



А. В. Лазоренко

ЕТАЛОННЕ ПОСЕЛЕННЯ ПИВИХИНСЬКОЇ КУЛЬТУРИ

Стаття присвячена характеристиці Пивихинського поселення, яке виявлене на терасі гори Пивиха поблизу с. Максимівка Кременчуцького р-ну Полтавської обл. і синхронізується з пізнім Трипіллям.

У червні 1958 р. під час проведення розвідки Д. Я. Телегіним за 1 км на північний захід від с. Максимівка Кременчуцького р-ну Полтавської обл. на терасі гори Пивиха виявлене поселення епохи енеоліту¹. В липні цього ж року на поселенні були проведені невеликі розкопки В. М. Даниленком².

Тривалий час місце знаходження матеріалів, знайдених В. М. Даниленком під час розкопок не було відоме, хоча офіційно вони мали бути у фондах Інституту археології НАН України. Єдине, що потрапило для дослідження, — це звіти Д. Я. Телегіна про розвідки на Пивисі і В. М. Даниленка про розкопки, а також матеріали, які значились як виявлені під час розвідки Д. Я. Телегіна. Після детального аналізу цієї колекції автором виявлено, що цей матеріал змішаний з матеріалом розкопок В. М. Даниленка. Можливо, він був покладений в ті самі коробки, але не позначений у реєстраційній книзі. З'ясувалось, що знайдено більшу частину колекції, розкопаної В. М. Даниленком, і це дало змогу розглядаючи весь матеріал зробити узагальнюючий аналіз еталонного поселення. Це перша спроба дослідити існуючий матеріал у повному обсязі, що дозволить повніше розкрити склад даної культури.

Пивихинське поселення розташоване на висоті 30—40 м над рівнем заплави Дніпра, на півострові корінного лівого берега. Розміри півострова (25—35) × (75—80) м. Поселення обмежується зі сходу заплавою Дніпра, з півдня і заходу — яром. Піщаниста поверхня Пивихи дуже розвіяна, за винятком деяких добре збережених ділянок, де чорнозем перекритий шаром піску і задернований.

На поверхні зібрано підйомний матеріал, закладено пошукові шурфи і траншеї (рис. 1). Без урахування втраченої кераміки виявлено 177 фрагментів енеолітичної кераміки (176 — пивихинської культури і, можливо, 1 — квітянської культури, рис. 2, 2), 2 фрагменти багатоваликової культури (рис. 2, 1, 5) і 9 слов'янських фрагментів.

Знайдено 4 скупчення кераміки (рис. 1). Виходячи з плану розкопів, скупчення залягали на різних глибинах, одне з них знаходилось нижче рівня материка. Кераміка із скупчень за складом глини і орнаментацией однотипна (рис. 3, 1, 2; 4, 14—16). На розкопаній частині існувало 2—3 наземних чи напівземляних житла пивихинської культури. Про це свідчить як вузька локалізація знахідок, характерних для цієї культури, так і коливання глибин їх залягання. Пивихинське поселення можна охарактеризувати як базове.

Матеріальна культура представлена в основному керамікою, меншою мірою — виробами з кременю. Металевих речей не виявлено. Більша частина кераміки коричневого, темно-червоного, іноді чорного кольорів. Виготовлена з двох типів глин: перший (знайдено фрагментів, можливо, від 37—38 посудин)



Рис. 1. План розкопок Пивихинського поселення

містить мінеральні включення викопної мушлі *Radiolaria* у вигляді білих голок 0,5—1 мм *, а у другому домішка мушлі *Radiolaria* відсутня.

У кераміці обох типів домінує така домішка, %: пісок — 100; залістисті з'єднання (вохра, кривавик, ооліти) — 81; мушля, дуже перетерта і випалена (що дуже ускладнює підрахунки), — близько 55; кварц — 10,3; шамот (іноді з *Radiolaria*) — 6,8; граніт — 1,7. Крім того, можливо, в глині є домішка посліду.

Ліплення посуду проводилось від руки за стрічковою технологією, про що яскраво свідчать сліди відшарувань стрічок, які збереглися на багатьох фрагментах. У 14 випадках на поверхні посудин помітні сліди від загладжування лучком трави або гребінчастим штампом. Шість посудин мають розчоси на зовнішній або внутрішній поверхні. Ширина смуг 1—3 мм. У одному випадку вінця мали зовнішні діагональні розчоси (рис. 3, 8), аналогічні до кераміки нижнього шару Михайлівки³.

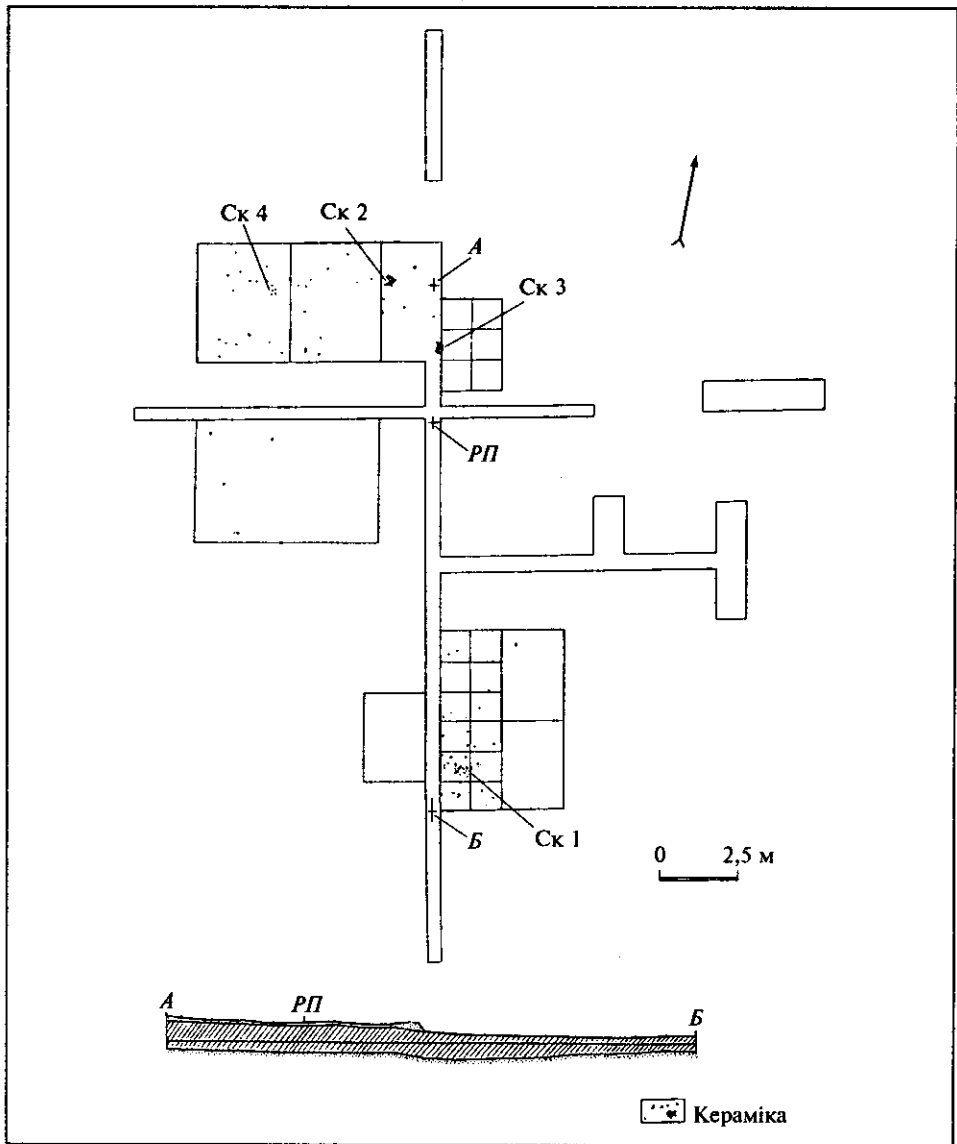
В одному випадку стінки посуду ангобовані. На них трапляються перлини зі слідами нагару. Форма посуду визначається стійкими ознаками. Це горщи-

* Визначено ст. науковим співробітником Ю. Д. Головченком і геологом В. Ф. Білим.



Рис. 2. Кераміка і кремій Пивихинського поселення

ки, які за формою вінець розподіляються на групи. Перша група з прямими вінцями — 92,8 %, з них більшість мають високі вінця, які у 9,6 % плавно переходять у покати плічка (рис. 3, 1, 2). Перехід від основи вінця до корпусу підкреслений у 9,6 % (рис. 4, 20), інші — прямі. Друга група — з відігнутими назовні високими вінцями — 3,5 % (рис. 4, 6, 9). У третій — вінця трохи нахилені всередину — 3,5 % (рис. 4, 21). Фрагменти цих груп невеличкі, тому перехід до корпусу не визначено. Зрізи вінця здебільшого прямі, рідше заокруглені. У більшості посудин плече, можливо, мало округлу форму (рис. 4, 14, 15). Горщики плоскодонні (рис. 2, 11—13). Знайдені фрагменти від однієї миски, що

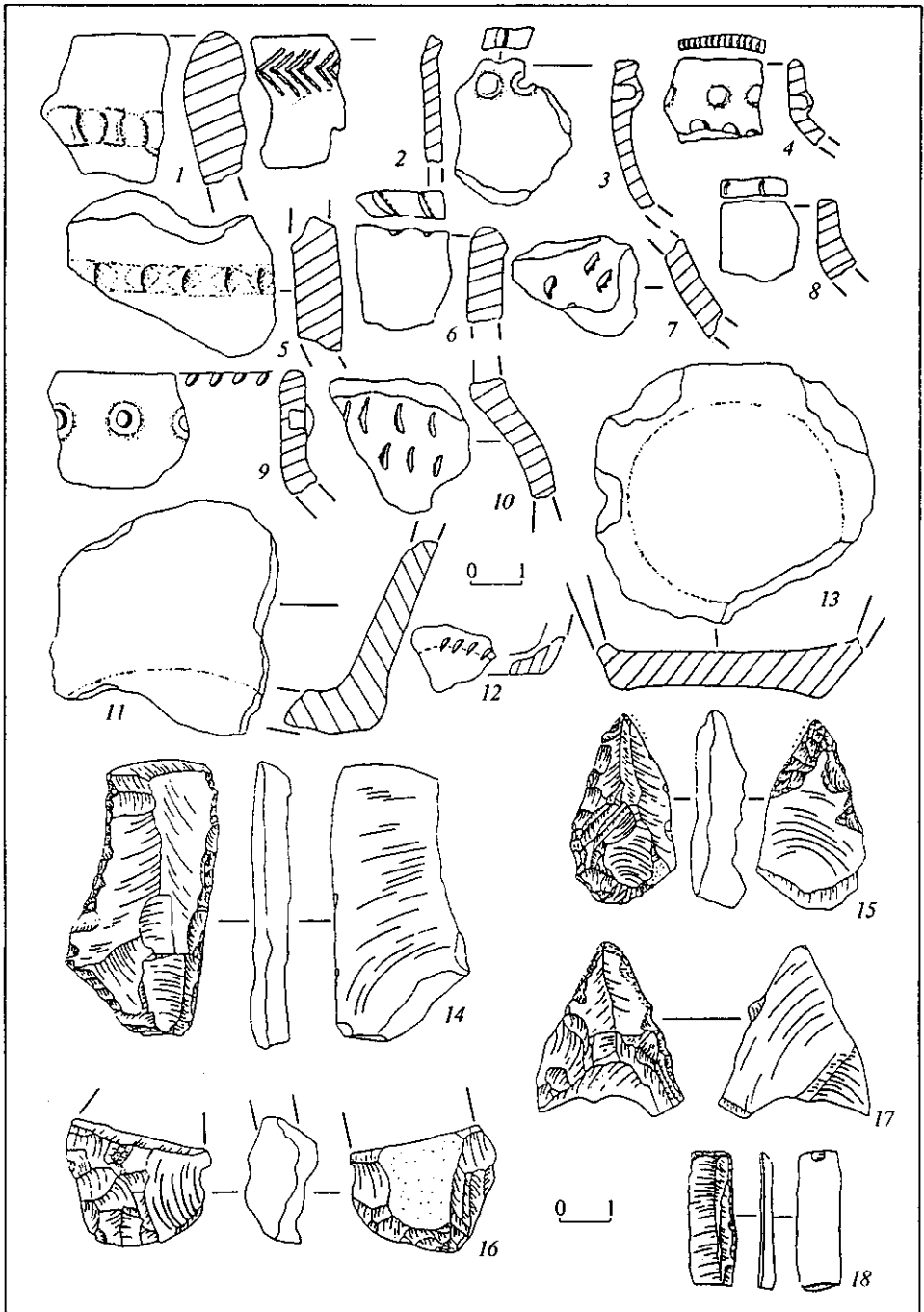

Рис. 3. Кераміка Пивихинського поселення

має трохи загнутий всередину край (рис. 3, 3). Майже вся кераміка багато орнаментована.

Орнамент, як правило, покриває верхню частину посуду, лише в одному випадку насічки нанесені по краю дна (рис. 2, 12). Цікава знахідка ніжки посудини і конічного орнаментованого, з рядами наколів пряслиця, виготовлених з глини першого типу (рис. 4, 12, 10). Кераміка, виготовлена з двох типів глини, має однакові елементи орнаменту, що свідчить про синхронність існування цих технологічних типів.

Поширені елементи орнаменту: біля краю вінець та по шийці горщиків, перлини — 58,6 % (рис. 3, 2, 4), 6,8 % зашпигнуті (рис. 3, 1; 4, 6, 7), в одному випадку заліплені зсередини (можливий вплив пізнього Трипілля) ⁴ (рис. 2, 9), насічки — 32,7 % (рис. 2—4), ямки — 31 % (рис. 2—4), які трапляються на неолітичній кераміці (рис. 3, 1), шнур — 22,4 % (рис. 3, 2; 4, 1—5, 13—18, 20), гребінцевий штамп — 17,2 % (рис. 2, 6, 7, 10; 4, 11), наколи в одному випадку (рис. 4, 10).

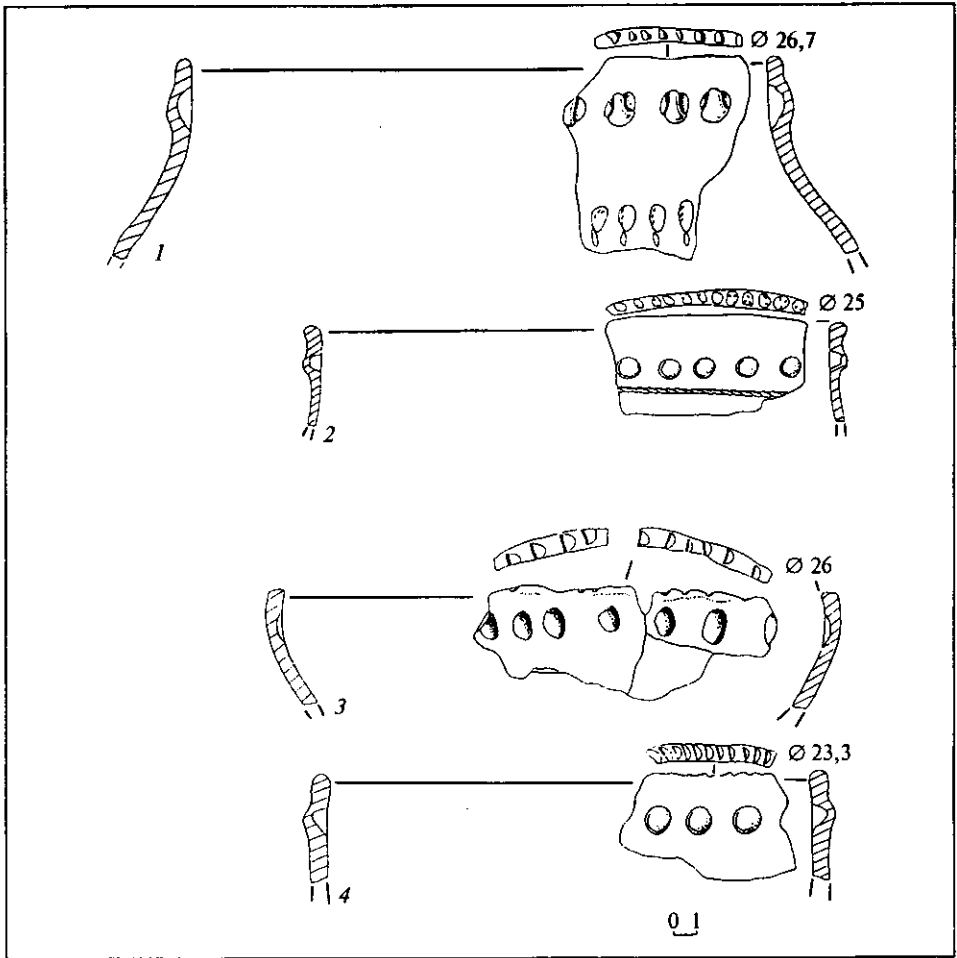
Найбільш характерною є горизонтальна композиція орнаменту, у двох випадках — вертикальна, в одному — діагональна по верхній частині посуду, в одному випадку — по краю денця. По краю вінець наносились: насічки, ямки, гребінцевий штамп, що заходили іноді і на внутрішній край, в деяких випадках — шнуровий орнамент (рис. 2—4).

Крім того, в багатьох випадках на шийці горщиків нанесені ряди: перлин, шнура, ямок, в одному випадку — ряд гребінцевого штампа. Іноді ці елементи чергуються, утворюючи горизонтально-зональні композиції. Трапляються неор-



Рис. 4. Кераміка Пивихинського поселення

наментовані вінця (рис. 4, 9). Крем'яні знаряддя праці, а також залишки їх виробництва становлять незначну частину знахідок на поселенні: ніж-скобель (рис. 2, 14), проколка (рис. 2, 15), фрагмент ударного знаряддя (рис. 2, 16), відщеп (рис. 2, 17), що використовувався як скребачка, і близько 15 відщепів, деякі зі слідами використання. Серед знахідок знайдено пластину з ретушню (рис. 2, 18), можливо, неолітичного часу, але іншого неолітичного інвентарю не виявлено. Місце походження кременю, за визначення геолога М. О. Сухова — Середне Подніпров'я.

На поверхні знайдені окремі камінці, уламок рогу оленя, а також частини перепалених кісток.

В. М. Даниленко на підставі досліджень культурного комплексу Михайлівка II синхронізує пивихинську культуру з пізнім Трипіллям (точніше, з Усатовим)⁵.

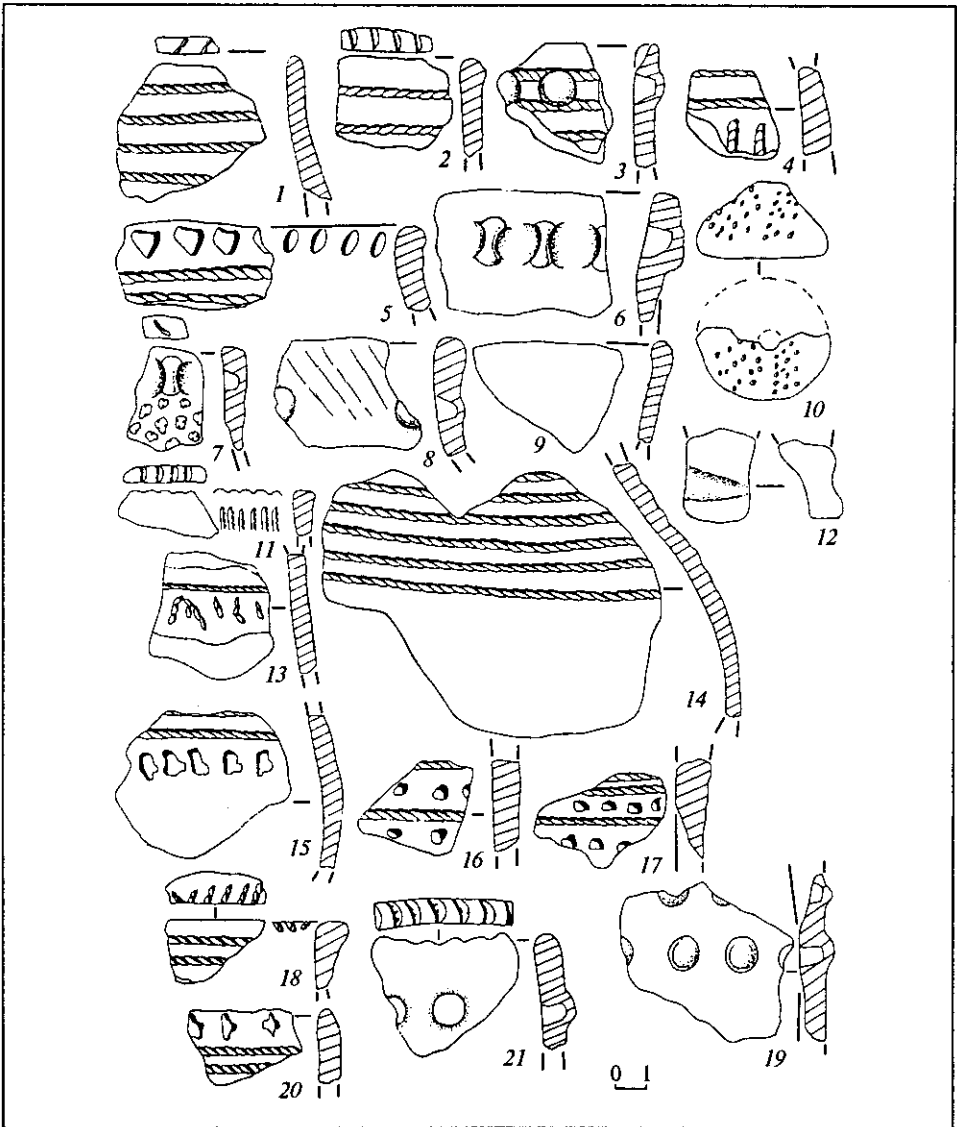
¹ Телегин Д. Я. Отчет о разведке археологических памятников в зоне затопления Кременчугского водохранилища в 1958 г. (Полтавская и Черкасская обл.) — НА ІА України. — 1959. — № 3217. — С. 15, 17—19; № 3215. — С. 4—5; Телегин Д. Я. Археологические разведки в районе села Градижск на Полтавщине за 1958 г. — НФ ІА АН України. — К-6-414.

² Даниленко В. Н. Археологические работы в районе села Максимовка на Черкасщине за 1958 г. — НА ІА України. — 1958/1. — Г. Ф. эксп. № 4337, 4338, 4339.

³ Лагодовська О. Ф., Шапошникова О. Г., Макаревич М. Л. Михайлівське поселення. — К., 1962. — С. 32—37.

⁴ Круц В. А. Поздне трипольские памятники Среднего Поднепровья. — Киев, 1977. — С. 92.

⁵ Даниленко В. Н. Археологические работы... — № 4339.

А. В. Лазоренко

ЭТАЛОННОЕ ПОСЕЛЕНИЕ ПИВИХИНСКОЙ КУЛЬТУРЫ

В июне 1958 г. во время проведения разведки Д. Я. Телегиным, недалеко от с. Максимовка Кременчугского р-на Полтавской обл. на террасе горы Пивиха обнаружено поселение эпохи энеолита. В июле того же года В. Н. Даниленко провел разведку и раскопки на поселении, на основании чего выделил культуру и дал название пивихинской.

Инвентарь Пивихинского поселения до того времени не исследовался и не публиковался. Это была первая попытка исследования имевшегося материала в полном объеме. Установлено, что на раскопанном участке существовало 2—3 наземных или полужемных жилища пивихинской культуры. Поселение можно рассматривать как базовое.

Материальная культура представлена в основном керамикой, в меньшей степени изделиями из кремня. Металл не найден.

Керамика изготовлена из двух типов глины, имеет одинаковые элементы орнамента, что свидетельствует о синхронности существования этих технологических типов. Среди различных форм посуды выделяются плоскдонные горшки и миски. Также найдено коническое орнаментированное пряслице. Почти вся керамика орнаментирована. Орнамент, как правило, покрывает верхнюю часть посуды, лишь в одном случае нанесены насечки по краю дна. Часто встречаются элементы орнамента: жемчужины, насечки, ямки, шнур.

Кремневые орудия труда и остатки их производства составляют незначительную часть. Среди орудий: нож-скобель, проколка, фрагмент ударного орудия.

В. Н. Даниленко на основании исследования культурного комплекса Михайловка II синхронизирует пивихинскую культуру с поздним Трипольем (точнее, с Усатовым).

А. V. Lazorenko

A STANDARD SETTLEMENT OF THE PYVYKHA CULTURE

In June 1958 during the prospecting carried out by D. Ya. Telegin, a settlement of the Eneolithic Age was found near the Maksymivka village, Kremenchug district, Poltava region on the terrace of the Pyvykha mountain. In July 1958, V. N. Danilenko performed the prospecting and excavation and, on this basis, separated the culture discovered and named it the Pyvykha culture.

The equipment of the Pyvykha settlement was not studied earlier, and no description of it was published. That was the first attempt to completely investigate the available material. It was established that 2-3 superficial or semi-deepened dwellings of the Pyvykha culture existed on the place excavated. The settlement can be considered as basic.

The material culture is mainly represented by a ceramics and, to a less degree, by flint articles. No metallic articles were found.

The ceramics was made of two sorts of clay and had the same elements of the ornament, which testifies to the synchronism of existence of those technological types. Among various forms of crockery, flat-bottomed pots and bowls are distinguished. Also a conic ornamented clay spindle was found. Almost all the ceramics is ornamented. The ornament covers, as a rule, the top part of the crockery. Only in one case, cuts are made along the edge of the bottom. Such elements of the ornament as pearls, cuts, small pits, and strings are often observed.

Flint labor tools and remnants of their production present an insignificant share. The tools include: a knife for scraping, awl, and fragment of a percussive tool.

Based on the study of the Mikhailovka II cultural complex, V. N. Danilenko synchronized the Pyvykha culture with the late Trypillya one (more exactly, with that of Usatovo).

Одержано 26.02.99