

У статті розглянуті питання датування та генезису візантійських базилік Криму, зроблена спроба реконструкції їх об'ємно-просторової структури за допомогою аналізу модульної побудови планів.

Базиліки — найбільш давній та численний тип монументальних споруд середньовічного Херсонеса. Ці будівлі, жодна з яких не збереглася в об'ємі, є предметом вивчення з часу перших розкопок і до наших днів, привертають увагу дослідників рядом не вирішених досі питань. Повністю не з'ясовані час будівництва базилік, їх походження, закономірності розміщення на території городища, особливості зовнішнього вигляду, атрибуція тощо. Основними питаннями тут є генезис та датування цих споруд.

В цій статті спробуємо встановити походження базилік Херсонеса шляхом вивчення їх архітектурно-планувальних особливостей. Водночас пропонуються і реконструкції їх об'ємно-просторового рішення.

Базиліка являла собою зал, поділений двома рядами колон на три нави. До нього із східного боку примикала абсида (напівкруглий з внутрішнього боку об'єм для розміщення вівтаря), а з заходу — нартекс (приміщення перед входом у церкву), іноді доповнений екзонартексом (приміщення чи портик перед нартексом). Ряди колон підтримували аркади або архітрави, що несли стіни піднесеної середньої нави. Така споруда з дерев'яним перекриттям без трансепту дістала назву «елліністичної» (на відміну від «римської» — з трансептом). Саме до елліністичного типу належать розглянуті тут базиліки. Всього в Херсонесі відкрито 12 базилік.

1827 р. однією з перших була відкрита *базиліка біля сучасного Володимирського собору* (№ 28 за нумерацією Археологічної комісії). Лейтенант флоту Крузе, який вів розкопки, не залишив ні графічної фіксації, ні опису споруди¹. Однак за залишками можна встановити, що базиліка розміром у плані 27×17 м має контрфорси у створах з рядами колон у нартексі і в залі та п'ятигранну ззовні абсиду. Центр її окружності, на відміну від інших базилік, винесено далеко за площину східної стіни, що надає їй дещо витягнутої форми. До нашого часу від базиліки лишилися лише абсида та фрагмент західної стіни залу; все інше було знищено ще в минулому столітті².

1853 р. графом Уваровим було виявлено найбільшу і, напевне, найкраще вивчену з херсонеських базилік (№ 23), що одержала назву «*Уварівської*». Пам'ятка досліджувалася в 1876—1877 рр. Одеською спілкою історії і старожитностей, потім 1901 р. К. К. Косцюшко-Валюжиничем і вже в повоєнний час О. І. Домбровським³. Розміри базиліки 51×24 м, до основного об'єму зі сходу примикала напівкругла абсида, а з заходу — нартекс, поділений як і зал колонами. Базиліка мала екзонартекс та атріум, у центрі якого було розташовано фіал з ківорієм. Західна стіна нартекса перекрила засипаний при її будівництві колодязь. В ньому було знайдено 112 монет, найпізніша з яких датується часом Тіберія-Маврикія (582—602)⁴, і, на думку К. К. Кос-

¹ Айналів Д. В. Памятники христианского Херсонеса.— М., 1905.— Вып. 1.— С. 46—51; Якобсон А. Л. Раннесредневековый Херсонес // МИА.— 1959.— № 63.— С. 163.

² Якобсон А. Л. Указ. соч.— С. 169.

³ Уваров А. С. Извлечение из всеподданнейшего отчета об археологических разысканиях в 1853 г.— СПб., 1855.— С. 158—160; Якобсон А. Л. Указ. соч.— С. 152—160; Бертъе-Делагард А. Л. Раскопки Херсонеса // МАР.— СПб., 1893.— № 12.— С. 10, 45, 54; Бертъе-Делагард А. Л. О Херсонесе // ИАК.— СПб., 1907.— № 21.— С. 10.

⁴ Косцюшко-Валюжинич К. К. Отчет за 1901 г. // ИАК.— СПб., 1902.— № 4.— С. 73—83.

цюшко-Валюжиніча, датує базиліку не раніше VII ст. У заглибленні під престолом було знайдено 22 монети Романа I (920—944).

«Східна» базиліка (№ 36) відкрита 1876 р. Вона досліджувалась 1908 р.⁵ Розміри у плані 33×17 м. Абсида, що досі майже не збереглася, мала п'ятигранні ззовні абриси; ексонартекс було влаштовано у вигляді чотириколонного портика. Відмінною є відсутність контрфорсів у нартексі базиліки.

«Базиліка в базиліці» (№ 15) відкрита в 1889 р. Вона досліджувалась у повоєнний час. Свою назву одержала тому, що в її головній наві з часом була побудована менша базиліка⁶. План ранньої базиліки з розмірами 15×17 м в усьому подібний до планів названих вище споруд. Принципово не відрізняється від нього і абриси меншої базиліки, розміри якої складають 9×15 м. Обидві споруди мали напівкруглі абсиди і не мали ексонартексів. При розкопках знайдено фусті колон двох розмірів: 43 і 32 см, завдяки чому А. Л. Берт'є-Делагард зробив припущення про можливу наявність хор над малими навами⁷. Це припущення викликало сумнів у Д. В. Айналова⁸.

«Базиліка на горбі» (№ 14) відкрита 1890 р., потім досліджувалась у 1970 роки⁹. В наш час простежується лише апсида споруди, що має п'ятигранні зовнішні абриси.

С. А. Беляев, який досліджував базиліку в 1973—1977 рр., вважає, що споруда мала хори, на підставі знахідки біля північної стіни ділянки, вибрукованої камінням, що, на думку дослідника, є залишками східців. Надрукований у зв'язку із знахідкою мозаїки план споруди, на жаль, не має масштабу, а співвідношення сторін споруди, яке наведено в тексті — 38,02×22,23 м, не відповідає співвідношенню сторін креслення. Похибка складає близько 2 м (за натурними розмірами). На жаль, матеріали цих розкопок відсутні в архівах ІА АН УРСР і Херсонського музею, що дуже обмежує наші уявлення про пам'ятку. На підставі матеріалу, знайденого в заповненні під спорудою, С. А. Беляев датує базиліку 1-ю половиною — серединою IV ст.

«Західна базиліка» (№ 13) відкрита 1891 р. Розміри її в плані 35×18 м, вона (як і «Східна») не має контрфорсів у нартексі, її абсида — п'ятигранна. Судячи з чорнового креслення обміру, базиліка мала ексонартекс, що не зберігся¹⁰.

«Північна базиліка» (№ 22) була відкрита 1893 р. і досліджувалась 1981 р.¹¹ Розміри плану споруди 25×19 м, форма абсиди п'ятигранна.

«Базиліка 1932 р.» відкрита Г. Д. Беловим 1932 р. Її дослідження тривало і в наступні роки¹². Північна і південна стіни базиліки майже не збереглися, зовнішні абриси абсиди — п'ятигранні. Дослідник датує базиліку VI—VII ст. за мармуровими деталями¹³.

«Базиліка 1935 р.» виявлена і досліджена Г. Д. Беловим 1935—36 рр.¹⁴ Її розміри 29×17 м, вона має напівкруглу абсиду, нартекс та ексонартекс. Споруда перекриває залишки більш ранньої базиліки, що мала гранні абриси абсиди. С. Ф. Стржелецький, який досліджував базиліку з 1956 р., виділив 5 будівельних періодів: перший — IV —

⁵ Айналов Д. В. Указ. соч.— С. 43—46; Якобсон А. Л. Указ. соч.— С. 165—168.

⁶ Берт'є-Делагард А. Л. Раскопки Херсонеса.— С. 33, 34; Якобсон А. Л. Указ. соч.— С. 172—175.

⁷ Берт'є-Делагард А. Л. Раскопки Херсонеса.— С. 22, 23.

⁸ Айналов Д. В. Указ. соч.— С. 85.

⁹ Беляев С. А. Вновь найденная ранневизантийская мозаика из Херсонеса (по материалам раскопок 1973—1977 г.) // ВВ.— 1979.— № 40.— С. 114—127.

¹⁰ Айналов Д. В. Указ. соч.— С. 29—42; Косцюшко-Валюжинич К. К. Отчет за 1901 г.— С. 51—73; Якобсон А. Л. Указ. соч.— С. 160—165.

¹¹ Айналов Д. В. Указ. соч.— С. 27; Якобсон А. Л. Указ. соч.— С. 168, 169; Рыжов С. Г. Отчет о раскопках Северной базилики в 1981 г. // НА ИА АН УССР.— № 1981/57.

¹² Якобсон А. Л. Указ. соч.— С. 175—178; Белов Г. Д. Отчет о раскопках в Херсонесе в 1931—33 гг. // МИА.— 1938.— № 4.— С. 202—268.

¹³ Белов Г. Д. Указ. соч.— С. 252.

¹⁴ Белов Г. Д. Отчет о раскопках Херсонеса за 1935—36 гг. // Гос. изд-во Крым. АССР.— С. 9, 80—129.

поч. V ст.— стосується більш ранньої базиліки, що перекрита стінами пізнішої. Другий будівельний період (для даної споруди власне перший) було датовано V—поч. VI ст.; третій—VII—VIII ст.; четвертий—перебудова IX ст.; п'ятий (друга перебудова)—X ст. А. Л. Якобсон вважає цю періодизацію надмірно подрібненою, гадаючи, що С. Ф. Стржелецький помилково прийняв за перебудови неодноразовий ремонт підлог¹⁵.

Ми розглянули 10 з 12 базилік Херсонеса. Ще дві споруди—«Базиліка Крузе» (№ 17) і базиліка, відкрита біля «Уварівської», не досліджувались з двох причин. По-перше, тільки вони мають характерну «трисну» форму абсиди, а пропорції їх планів, товщини стін настільки різко відмінні від розглянутих вище базилік, що мають бути віднесені до зовсім іншого архітектурного типу. По-друге, обидві споруди, з яких до наших часів збереглася лише «базиліка Крузе», дуже мало вивчені. Досить сказати, що зовнішній контур останньої не розкопаний і до завершення розкопок говорити про її архітектуру рано.

Оскільки базиліки були християнськими культовими спорудами, масовий археологічний матеріал знаходився в них у незначній кількості. Тому археологічні дослідження дають дуже широкі хронологічні межі, які базуються головним чином на стратиграфічних спостереженнях та будівельній періодизації. На датування цих базилік, безумовно, мали вплив різні уявлення того чи іншого дослідника про історію Херсонеса та про закономірності розвитку всієї візантійської архітектури. Інтервали в датуванні будівництва базилік Херсонеса охоплюють IV—X ст.

Славнозвісність Херсонеса як місця, тісно пов'язаного з процесом християнізації спочатку Таврики, а пізніше—Київської Русі, безперечно, була причиною того, що граф Уваров, який першим дослідив найбільшу з херсонеських базилік, відніс її до часів Костянтина Великого (313—337).

К. К. Косцюшко-Валюжиніч, який досліджував більшість херсонеських базилік, ретельно фіксуючи всі матеріали розкопок, з великою обережністю підходив до питань їх інтерпретації, уникав широких узагальнень і остаточних висновків. «Твердо» датованою дослідник вважав лише «Уварівську» базиліку—за знахідкою монет у колодязі, перекритому стіною її нартекса.

Д. В. Айналов, описуючи руїни Херсонеса, не висував своїх датувань базилік.

А. Л. Бертъе-Делагард відносив найбільш пошавлене будівництво в Херсонесі до самого кінця VI, а, вірогідніше,— до VII ст.¹⁶ Він вважав, що в церковній архітектурі між Херсонесом і Равенною немає щонайменшої різниці, тобто, взірцем для херсонеських базилік, як і для равенських, були більш ранні візантійські споруди. Особливу увагу привертає його оцінка базилік як найпримітивнішого архітектурного типу храмових споруд, доцільного лише в момент перемоги християнства, коли був занепад мистецтва: «... Базиліка могла бути величезною, розкішно і навіть гарно прибраною, але все ж по суті лишалась хлівом, якого легко будував будь-який невіглас муляр»¹⁷.

А. Л. Бертъе-Делагард вважав, що в такій далекій провінції, якою, на його думку, був на той час Херсонес, базиліки могли будуватись ще тривалий час після того, як у столиці перейшли до купольної архітектури. Він був, по суті, єдиним дослідником, який дав таку тверезу і влучну оцінку значення базилік Херсонеса.

Н. І. Репніков був схильний до більш пізньої дати розповсюдження базилік Херсонеса (VII—VIII ст.), аргументуючи свою точку зору відсутністю згадки про них у трактаті Прокопія, який перелічив усі будови Юстиніана¹⁸.

¹⁵ Якобсон А. Л. Указ. соч.— С. 150.

¹⁶ Бертъе-Делагард А. Л. Раскопки Херсонеса.— С. 51.

¹⁷ Там же.— С. 42.

¹⁸ Репников Н. И. О датах базилик Крыма // Архив ЛОИА.— Р. 1.— Ф. 10.— № 3.

Найповніше матеріали досліджень Херсонесу були розглянуті А. Л. Якобсоном. Ним було зроблено спробу дати розгорнуту картину розвитку монументальної архітектури. Дослідник відносить час початку будівництва херсонеських базилік до V ст., не виключаючи й більш ранньої дати, а масове будівництво — до початку VI ст. Таке датування А. Л. Якобсон підкріплює аналізом імпортованих (мармурових) архітектурних деталей, малюнків мозаїчних підлог і т. і. Він не погоджувався з датуванням «Уварівської» базиліки за монетою, знайденою в колодязі. При цьому А. Л. Якобсон припускає, що нартекс базиліки міг бути добудований до неї пізніше (?). Констатує схожість базилік Херсонеса з багатьма спорудами, розташованими по всій території імперії, він все ж доходить висновку про походження херсонеських базилік з південних та прибережних районів Малої Азії, з якими Херсонес мав тісні стосунки у доарабський час. Ця теза відповідає розповсюдженій на той час теорії малоазійського походження візантійського мистецтва (Ф. І. Шміт, Й. Стржиговський)¹⁹. Підтверджуючи свою точку зору порівнянням архітектурно-планувальних особливостей, дослідник бачить відмінність херсонеських базилік від візантійських того ж V ст. (наприклад, Студійської базиліки в Константинополі, 463 р.) у відсутності у перших атріума (крім «Уварівської» базиліки), а відмінність від равеннських — у відсутності хор і в різній техніці мурування²⁰.

Як бачимо, всі наведені вище датування базилік Херсонесу далеко не остаточні і потребують додаткових аргументів, за винятком лише «Уварівської». Припущення А. Л. Якобсона про більш пізню добудову її нартекса маловірогідне з двох причин. По-перше, не знайдені сліди перебудови стіни нартекса. По-друге, якщо навіть стіна і добудована пізніше, то заповнення колодязя, який знаходився у безпосередній близькості до входу базиліки (в зовсім не підходящому для цього місці), все одно визначало б саме час її побудови.

Всі дослідники, які торкалися питань датування і генезису херсонеських базилік, спирались у своїх доказах на приклади аналогічних споруд, не конкретизуючи, втім, своїх принципів пошуку аналогів.

Оскільки вірний вибір аналогів дуже важливий для розуміння всіх питань, пов'язаних з вивченням базилік, зупинимось коротко на тому, за якими ознаками ми визначаємо близькість тих чи інших споруд, і подивимось, які висновки можна зробити на підставі тотожності за кожною з ознак. Виділимо спочатку ті ознаки, якими оперували названі вище дослідники: 1) об'ємно-планувальна структура, 2) архітектурні деталі, 3) техніка мурування, 4) переважна кількість базилік серед інших типів споруд, 5) форми абсид, 6) метрологічні дані, 7) пропорції планів, 8) монументальний живопис. Потім подивимось наскільки кожна з цих ознак дає можливість з'ясувати генезис та час будівництва херсонеських базилік.

1. Об'ємно-планувальна структура херсонеських базилік визначається наявністю: а) однієї абсиди, б) трьох нав, в) нартекса, г) в ряді випадків екзонартекса, д) можливо хор.

Проте, підходячи з цих позицій до підбору аналогів, треба мати на увазі, що базиліка має конструктивний параметр, що обмежує розміри її головних елементів — прогон дерев'яного перекриття нав. Тому, на відміну від склепінчастих споруд, збільшення розміру базиліки не може бути досягнуто збільшенням прогону і потребує поєднання більшої кількості структурних елементів (кажучи сучасною мовою — збільшення числа поверхів і секцій). Таким чином, напевно чи можна говорити про те, що тринавна базиліка походить саме звідти, де є тільки такі споруди (наприклад, у Малій Азії), і не може походити з регіону, де є і п'ятинавні базиліки (великі центри Візантії).

¹⁹ Павлуцкий Г. Г. О происхождении и развитии византийского искусства // Университетские известия. — К., 1914. — С. 6.

²⁰ Якобсон А. Л. Указ. соч. — С. 184, 185.

Порівняємо плани двох базилік, розташованих у Салоніках — гринавної Ахіеропоетос і п'ятинавної св. Димитрія, побудованих у V ст.²¹ Повна адекватність плану тринавної базиліки і трьох нав, відокремлених на плані п'ятинавної, не лише жодних сумнівів у тому, що вони належать до однієї архітектурної традиції і виконані наче однією рукою. Те саме стосується тринавної базиліки св. Олени²² і п'ятинавної — Різдва²³ в Єрусалимі.

Не випадково п'ятинавні базиліки ми знаходимо у великих центрах — Рим, Салоніки, Єрусалим — і зовсім не бачимо у невеликих містах, до яких відноситься серед багатьох Равенна, Херсонес і, безперечно, численні пункти на узбережжі Малої Азії. Однією з головних причин цього, найімовірніше, є економічна могутність центрів і бідність периферії, ніж генетичні відмінності. Для більш наочної ілюстрації цього припущення, висунутого, як було відзначено вище, ще А. Л. Берт'є-Делагардом, плани базилік Херсонесу і аналогічних їм споруд з інших регіонів наведені в одному масштабі в таблиці (рис. 1). Це базиліка Студійського монастиря в Константинополі²⁴, базиліка в Баргалі²⁵ (Болгарія), св. Олени в Єрусалимі, Ахіеропоетос у Салоніках, на горбі Царевець в Тирново (Болгарія)²⁶, Аполлінарія Нового в Равенні²⁷, базиліки в Пергамоні²⁸, Корікосі та Корасіоні²⁹ в Малій Азії та інші.

Як бачимо, наведені споруди дуже схожі; в них не видно регіональних відмінностей, в усякому разі таких, які б позначились на абрисах їх планів. Навіть якщо на малоазійському узбережжі є такі ж скромні тринавні, без хор і атріумів базиліки, як у Херсонесі або інших невеликих провінційних центрах, то навряд чи саме вони були прообразом для всіх інших. Більш вірогідним є припущення про провінційні спрощення «столичних» архітектурних запозичень. Під столичною архітектурою в даному випадку треба розуміти не тільки архітектуру Константинополя, а й інших значних центрів візантійської культури.

2. Схожість мармурових деталей — капітелей, баз, фустів колон тощо, як відзначалося багатьма дослідниками (А. Л. Берт'є-Делагард, Н. І. Репніков та ін.), не може бути підставою для певних висновків щодо генезису чи датування. По-перше, мармурові деталі з Проконеських каменоломень експортувались у готовому вигляді по всій Європі в середні віки. По-друге, вони переходили з однієї споруди в іншу.

3. Техніка мурування далеко не завжди запозичується разом з типом споруд, оскільки вона дуже залежить від наявності тих чи інших матеріалів (вапняк, глина, дерево та ін.). Схожість різних технік мурування, використаних у спорудах Херсонеса, з технікою мурування інших регіонів не може бути свідченням запозичення.

Детальна аргументація цієї тези була наведена раніше³⁰, тому немає потреби розглядати це питання ще раз.

4. Чисельна перевага базилік серед інших типів споруд як у Херсонесі, так і в Малій Азії, на думку А. Л. Якобсона, може обґрунтувати малоазійське походження херсонеських базилік. Але чисельна

²¹ Полевой В. М. Искусство Греции. Средние века.— М., 1973.— С. 28; 37.

²² Mango C. Byzantine architecture.— New-York, 1976.— P. 74.

²³ Strzygowski J. L'ancien archetien de Syrie.— Paris, 1936.— P. 26.

²⁴ Van Millingen A. Byzantine Churches in Constantinople.— London, 1912.— P. 56.

²⁵ Aleksova B. Archeological excavations in the period from 1956 to 1970 and from 1975 to 1976 // Balcanoslavica.— 1977.— № 6.

²⁶ Ангелов Н. Културни пластове преди изграждането на двора Царевец Търнов.— София, 1973.— Т. I.— Рис. 22.

²⁷ Pevsner N. Historia architektury europejskiej.— Warszawa, 1979.— Т. 1.— S. 21.

²⁸ Strzygowski J. Kleinasien ein Neuland der Kunstgeschichte Kirchenaufnahmen.— Leipzig, 1903.— S. 46.

²⁹ Keil J., Wilhelm A. Monumenta Asiae Minoris Antiqua // The manchester university press.— 1931.— Т. III.— P. 216, 107, 106.

³⁰ Лосицький Ю. Г. До питання типологічної еволюції монументальної архітектури середньовічного Криму // Археологія.— 1990.— № 2.— С. 33—46.

перевага базилік у цих регіонах зовсім не свідчить про те, що саме базиліки більш притаманні для Херсонеса, ніж, наприклад, для Балкан. Це пояснюється, по-перше, тим, що і в Херсонесі, і в Малій Азії розвиток християнської архітектури був перерваний воєнною агресією, тоді як в інших регіонах тривало формування нових типів споруд; по-друге, в більш розвинених регіонах базиліки раніше поступаються місцем іншим типам споруд, при цьому останні часто зводять на місці базилік, знищуючи чи перекриваючи їх залишки. Тому чисельна пере-



Рис. 1. Плани елліністичних базилік Криму (I—X) та їх аналогів в інших регіонах імперії (1—12); 1—базиліка на Мангуні, 11—«Базиліка на горбі», 111—«Східна базиліка», IV—«Західна базиліка», V—«Базиліка біля собору», VI—«Північна базиліка», VII—«Базиліка 1932 р.», VIII—«Базиліка 1935 р.», IX—«Уварівська базиліка», X—«Базиліка в базиліці». 1—Хісар, 4—базиліка св. Олени в Єрусалимі, 5—базиліка Ахіеропоетос у Салоніках, 6—базиліка на горбі Царевець в Турново, 7—базиліка «А» у Фтіотійських Фівах, 8—базиліка Аполлінарія Нового в Равенні, 9—базиліка в Корікосі, 10, 12—базиліки в Корасіоні, 11—базиліка в Пергамоні.



1	2
3	
4	5

Рис. 2. Апсиди і нартекси херсонських базилік: 1, 2, і 3 — тригранна, п'ятигранна і напівкругла абсиди, 4 — нартекс з продовженням головної нави, 5 — нартекс, що немає продовження головної нави.

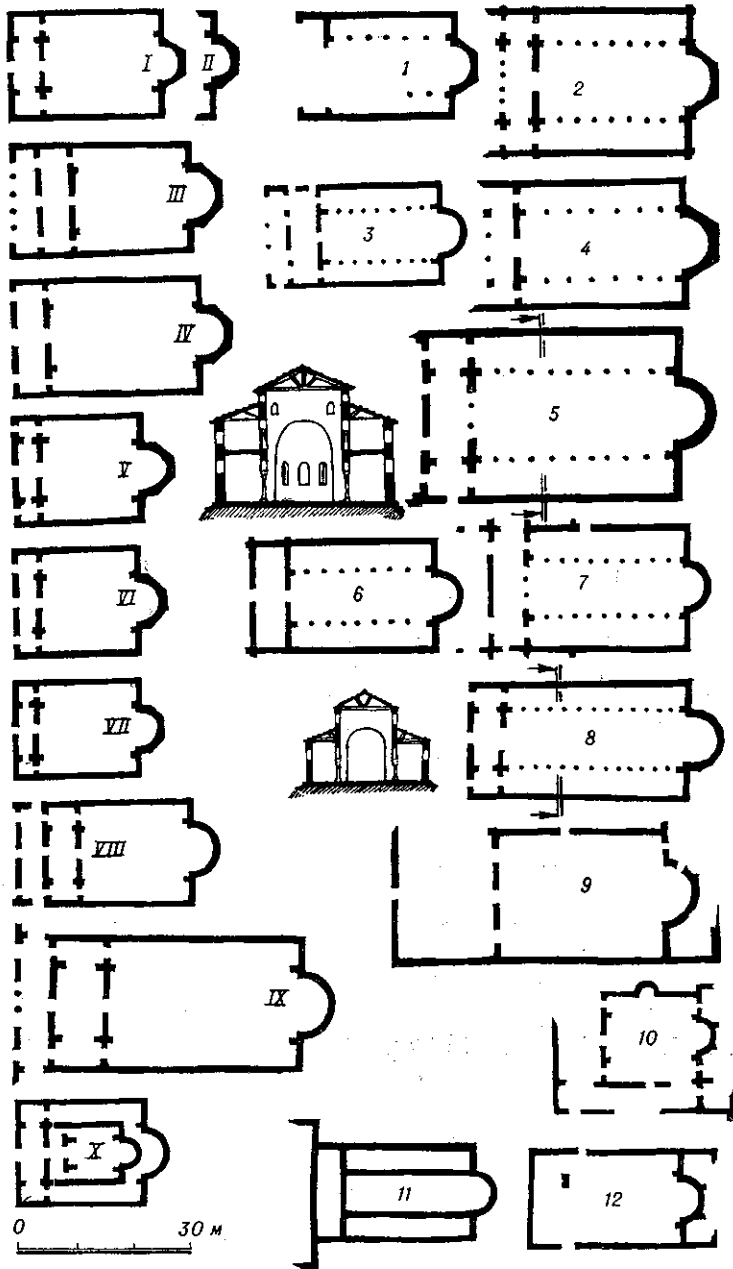
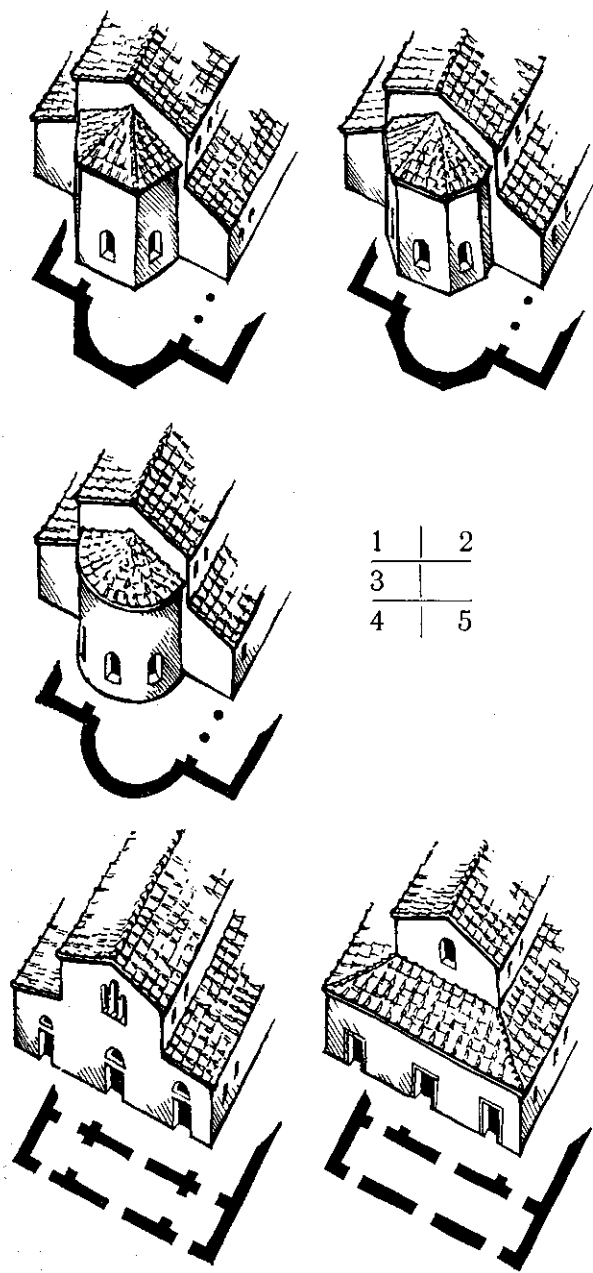
вага базилік ніяк не пов'язана з якими-небудь архітектурними традиціями і не дає підстав для архітектурних аналогій.

5. Зовнішні абрис абсид базилік — одна з головних відмінностей в їх планах. А. Л. Берт'є-Делагард, розглядаючи це питання, не бачив у відмінностях абрисів абсид підстав для визначення часу чи стилю. Полемізуючи з Хюбшем, який вважав, що багатогранність абсид равенських базилік є їх локальною відмінністю від римських. А. Л. Берт'є-Делагард доходить того висновку, що форма абсид не може визначати час чи місце, а є справою особистого смаку будівників базилік³¹.

³¹ Берт'є-Делагард А. Л. Раскопки Херсонеса.— С. 39, 40.

Оскільки нині відомості про херсонеські базиліки в значній мірі розширилися і конкретизувались, повернемося до них ще раз. А. Л. Бертьє-Делагард вважав, що всі абсиди херсонеських базилік напівкруглі і лише у двох споруд — п'ятигранні. Але, як виявилось згодом, напівкруглу абсиду мали лише три базиліки: «Уварівська», «Базиліка 1935 р.» і «Базиліка в базиліці». В інших спорудах абсиди три- або п'ятигранні (рис. 2). Напівкруглі абсиди мають також пізніші споруди — хрестоподібні храми, однонавні каплиці і частина хрестово-купольних храмів. Гранні абсиди з'являються знову лише у найпізніших хрестовокупольних храмах, але їх абрис побудовані на основі не восьмикутника (як у базиліках), а дванадцятикутника, що надає їм зовсім іншого вигляду.

Судячи за використанням однакової форми абсид в різних типах споруд, форма їх залежить не від типу храму, а, найімовірніше, від естетичних переваг, пануючих даного часу. При цьому зміна їх форми не пов'язана (в усякому разі прямо) із зміною типів споруд.

Усі наведені тут форми абсид зустрічаються не лише в Криму, а й в інших регіонах імперії, але порядок зміни їх абрисів у кожному з регіонів свій. У римських базиліках, наприклад, абсиди головним чином напівкруглі (базиліки Петра, Павла і Іоанна в Римі)³². В церквах Константинополя з V до XII ст. абсиди мали тригранну форму (Студійська базиліка 463 р., церква монастиря Сергія та Вакха 535 р., св. Софії 537 р., Атік-Джамі IX ст., Мірелейон X ст., церква Богородиці монастиря Ліпса 1208 р.); лише з XI—XII ст. там входять в ужиток п'ятигранні абсиди, іноді в поєднанні з тригранними (Фетіє-Джамі, Південна церква монастиря Пантократора XII ст.), або напівкруглими (Гюль-Джамі XII ст.)³³.

В архітектурі материкової Греції — базиліках і хрестовокупольних будівлях — до X ст. ми бачимо лише напівкруглі абрис абсид³⁴ і лише в XI ст. хрестовокупольні храми одержують тригранні або п'ятигранні абсиди.

В архітектурі Бін-бір-Кілісе в Малій Азії базиліки мають напівкруглі (з яскраво вираженою підковоподібністю) або п'ятигранні абсиди (церкви № 1, 4, 5, церква в Кая-Сарич). Більшість хрестоподібних храмів має напівкруглі абсиди (церква № 11, церква в Кизил-Даг, церкви в Чукуркен, в Хайят, Карахунді і в Махалеч); в хрестовокупольних храмах — абсиди напівкруглі (церкви в Алла-Кілісе) або п'ятигранні — на основі дванадцятигранника (церкви в Тханглі-Кілісе, Ілані-Кілісе і Свірі-Хісар)³⁵.

Треба зазначити, що внутрішні абрисы церков Бін-бір-Кілісе, як і в більшості інших малоазійських храмів, мають більш чи менш яскраво виражену підковоподібність, чого немає в спорудах європейської частини імперії.

Як бачимо, така деталь, як форма абсид, що в принципі не залежить від планування і конструкцій будівлі, є свого роду модою, яка по-різному варіюється у різних регіонах. Тому залучення аналогій інших споруд з різних регіонів імперії не зможе допомогти в датуванні херсонеських базилік. Уточнення часу поширення тих чи інших абрисів абсид можна вести лише на основі поглибленого архітектурно-археологічного вивчення пам'яток самого Криму. Що ж стосується базилік Херсонеса, зрозуміло, що напівкругла форма абсид свідчить на користь пізнішого (ніж гранна) часу будівництва, а тому «Уварівська» базиліка, «Базиліка 1935 р.» і «Базиліка в базиліці» — найбільш пізні серед херсонеських споруд цього типу.

б. Аналіз метрологічної основи, тобто мір, за допомогою яких визначалися розміри споруд, є одним з порівняно нових методів дослід-

³² *Ozkanlıoğlu K. Bazilikler — Anıtları*, 1952.— С. 54, 55.

³³ *Van Millingen A.* Op. cit.— P. 56, 62, 195, 136, 138, 219, 164.

³⁴ *Полевой В. М.* Указ. соч.— С. 26, 28, 30, 37.

³⁵ *Ramsay M., Bell G.* The thousand and one churches.— London, 1909.— Ill. 2, 18, 24, 233, 227, 311, 271, 276, 198, 324, 321, 341, 300.



Рис. 3. Модульна побудова планів: 1 — «Базиліка в базиліці», 2 — «Уварівська базиліка», 3 — «Північна базиліка», 4 — «Базиліка 1932 р.», 5 — «Базиліка біля собору» (заливкою позначені існуючі залишки планів).

ження. Так, П. Лемерль, який вивчав грецькі базиліки, дійшов висновку, що в них довжина залу в інтер'єрі кратна грецькому футу³⁶. Е. Шільбах при вивченні візантійської метрології використовував для визначення розмірів фути обміри відомих візантійських будівель, зокрема базилік Студійського монастиря в Константинополі, Ахіеропостос у Салоніках, базиліки «А» в Філіппі, розміри яких, безумовно, кратні візантійському футу (тут використовувались зовнішні розміри)³⁷. В. Полевой, спираючись на метод К. Н. Афанасьева, робить ви-

³⁶ Lemérle P. Apropos des basiliques paleochretiennes de Grece // Bulletin de correspondance hellénique.— 1947.— Т. 70.— Р. 235.

³⁷ Schilbach E. Byzantinische metrologie.— München, 1970.— S. 14, 15.

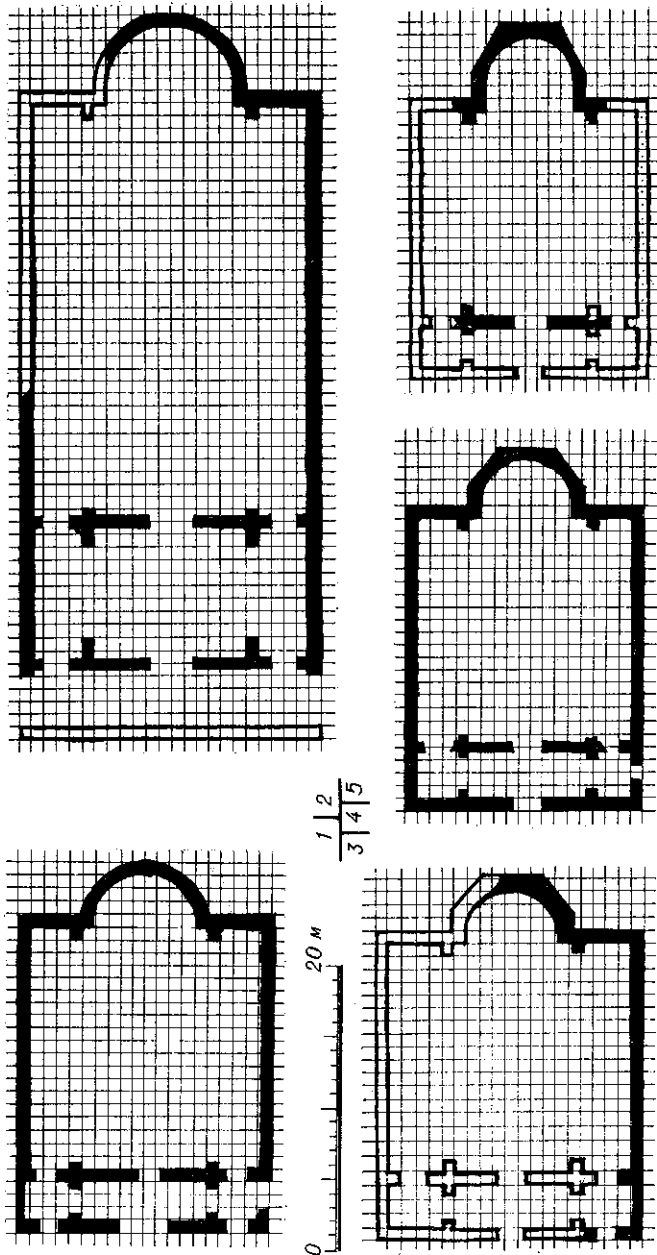

Рис. 4. Реконструкція «Базиліки 1935 р.». Аксиометричний переріз, план та аксонометрія.

сновок, що в основі всіх розмірів грецьких базилік лежить стофутова міра чи її частина. Причому знаходиться ця міра на кресленні плану споруди за допомогою циркульних побудов і може бути не лише довжиною чи шириною, але й діагоналлю квадрата, вписаного в контури основного об'єму, або ж квадрата, описаного навколо основного об'єму, включаючи бічні прибудови³⁸. Не викликає ніякого сумніву, що за допомогою такого методу стофутову міру можна знайти і в базиліках Херсонеса.

І все ж здається значно більш ймовірним використання для визначення розмірів херсонеських базилік модуля, рівного трьом футам, яко-

³⁸ Полевой В. М. Указ. соч.— С. 27—30.

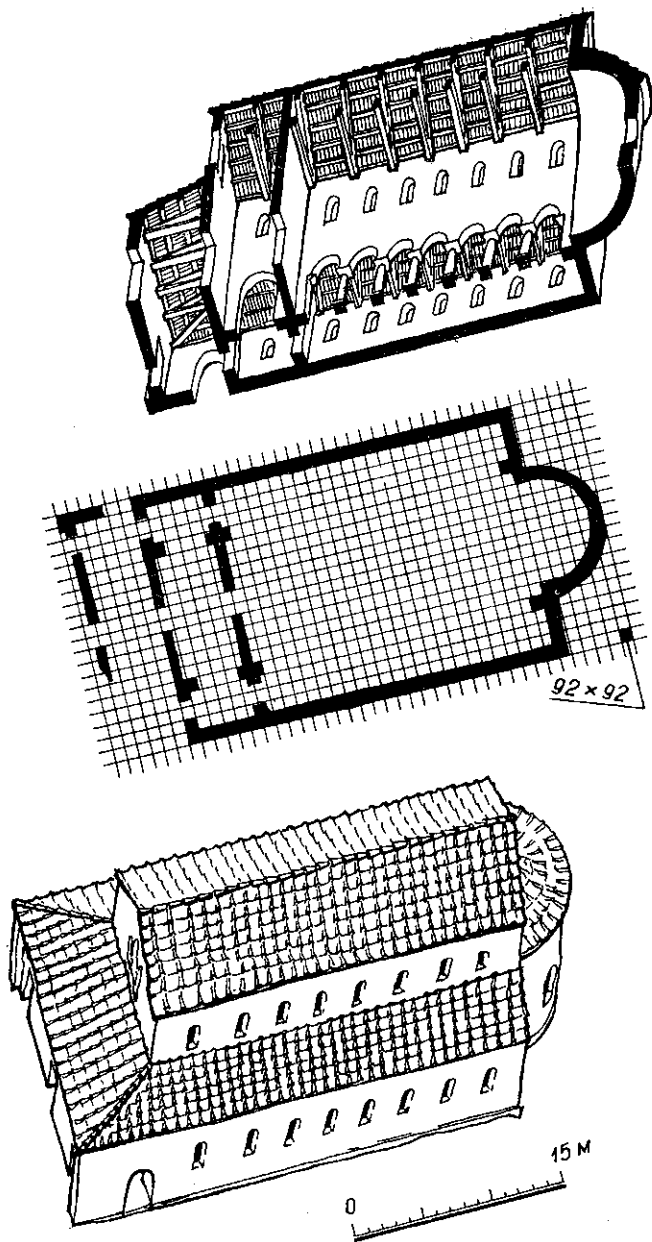

Рис. 5. Реконструкція «Західної базилики». Перспективний переріз; південний фасад, суміщений з перерізом; план.

му кратні всі головні розміри цих споруд. Розмір даного модуля коливається в різних спорудах від 91 до 94 см, що відповідає коливанням розміру фути від 30,3 до 31,3 см і повністю узгоджується з розмірами футів, які наведені Е. Шільбахом. Одержана в результаті аналізу вимірів (проведених автором в натурі) модульна побудова планів базилик показана на кресленнях (рис. 3, 4, 5, 6) у вигляді сітки із стороною квадрата, рівною модулю (загальні положення, пов'язані з виявленням модульної побудови споруд, детально наведені у працях надрукованих раніше)³⁹.

7. Деякі дослідники дотримуються думки, що пропорції планів базилик також мають деяке відношення до їх походження. В. Краут-

³⁹ Лосицький Ю. Г. Вказ. праця.— С. 28—42; Лосицький Ю. Г. Опыт реконструкции крестообразных храмов Херсонеса // Архитектурно-археологические исследования в Крыму.— К., 1988.— С. 27—36.

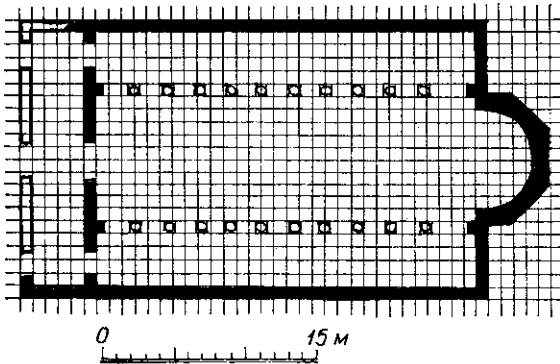
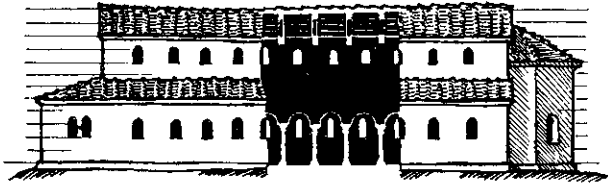
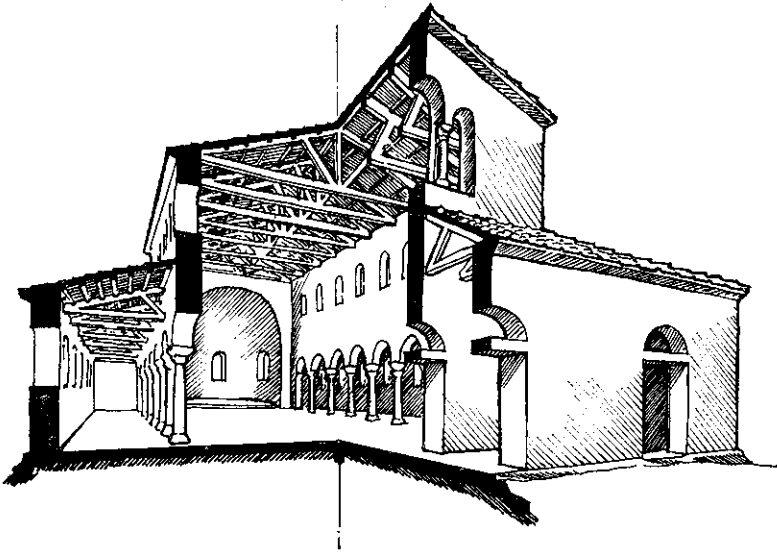

Рис. 6. Реконструкція «Східної базилики». Перспектива, план.

хаймер вважає, що римські базилики були більш видовжені, ніж візантійські, а сирійські мали більш «короткі» пропорції⁴⁰. А. Л. Бертъе-Делагард гадав, що «короткі» базилики відносяться до більш пізнього часу, ніж довгі, коли в загальному ужитку були вже купольні будівлі⁴¹.

Для з'ясування цього питання наводимо в таблиці (рис. 7) головні пропорції планів херсонеських базилик, а саме: відношення всієї довжини базилики (без абсиди), довжини її залу з нартексом і довжини лише залу до ширини споруди у вигляді цілочисельного співвідношення модулів та їх частки — десятичного дробу. Як бачимо, найбільш видовжена базилика — «Уварівська» — має пропорції плану 1:2,125, а найкоротша — «Північна» — всього 1:1,09, пропорції ж інших споруд займають проміжні значення. При цьому розміри базилик по ширині відрізняються мало: прогони бічних нав становлять 3 або 4 модулі, а прогон головної нави — 9 або 10 модулів, і лише в найбільшій серед базилик, «Уварівській», — 12 модулів.

Така різноманітність поздовжніх розмірів базилик при їх практично однаковій ширині свідчить, що їх збільшення досягається головним чином за рахунок подовження. Тому пропорції херсонеських базилик навряд чи можуть бути аргументом у визначенні їх походження та часу будівництва.

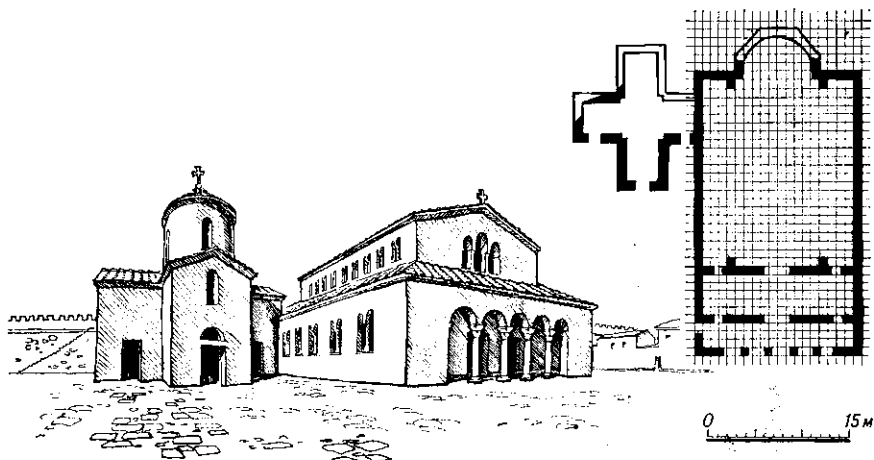
8. Монументальний живопис херсонеських базилик, що зберігся у вигляді мозаїк підлог і залишків фрескових розписів стін, посідає важливе місце в дослідженнях, присвячених Херсонесу. В багатьох випадках аналіз монументального мистецтва використовується для датування та визначення генезису архітектури.

Розглянемо коротко хронологічний зв'язок між спорудами і монументальними творами, що їх прикрашають. По-перше, не викликає сумніву, що будівництво і фрески чи мозаїки виконувались різними бригадами майстрів. По-друге, довговічність мозаїчних підлог та фрескових розписів значно менша, ніж самої будівлі, тобто вони мали досить часто ремонтуватися. По-третє, дослідження, ґрунтовані на аналізі стилістичних та іконографічних особливостей зображень (або ж їх фрагментів), часто дають можливість дуже широких датувальних і неоднозначних інтерпретацій.

Виходячи з цього, треба з великою обережністю підходити до перенесення результатів досліджень мозаїк та фресок на саму будівлю.

Підіб'ємо деякі підсумки.

⁴⁰ Krautheimer R. Early christian and byzantine architecture. — Harmondsworth, 1965. — P. 332.

⁴¹ Бертъе-Делагард А. Л. Раскопки Херсонеса. — С. 38.

Як бачимо, немає жодних підстав дотримуватись точки зору малоазійського походження херсонеських базилік. Ще одним аргументом проти цієї теорії є загальна тенденція запозичення провінцією столиць стилів, мод, манер, традицій. Ця тенденція може бути легко простежена в усіх випадках, коли історія розвитку архітектури того чи іншого регіону добре відома і не потребує доказів та пояснень. Базиліки Херсонеса (в усякому разі виходячи з особливостей їх планів) нічим не відрізняються від споруд такого типу, які є практично у всіх регіонах імперії. Вони є досить блідим, провінційним і, можливо, дуже віддаленим у часі відображенням взірців столичної архітектури.

Широке розповсюдження базилік, майже однакових у різних регіонах імперії під час християнізації, пояснюється процесом переходу від відкритого античного храму до закритого християнського. Цей процес — по суті, пошук нових форм архітектури — раніше завершився в Константинополі, де остання базиліка була збудована 463 р. Що ж стосується периферії, то відносно прості й дешеві базиліки продовжували будувати там і в наступні сторіччя. Тому звузити хронологічні межі будівництва херсонеських базилік, ґрунтуючись на аналогіях, навряд чи можливо.

Як додатковий аргумент може бути використано припущення про більш раннє поширення багатограних абсид порівняно з напівкруглими в базиліках Криму, про що йшлося вище. У цьому випадку «Уварівська» базиліка, «Базиліка в базиліці» і «Базиліка 1935 р.» — найбільш пізні. При цьому «Уварівська» базиліка точно датується на підставі знахідки монети Тіберія-Маврикія не раніше VII ст., а, певніше, його першою половиною. Отже, всі базиліки з багатограними абсидами збудовані раніше цієї дати. При цьому треба зазначити, що тут йдеться саме про дату першої побудови. Перебудови, навіть повні, з частковим зсувом стін і т. ін., могли мати місце в який завгодно найпізніший час.

До цього лишається додати, що найбільш рання з відомих склепінчастих базилік Криму, що знаходиться в Партеніті, датується часом єпископства Іоанна Готського — третьою чвертю VIII ст.⁴² Навряд чи можна припустити, щоб у Херсонесі могли будуватись базиліки з кроквяним перекриттям, в той час коли в Партеніті збудована склепінчаста базиліка.

Розглянемо коротко питання реконструкції херсонеських базилік.

Аналогія їх планів із спорудами такого типу, що збереглися, дає можливість різних варіантів об'ємнопросторового рішення, а саме: наявність або відсутність хор над бічними навами; продовження піднесеної частини головної нави над нартексом (або її відсутність); форма перемички між колонами — аркада чи архітрав.

У випадку влаштування в базиліках хор над колонадою 1-го поверху ставилась друга колонада, що об'єднувала простір хор і голов-

НАЙМЕНУВАННЯ БАЗИЛІК			
	A:D	B:D	C:D
ПРОПОРЦІ	A:D	B:D	C:D
УВАРІВСЬКА	51:24=2,125	46:24=1,9	35:24=1,46
1935 р.	36:20=1,8	30:20=1,5	25:20=1,25
СХІДНА	34:20=1,7	30:20=1,5	24:20=1,2
ЗАХІДНА	—	37:22=1,68	32:22=1,45
МАНГУПСЬКА	—	28:20=1,4	23:20=1,15
1932 р.	—	24:19=1,26	20:19=1,05
БАЗ. В БАЗИЛІЦІ	—	23:21=1,09	21:20=1,05
ПІВНІЧНА	—	25:20=1,25	19:21=0,9

Рис. 7. Основні пропорції планів херсонеських базилік.

⁴² Репников Н. И. Партенитская базилика // ИАК.— СПб., 1909.— № 32.— С. 91—140.

ної нави. Саме цей варіант припускав А. Л. Бертъе-Делагард для «Базиліки в базиліці» на тій підставі, що в ній були знайдені колони двох діаметрів. Наявність хор у деяких херсонеських базиліках припускали й інші дослідники (наприклад, А. Л. Якобсон⁴³), не наводячи жодних аргументів на користь цього припущення.

Єдиним елементом плану, що відрізняє базиліку з хорами від базиліки без хор, можуть бути східці на хори. Такі східці як в базиліках, так і в інших типах споруд (наприклад, у хрестовокупольних храмах або базилікальних будівлях романської доби) розміщувались у бічних приміщеннях нартексу, або в прибудовах, розташованих у західній частині споруди біля зовнішніх стін. Єдиною спорудою, де залишки східців були зафіксовані, є «Базиліка на горбі»⁴⁴, однак, як вже було сказано вище, відсутність звітів не дає можливості уявити, як були влаштовані східці і хори. В інших базиліках Херсонеса, де залишки східців поки що не зафіксовані, немає підстав припускати наявність хор.

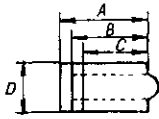
Верхній ярус головної нави міг закінчуватись на рівні стіни, що відокремлювала зал від нартексу. В цьому випадку нартекс наче зливається з бічними навами, обіймаючи західний фасад. Якщо ж верхній ярус головної нави продовжувався і в середній частині нартексу, західний фасад набував характерних тричастинних абрисів (рис. 2). В останньому випадку в нартексі були потрібні контрфорси, а при великому прогоні — і колони, що підтримували продовження стін головної нави. Такі контрфорси відсутні тільки в нартексах «Західної» і «Східної» базилік, в усіх інших контрфорси в нартексах є. В «Уварівській» базиліці, де нартекс має особливо великі розміри, крім контрфорсів були й колони.

Стіни верхнього ярусу головної нави могли спиратись на кам'яні архітрави (як у Студійській базиліці) або на аркади (як у базиліках Равенни). Такі архітрави являють собою суцільні кам'яні блоки довжиною близько 2-х м і шириною, рівною товщині стіни головної нави (судячи з контрфорсів — 0,7—0,9 м) при висоті не менше 0,5 м. Кількість таких блоків для кожної базиліки має бути рівною кількості колон плюс два. Оскільки при розкопках такі блоки не знайдені, натомість була відкрита велика кількість імпортів, необхідних тільки при опиранні на колони п'ят арок, можна з певністю говорити, що в базиліках Херсонеса використовувались лише аркади. Це було цілком виправдано меншою трудоемкістю і вартістю арки (яка легко виготовлялась з невеликих блоків вапняку) порівняно з архітравом (який потрібно витесати з суцільного без жодних вад каменю).

Як видно з небагатьох розглянутих базилік, що збереглися до нашого часу, їх об'ємно-просторове рішення (за винятком наявності чи відсутності хор) цілком однозначно визначається за особливостями плану. Це відрізняє цей тип споруд від інших (наприклад, хрестовокупольних), де на одному і тому ж плані можна побудувати кілька варіантів об'ємно-просторової композиції. Відмінності у зовнішньому вигляді базилік становлять головним чином деталі — абрис і розташування отворів, їх декор, карнизи, мармурові ґрати віконниць тощо. Оскільки на жодній з херсонеських споруд такі деталі не збереглися і їх зображення в реконструкціях є тільки вигадкою автора, ми наводимо реконструкції об'ємного рішення для всіх базилік (рис. 8) і більш детальні — для трьох з них, що репрезентують розглянуті варіанти об'ємно-просторової композиції.

«Базиліка 1935 р.» (рис. 4) має продовження верхнього ярусу головної нави в нартексі та екзонартекс. Висота бічних нав визначена на підставі висоти колони з капітеллю і аналізу фрагментів фресок О. І. Домбровським⁴⁵. До неї приплюсована висота даху бічної нави,

⁴³ Якобсон А. Л. Указ. соч.— С. 184.

⁴⁴ Беляев С. А. Вновь найденная ранневизантийская мозаика из Херсонеса.— С. 117.

⁴⁵ Домбровский О. И. Фрески южного нефа херсонесской базилики 1935 года // Хсб.— 1959.— Вып. 5.— С. 215.



Рис. 8. Реконструкція об'ємно-планувальної структури херсонеських базилік: 1—«Східна базиліка», 2—«Західна базиліка», «Базиліка 1935 р.», 4—«Базиліка в базиліці», 5—«Базиліка біля собору», 6—«Північна базиліка», 7—«Базиліка 1932 р.», 8—«Уварівська базиліка».

визначена виходячи з характерного для черепичної покрівлі нахилу 20—25%. Висота головної нави відносно бічної взята за аналогією з базилікою св. Аполлінарія Нового в Равенні⁴⁶.

«Західна базиліка» (рис. 5) не має екзонартексу і продовження другого ярусу середньої нави в нартексі. Оскільки розмір фуста колон цієї базиліки невідомий, для її реконструкції була використана висота колон, знайдених у «Базиліці 1935 р.», близькій їй за розмірами. Подальший хід реконструкції нічим не відрізняється від наведеного вище, за винятком використання в даному випадку того припущення, що вертикальні розміри споруди визначалися за допомогою тих самих модулів, як і розміри плану.

«Східна» базиліка не має продовження головної нави в нартексі, а має екзонартекс з чотириколонним портиком. Хід даної реконструкції в усьому подібний до наведених вище. Особливістю цієї споруди є її розташування на східному кінці Херсонеського мису. Важлива містобудівна роль домінанти, що акцентувала східну частину міста, підсилюється завдяки добудові хрестоподібного меморія.

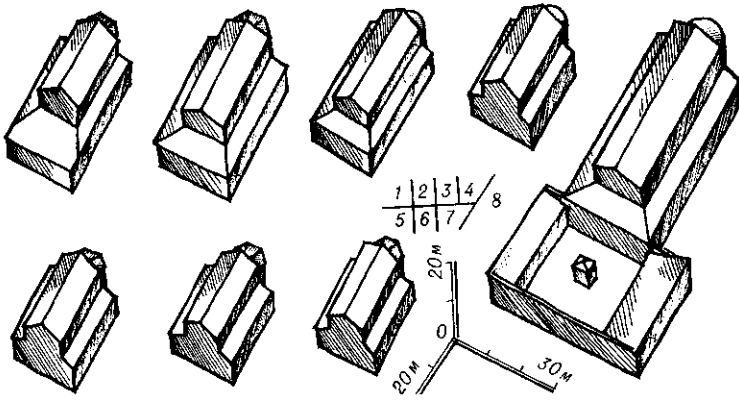
Ю. Г. Лосицкий

О ВИЗАНТИЙСКИХ БАЗИЛИКАХ ХЕРСОНЕСА

Статья посвящена наиболее многочисленному типу монументальных сооружений средневекового Крыма — эллинистическим базиликам. В ней рассматриваются архитектурно-строительные характеристики этих сооружений в сравнении с их аналогами из других регионов империи — объемно-пространственная структура; техника кладки; форма абсид; архитектурные детали; метрологические данные; пропорции планов; монументальная живопись; численное преобладание базилик среди других типов сооружений.

На основании проведенного анализа высказывается предположение о заимствовании Херсонесом форм столичной архитектуры более ранних времен, делается попытка уточнения хронологической привязки строительства базилик. Одновременно предлагается вариант реконструкции этих сооружений.

Yu. G. Lositsky

BYZANTIAN BASILICAE OF THE CHERSONESE

The paper is devoted to the most numerous type of monumental constructions of the medieval Crimea — Hellenistic basilicae. Architectural-structural characteristics of these

⁴⁶ Голубинский Е. Археологический атлас ко второй половине I тома истории русской церкви. — М., 1906. — Лист IV. — П. 5, 6.

constructions are considered in comparison with their analogues from other regions of the empire—volume-space structure; laying technique; a shape of apse; architectural parts; metrological data, proportion of plans; monumental painting; numerical prevalence of basilicae among other types of constructions.

The performed analysis allows making a supposition on borrowing by the Chersonese of forms of capital architecture of previous times. An attempt is made to verify chronological date of basilicae constructions. A variant of reconstructions of these structures is suggested.

Одержано 09.07.90.

ДОСЛІДЖЕННЯ РІЗЬБЛЕНОГО ДЕКОРУ ДЕСЯТИННОЇ ЦЕРКВИ В КИЄВІ

Є. І. Архіпова

Праця присвячена вивченню фрагментів мармурового різьбленого декору Десятинної церкви, в результаті аналізу яких стало можливим продатувати їх часом будівництва храму і вважати статтю візантійського імпорту.

Десятинна церква протягом майже двохсот років привертає увагу дослідників. Вже розроблено кілька варіантів реконструкції плану та архітектури пам'ятки¹, але питанню пластичного вирішення її декору не приділялося належної уваги. Однією з причин такої ситуації є стан збереженості храму, який був зруйнований 1240 р. і протягом багатьох століть правив за місце здобування будівельних матеріалів. Крім того, зібрані з руїн київських храмів у минулому столітті найбільш цікаві різьблені камені, зосереджені в лапідарії заповідника «Софійський музей», є депаспортизованими, а переважна більшість матеріалів розкопок церкви й нині не залучена до наукового обігу. Це й стало приводом вважати майже неможливим відтворення пластичного декору першого мурованого храму Києва².

Літописи пов'язують будівництво Десятинної церкви з роботою грецьких майстрів, називаючи її «мраморною»³. Відомо, що за візантійською традицією для прикрашання храмів, поруч з мозаїкою та фресками, широко використовувались різноманітні породи цінного каменю. Зокрема, мармур правив за провідний матеріал архітектурно-декоративної пластики, пластики малих форм, використовувався в оздобленні підлоги і навіть облицюванні фасадів⁴. Дійсно, з розкопок Десятинної церкви 1824—1826, 1908—1914, 1938—1939 рр. зібрано чимало різьбленого мармуру: уламки саркофагів, плит облицювання, парапетів, капітелів, карнизів, плитки мозаїчного набору підлоги тощо. Проте відносно вивчена була тільки підлога, фрагменти мозаїчного набору якої збереглися *in situ*⁵. Лише частково опубліковані й матеріали з розкопок Д. В. Мілеєва (1908 р.). Більшість знахідок, одержаних в результаті широкомасштабних археологічних досліджень 1938—1939 рр. під керівництвом М. К. Каргера, опубліковані лише попе-

¹ Колюч А. И. Древнерусское зодчество конца X—начала XII в.— М., 1987.— С. 168.

² Пуцко В. Г. Киевская скульптура XI века // *Byzantinoslavica*.— Praha, 1982.— Т. X.— С. 52.

³ ПВЛ.— М.— Л., 1950.— Ч. I.— С. 83.

⁴ Колюч А. И. Указ. соч.— С. 65

⁵ Айналов Д. В. Мраморы и инкрустации Киево-Софийского собора и Десятинной церкви // Тр. XII АС.— М., 1905.— Т. III; Каргер М. К. К вопросу об убранстве интерьера в русском зодчестве домонгольского периода // Тр. Всерос. Акад. Худож.— М.— Л., 1947.— Т. I.— С. 15—50; Каргер М. К. Древний Киев.— М.— Л., 1961.— Т. 2.