

К изучению неолитической эпохи на территории Северо-Восточной Украины

Резюме

В статье рассматриваются некоторые вопросы истории неолитических культур V—III тыс. до н. э.

Во-первых, установлено распространение новой раннеолитической лисогубовской культуры в Подесенье, Посеймье и Посулье, генетическая связь ее с раннеолитическими культурами приазовской, сурско-днепровской, буго-днепровской, обусловленная, по-видимому, продвижением части племен с юга на север как по Дону, так и по Днепру. Лисогубовская культура имела охотничье-рыболовческо-собираТЕЛЬНЫЙ характер экономики при наличии начальных форм земледелия. Развитие этой культуры происходило в контактах с населением ранней днепро-донецкой культуры и культурой типа Струмеля; со среднедонской контакты весьма тесные и выглядят как взаимоотношения родственных племен; существование лисогубовской культуры прекращается в связи с широким проникновением в Левобережную Украину племен культуры ямочно-гребенчатой керамики долговского типа в середине — второй половине IV тыс. до н. э.

Во-вторых, установлено происхождение волынцевско-вырчищенского и эсманского типов памятников. На основании новых данных (Зазимье, Гришевка) получено подкрепление положения о выделении волынцевско-вырчищенской культурной группы из струмельской и ранней днепро-донецкой. А эсманский тип в своем происхождении связывается с трансформацией среднедонской культуры на территории Украины. Таким образом, между вырчищенским и эсманским типами на определенном этапе есть параллельность в развитии и нет преемственности. Культура эсманского типа позднее смешивается с проникающим на подонье долговским типом культуры (Гришевка). В таком виде культура неолита ямочно-гребенчатой керамики сосуществует со средне-стоговской культурой, а позднее — с ямной и среднеднепровской; последние в своем продвижении к северу отгесняют эту культуру с территории Украины, ассимилируя определенную часть ее населения (Лукомье-2).

Марьяновская культура эпохи бронзы на Украине по типологическим признакам керамики близка волынцевско-вырчищенскому типу памятников, а не гришевскому, представляющему позднейший этап развития неолита на территории Северо-Восточной Украины; следовательно, корни марьяновской культуры необходимо искать в культуре позднеолитических племен черниговско-белорусского Поднепровья, где вырчищенские элементы в керамике существуют еще в конце III тыс. до н. э. (Миево — Лес).

Я. П. ГЕРШКОВИЧ

Про кам'яні поховальні споруди зрубної культури Північно-Східного Приазов'я

Питання класифікації та визначення особливостей поширення окремих типів підкурганних поховальних споруд зрубної культури ще остаточно не з'ясовані. Це, почасти, пояснюється переважанням поховань у насипах, що утруднює характеристику форми, розмірів, конструктивних деталей могили. Крім того, необхідно відзначити обмежену кількість відповідних дослідницьких розробок, присвячених, як правило, дерев'яним поховальним спорудам-зрубам¹. Висвітлення ж технологічних особливостей кам'яних споруд здійснюється головним чином на фіксаційному рівні. Між тим саме серед них присутні дуже цікаві конструкції, що подають матеріали про будівельні навички зрубників і вказують на можливі напрями їх історико-культурних зв'язків. Мова йдеться про кам'яні скрині, які відрізняються від звичайних плитових тим, що їх стінки споруджувались кладкою з окремих каменів.

¹ Агапов С. А. Деревянные погребальные сооружения зрубной культуры на территории Куйбышевской области.— В кн.: Проблемы археологии Поволжья и Приуралья. Куйбышев, 1976, с. 69—70; Гриб В. К. К вопросу о срубах в погребениях бронзового века на территории Донецкой и Ворошиловградской областей.— В кн.: Проблемы эпохи бронзы юга Восточной Европы (тез. докл. конф.). Донецк, 1979, с. 77—78.



Рис. 1. Кам'яна скриня та горщик з поховання № 3 кургану III поблизу с. Ялта.

Умовні позначення: а — залишки дерев'яних стовпчиків; б — материк.

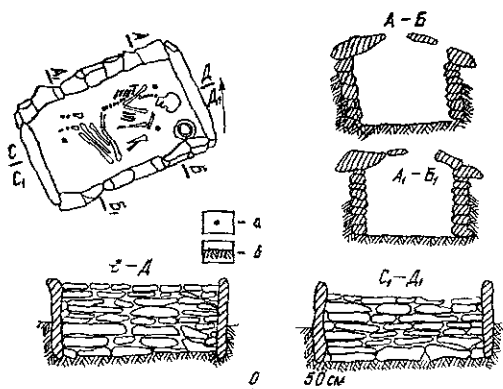

Рис. 2. Кам'яна скриня з поховання № 1 кургану № 5 поблизу с. Октябрське.

Умовне позначення: а — рівень давнього горизонту.

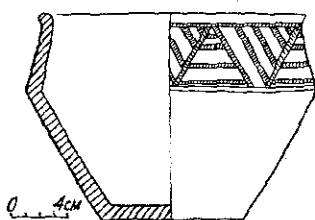

Рис. 3. Кам'яна скриня та горщик з поховання № 3 кургану № 6 поблизу с. Октябрське.

Умовне позначення: а — кальциновані кістки.

Перша така споруда була відкрита Ф. Сап'яном у 1928 р. під час розкопок поблизу с. Привільне Нікопольського р-ну Дніпропетровської обл. В кургані I знаходилося декілька різночасових кам'яних конструкцій. Найдавніші, в центрі, відносяться до епохи ранньої бронзи, про що говорить знахідка «круглодонної посудини». В 10 м на північний захід від центру — кам'яне склепіння округлої форми 0,9 м заввишки, розмірами з півночі на південь та з заходу на схід відповідно 3,1 та 2,7 м. Під ним було «каміння, укладене колодазем прямокутної форми, розміром 1,5 × 2 м, висотою 0,7—0,8 м». Плоскодонна посудина «у вигляді зрізаного конуса», мабуть, типова для зрубної культури банка, знайдена біля північної стінки. Під камінням було також кілька кісток².

На жаль, у зв'язку з відсутністю креслень та малюнків, ця знахідка не знайшла відображення в археологічній літературі. Можна було лише припустити її зрубну належність. Нові ж матеріали дозволя-

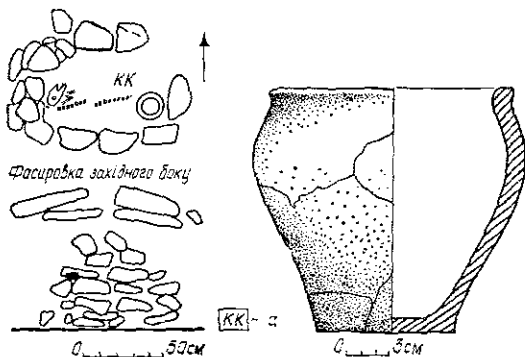
² Сап'ян Ф. Звіт про розкопки 1928 р. Дніпробудівська археологічна експедиція.— НА ІА АН УРСР, інв. № 18. Висловлюю вдячність В. В. Отрощенко, який звернув нашу увагу на цю знахідку.

ють більш впевнено підходити до вирішення цього питання. Так, у кургані 20 поблизу с. Софіївка Каховського р-ну Херсонської обл. виявлено складену з каміння споруду заввишки 1,1 м. Похованого, що був покладений у скорченому стані на лівому боці головою на схід, супроводжувала горшкоподібна посудина і бронзовий ніж з перехрестям³. У 1971 р. на півдні Донецької обл., поблизу с. Ялта Першотравневого р-ну у основному похованні № 3 кургану III М. Ю. Міхлін виявив



Рис. 4. Кам'яна скриня та горщик з поховання № 4 кургану № 6 поблизу с. Октябрське.

своєрідну скриню чіткої прямокутної форми розміром $1,66 \times 1,12$ м та заввишки 0,7 м. Поперечні стінки були зроблені з підтесаних плит, поставлених на ребро, а продольні — у вигляді кладки. На дні зафіксовано три круглі ямки, заповнені деревною трухлявиною, які, на думку автора розкопок, були залишками дерев'яних стовпчиків, що підтримували перекриття з середини⁴. Поза та орієнтація похованого, посудина не залишають ніяких сумнівів щодо належності до зрубної культури (рис. 1).

За останні роки у пониззі р. Кальміуса, в курганах поблизу с. Октябрське Новоазовського р-ну відкрито ще три подібні споруди. Так, в основному похованні № 1 кургану 5 виявлена скриня овальної форми розміром $1,76 \times 1,56$ м, заввишки 0,8 м (рис. 2). Вона була складена з каменю-черепашнику, між якими зустрічалась глиняна промазка. Підвалина знаходилась на рівні давнього горизонту, що дає можливість припустити наявність земляної підсіпки з боків для більшої стійкості стінок. Судячи з залишків кістяка, похований лежав у скорченому стані на правому боці головою на захід. Невиразні фрагменти глиняної посудини знайдені у сурчині біля південної стінки. Цікаві знахідки двох скринь під одним насипом у кургані 6⁵. У похованні № 3 скриня

³ Лесков А. М., Румянцев А. И., Болдин Я. И. и др. Отчет о работе ХАЭ. Раскопки курганов у сел Софиевка, Семеновка, Новодудчино, Зеленый лагерь в 1972г.— НА ІА АН УРСР, ф. о. 7467, 7468, с. 52, альбом 2, табл. XVI.

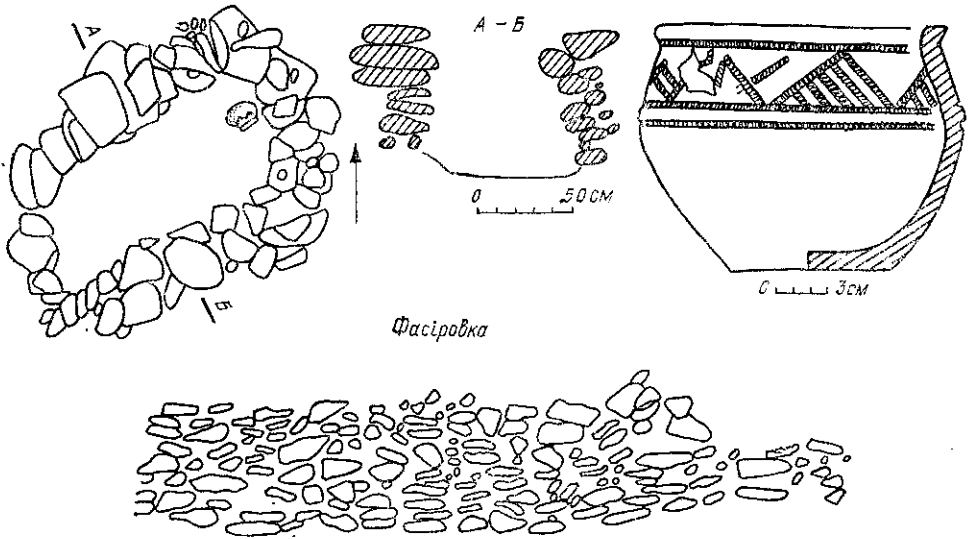
⁴ Міхлін Б. Ю. Отчет о работах Азовской археологической экспедиции Донецкого областного общества охраны памятников истории и культуры и Ждановского краеведческого музея в 1971 г.— НА ІА АН УРСР, ф. о. 6089. Висловлюю щирю вдячність автору розкопок за дозвіл використати ці матеріали.

⁵ Основним у кургані було зруйноване поховання культури багатоваликівой кераміки.

мала розмір $1,20 \times 0,9$ м, висоту близько $0,5$ м (рис. 3). Північні стінки були споруджені з гранітних каменів, а південні — з піскових. У середині знаходились кістяк собаки, орієнтований черепом на захід, посудина та кальциновані кістки людини⁶. Ще одна споруда у похованні № 4, розміром $1,9 \times 4$ м, заввишки близько $0,7$ м. Складена з черепашникового каміння розмірами (в середньому) $0,3 \times 0,3 \times 0,1$ м (рис. 4). Стан та орієнтація кістяка не встановлені, але посудина знаходилась у північно-східній стінки. Переважне розміщення посудин у зрубних похованнях біля голови небіжчика дає можливість припустити східну або північно-східну орієнтацію.

Тип перекриття поховань поблизу с. Октябрське залишився майже нез'ясованим через неглибоке залягання від рівня сучасної поверхні. Можливо, вони були, як і в ялтинському похованні, куполоподібної форми. Так, в похованні № 3 кургану 6 перекриття складалось з невеликих каменів висотою близько $0,3$ м. Така ж висота перекриття в похованні № 4 цього ж кургану.

Які хронологічні рамки цих споруд?

Посудина з поховання № 3 кургану 6 пропорціями та профілем подібна до посудин культури багатоваликів кераміки⁷. Орієнтація небіжчика головою на захід взагалі (поховання № 1 кургану 5), можливо, вказує на багатоваликову культурну належність⁸. Гострореберні посудини, прикрашені відбитками шнурового штампу, характерні для досабатинівського часу, хоча відомі й серед сабатинівських пам'яток⁹. Щодо означених пам'яток Подніпров'я, то лише комплекс біля с. Софіївки, завдяки виявленню ножа характерної форми, надає матеріал для датування. За розміщенням перехрестя він відноситься до ножів типу Н-32, за класифікацією Є. Н. Черних¹⁰. Аналогії йому широко відомі. На Україні такі ножі зустрічаються в Лобойковському кладі, поселенні Капітаново та ін., що вказує на ранній вік поховання в рамках зрубної культури України. Цілком ймовірно, що розглянуті споруди, як у Подніпров'ї, так і в Північно-Східному Приазов'ї, одночасові і відповідають досабатинівському і ранньосабатинівському часу, тобто початку або середині третьої чверті II тис. до н. е. Це підтверджується знахідкою посудини, прикрашеної наліпним валиком, у впускному похованні кургану III біля с. Ялта¹¹.

У поширенні певних типів поховальних споруд чітко встановлюється залежність від природно-географічних факторів. Наприклад, найбільша кількість зрубів властива для Ворошиловградської та північної частини Донецької областей — зоні різнотравно-типчаково-ковилових степів, де, однак, зустрічаються (особливо в басейні Сіверського Дінця) масиви дубово-соснових лісів¹². Тут же присутні й кам'яні

⁶ Цікаві спостереження Д. А. Крайнова щодо поховань собак у фат'янівській культурі, де в могильниках ярославсько-калінінської групи ці тварини супроводжували багаті по інвентарю поховання, які зосереджувались в центрі і на самому високому місці (Крайнов Д. А. Памятники фатьяновской культуры. Ярославско-калинская группа.— САИ, 1964, вып. В1—20, с. 33). В похованні біля с. Октябрське високій соціальній статусу небіжчика підкреслюється і трупоспаденням (Отроценко В. В. Погребения с трупосожжением у племен срубной культуры Нижнего Поднепровья.— В кн.: Энеолит и бронзовый век Украины. Киев, 1976, с. 187).

⁷ Братченко С. Н. К вопросу о сложении бабинской культуры.— В кн.: Вильнянские курганы в Днепровском Надпорожье. Киев, 1977, рис. 2.

⁸ Треба відзначити, що в курганах могильника поблизу с. Октябрське більшість основних поховань належала саме до цієї культури, а в самому великому за розміром кургані I із впускним багатоваликовим похованням у кам'яній скрині, споруджений з плит, зв'язана досилка попереднього насипу пізньокатакомбного часу.

⁹ Шаповалов Т. А. Поселение срубной культуры у с. Ильичевка на Северном Донце.— В кн.: Энеолит и бронзовый век Украины, с. 163, рис. 7, 13.

¹⁰ Черных Е. Н. Древняя металлообработка на Юго-Западе СССР. М., 1976, с. 119, табл. XXXV, 20—29.

¹¹ Михлин Б. Ю. Указ. соч., рис. 27.

¹² Білик Г. І., Зеров Д. К. Рослинний світ.— УРЕ, 1965, карта рослинності.

цетові скрині, для спорудження яких використовувались місцеві пісчаникові та вапнякові породи. В більш південних районах зруби зустрічаються дуже рідко, а у пониззі Кальміуса вони фактично відсутні. Будівельний матеріал обмежений різноманітними породами каменю, що знаходить відображення у переважанні плитових кам'яних скринь. Останні близькі нашим спорудам, про що свідчить кам'яна скриня змішаного типу з ялтинського поховання.

На Україні, за межами розглянутого регіону, подібні скрині складені з каміння і майже невідомі. Лише в межиріччі Інгула та Інгульця виявлені ще три таких споруди¹³. В той же час аналогії широко представлені на інших, іноді значно віддалених одна від одної, територіях. Так, у могильнику андронівської культури Західного Казахстану Тасты-Бутак I знайдено дві гробниці (огорожі 45 та 46), складені з плоских каменів, а в огорожі 53 — кам'яна скриня змішаного типу¹⁴. Значне розповсюдження вони також одержали на нурінському етапі андронівської культури Центрального Казахстану¹⁵. «Склепи», як називає їх В. І. Марковін, відомі у пам'ятках північно-кавказької культури. На Центральному, Північно-Східному Кавказі та Прикубанні вони з'являються на другому, а у П'ятигір'ї — на першому етапі цієї культури. Для Прикубання, крім того, притаманне значне переважання «склепів» над плитовими скринями¹⁶. Використовувалась кладка в деяких шахтових гробницях кола В в Мікенах¹⁷ та у могилах землеробсько-скотарської общини Елевсина¹⁸. У могильнику унетицької культури Бродці в Чехії знайдено дві споруди (поховання 2 та 3), які за формою, розмірами та конструкцією дуже близькі до приазовських, причому І. Ратай відзначає їх нетиповість для цього району¹⁹.

На сьогодні не може бути вирішене питання, чи були перейняті зрубниками традиції виготовлення розглядуваного типу поховальних споруд з інших територій. На егейські паралелі вказують, наприклад, куполоподібні перекриття. Цим елементом вони нагадують найпростіші толосові гробниці середньо- і пізньоелладського періоду, хоча значно відрізняються від них розміром²⁰. Поховання Північно-Східного Приазов'я територіально близькі до областей північно-кавказької культури, включаючи Прикубання. Трупоспалення у похованні кургану 6 поблизу с. Октябрське вказує на андронівські паралелі: саме такий обряд та складені кам'яні скрині є однією з відмітних рис пам'яток нурінського етапу²¹.

Не можна виключати також місцеві традиції. Каміння як будівельний матеріал широко використовувалось племенами зрубною культури. Кам'яною кладкою облицьований земляний вал між зрубними

¹³ Шапошникова О. Г., Фоменко В. И., Гребенников Ю. С. и др. Отчет о работе Ингульской экспедиции за 1977 г.— НА ИА АН УРСР, ф. о. 8623.

¹⁴ Сорокин В. С. Могильник бронзової епохи Тасты-Бутак I.— МИА, 1962, № 120, с. 62, табл. XXIX, XXXIII.

¹⁵ Маргулан А. Х., Акишев К. А., Қадырбаев М. К., Оразбаев М. М. Древняя культура Центрального Казахстана. Алма-Ата, 1966, с. 73 и др., рис. 11.

¹⁶ Марковин В. И. Культура племен Северного Кавказа в эпоху бронзы.— МИА, 1960, № 93, с. 47, 53, рис. 19, 6, прилож.

¹⁷ Блаватская Т. В. Ахейская Греция во втором тысячелетии до н. э. М., 1966, с. 49, 50. Споруди змішаної конструкції відомі в материковій Греції та на островах і в ранньому бронзовому віці (Vermeule E. Greece in the Bronze Age. Chicago, 1964, p. 57, fig. 11, a, b, d).

¹⁸ Качурис К. А. Погребальные сооружения Элевсина среднего периода бронзового века.— В кн.: Археология Старого и Нового света. М., 1966, с. 65, табл. II, 11, 12.

¹⁹ Rataj J. Unětické vyzděne hrobky v Brodcich nad Jizerov.— PA, 1/2, XLV, сб. 10, 11, 12.

²⁰ Vermeule E. Greece... p. 120—126; Marinatos. S. Creete and Mycenae. London, 1960. p. 64, fig. XXXII, pl. 150, 151.

²¹ Маргулан А. Х., Акишев К. А. Указ. соч., с. 63, 64.

курганами 1 і 2 поблизу с. Вільна Україна на Херсонщині²². На багатьох поселеннях ранньосабатинівського (Новорозанівка I)²³ та сабатинівського часу Подніпров'я, Поінгулля та Подоння (Пересадівське, Анатолівка, Новорозанівка, Лівенцівка та ін.) відкрито житла, стіни чи котловани яких оформлені за допомогою кладки²⁴. І в цілому цей будівельний прийом на Україні, зокрема у Подніпров'ї, сягає часів ямної культури²⁵.

Як вже відмічалось, поховання № 1 кургану 5 поблизу с. Октябрське може бути розглянуте як багатоваликоче. Культура багатоваликочової



Рис. 5. Карта-схема знахідок на Україні кам'яних скринь, збудованих за допомогою кладки.

1 — Привільне Нікопольського р-ну Дніпропетровської обл., курган № 1; Софіївка Каховського р-ну Херсонської обл., курган 20; 2, 3 — Привражне Володарського р-ну Донецької обл., курган 3, поховання 1; 4 — Ялта Першотравневого р-ну Донецької обл., курган 2, поховання 1; 5 — Новозар'ївка Старобешівського р-ну Донецької обл., курган 1, поховання 3; 6—8 — Октябрське Новоазовського р-ну Донецької обл., курган 5, поховання 1; курган 6, поховання 3, 4; 9 — Руський колодець Покровського р-ну Ростовської обл., курган 22, поховання 12; 10, 11 — Гаєвка-Каймакчі, Покровського р-ну Ростовської обл., курган 1, поховання 5, 6; 12, 13 — Вісунск Березнеговатівського р-ну Миколаївської обл., курган 12, поховання 3, курган 1, поховання 4; 14 — Краснолілля, Березнеговатівського р-ну Миколаївської обл., курган 1, поховання 3; 15 — радгосп ім. Мічуріна, Першотравневого р-ну Донецької обл., курган 4, поховання 1; 16 — с. Запорожець Тельманівського р-ну Донецької обл., курган 3, поховання 2; 17 — Шахтерськ, радгосп «Шахтарський» Донецької обл., курган 1, поховання 1. Умовні позначення: + — кам'яні скрині, складені з камення; • — кам'яні скрині, складені з камення та плит (змішаний тип).

кераміки суміжних областей Нижнього Подоння, за думкою С. Н. Братченко, існувала до XIV ст. до н. е., трохи довше, ніж на Донеччині²⁶. Нещодавно Л. С. Ільковим була розглянута еволюція кам'яних поховальних споруд Міуського п-ова, внаслідок чого зроблено висновок про певну участь носіїв культури багатоваликочової кераміки у розвитку зрубної культури цієї території²⁷. Таким чином, наші матеріали дозволяють назвати ще один спільний елемент цих культур — кам'яні скрині розглянутого типу. В цілому це дозволяє розширити висновок

²² Золотун В. П. Морфологічні особливості палеоґрунтів Каховського району.— Археологія, 1973, 9, с. 73, рис. 2.

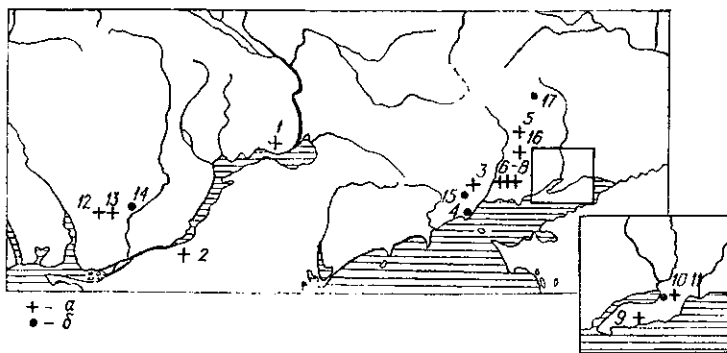
²³ Шарафутдінова И. Н. Поселение поздней бронзы Новорозановка I.— Археологические исследования на Украине в 1967 г. Киев, 1968, вып. 2, с. 25.

²⁴ Бодянский О. В. Археологичні дослідження в межах порожистої частини Дніпра в 1947—1948 рр.— АП, 1952, т. 4, с. 173, рис. 3; Погребова Н. И. Пересадовское поселение на Ингуле.— СА, 1960, № 4, с. 77; Шапошникова О. Г., Неприна В. И. Новорозановское многослойное поселение.— В кн.: Древности Поингулля. Киев, 1977, с. 63; Братченко С. Н. Багатшарове поселення Лівенцівка I на Дону.— Археологія, 1969, т. 22, с. 220—222, рис. 9.

²⁵ Лагодовська В. Ф., Шапошникова О. Г., Макаревич М. Л. Михайлівське поселення. К., 1962, с. 72, 73 та ін.

²⁶ Братченко С. Н. Нижнее Подонье в эпоху средней бронзы. Киев, 1976, с. 152—153.

²⁷ Ильков Л. С. Курган бронзового века на Миусском полуострове.— СА, 1979, № 1, с. 142.

С. Н. Братченко і на більш західні області Північно-Східного Приазов'я, що підкріплюється матеріалами поселення Раздольне на Кальміусі, в IV шарі якого, за визначенням О. Г. Шапошникової, виявлено посуд з ранньозрубними та багатоваляковими рисами²⁸.

Можна припустити, що у появі розглядуваних поховальних споруд у зрубній культурі в тій чи іншій мірі знайшли відображення як природно-географічні умови, так і історико-культурні зв'язки та місцеві традиції. Серія цих споруд ще дуже мала, але досить очевидне їх переважання у степових районах і дещо більше у Північно-Східному Приазов'ї (рис. 5), про що свідчать й знахідки в курганах на Міуському п-ові²⁹ та нові матеріали з розкопок археологічної експедиції Донецького державного університету³⁰.

До останнього часу певна різноманітність вважалась характерною лише для дерев'яних конструкцій. Як бачимо, кам'яні плитові скрині, відомі ще за часів В. А. Городцова, не вичерпують всієї різноманітності кам'яної поховальної архітектури зрубної культури.

Я. П. ГЕРШКОВИЧ

О каменных погребальных сооружениях срубной культуры Северо-Восточного Приазовья

Резюме

В статье рассматриваются погребальные сооружения в виде каменных ящиков, которые отличаются от обычных плитовых тем, что стенки их представляли собой кладку из отдельных камней или плит и камней (смешанный тип). На территории Украины вне границ рассматриваемого региона такие сооружения также известны, но в меньшем количестве. На основании стратиграфических наблюдений и анализа погребального инвентаря устанавливается их раннесабатиновский или досабатиновский возраст. В то же время наличие каменного ящика рассматриваемого типа в погребении культуры многоваляковой керамики позволяет расширить сделанный ранее С. Н. Братченко вывод о существовании этой культуры в Нижнем Подонье до XIV в. до н. э. и на более западные районы Северо-Восточного Приазовья.

При выяснении вопроса о появлении этих сооружений в срубной культуре следует учитывать аналогии им на Балканах, Северном Кавказе и в ареале андроновской культуры, хотя более вероятным представляется их местное происхождение: техника кладки широко использовалась при сооружении жилищ эпохи поздней бронзы и имеет местные истоки.

В. Є. РАДЗІЄВСЬКА

Обработка кістки та рогу в Лісостеповій Скіфії

Широке застосування металів в ранньому залізному віці на території східноєвропейського Лісостепу обмежило, але ще далеко не вичерпало з побуту місцевого населення більш стародавні матеріали, зокрема кістку й ріг. Достатньо відзначити, що протягом скіфської доби існувало більше 50 видів кістяних виробів. Тільки деякі з них, характерні в основному для архаїчного періоду, стали прообразом появи споріднених речей в металі. Інші становлять стійку групу оригінальних кістяних знарядь праці, предметів озброєння, культу, побуту та прикрас, без вивчення яких неможлива докладна характеристика культури лісостепових племен VII—III ст. до н. е.

²⁸ Шапошникова О. Г. Багатошарове поселення поблизу с. Раздольне на р. Кальміус.— Археологія, 1970, т. 23, с. 148—149.

²⁹ Ільюков Л. С. Указ. соч., рис. 5, 1, 4.

³⁰ Привалов А. И., Андриенко В. П., Моруженко А. С. Отчет новострочной экспедиции Донецкого ун-та за 1978 г.— НА ИА АН УССР, ф. о. 8670, с. 22, 37, 38.