

Ю. І. КОЗУБ

Передмістя Ольвії

Античний поліс мав складну структуру, в якій визначну роль відігравало головне місто, що було осередком економічного, політичного та культурного життя. До складу таких міст входила територія не лише власне міста, оточеного оборонними спорудами, а й некрополя та передмістя, що знаходилися поблизу від нього. Передмістя, очевидно, супроводили лише великі грецькі міста. Про них дійшли до нас дуже скупі письмові відомості в працях Геродота, Фукидіда, Платона. Так, про існування передмість Сард та Самоса ми довідуємось із повідомлення Геродота¹. Передмістя Амфіполя коротко описав Фукидід².

Передмістя різних центрів мали свої специфічні особливості відповідно до їх функціональної ролі. Так, з опису Фукидіда відомо, що передмістя Амфіполя було заселене, а серед його жителів були й родичі тих, що жили в самому місті³.

Передмістя Самоса, очевидно, було військовим форпостом міста, про що можна думати на підставі повідомлення Геродота про облогу спартанцями цього міста: «Під час нападу на мури вони піднялись були вже на вежу, що стояла в міському передмісті з боку моря...»⁴.

Археологічні дослідження передмість античних центрів не проводилися. До цього часу передмістя не були відомі й в грецьких центрах Причорномор'я. В науковій літературі є лише кілька загальних зауважень з приводу поселень, що супроводжували деякі міста. Можливо, частина з них була передмістями великих центрів. Так, поруч з архаїчною Істрією знаходилося поселення з ідентичною грецькою культурою⁵, яке, очевидно, відіграло роль передмістя.

Вперше передмістя античного міста в своїх зримих рисах відкрито в Ольвії. Археологічне дослідження його почалось у 1965 р., коли під час пошуків некрополя перших століть нової ери було виявлено частину його комплексів. До наших робіт ця територія, ніколи не досліджувана, залишалася білою плямою на карті ольвійських околиць. Розкопки передмістя тривають. Тому на даному етапі вивчення передмістя можна намітити лише основні віхи його історії.

Передмістя Ольвії, очевидно, сформувалося на основі поселення кінця VI—початку V ст. до н. е., яке існувало тоді, коли місто ще не мало точно регламентованих меж. Воно виникло на прилиманному горбі в південній частині західного плато Заячої балки (підвищення південне) і відділялося лише балкою від районів архаїчного міста. Важко сказати, яку роль воно відіграло у структурі міста того часу.

¹ Геродот. История 1, 78; 3, 54, т. 1. М., 1888 (перевод Ф. Г. Мищенко).

² Фукидид. История пелопонесской войны, IV, 103, 5; 104, 1, 3; 106, 1, т. 1. М., 1887 (перевод Ф. Г. Мищенко).

³ Фукидид, IV, 106, 1.

⁴ Геродот, 3, 54.

⁵ Condurache E. Santierul arheologie Histria.— Materiale si cercetari arheologice, 1960, № 7, p. 249; Кругликова И. Т. Исследование сельских поселений Боспора.— ВДИ, 1963, № 2, с. 71.

Поселення було забудоване земляними спорудами житлового, господарського та виробничого призначення. На жаль, найдавніші житлові і деякі господарські комплекси дуже зруйновані. Погана збереженість їх пояснюється тим, що тут відбулася значна перебудова десь близько середини V ст. до н. е. У зв'язку з цим здебільшого лише нижній горизонт культурного шару дає залишки споруд та виразний комплекс речового матеріалу кінця VI—початку V ст. до н. е. Вони перекриті майже стерильним шаром лесу товщиною 0,1—0,2 м. Вище цієї засипки простежені підлоги комплексів, які функціонували тут у середині V ст. до н. е.

Комплекси поселення, очевидно, являли собою землянки та ями, в основному округлої форми. Такі землянки представлені залишками чотирьох споруд, викопаних у материковому ґрунті на глибину 1,35 м. Розміри їх різні. Одна з них, мабуть, овальної форми, мала довжину 4,6 м, ширину — 1,9 м. У північній частині споруди простежені сліди глиняної конструкції, можливо, від печі: це довгасте заглиблення, по краю якого збереглася частина сирцевої стінки. До неї під прямим кутом прилягає глиняний валик, що нагадує деталь двокамерної печі в землянці передмістя пізнішого часу. В іншому комплексі невеликих розмірів виявлено залишки конструкції перекриття у вигляді двох кінчних заглиблень в підлозі — ямок для опорних стовпів (діаметр 20 і глибина 30 см).

Всі комплекси мали зольну засипку. Нижній її горизонт на рівні підлоги містив велику кількість речового матеріалу побутового характеру, серед якого переважали фрагменти амфор другої половини VI—початку V ст. до н. е.: хіоських пухлогорлих та прямогорлих з чорним колом та крапкою на шийці, іонійських розписних з широкими та вузькими смугами і пофарбованими вінцями, іонійських з порожнистим дном, амфор з широкими смугами виробництва дорійського центру другої половини VI ст. до н. е., амфор з стаканоподібним дном (рис. 1, 1,5). Значний процент становила червоноглиняна та сіроглиняна столова кераміка. Червоноглиняний посуд, в основному розписний та вкритий червоним і кремовим ангобом, представлений різними формами: напівсферичні чаші з концентричними колами червоної фарби, рибні блюда, численні глечики іонійського типу та їх імітації. Сіроглиняний посуд раннього типу включав сіро- та чорнолощений: миски з валикоподібними загнутими вінцями, глечики (рис. 1, 7), ойнохої, кришки великих посудин. Значно менше кухонного кружалнього та ліпного посуду, але все ж траплялись уламки від кількох екземплярів горщиків у кожному комплексі (рис. 1, 8). Постійною приналежністю цих зруйнованих жител були світильники іонійського та корінфського типів, а також відкриті сіроглиняні. Привізні вироби представлено фрагментами іонійського, самоського, корінфського посуду, а також численними уламками чорнолакової та чорнофігурної кераміки Аттики (рис. 1, 2, 4, 6). Слід зазначити, що в комплексах був і цілий великий за розміром посуд: сіролощений кулястий глечик, світлоглиняна розписна ваза (рис. 1, 9), чорнолакове блюдо, майже цілий чорнофігурний кілік та ін. Серед знарядь праці та предметів побуту — точильні бруски, уламки ножів, грузила, пряслиця, намисто, дельфінчики (рис. 2, 1, 4, 9, 11).

Значно краще збереглися деякі господарські споруди, зокрема камера з уламками амфор та ліфоса, льох⁶, виробничий комплекс, що заслуговує на детальніший опис. Це велика склепінчаста піч у круглому приміщенні (діаметр 2,65 м), заглибленому в материк на 0,7 м. Камера печі була вирізана в материковому ґрунті в західній частині

⁶ У зв'язку з тим, що будова цих споруд спільна з аналогічними комплексами передмістя, їх характеристика буде подана разом.

приміщення (рис. 3). Її черинь лише на кілька сантиметрів піднято над рівнем підлоги. Напівовальні челюсті заввишки 0,33 м, в центрі мали ширину 0,95 м. З обох боків їх залишені пілончики з материко-



Рис. 1. Керамічний комплекс поселення кінця VI—початку V ст. до н. е.:

1, 5—уламки розписних амфор з культурного шару; 2—уламок чернофігурної посудини з культурного шару; 3—теракотова голівка Кори із зруйованої землянки; 4—уламок скіфоса з культурного шару; 6—фрагментована коринфська посудина із зруйованого житла; 7, 9—сіро-лещений глечик та розписна посудина з господарчої ями; 8—кухонна посудина з комори № 1.

вого ґрунту, що облямовували вхід до печі. Черинь зроблено фундаментально: він складався з шару амфорних уламків, перекритого невеликими плоскими плитками вапняку. Щілини ретельно забиті уламками стінок амфор. Довжина череня 1 м, ширина 0,68 м.

Ззовні печі, під пілончиками стояли *in situ* самоські амфори кінця

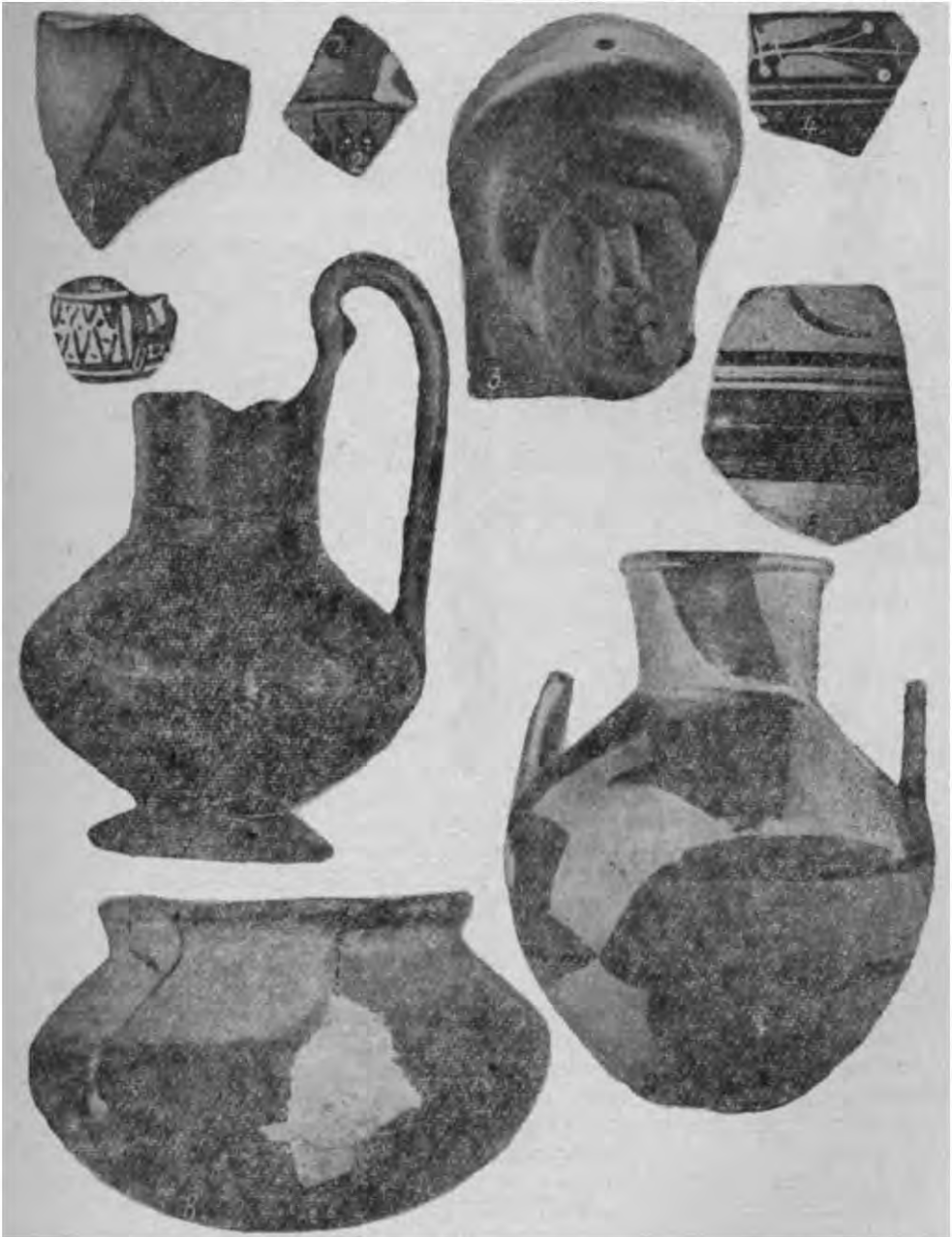
VI—початку V ст. до н. е., трохи заглиблені в земляну підлогу⁷. Зліва стояла одна посудина, праворуч — дві. Ці амфори були вщерть заповнені чистою жовтою глиною. На долівці приміщення було знайдено фрагментовану сіроглиняну миску з валикоподібними вінцями, іонійський світильник, залізний ніж (рис. 2, 10), уламки чорнолакового кі-



Рис. 2. Знаряддя праці:

1 — брусок з культурного шару; 2, 3 — намотки з стінок чорнолакових посудин із землянки № 13; 4 — пряслице; 5, 6 — намотки із стінок амфор із зруйнованих жител; 7 — брусок з льоху № 9; 8 — грузило з льоху № 5; 9 — залізний ніж; 10 — залізний ніж із приміщення з піччю виробничого призначення; 11 — кам'яне грузило з культурного шару підвищення південного; 12 — кам'яне прашеве ядро із землянки № 21.

ліка, сіроглиняних глечиків та ойнохой. Призначення печі не зовсім ясне: можливо, вона застосовувалась для сушіння зерна або випічки хліба.

Під час формування міста, поліса і некрополя, на нашу думку, складалась і система доріг, що зв'язувала міські райони, найближчі поселення і ділянки некрополя між собою та з берегом лиману.

Одна з них ішла від берега лиману до згаданого поселення. Це так звана 6-та південно-східна дорога, що була простежена на планах Ольвії XIX ст. вздовж Заячої балки⁸. Під час археологічних досліджень західної околиці Ольвії нам вдалося виявити частину продовження цієї дороги, не зафіксовану ніякими планами. Ця ділянка дороги на захід від Заячої балки мала довжину близько 25 м і ширину 15 м. Вона проходила по лінії південний схід — північний захід. Саме такий напрям мали найдавніші шляхи сполучення околиці Ольвії, до яких

⁷ Амфори типу виданих І. Б. Зеест (Зеест И. Б. Керамическая тара Боспора.— МИА, 1960, № 83, с. 70, табл. 1, 3).

⁸ Всі найменування доріг належать О. М. Карасьову, який запропонував план Ольвії та її найближчої округи на основі планів XIX ст. (Карасев А. Н. Планы Ольвии XIX в. как исторический источник для топографии города.— МИА, 1956, № 50, с. 9—34).

слід віднести 6-ту й 7-му південно-східні дороги. З них, за нашими спостереженнями, 6-та південно-східна дорога була південною межею поселення, а згодом і передмістя Ольвії⁹. Зі сходу поселення обмежене Заячою балкою, а з півночі — 1-ю південно-західною дорогою, де тепер простягається глибокий яр. Західна межа на даному етапі ще не визначена конкретно: її точне місцезнаходження буде встановлено в ході дальших робіт.

Одночасно з поселенням, метрів за 300 на північ від нього, на західній околиці Ольвії функціонувало святилище хтонічних божеств¹⁰.

У першій половині V ст. до н. е. місто Ольвія набуло точно визначеної території та конкретної форми, що знайшло своє зовнішнє відображення в будівництві системи монументальних оборонних споруд. Поселення за Заячою балкою, опинившись за межами оборонних споруд, стало відігравати роль передмістя. Невдовзі воно значно збільшилось і простяглося на північ не менше як на 400 м.

Слід зазначити, що як тільки-но була забудована житлами територія, прилегла до хтонічного святилища, воно припинило своє існування.

Таким чином, передмістя V ст. до н. е., що знаходилося в безпосередній близькості від міста, займало площу близько 10—15 га¹¹

(рис. 4). Враховуючи середні площі території античних міст, зокрема Ольвії, передмістя можна вважати досить великим. Воно займало плато чотирьох горбів західного схилу Заячої балки і було обмежене нею зі сходу. Північна межа проходила вздовж 1-ї західної дороги. Найменш досліджено західний кордон, який, очевидно, йшов по лінії сучасної автомобільної траси Парутине — Очаків¹².

Передмістя прикривало західний кордон міста. Правда, специфічно оборонного значення для міста воно не могло мати, як, наприклад, передмістя Самоса.

В Ольвійському передмісті кипіло інтенсивне життя в середині — другій половині V ст. до н. е. Про це свідчать значна площа забудови та її висока щільність, різноманітність споруд та їх функціональне призначення, потужний культурний шар, що досягав 1,5 м і за насиченістю матеріалом не поступався міському. Своєрідність забудови передмістя полягала в тому, що всі споруди тут були земляними. Лише зрідка вони мали окремі сирцеві деталі. Більшість із них становили житла, були й різноманітні господарські будівлі: комори, льохи, зернові ями, цистерни для зберігання води, літні печі. За характером за-



Рис. 3. Піч виробничого призначення.

⁹ Козуб Ю. И. Раскопки предместья и некрополя Ольвии.— АО 1974. М., 1974, с. 295. За дорогою на південь та південний схід простяглася ділянка некрополя епохи еллінізму, під час археологічних досліджень якої не було виявлено ніяких слідів передмістя (Фурманская А. И. Раскопки ольвийского некрополя в 1956 г.— КСИА АН СССР, 1969, вып. 8, с. 133—138; Козуб Ю. И. Отчет о раскопках ольвийского некрополя в 1962 г.— НА ІА АН УРСР, 1962/6).

¹⁰ Козуб Ю. И. Древнейшее святилище Ольвии.— В кн.: Ольвия. Киев, 1975, с. 139—163.

¹¹ Воно простяглося на 450—500 м з півдня на північ і приблизно на 200—300 м зі сходу на захід.

¹² Це підтверджується знахідкою поховання середини V ст. до н. е., що виявлено на західній обочині дороги під час охоронних робіт в 1971 р. Отже, на захід від дороги передмістя не могло існувати, бо ця територія входила до складу некрополя в той час, коли функціонувало передмістя.

будови передмістя не відрізнялося від міських районів архаїчної Ольвії.

У Північному Причорномор'ї, зокрема в районі Ольвії, поклади каменю були не скрізь, його обробка та транспортування становили певні труднощі. Кліматичні ж умови для жителів Еллади були незвичайно суровими. Сукупність цих причин зумовила появу і широке розповсюдження в Ольвії та її околицях найпростіших земляних жител.



Рис. 4. План розташування передмістя:
1 — передмістя; 2 — місто, 3 — святилище.

Можливо, ця традиція та інші причини чисто архітектурного порядку відіграли певну роль у застосуванні підвальних приміщень в багатокамерних кам'яних будівлях міста з епохи класики до кінця життя в Ольвії.

Землянкові житла нині відомі на території самого міста Ольвії, поселення на острові Березань, в найдавніших шарах Ніконія, де вони побутували в межах VI ст. до н. е.¹³ Інтенсивне будівництво в тісних межах міст, перепланування їх районів знищували сліди найдавніших споруд, тому землянки Ольвії, Березані переважно збереглися лише частково. Тим більшу цінність мають комплекси передмістя, які в основному добре збереглися і дають повне уявлення про характер забудови Ольвії в найдавнішу пору її існування. Землянкові житлово-господарські комплекси передмістя проіснували до початку IV ст. н. е., коли в місті широко застосовувалось наземне сирцево-кам'яне будівництво. Таким чином, землянки передмістя V ст. до н. е. є реліктовою формою найдавніших будівель грецьких колоністів, що пристосовувались до незвичайних природних умов життя на нових місцях.

¹³ Крижицький С. Д., Русяєва А. С. Найдавніші житла Ольвії.— Археологія, 1978, 28; Горбунова К. С. Исследования на острове Березань.— АО 1966. М., 1967, с. 206; Лапін В. В. Дослідження на о. Березань в 1969 р.— АДУ, 1972, вип. 4, с. 158; Копейкина Л. В. Северо-западный участок Березанского поселения.— АО 1973. М., 1974, с. 290; Андрушина Н. М., Кузьменко В. И., Загинайло А. Г. Раскопки Никония.— АО 1973. М., 1974, с. 239.

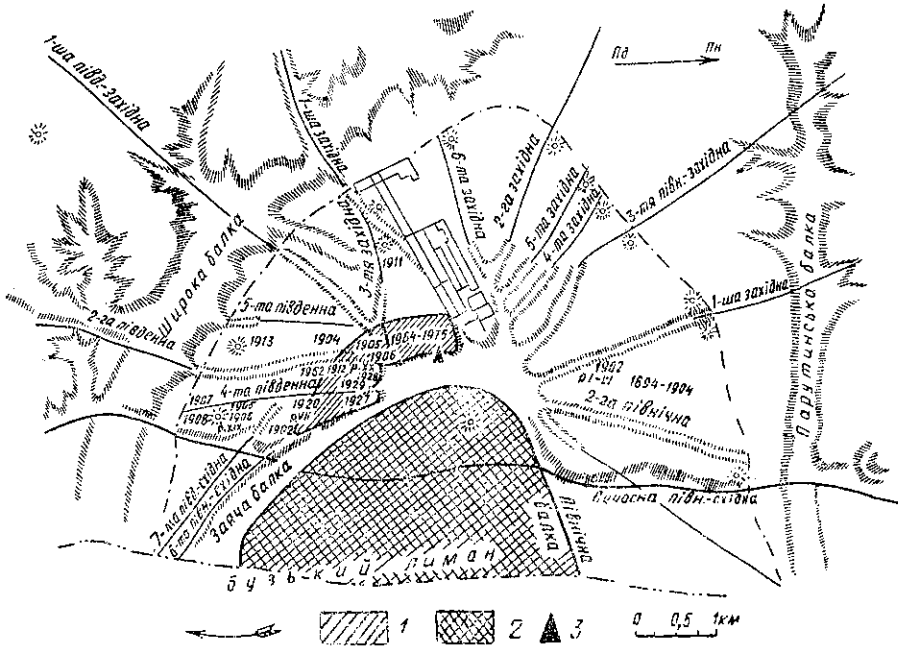
На території передмістя відомо до 30 земляних споруд житлового призначення. Очевидно, серед них були як землянки, так і напівземлянки, хоч про це немає певних даних. У зв'язку з тим, що наземні частини жител ніде не збереглися, про їх будову можна говорити лише орієнтовно. Так, слід припускати, що житла, заглиблені в материк більш як на метрову глибину, були землянками. Таких споруд відомо 10. Найбільшу глибину мала землянка № 3, врізана в материк до



Рис. 5. Плани та розрізи земляних жител:

1 — напівземлянка № 1; 2 — напівземлянка № 17; 3 — напівземлянка № 14; 4 — землянка № 13; 5 — землянка № 4; 6 — землянки № 5 та № 6.

Умовні позначення:
I — піч; II — лежанка.

2,3 м. Серед інших, заглиблених на 0,6—1 м, могли бути як землянки, так і напівземлянки. В шести випадках зольна пляма засипу простежувалася ще в межах культурного шару. Так, стіни землянки № 18 на глибину 0,4 м були вирізані в лесовому ґрунті і на 0,9 м — у матеріку. Можливо, що це напівземлянки, в яких конструкції верхніх частин стін не збереглися. Під земляними стінами будівель № 6 і 13 було виявлено сирцеву цеглу та валки, які також могли залишитися від наземних частин, що не збереглися¹⁴. Земляні житла, як і господарські споруди, викопували в матеріку з допомогою знаряддя типу кайла, ширина

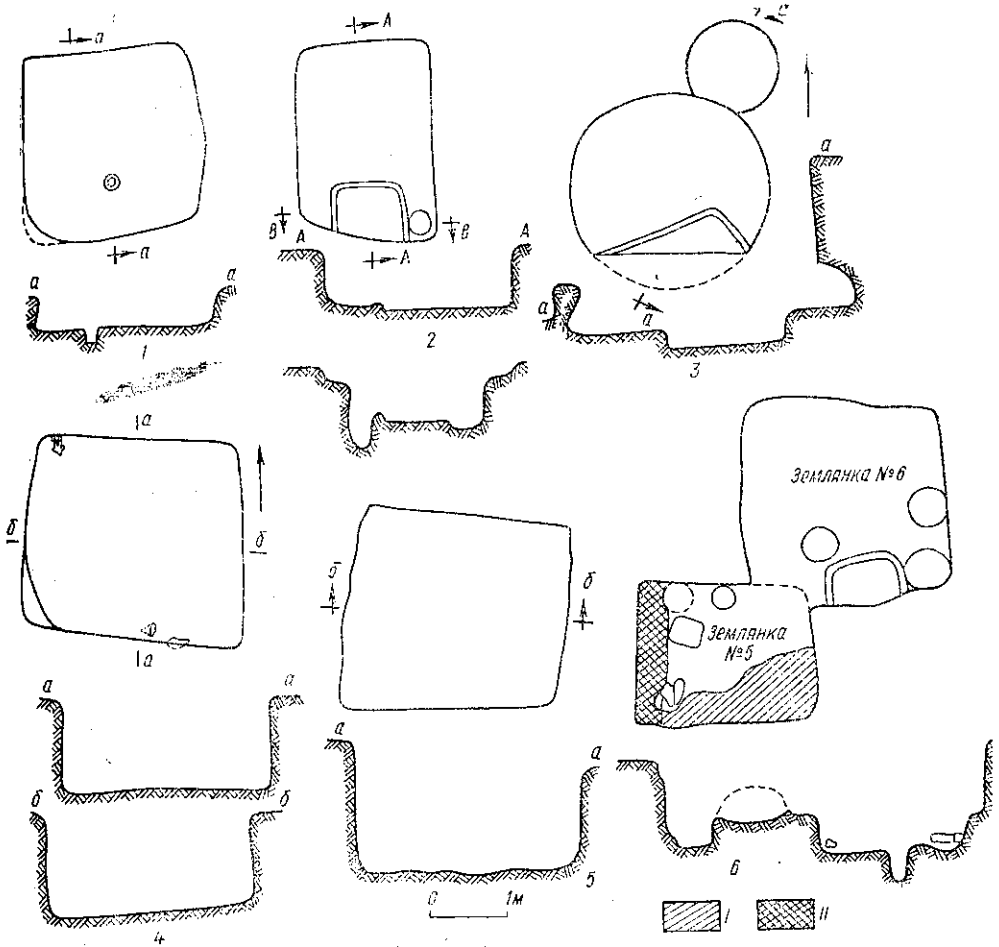
¹⁴ Надалі для скорочення ми будемо вживати термін «землянки».



Рис. 6. Плани та розрізи земляних жител:

1 — напівземлянка № 22; 2 — землянка № 18; 3 — напівземлянка № 2; 4 — землянка № 19.

робочої частини якого дорівнювала 7—10 см. Відбитки такого знаряддя траплялися на стінах деяких споруд. Всі житла передмістя були однокамерними.

За своєю формою землянки поділяються на два типи: чотирикутні та круглі. Причому майже всі виявлені землянки належали до першого типу. Серед них розрізняється кілька варіантів відповідно до форми

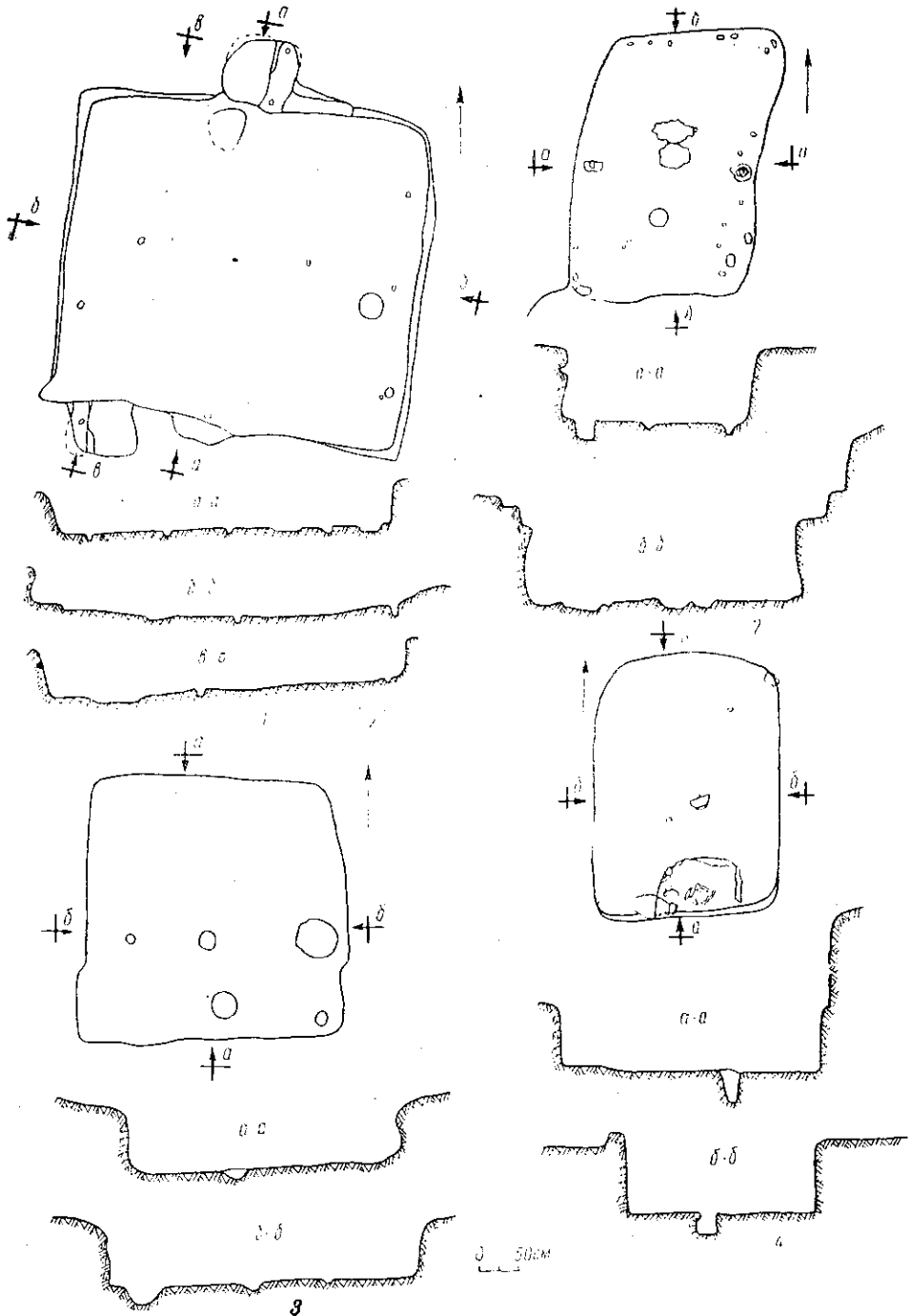
плану: 1. Прямокутні — найпоширеніша форма. До цього варіанту зараховано 14 жител (рис. 5, 2; 6, 2, 4). Деякі з них мали трохи закруглені кути (рис. 6, 2, 4). 2. Квадратні — представлені шістьма комплексами (рис. 5, 1, 4; 6, 1, 3). 3. Землянки цього варіанту (№ 4, 5, 6, 10) мали трапецієподібну форму з різною довжиною стін (рис. 5, 5, 6). Наприклад, у споруді № 6 північна стіна мала довжину 2,75 м, південна — 2,05, східна — 2,3 м.

Другий тип представлено лише однією землянкою № 14 (рис 5, 3).

Землянки першого типу за розмірами можна поділити на дві групи. До першої відносяться житла площею 5—10 м². Вони характерні для забудови передмістя. Розміри землянок певною мірою можуть бути враховані при визначенні приблизної кількості мешканців як кожного комплексу зокрема, так і передмістя в цілому. Якщо умовно вважати розміри спального місця на одну особу в межах 2 м², то в кожній з таких землянок могло жити від 2 до 5 чоловік.

Другу групу становили великі землянки площею 15—20 м² (рис. 6, 1). Таких споруд відомо поки що дві (№ 3 та № 22). Вони розташовані близько одна від другої й функціонували, певно, одночасно — в середині V ст. до н. е. В таких землянках могло розміститися до 8—10 осіб.

Таким чином, наявність малих і великих землянок свідчить про різницю в кількісному складі сімей передмістя, а можливо, й відбиває різницю в соціальному становищі їх.

Внутрішнє оформлення жител було дуже скромним. Лише в деяких випадках поверхня материкових стін була побіленою або покритою різнокольоровою штукатуркою, як однотонною, так і з орнаментом у вигляді смуг та хвилястих ліній. Наприклад, у землянках № 5 та № 16 були сліди голубої та червоної штукатурки, в землянці № 4 — орнаментованої.

Стіни деяких жител мали додаткове оформлення у вигляді плетеного з лози тину. Залишки такої конструкції збереглися у землянці № 18: на північній стіні житла залишилися виразні відбитки лози, а в підлозі під трьома стінами є ряди ямок від кріплення такого типу (рис. 6, 2). В тих випадках, коли на долівці простежувались аналогічні ряди ямок, можна припускати наявність як подібного оформлення стін, так і підпор покрівлі.

Як зазначалося вище, наземні частини споруд, тим більше покрівель, не збереглися. Але все ж певне уявлення про них маємо на підставі непрямих даних.

Характер перекриття відтворюється на основі систем заглиблень від опорних стовпів у долівках жител. Очевидно, в землянках першої групи застосовувалися перекриття двох видів — односхилі та двосхилі. Про це свідчать заглиблення в підлозі від несучих конструкцій, розташованих вздовж стін або в центрі землянок, в поєднанні з підстінними ямками (рис. 6, 3). Іноді простежується заглиблення лише від центрального стовпа (рис. 6, 4). Житла другої групи мали двосхиле перекриття. Так, у землянці № 22 добре простежена система заглиблень від несучих конструкцій, яка дає змогу реконструювати саме такий тип перекриття (рис. 6, 1).

Черепиця є однією з рідких категорій знахідок у засипці жител і на території передмістя. Як видно, вона не мала тут масового застосування. Ця обставина, поряд з фактом виявлення в землянках стерильних шарів твердої пористої глини з домішками подрібненої соломи, дає підстави допускати наявність солом'яно-саманних покрівель на дерев'яній основі, традиції яких дожили на цій території до наших днів.

У деяких комплексах добре збереглися залишки вхідних конструкцій у вигляді похилих спусків, східців, дверних прорізів. Похилі спуски були зафіксовані в двох землянках. Вони мали ширину до 0,9 м і

йшли до самої підлоги (як в центрі південної стінки землянки № 22, рис. 6, 1) або сягали лише верхнього краю материкових стін (землянка № 3, північно-західний кут). У другому випадку є підстави припускати наявність дерев'яних сходиць. Безпосередньо на рівень долівки вели дві-три сходинки з материкового ґрунту, залишки яких зафіксовано при розкопках. В обох випадках є заглиблення з одного боку входів,

що, певно, залишилися від дверних конструкцій.

Найкраще зберігся вхід у вигляді дверного прорізу і похилих сходиць у землянці № 9¹⁵. Він був зроблений в східній стіні (рис. 7). Висота прорізу 0,9—1,05 м, ширина 0,86 м. На рівень долівки спускалися чотири сходиць шириною і довжиною 0,6 м, висотою 0,25 м. Довжина сходового маршу 1,4 м. Крім того, дверні прорізи висотою 0,8—1 м добре простежуються ще в трьох житлах — № 6, 7, 18. Всі вони розширювались догори: ширина на рівні долівки 0,56—0,75, вгорі — 0,95—1,32 м.

Слід зазначити, що вхідні конструкції розміщувалися з різних сторін землянок: біля північно-західного кутка (землянка № 3), в південно-західному кутку (№ 6 і 7), в південно-східному кутку (№ 9) та південній (№ 18, 22) стіні. Не влаштовувалися входи з північного боку,



Рис. 7. План і розрізи землянки № 9.

що можна пояснити кліматичними умовами взимку. Отже, регламентації в орієнтуванні жител ольвійського передмістя не спостерігалось.

Невеликі розміри і примітивність будівель зумовлювали й їх інтер'єр. У житлах влаштовувалися лежанки, які мали вигляд невеликих підвишень з материкового ґрунту вздовж стін приміщення. Такі лежанки виявлені в землянках № 5, 7, 8, 21 (рис. 5, 6; 8). Вони дещо відрізнялися за розмірами: довжина коливалась у межах 1,85—2,55 м, ширина 0,45—0,85 і висота 0,1—0,45 м. У землянці № 21 було дві лежанки: вздовж західної стіни (2,43×0,85 м) та в північно-східній частині житла (1,3×0,55 м) (рис. 9).

Для обігрівання жител та приготування їжі застосовувалися печі, вогнища й жаровні¹⁶.

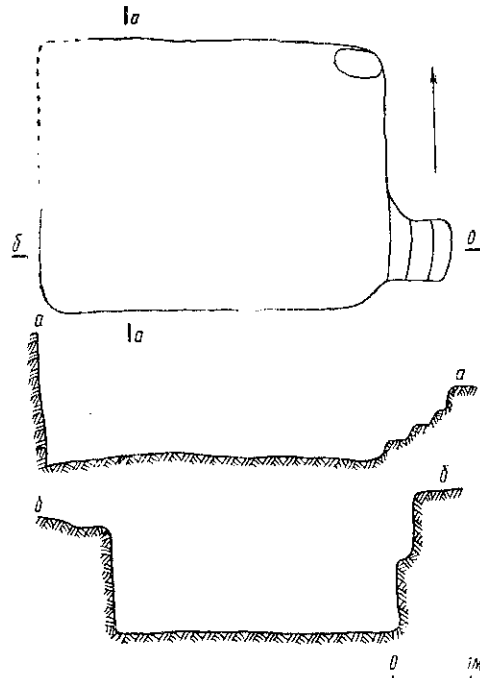
Печі землянок передмістя склепінчастої будови. Краще збереглися черені, що мали потужну підсіпку з шарів дрібних лиманних черепашок, піску та спресованого попелу, які чергувались між собою. Поверхня череня, вкритого шаром глини, піднята над рівнем підлоги на 0,2—0,55 м. Бокові стіни його, закругляючись догори, утворювали склепіння. Подекуди воно збереглося до висоти 0,6 м. Внутрішня його

¹⁵ Похилий вхід зі сходами вів до однієї з найдавніших споруд цієї території—культового комплексу першої половини V ст. до н. е. Він був влаштований у північній стіні (Козуб Ю. И. Древнейшее святилище Ольви, с. 141).

¹⁶ Залишки печей представлені в п'яти землянках, вогнищ—у трьох, залишки горіння (вугілля, печина, попел, обпалені предмети) простежено ще в шести комплексах.

поверхня мала ознаки сильної обпаленості (кіптява, сліди розжарювання до жовто-гарячого кольору).

Оригінальна система опалення була зафіксована у великій землянці № 22. По-перше, цей комплекс мав не одну піч, як звичайно, а дві, що виділяє його з серії інших землянок Північного Причорномор'я (рис. 6, 1). По-друге, ці печі були розташовані за межами інтер'єру житла і врізані в північну (піч № 1) та південну (піч № 2) стіни¹⁷. По-третє, вони мали однако-ву, але незвичайну кон-струкцію (рис. 10).

Добре збереглися нижні частини печей, врізані в материк, і частково склепіння. Останні простежено на висоту 0,1—0,38 м.



Рис. 8. План напівземлянки № 7.
1 — піч; 2 — лежанка; 3 — матерікова площадка.



Рис. 9. План та розрізи землянки № 21:
1 — камінь; 2 — материкові лежанки.

Печі близькі за розмірами: північна — $0,9 \times 0,9$ м; південна — $1 \times 0,8$ м. Черені були влаштовані на різній висоті від рівня підлоги: 0,11 м (піч № 1), 0,26 м, частково на рівні долівки (піч № 2). Вони були споруджені на шарі дрібних лиманних черепашок та піску.

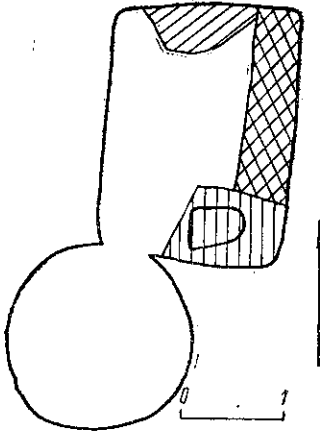
Кожна піч складалася з двох камер, розташованих поруч. Перша з них, основна, була більшою (завширшки 0,63—0,69 м) і призначалась для топки. Праворуч розміщувалась менша камера — шириною 0,2 (піч № 1), 0,26 м (піч № 2). На дні камер збереглись акуратні ямки, очевидно, від якоїсь підпірної конструкції. В печі № 1 таких ямок було дві, діаметром відповідно 0,09 і 0,05 м. Вони знаходилися на відстані 0,6 м одна від другої у меридіональному напрямі. Менша камера печі № 2 мала одну ямку діаметром 0,1 м. Черені та склепін-

¹⁷ Піч № 1 розташована майже в центрі стіни, піч № 2 — на відстані 0,4 м від південно-західного кутка землянки.

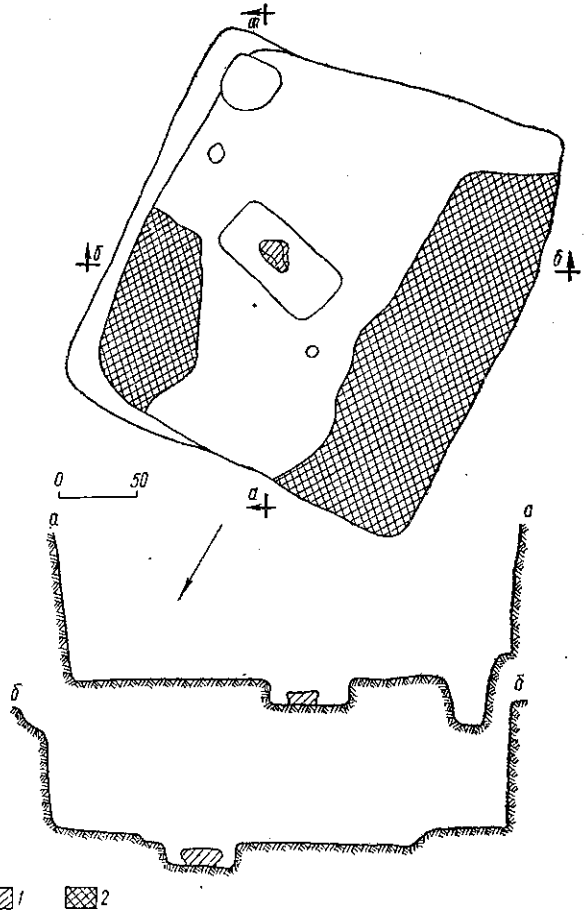
ня мали виразні сліди дії вогню. При розчистці печей виявлено лише попіл. У меншій камері південної печі знайдено дельфінчика.

Деякі житла мали вогнища, які влаштовувалися в центрі приміщення. З них найкраще збереглося вогнище в землянці № 21 (рис. 9). Це прямокутне заглиблення в підлозі розміром $0,7 \times 0,35$ м, глибиною $0,15$ м. Воно було вщерть заповнене чистим попелом. На дні його ле-



Рис. 10. Печі № 1 та № 2 в напівземлянці № 22.



Рис. 11. Ліпна жаровня: загальний вигляд та розрізи.

жав великий камінь. На відстані $0,37$ м від північно-західного та $0,22$ м від південно-східного кутів вогнища простежені заглиблення діаметром $0,12$ м, глибиною $0,25$ м. Тут, мабуть, кріпилося пристосування найпростішого типу у вигляді поперечини на стовпчиках, що перетинала вогнище по діагоналі. Довжина її могла бути не менше $1,37$ м. Подібної конструкції вогнище виявлено й у центрі землянки № 18.

Для опалення невеликих приміщень та приготування їжі ольвіополіти застосовували глиняні жаровні. Матеріали передмістя дали змогу вперше повністю реконструювати оригінальний тип античної жаровні¹⁸. У засипу землянки № 17 було виявлено численні залишки жаровні у вигляді ліпного склепінчастого резервуара з напівсферичним отвором з одного боку для завантаження вугіллям (рис. 11). Довжина жаровні $0,6$ м, ширина $0,45$ і висота $0,25$ м, товщина стінок склепіння $1,8$ м, товщина череня $2,2$ м. Розміри бокового отвору: ширина 29 см, висота 15 см. Зверху, в склепінні жаровні, є отвір діаметром $0,11$ м з вертикальним бортиком. Цей отвір створював тягу всередині

¹⁸ Реставрація жаровні майстерно здійснена співробітником ІА АН УРСР Б. В. Магомедовим.

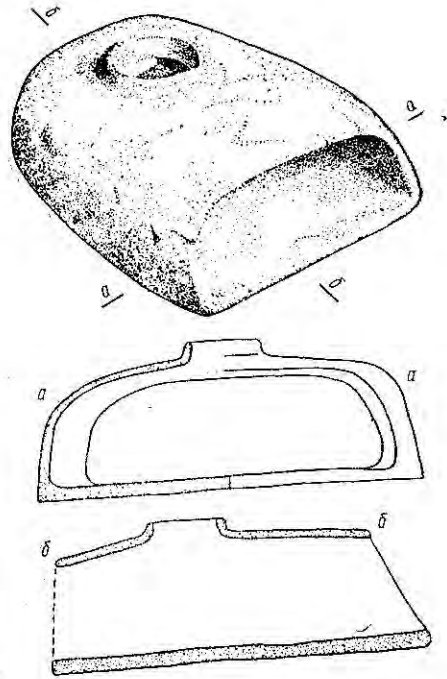
резервуара, крім того, він міг застосовуватись для кріплення димовідвідних пристроїв або для встановлення посудини при готуванні їжі. Стінки і черинь жаровні всередині вкриті шаром кіптяви.

Такі жаровні широко використовувались жителями передмістя, про що свідчать знахідки їх фрагментів в комплексах землянок № 8, 12, в засипі цистерни № 1 та в культурному шарі. Вони могли застосовуватись і в місті для обігрівання підвальних та наземних приміщень в холодну пору року.

Своєрідною особливістю житлових і культових споруд передмістя є наявність глиняних площадок, обгороджених невеликим бортиком і завжди розташованих впритул до південної стінки землянок. Вони зафіксовані в культовому комплексі першої половини V ст. до н. е. (рис. 12, 2) та в землянках № 6, 12, 14, 17 і 19 (рис. 5, 2, 3, 6; 6, 4, ; 12, 1). Площадки мали чотирикутну або овальну форму. Їх розміри — 0,9—1,15 м в довжину, 0,65—0,77 м в ширину. Глиняний бортик завжди підвищувався біля стіни. Здебільшого вони розташовувалися на рівні підлоги або піднімалися над нею не більше як на 0,2 м. Лише в землянці № 14 така площадка була вирізана з материкового ґрунту і становила єдине ціле з південною стіною. Висота її 0,5 м.

На поверхні цих площадок, ретельно вирівняних і підмазаних глиною, немає слідів горіння. Зліва під боковою стінкою площадки завжди стояла якась посудина, вкопана в підлогу. Так, у землянці № 17 у цьому місці було виявлено фрагментований кухонний горщик, в землянці № 19 — заглиблення, що повністю зберегло форму нижньої частини амфори. Ямки від посудин простежені в усіх інших випадках.

Аналогічні площадки зрідка траплялися в архаїчних землянках центральної частини Ольвії та на острові Березані. В Ольвії вони відомі в двох землянках (ділянка АГД та район агори)¹⁹. Розташування їх у житлових комплексах таке саме, як і в передмісті.

На острові Березані в 1969 р. у землянці № 28 виявлена такого типу площадка з ямкою від амфори, що стояла поруч²⁰. Правда, площадка мала дещо незвичайне розташування — під західною стіною житла.

За межами Ольвії та Березані такі площадки в житлах поки що невідомі.

Питання про призначення площадок в землянкових спорудах Ольвії на сучасному етапі не можна вважати остаточно вирішеним. На нашу думку, нині є дані, які дозволяють припускати дві різні функції цих площадок: по-перше, культове призначення, по-друге, місце для



Рис. 12. Глинобитні площадки:

1 — площадка землянки № 6; 2 — площадка святинища.

¹⁹ Крижницький С. Д., Русьєва А. С. Вказ. праця, с. 8, рис. 6, 8.

²⁰ Лапін В. В. Вказ. праця, с. 158.

жаровні. На користь першого припущення свідчать строго визначене місце площадок в інтер'єрі жител, їх однотипність, прекрасна збереженість, що є доказом піклування мешканців, дбайливого ставлення до цих споруд, а також характер знахідок біля них: теракоти, дельфінчик, уламки парадного посуду.

Крім того, важливим аргументом може бути наявність такої площадки в культовому комплексі раннього часу, який вже згадувався вище²¹. В одному з його приміщень біля південної стіни містилася старанно влаштована глиняна площадка довжиною 1,68 м. Вона була не лише обгороджена, а й поділена на дві частини глиняним бортиком (рис. 12, 2). У товщі площадки, що підвищувалась над підлогою на 0,32 м, зліва зроблено отвір довжиною 0,24 м, який ішов паралельно поверхні. Як і в інших випадках, тут не було жодних ознак горіння.

Усвідомлюючи, що незаперечні докази культового призначення площадок ще недостатні, ми допускаємо також імовірність іншої, побутової функції цих об'єктів як місць для жаровень²². Правда, даних для такого припущення ще менше: далеко не у всіх комплексах, де були площадки, виявлено фрагменти жаровень. Такий збіг зафіксовано лише в двох випадках — землянках № 12 та 17.

У той же час немає підстав вважати їх невеликими лежанками²³, хоч би тому, що лежати на них неможливо. Крім того, в ряді комплексів вже були зафіксовані лежанки, що не мали нічого спільного з такими площадками.

Можна припустити, що культове призначення мали й площадки іншого типу, до яких можна віднести площадку, виявлену в землянці № 7. Вона розташовувалася в такому самому місці в житлі, але підносилася над рівнем підлоги.

У стінках землянок іноді влаштовувались невеликі ніші для свитильників та інших посудин. Так, у ніші західної стіни землянки № 6 *in situ* було знайдено фрагменти іонійського аску. В землянці № 3 довгаста ніша зроблена в північній стіні. Під нею, на підлозі виявлена невелика площинка, викладена камінням (0,4×0,5 м), поруч — чотири бичахих роги і кілька теракот.

Підлога житлових землянок — підмазана глиною долівка. Іноді простежується кілька шарів таких підмазок з сірої глини. Зрідка збереглися залишки покриття типу мат з морської трави та очерету.

Наводимо опис деяких землянок, що відзначались наявністю конструктивних деталей та виразних комплексів речового матеріалу. Серед землянок I типу першої групи, безперечно, заслуговують на увагу землянки № 4, 7 і 17.

Землянка № 4 площею 8 м² мала трапецієподібну в плані форму²⁴ (рис. 5, 5). Її стіни заглиблені в материк на 1,04—1,18 м. Східна стіна зберегла фрагменти опорядкування: в її нижній частині проходила смуга малинової фарби. Під стіною знайдено уламки білої штукатурки з червоними смужками.

У північно-східній частині житла, очевидно, функціонувало вогнище: тут було багато попелу, кальцинованих кісток тварин, уламків закопченої кераміки. Під північно-західним кутком на підлозі виявлено масив материкової глини розмірами 0,6×0,4 м, що трохи розширився

²¹ Козуб Ю. И. Древнейшее святилище Ольвии, с. 146, рис. 8.

²² Таке саме припущення було висловлене В. В. Лапіним (*Лапін В. В.* Вказ. праця, с. 158). Правда, він допускав і тлумачення площадки в землянці Березані як вогнища, хоч це виключається цілком щодо аналогічних споруд як Ольвії, так і її передмістя.

²³ Русяева А. С., Фармаковская Т. И. Раскопки в Ольвии на участке АГД.— АО 1973. М., 1974, с. 337.

²⁴ Частини північної, західної стін та південно-західний куток землянки порушені поховальними спорудами перших століть н. е.

донизу. Це, певно, залишки вхідної конструкції, аналогічної оформленню входу в землянці № 3.

У південній стіні приміщення на висоті 0,1 м від підлоги влаштована округла ніша висотою 0,2 і шириною 0,27 м. Глиняна долівка землянки була вкрита шаром вапняної обмазки, потім підстилкою з камки, численні залишки якої простежені на всій її поверхні.

Речовий комплекс цієї землянки, як і інших жител передмістя, дуже різноманітний та численний. Більшість становили залишки амфор (хіоські пухлогорлі та з циліндричною шийкою V ст. до н. е., фасоські й типу фасоських середини V ст. до н. е.) і столового посуду: сіроглиняного (уламки мисок з валикоподібними вінцями, фрагментований глечик з циліндричною шийкою та високо піднятою ручкою першої половини V ст. до н. е.), червоноглиняного (напівсферичні чаші з червоними смугами по краю, розписні глечики з ребристою шийкою, рибиї блюда з профільованими краями, вкриті червоним ангобом). Чернолакова кераміка представлена значною кількістю уламків кіліків, скіфосів, чаш. Кухонний кружальний та ліпний посуд, як і в інших землянках передмістя та архайчного міста, становив невеликий процент всього речового комплексу. Обидва типи його представлені в рівній кількості: це уламки кружальних каструль з вертикальним краєм та плоскодонних ліпних горщиків з ледь відігнутих краєм, прикрашених пальцьовим орнаментом.

На підлозі землянки *in situ* стояли фрагментовані посудини: чаша, вкрита червоним ангобом, та кілік родосько-іонійського типу першої половини V ст. до н. е. Поряд були виявлені майже цілі відкриті світильники: іонійський та сіроглиняний з двома ріжками і трикутною ручкою. Окремо слід відзначити знахідку мініатюрної ліпної теракоти, що становила схематичне зображення людського обличчя. Серед інших матеріалів були уламки залізних та бронзових виробів, кілька дельфінчиків.

До комплексу цієї землянки належало кругле заглиблення розмірами 1,18×1,23 м, глибиною 0,37 м, влаштоване зразу ж за східною стіною житла. Воно було заповнене м'яким зольним ґрунтом з численними уламками столового посуду: сіроглиняних мисок, чернолакових блюд і тарілок, канфарів іонійського типу. Тут виявлено дельфінчик, уламок бронзового знаряддя у вигляді стержня, майже цілий товстостінний світильник²⁵.

Землянка № 7 площею 5,5 м², прямокутної форми, трохи видовжена в меридіональному напрямку (рис. 8). Її стіни заглиблені в материк на 0,8—1,14 м. У північну стіну врізана склепінчаста піч, від якої збереглися майже весь черинь і частина бічної стінки склепіння. Черинь овальної форми, розмірами 0,77×0,65 м. Склепіння збереглося на висоту 0,3 м. Перед піччю є заглиблення. Вздовж східної стінки була влаштована лежанка довжиною 1,85 і шириною 0,45 м. У торцевій південній стіні добре зберігся вирізаний в материк на 0,8 м дверний проріз. Він значно розширювався догори: його ширина на рівні підлоги 0,56 м, вгорі — 1,32. Перед входом до землянки була врізана в материк на 0,58 м кругла яма, діаметром 1,87 м, з плоским дном, розташованим на одному рівні з долівкою приміщення. Дверний проріз з'єднував її з приміщенням. Очевидно, ця яма є залишком вхідної частини житла.

²⁵ Предмети такого типу, як цей світильник, до цього часу тлумачаться по-різному. Деякі дослідники вважали їх культовими (Худяк М. М. Из истории Нимфея. Л., 1962, с. 39, табл. 32), інші — речами ливарного виробництва або світильниками (Зевст И. Б., Марченко И. Д. Некоторые типы толстостенной керамики из Пантикапея. — МИА, 1962, № 103, с. 165, рис. 23, 24). Остання інтерпретація знайшла вовне підтвердження на матеріалах передмістя. Наші знахідки в землянках № 4 та 19 (рис. 13, б) не залишають сумнівів у тому, що це переносний світильник для побутових потреб. Такі світильники могли мати широке застосування, в тому числі і в культах.

У південно-східному кутку землянки виявлена майже квадратна глиняна площадка, розмірами 0,8×0,77 м, висотою 0,4 м. На її поверхні — чотирикутний виступ (0,4×0,3 м, висота — 0,05 м), вимазаний по



Рис. 13. Комплекс землянки № 19:

1 — загальний вигляд землянки з амфорами in situ; 2 — уламок чернофігурного кіліка; 3 — іонійський кілік; 4 — фрагмент статуєтки Сілена; 5 — теракота у вигляді свині; 6 — світильник.

краях білим вапном. Слідів горіння на площадці та поруч з нею не було. Не виключено, що вона могла відігравати роль домашнього вівтарика. Масовий керамічний матеріал такий самий, як і наведений вище. Окремо слід згадати про цілий іонійський світильник, чорнолаковий

кілік, розписний глечик та сіроглиняну ойнохою, які доповнювали комплекс цієї землянки (рис. 14, 1; 15, 5)²⁶.

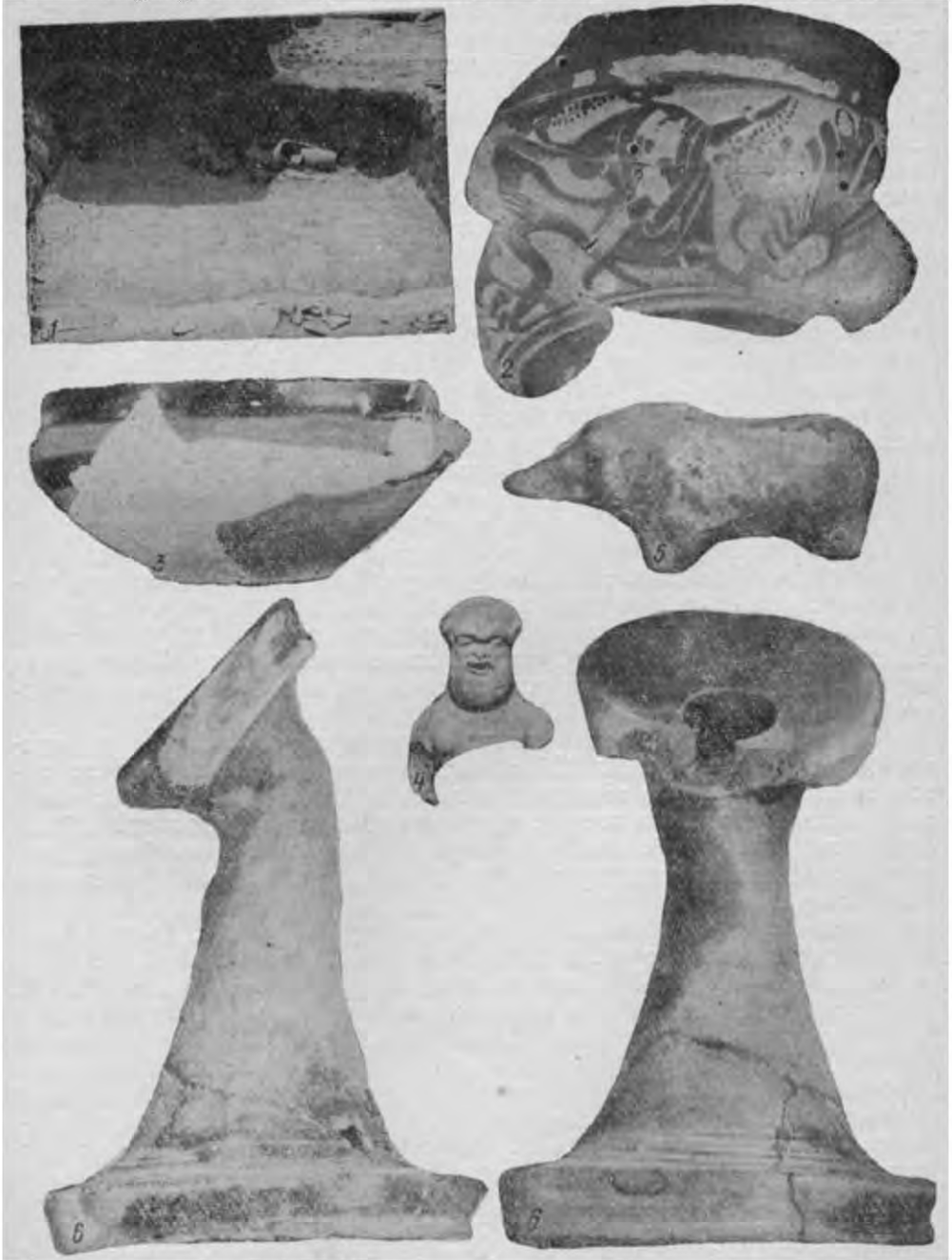
Землянка № 17 чотирикутна, видовжена в меридіональному напрямку, площею близько 5 м² (рис. 5, 2). Її материкові стіни збереглися на повну висоту (0,83 м). На глибині 0,35 м від краю стінок простежено завал твердої пористої глини без речового матеріалу. Мабуть,



Рис. 14. Чорнолакова кераміка:

1 — кілік із землянки № 7; 2 — кілік із зруйнованої землянки; 3 — солянка із землянки № 13; 4 — уламок кіліка із штапованим орнаментом з ями № 1; 5 — фрагментований кілік із землянки № 24.

це залишки зруйнованої покрівлі. Нижче залягав шар пухкого сіруватого ґрунту з уламками кераміки та іншими речами, що належали до комплексу землянки. У північній її частині виявлено кілька зольних плям.

Під південною стілою приміщення на рівні долівки влаштована чотирикутна глиняна площадка, обгороджена бортиком висотою 0,07—0,1 м. Зовнішні кутки її закруглені, довжина площадки 0,9 м, ширина 0,7 м. На поверхні площадки виявлено дельфіничик та накопечник стріли. Слідів горіння немає. Під східною торцевою стороною площадки, в південно-східному кутку землянки є заглиблення, що мало форму нижньої частини амфори (0,4×0,35 м, глибина — 0,25—0,3 м). Очевидно, пізніше дно цієї ямки було забито камкою, а на ній поставлено кухонний горщик. Його уламки знайдено *in situ*.

Долівка землянки вкрита шаром сірої глини. На ній виявлено уламки хіоських розписних амфор V ст. до н. е., сіроглиняних мисок з валикоподібним краєм, ойнохої, глечика, великої червонофігурної посудини із зображенням жіночої фігури в одязі, що спадає складками. Фігура людини зображена в русі: вона біжить, переслідувана, можливо, сатиром або Сіленом, від якого уціліла лише нижня частина ноги (рис. 16, 9). Виявлено також фрагменти чорнолакових кіліків двох типів — на високій ніжці та на низькому профільованому піддоні. З інших речей тут знайдено три дельфіничика, білу намистину, глиняне кругле пряслице, чотири черепашки, кружечок із стінки червонофігурної посудини, відкритий світильник іонійського типу, кам'яне ядро від праці, майже цілий червоноглиняний вузькогорлий глечик з графіті на плечі (рис. 16, 7), що датується другою половиною V ст.

²⁶ Козуб Ю. И. Раскопки западной окрестности Ольвии.— АИУ, 1971, вып. 3, с. 174 (див. рис.).

до н. е.²⁷, та ліпна жаровня в уламках, яка вже згадувалась вище (рис. 11).

Речовий матеріал землянки датує її другою половиною V ст. до н. е.



Рис. 15. Керамічний комплекс передмістя:

1 — світильник з цистерни № 2; 2 — уламок сіроглиняного світильника, знайдений поблизу землянки № 9; 3 — розписний аск із землянки № 12; 4 — фрагмент сіроглиняного глечика з культурного шару; 5 — червоноглиняний розписний глечик із землянки № 7; 6 — фрагмент розписної миски із землянки № 3.

Прикладом житлових споруд I типу другої групи може бути землянка № 22 (рис. 6, 1). Вона мала чотирикутну, майже квадратну форму, лише трохи видовжену в широтному напрямі і розширювалась догори. Її розміри 4,37 (на рівні підлоги) — 4,73 (по верхньому краю

²⁷ Кастанаян Е. Г. Раскопки Порфмия в 1968 г.— КСИА АН СССР, 1972, вып. 130, с. 78, 80, рис. 31, 2; Лордкипанидзе Г. А. Античный мир и древняя Колхида. Тбилиси, 1966, табл. XXII (район Фасиса).

стіні) × 4—4,5 м. В межах материка стінки збереглися повністю на висоту 0,5—0,7 м. Значна площа споруди при невеликій глибині материкових стін дає підставу припускати її напівземлянкову конструк-



Рис. 16. Речові комплекси жителів:

напівземлянка № 14: 1 — сіроглиняний глечик; 2 — фрагментований чорнофігурний кілік; 3 — праслиця; 4 — блюдце; 5 — уламок амфори; 6 — грузила; напівземлянка № 17; 7 — червоноглиняний глечик з графіті; 8 — уламок днища амфори; 9 — фрагмент червонофігурної посудини.

цію. На північній та західній стінах місцями помітні сліди побілки. Долівка приміщення мала вирівняну поверхню, вкриту кількома послідовними шарами сірої глини. В південно-західній її частині, над підлогою простежені напливи жовтої глини. В підлозі було виявлено цілу

систему заглиблень, що мали конструктивне призначення. По центру приміщення, в широтному напрямку, йшов ряд з чотирьох заглиблень: перше розташоване за 0,9 м від західної стіни, четверте — за 0,3 м від східної. Всі вони були на однаковій відстані одне від одного (приблизно 1 м). Діаметр їх 0,06—0,12 м, глибина — 0,2—0,25 м. Ці заглиблення і розміри споруди дають можливість припускати наявність двосхилого її перекриття. Вздовж східної стіни було ще три ямки діаметром 0,06 м. Судячи з їх розташування, вони мали конструктивне значення: цей ряд був на однаковій відстані (0,8 м) від південної та північної стінок. Ряд ямок міг залишитись як від конструкції покрівлі, так і від каркасу для облицювання стіни. На долівці землянки виявлено ще кілька заглиблень, очевидно, пов'язаних з господарською діяльністю мешканців. В одному з них (діаметр 0,45 і глибина 0,24 м), розташованому в східній частині приміщення, була вкопана амфора. Землянка мала дві склепінчасті печі, описані вище.

Посередині південної стіни простежено залишки вхідної конструкції. Це пологий схил шириною 0,9 м, що спускався на рівень долівки, де збереглась ямка від підпiрного стовпа, розмірами 0,15×0,1 м, глибиною 0,15 м, оточена глиняним валиком по краю. Аналогічні деталі конструкції входу зафіксовані в землянках № 3 та 18.

У засипі й на підлозі землянки виявлено однорідний, звичайний комплекс речового матеріалу, до якого входили майже всі групи предметів, відомі в Ольвії середини V ст. до н. е. Це амфори ранніх типів — хіоські пухлогорлі, фасоські. Такі амфори були виявлені *in situ* в південній частині землянки.

Рівною кількістю представлено фрагменти сіроглиняного та червоноглиняного посуду: мисок з валикоподібним краєм, розписних глечиків з ребристим горлом, лекан. Значно більше чорнолакового та розписного, червоно- та чорнофігурного привозного посуду. Це уламки кіліків, скіфосів, лекани.

Нечисленними є фрагменти кухонних кружальних та ліпних посудин. У землянці знайдено фрагментований світильник іонійського типу, два наконечника стріл, три дельфінчика, уламки лутеріїв. У засипі землянки виявлено велику кількість уламків черепиці, що дуже рідко траплялась у комплексах передмістя: це фрагменти п'яти каліптерів та дев'яти керамід. Крім того, тут було багато уламків кісток тварин.

Землянки II типу представлені однією спорудою, що добре збереглась (землянка № 14), та рештками окремих жител поселення кінця VI — початку V ст. до н. е., ступінь збереженості яких не дає можливості їх охарактеризувати.

Землянка № 14 розташована на підвищенні III, серед землянок I типу. Вона мала круглу в плані форму, трохи розширялася догори (рис. 5, 3). Її розміри: діаметр 2,55—2,65 м (вгорі) і 2,4—2,5 м (на рівні долівки). Стіни врізані в материк на 0,7 м. На них добре простежені сліди від інструмента типу кайла. Долівка материкова, вкрита кількома шарами сірої глини. В ній є ямки від опор перекриття, яке, очевидно, мало конічну форму. Одна з цих ямок розмірами 0,25×0,2 м, глибиною 0,2 м розташована під східним бортом. У центрі землянки було овальне заглиблення довжиною 0,25 м, завширшки 0,1 м, глибиною 0,1 м.

У південній стіні землянки вирізана з материкового ґрунту напівовальна площадка довжиною 1,5 м, шириною 0,65 м, що піднімалась над рівнем долівки на 0,4 м. З трьох боків вона оточена валиком заввишки 0,05 м. Слідів горіння на ній немає. Такі площадки докладно описані вище.

З північного боку до землянки примикала кругла в плані яма, плоске дно якої було на одному рівні з долівкою житла. Діаметр ями 1 м. Її стінки трохи закруглялися догори. Вона з'єднувалась з землян-

кою невеликим проходом, що утворився на місці їх стику. Можливо, ця яма була залишком вхідної конструкції. Така деталь простежена і в конструкції землянки № 7, хоч там вона розташована з південного боку приміщення.



Рис. 17. Амфори:

1 — амфора з льоху № 9; 2 — амфора з цистерни № 2; 3 — уламок днища амфори із напівземлянки № 14; 4, 6 — днища амфор з культурного шару підвищення південного; 5 — амфора з льоху № 1.

У землянці виявлено багатий речовий матеріал першої половини V ст. до н. е. (рис. 16, 1—6; 17, 3): хіоські, фасоські, мендоські амфори; сіроглиняний посуд — глечик, уламки мисок; кухонний кружальний посуд та ліпні горщики. Різноманітна чорнолакова кераміка —

уламки кіліків, солянок, червонофігурних скіфосів, блюдце; розписна іонійська кераміка — фрагменти кіліків та один майже цілий, уламки амфориска, аска, фрагментований чорнофігурний кілік. Комплекс доповнювали фрагменти лутерія, пряслиця, грузило, наконечники стріл, дев'ять дельфінчиків.

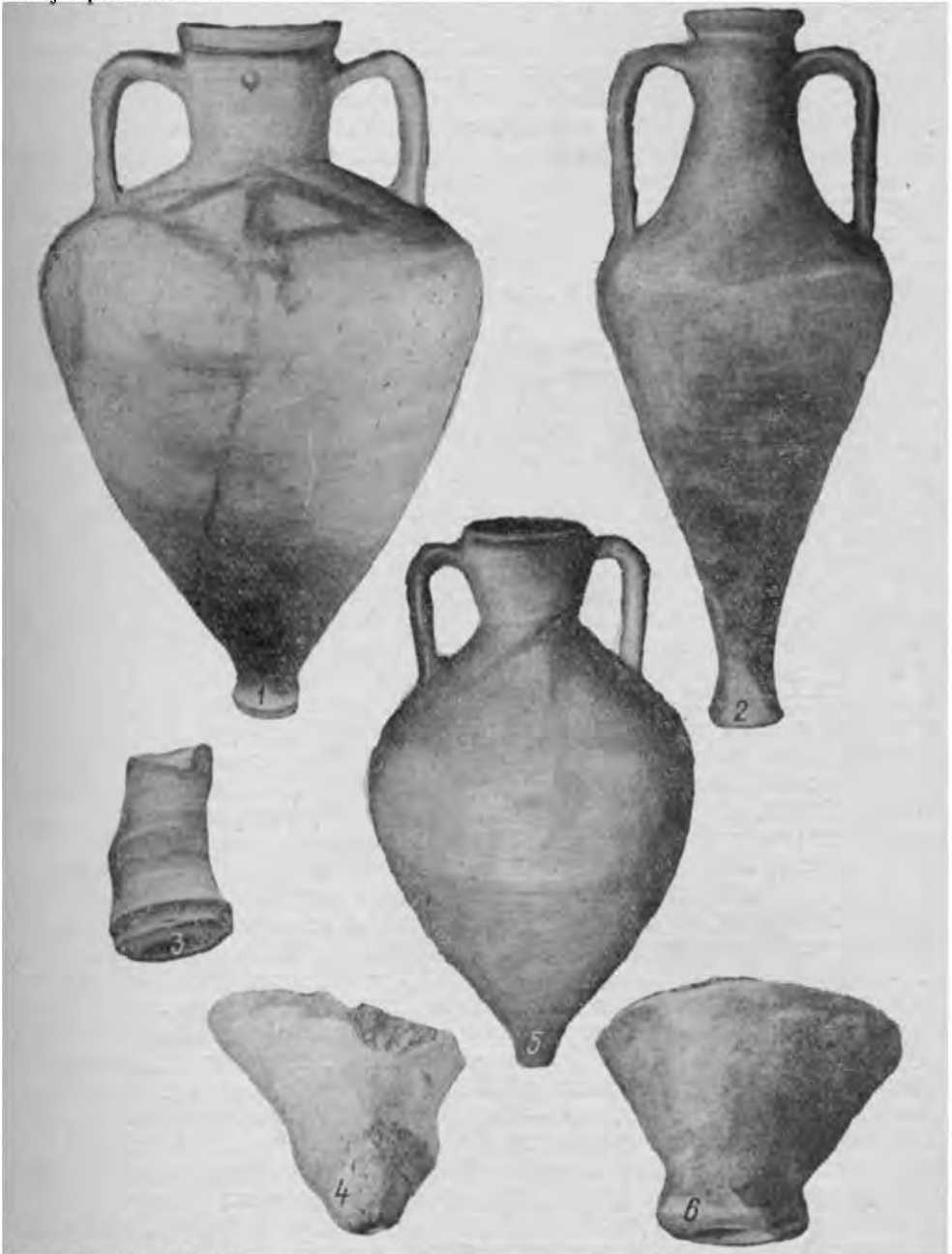
Житлові споруди передмістя відзначались високою якістю виконання: стіни, підлоги, сходні були старанно оброблені, вирівняні, долівки ретельно підмазані. Незважаючи на це, земляні житла, як і інші будівлі передмістя, були порівняно недовговічними. Кожен з комплексів існував приблизно 15—20 років, а в окремих випадках, можливо, й менше.

Сліди господарської діяльності жителів передмістя зафіксовано повсюдно. Як уже зазначалося, всередині жител були вкопані в долівку амфори, де зберігалося продовольство (м'ясо, риба, вино, маслина ва олія) та вода, невеликі ями господарського призначення, побутовий комплекс інвентаря, особливо виразний і численний поблизу печей та вогнищ.

За межами жител були влаштовані споруди господарсько-побутового призначення: льохи, ями, в тому числі зернові, комори, цистерни для зберігання води, літні печі²⁸. Всі вони, як і житла, були земляними. Разом з землянками вони утворювали житлово-господарські комплекси, але визначення їх становить значні труднощі. Лише в деяких випадках з певною ймовірністю можлива реконструкція таких комплексів, як, наприклад, землянки № 7 з коморою для зберігання продуктів в амфорах, землянки № 15 з льохом № 7 та землянки № 16 з господарською ямою № 11.

У першому випадку єдність житлової та господарської споруд сумнівів не викликає. Комора була поруч з житлом (відстань між ними всього 0,5 м). Це було чотирикутне приміщення розмірами 1,8 × 1,62 м, врізане в материк на 0,4—0,45 м. Зі сходу до нього вели два східці висотою 0,25—0,32 м. На нижній сходинці, в південно-східному кутку, було глиняне підвищення (заввишки 0,05 м, довжиною 0,54 м), можливо, від конструкції кріплення дверей. На підлозі приміщення рядами лежали не менше 14 амфор V ст. до н. е. Серед них — пухлогорлі хіоські, сіроглиняна лесбоська, з стаканоподібним дном, а також сіроглиняний глечик з високо піднятою ручкою.

Весь цей житлово-господарський комплекс займав площу близько 35 м², що узгоджується з розмірами аналогічних об'єктів архаїчної Ольвії²⁹. Імовірно, приблизно такими були в основному й інші садиби передмістя. Проте треба думати, що великі землянки разом з підсобними приміщеннями становили комплекси більших розмірів.

Комори були одним з найдавніших видів господарських споруд у передмісті. Зокрема, комора такого самого типу виявлена на території поселення кінця VI — початку V ст. до н. е., про яке вже йшлося вище. Це овальне приміщення (3,5 × 2,95 м), у підлогу якого було вкопано шість амфор: серед них — три хіоські, одна розписна іонійська з широкими смугами на тулубі кінця VI — початку V ст. до н. е. та піфос (рис. 18, 1). В одній з амфор були залишки кісток риби, в інших та навколо них — кістки домашніх тварин, черепашки їстівного молюска — живородки. Тут же знайдено круглодонний кружальний горщик (рис. 1, 8). Споруд такого типу відомо чотири.

Найчисленнішими серед господарських споруд передмістя були сховища — ями, яких тепер налічується 17. Вони мали різне побутове призначення, а саме: сховища продовольства, в тому числі зернові ями, звалища попелу та сміття. Іноді ці функції змінювали одна одну.

²⁸ Поділ земляних господарських споруд на льохи, комори, ями досить умовний. При цьому бралися до уваги як форма, так і елементи їх функціонального призначення, але це не виключає в окремих випадках застосування ям як льохів і навпаки.

²⁹ Крижицький С. Д., Русяєва А. С. Вказ. праця, с. 24.

Так, яма № 3, що разом з літньою піччю № 4 становила єдиний побутово-господарський комплекс землянки № 7, спочатку використовувалася за своїм прямим призначенням — для зберігання риби. Про це свідчили залишки амфор із рештками кісток та луски риби на її дні. Потім яма була забита попелом, дрібним вугіллям.

Ями-сховища вирізані в материковому ґрунті, мали круглу в плані та циліндричну в розрізі форму, плоске дно. Іноді ями трохи роз-



Рис. 18. Плани та розрізи господарських приміщень:

1 — комора № 1 з амфорами та піфосом; 2 — яма № 10; 3 — льох № 9 з амфорами.

ширювались або звужувалися донизу. Глибина ям в середньому 1,2 — 1,5 м, діаметр 1,2—1,8 м (рис. 18, 2).

До категорії зернових можна віднести принаймні три ями (№ 1, 7 й 11). Всі вони круглі в плані, циліндричні в розрізі, мали плоске дно. Стінки однієї з них були обпалені, стінки і дно іншої викладені сирцевими валками. В ямі № 7 знайдено зерна пшениці. Глибина таких ям 1—1,2 м, діаметр 1,35—1,8 м, а яма № 11 ледь розширювалась донизу (діаметр вінець 1,4 м, дна — 1,6 м). Пізніше деякі з них використовувались для скидання сміття.

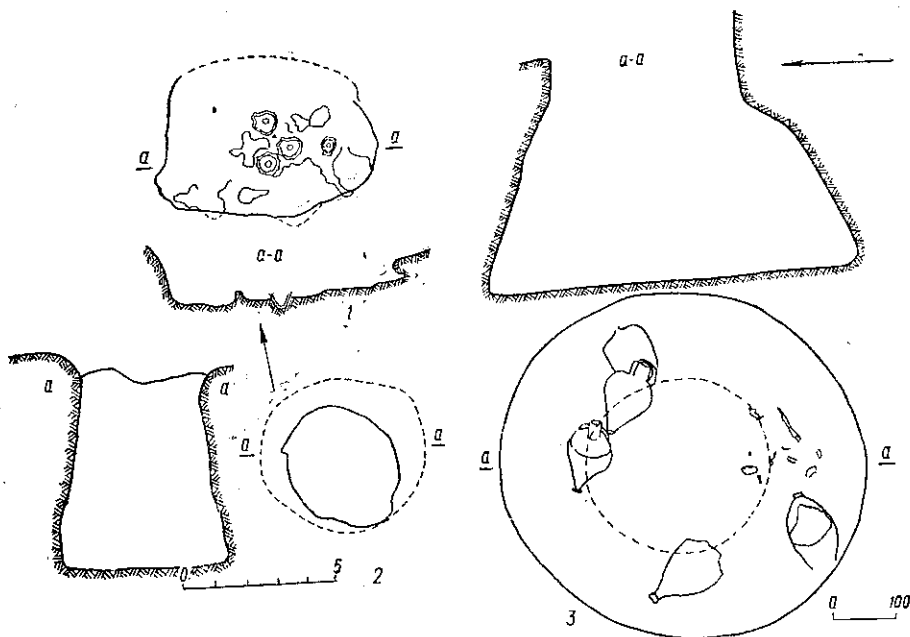
Незвичайний комплекс знахідок виявлено в ямі № 7. Вона була кругла в плані, в розрізі мала форму зрізаного конуса, звужуючись догори, глибина її 1,28 м. Верхня частина ями зруйнована, діаметр біля дна 1,5 м. На глибині 0,6 м в ній знайдено велику овальну зерпотерку, під якою лежали великі кістки бика, фрагментована амфора. На глибині 1,2 м виявлено обпалений черинь або відкриту жаровню з бортиками, піднятими під тупим кутом на 0,1—0,15 м. Всередині вона була суцільно обпалена та закопчена, збереглися залишки попелу. Зовні слідів горіння немає. Дно ями сильно обгоріле, вкрите попелом та вугіллям.

На території передмістя відкрито вісім льохів (рис. 18, 3; 19, 20). Це материкові ями певної чіткої конфігурації, у плані — круглі, в перерізі — грушоподібні, з плоским дном. Іноді горловина обкладалася камінням. Діаметр їх вінець від 0,9 до 1,8 м, дна — 1,5—3 м. На дні *in situ* знайдено амфори, кіліки, горщики, знаряддя праці, кістки домашніх тварин (рис. 2, 8; 17, 1, 5).

Дещо іншу конструкцію мав льох № 4 — овальний в плані, неправильної конічної форми в перерізі. В його західній стіні були залишки земляних сходів. На дні *in situ* виявлено багато рибачої луски, кісток свійських тварин, три фрагментовані хіоські пухлогорлі амфори. Біля амфорів лежав залізний ніж з кістяною орнаментованою ручкою.

Жителі передмістя, очевидно, користувалися джерелами питної води, що знаходились на березі лиману. Для зберігання необхідних



Рис. 19. План та розріз льоху № 6.

запасів води в передмісті використовувалися земляні цистерни. Зараз відомо вже дві таких цистерни, розташовані на підвищенні III за 25 м одна від другої. Обидві вони були однотипні (рис. 21), повністю врізані в материк, у перерізі циліндричної форми, в плані — круглої. Наземні їх частини зроблені з каменю, укладеного в кілька рядів. Цистерни мали майже прямовисні стінки: діаметр цистерни № 1 біля дна 1,8—2,03 м; цистерна № 2 до дна звужувалась: її діаметр вгорі 1,7 м, біля дна — 0,97 м. Стінки обох споруд були ретельно обмазані голу-бувато-зеленою водонепроникною меотичною глиною³⁰. Глибина цистерн 5,6 м (№ 1) і 4,85 м (№ 2). Обидві мали відстійники на дні. В першій — це заглиблення на 0,5 м у центрі; в другій — дно з нахилом у бік південного сходу на 0,45 м.

На дні цистерн *in situ* знайдено речі, що датують їх: у цистерні № 1 — великі уламки амфор з ручками, потертими від тривалого вживання для вичерпування води³¹; в цистерні № 2 на дні лежали цілі амфори — фасоська біконічна кінця V ст. (рис. 17, 2) та хіоська IV ст. до н. е.³² На нашу думку, остання амфора в даному комплексі, безумовно, була найпізнішою і належала до кінця V — можливо, й самого початку IV ст. до н. е. Поряд з амфорами лежала червонофігурна пеліка, що датується кінцем V ст. до н. е.

Таким чином, враховуючи недовговічність земляних споруд, слід вважати цистерни неоднотипними: перша функціонувала в межах другої половини V ст. до н. е., друга — на рубежі V і IV ст.

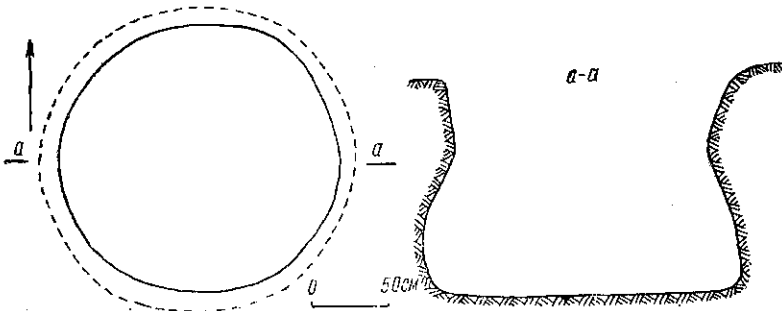
До господарських комплексів передмістя входили й літні печі, розташовані поблизу землянок³³. Вони використовувалися влітку для приготування їжі. Можливо, вони були перекриті навісами, але решток таких конструкцій не виявлено. Від них залишилися тільки черені. Ці споруди були двох типів: печі першого типу мали черень,

³⁰ Визначення глини та її властивостей належить К. К. Шилику.

³¹ Це хіоські амфори другої половини V ст. до н. е. (*Зест И. Б. Указ. соч.*, табл. IV, 12).

³² *Зест И. Б. Указ. соч.*, табл. VIII, 20; табл. IV, 13.

³³ Такі печі виявлено поруч із землянками № 4, 7, 8, 10. Всього відкрито залишки п'яти печей.

що лежав на поверхні землі³⁴. Форма його овальна або чотирикутна із закругленими кутами. Розміри черенів цих печей близькі: $0,8 \times 0,7$ м та $0,75 \times 0,75$ м. До череня печі № 1, обкладеного бордюром із стінок амфор, примикало заглиблення грушоподібної в плані форми, довжиною 2,15 м, глибиною 0,4 м. Діаметр округлої його частини 1,6 м. Воно було заповнене попелом, уламками амфор. Тут знайдено дельфінчик.

До другого типу належали печі, влаштовані на підсилиці з різних матеріалів: шарів дрібних лиманних черепашок, подрібнених уламків



Рис. 20. План та розріз льоху № 2.



Рис. 21. Плани та розрізи цистерн: 1 — цистерна № 2; 2 — цистерна № 1.

амфор, піску, дрібного каміння, гальки. Так, піч № 2 в розрізі складалася з п'яти шарів, що чергувались: на землі лежав шар черепашок, перекритий битими амфорними стінками, потім — шари черепашок, уламків амфор, знову черепашки, на яких покладено глиняний черинь. Висота черенів над рівнем денної поверхні 0,6 м. Форма і розміри цих печей приблизно такі самі, як і печей першого типу. Виняток становить піч № 4 поблизу землянки № 8: її довжина 1,45 м, ширина 0,9 м. У східній частині черинь обкладено рядом плоского каменю на протязі 1,5 м.

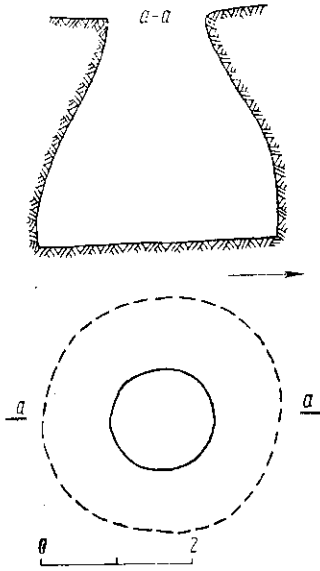
Біля печей було багато попелу, дрібного вугілля, траплялися закопчені уламки кераміки V ст. до н. е.

Слід зазначити, що культурний шар передмістя потужністю до 1,5 м насичений величезною кількістю фрагментованих, а часом і цілих предметів. Особливо багато знахідок у комплексах житлового та господарського призначення, де процент цілих речей був значно вищий.

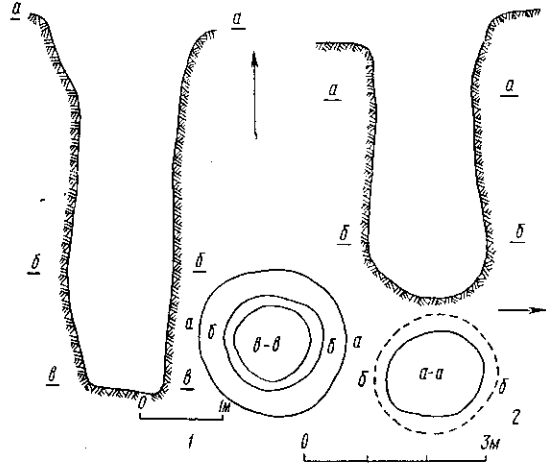
Переважну більшість речового матеріалу становила різноманітна кераміка як місцева, так і імпортна. Чисельно переважала амфорна тара V ст. до н. е.: хіоські пухлогорлі і прямогорлі амфори, протофасоські, фасоські, мєндоські, сіроглиняні лєсбоські амфори (рис. 17). Чимало траплялось амфор невідомих центрів. Столовий посуд представлено сіроглиняною та червоноглиняною керамікою. Серед першої категорії посуду досить значний процент сіро- та чорнолощеного, серед другої —

³⁴ Таку конструкцію мали дві печі: № 1 та 5.

розписного, що імітував іонійський стиль розпису (рис. 15). Траплявся довізний іонійський посуд: аски, глечики, кіліки, лекани, келихи з чорним покриттям, світильники. Не менш було й імпортованих виробів з



Рис. 22. Чернофігурна та червонофігурна кераміка:

1 — уламок лекани з культурного шару; 2, 5, 10 — уламок кіліків та ручки кратера із напівземлянки № 24; 3, 4 — фрагменти кіліків із напівземлянки № 2; 6 — уламок кіліка з культурного шару; 7 — фрагмент спінетрона із засипки цистерни № 2; 8 — уламок посудини з культурного шару; 9 — уламок лекіфа із землянки № 21; 11, 12, 13 — фрагменти посуду із напівземлянки № 1; 14, 15 — фрагменти посуду з культурного шару.

Аттики: чорнолакових, чорнофігурних та червонофігурних (рис. 14; 22). Значно менше в комплексах передмістя кухонного та ліпного посуду. Тут знайдено кружалні каструлі з кришкою, круглодонні одноручні горщики, ліпні горщики з вдавненим орнаментом та без нього

(рис. 23—25). У житлах виявлено знаряддя праці: проколки, ножі, риболовні гачки, грузила, пряслиця (рис. 2), зернотерку, світильники, дельфінчики, прикраси та деталі одягу — намисто зі скляної пасти, поясні пряжки.

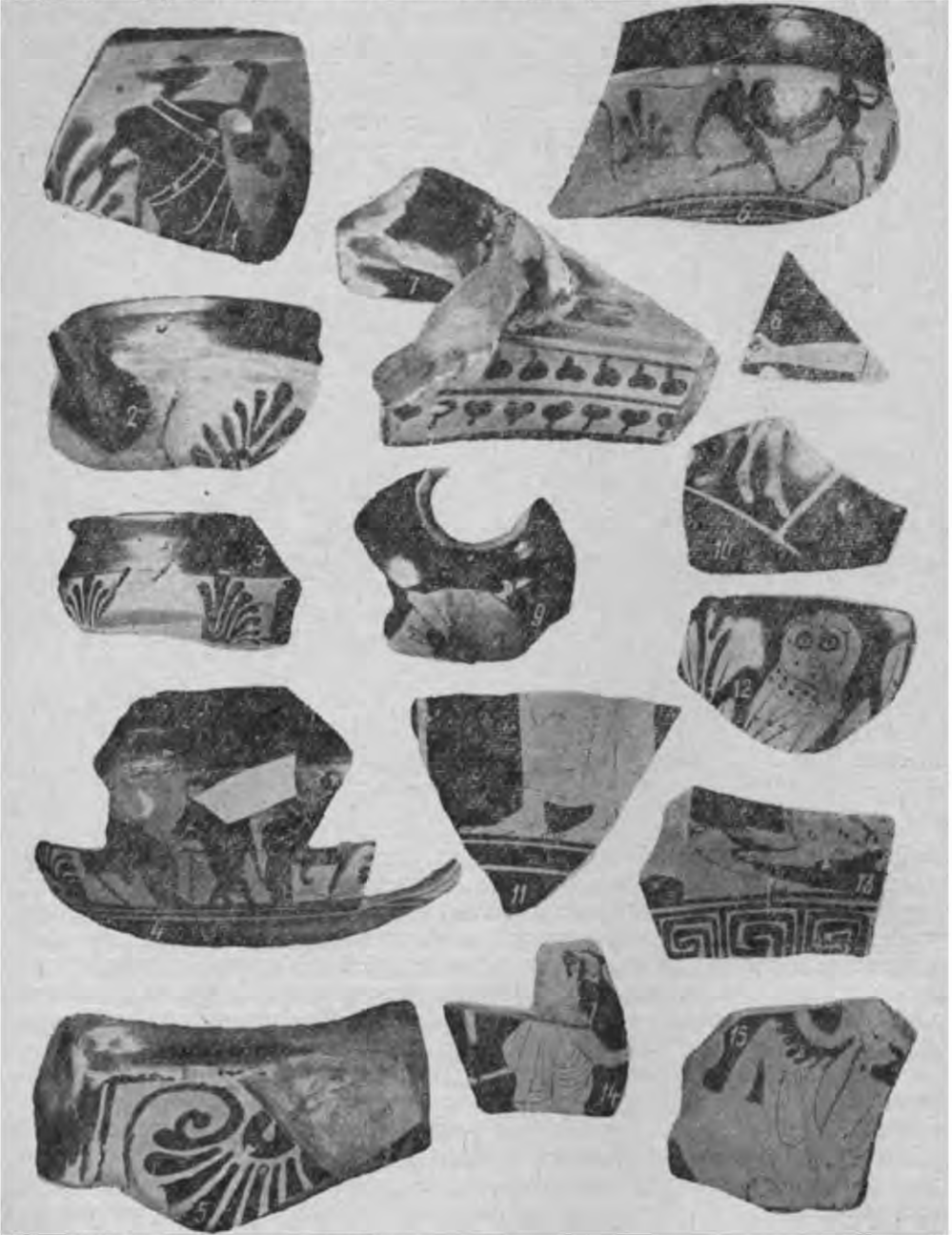
Важливе значення мають знахідки теракот у землянках передмістя, що являють собою зображення богів грецького пантеону, пов'язані із землеробськими культами. Це статуєтки Деметри та її атрибутів (зображення свині), Кори; божества діонісійського кола — Сілена



Рис. 23. Кухонний кружальний посуд:

1 — горщик із землянки № 9; 2 — горщик з ями № 7.



Рис. 24. Ліпний кухоль.

(рис. 1, 3; 13, 4, 5). До цієї ж категорії, певно, належить і примітив у вигляді виліпленого від руки стержня із схематичним зображенням людського обличчя.

Комплекс передмістя Ольвії в цілому, безсумнівно, мав грецький характер. Це стосується самих споруд, інвентаря, його кількісного та якісного складу. Слід зауважити, що збігається навіть співвідношення різних груп кераміки в пам'ятках передмістя і Ольвії. Населення передмістя займалося землеробством, риболовним промислом, домашнім ткацтвом. Не лише матеріальна, а й духовна культура була грецькою: тут шанували грецьких богів і, як свідчать численні графіті, було немало грамотних людей. Найтісніші зв'язки передмістя з містом, схожість всіх сторін матеріальної та духовної культури свідчать про те, що передмістя було складовою частиною ольвійського поліса, нерозривно з'єднаною з територією власне міста, некрополя та ближньої сільськогосподарської хори.

Отже, передмістя за загальним характером життя було схоже на місто архаїчного періоду і не мало специфічно оборонного або виробничого значення.

Передмістя припинило своє існування близько 400—375 рр. до н. е. Підставою для визначення цієї дати є численні матеріали та цілі комплекси останнього періоду життя передмістя і наступного часу³⁵. Причини припинення його існування цілком ще не з'ясовані. В усякому разі розкопки свідчать скоріше про поступове згасання життя, ніж про катастрофічну загибель передмістя. Очевидно, у зв'язку з якимись по-

³⁵ Козуб Ю. И., Белецкий А. А. Стихотворная эпитафия Эпикрата из Ольвии. — ВДИ, 1977, № 1.

діями внутрішнього й зовнішнього характеру жителі передмістя пішли під захист кам'яних оборонних споруд міста, поповнивши його населення.

Через два з половиною століття територія передмістя ввійшла до складу ольвійського некрополя. Згадки про колишнє передмістя, пев-



Рис. 25. Ліпний посуд:

1, 3, 6, 7, 8, 9, 11, 15, 16 — уламки горщиків з культурного шару; 2, 4 — віця горщиків з льоху № 9; 5 — уламок горщика із землянки № 13; 10, 13 — фрагменти горщиків із ями № 12; 12 — фрагмент посудини із зруйнованого житла; 14 — уламок горщика із землянки № 21.

но, зникли з пам'яті жителів Ольвії, так як нерідко поховальні споруди перерізували та руйнували засипані житлово-господарські комплекси, влаштовувалися в рихлому ґрунті засипок, що в свою чергу призводило до руйнування їх самих.

В Ольвії епохи еллінізму сліди передмістя відсутні³⁶. У перші століття нашої ери передмістя в Ольвії було, але територія і характер його стали зовсім іншими. Воно знаходилося північніше лінії міських укріплень цього періоду, на місці кварталів Ольвії елліністичної доби. Залишки його простежені на території як Нижнього, так і Верхнього міста, де були виявлені виноробні, гончарні, хлібопекарський та інші виробничо-господарські комплекси³⁷. Таким чином, передмістя пізньої доби заселене не було, а становило ремісничий, господарський район ольвіополітів, що жили в місті³⁸.

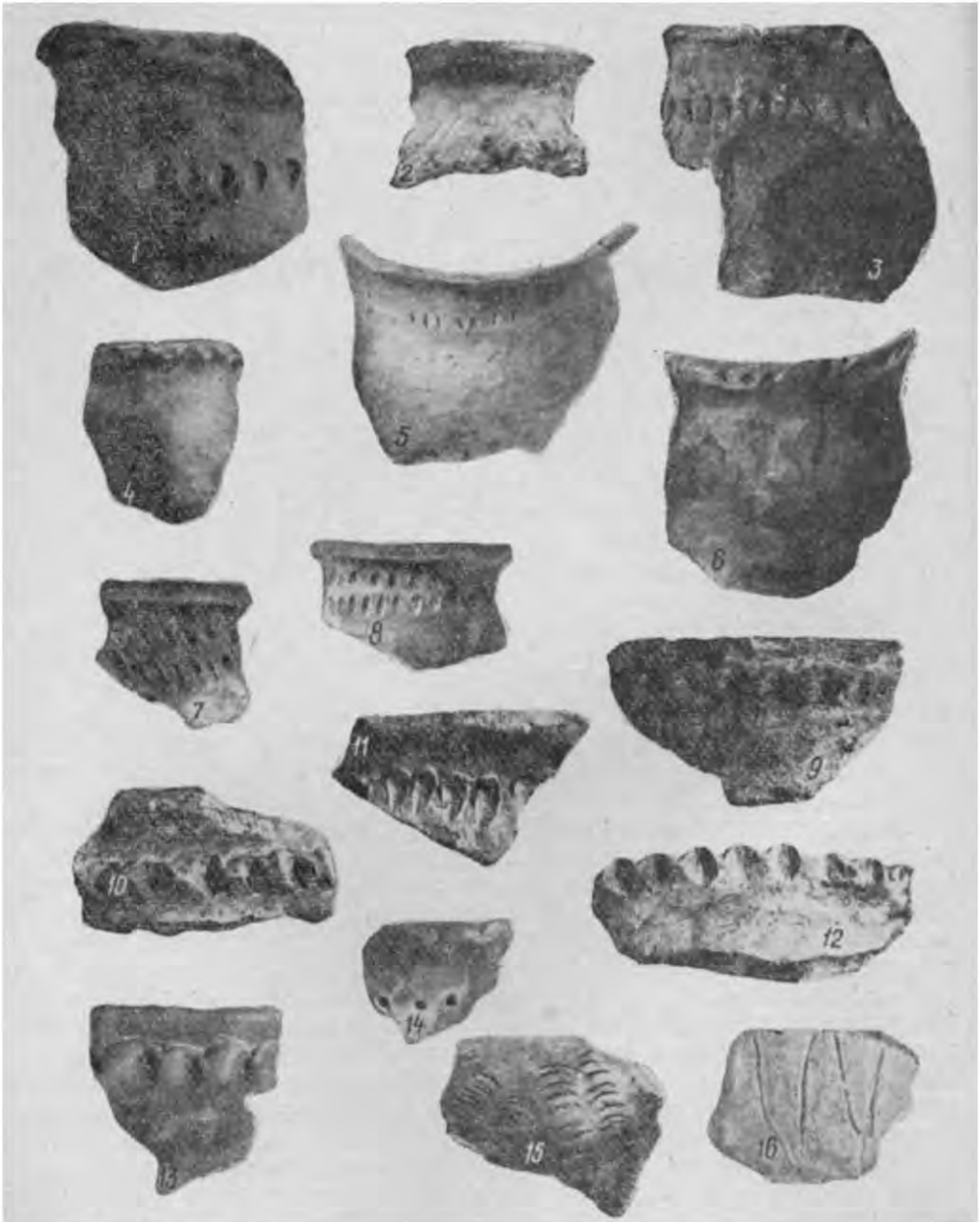
У зв'язку з браком відомостей про передмістя інших античних міст пошук аналогій передмістю Ольвії V ст. до н. е. виявляється складним. Можливо, її можна вбачати в пристрійському поселенні, про яке йшлося вище. Ці об'єкти зближує хронологічний фактор і схожий характер забудови: в V ст. до н. е. Істрія, як і Ольвія, була оточена кам'яними оборонними мурами, а поза межами міста залишилось неукріплене поселення, яке виникло ще в епоху архаїки. Характерно, що воно припинило своє існування також в IV ст. до н. е. Крім того, це поселення складалося, як і ольвійське передмістя, з жител ьземлянкового типу³⁹. Якби було доведено існування істрійського передмістя, такі аналогії не видавались би дивними: відомо, що Ольвія з Істрією мали багато спільного.

Певно, схожим з ольвійським було передмістя Амфіполя, яке виникло до появи лінії оборонних споруд навколо міста і продовжувало існувати за їх межами. Воно, так само як і передмістя Ольвії, було густо заселене. Цікава деталь, наведена Фулідідом, щодо родинних зв'язків мешканців міста з населенням амфіпольського передмістя підкреслює його нерозривний зв'язок з містом. Єдність міста і передмістя Ольвії, простежена на інших матеріалах, таким чином, не становить виняткового явища.

Особливе значення має та обставина, що археологічні дані про ольвійське передмістя класичної епохи можуть бути доповнені літературним свідченням сучасника. Факт існування описаного передмістя набуває життєвості у співставленні з лакопінним повідомленням Геродота. В IV книзі «Історії» в оповіданні про скіфського царя Скіла Геродот згадує *προσπελον* Ольвії⁴⁰, з приводу якого занотована цікава подробиця: «...кожного разу, коли (Скіл) з скіфським військом з'являвся в місті борисфенітів... (він) залишав своє військо в передмісті, а сам заходив до міста, наказуючи засовувати за собою браму»⁴¹.

Таким чином, за словами батька історії, в Ольвії, за межами оборонних споруд, але поблизу них, був досить значний *προσπελον* — передмістя, де могла розміститись дружина скіфського царя Скіла на час його перебування в місті⁴².

³⁶ Слід лише зазначити, що залишки господарських комплексів у вигляді вкопаних в землю амфор та піфосів траплялись у садибах селян с. Парутине на північ від городища стародавньої Ольвії, ближче до Парутинської балки. Поки що вбачати в цьому сліди комплексів передмістя немає підстав.

³⁷ *Леви Е. И.* Итоги раскопок ольвийского теменоса и агоры. Ольвия. М.—Л., 1964, с. 16—21; *Славин Л. М.* Отчет о раскопках п Ольвии в 1935 и 1936 гг.— В кн.: Ольвия т. 1. Киев, 1940, с. 59—78; *Ветштейн Р. I.*—Керамічні випалювальні печі Ольвії перших століть н. е.— В кн.: Ольвія, т. 3. Киев, 1958; *Козуб Ю. И.* Ольвия. Керамическое производство и античные керамические строительные материалы.— САИ, 1966, вып. Г1—20, с. 11—13, 22—23.

³⁸ *Козуб Ю. И.* Историческая топография некрополя Ольвии.— 150 лет ОАМ. Тезисы юбилейной конф. Киев, 1975, с. 125.

³⁹ *Condurache. E.* Op. cit., p. 249.

⁴⁰ *Геродот.* История, IV, 78.

⁴¹ Там же.

⁴² Переклад наведеного грецького терміна як «передмістя» належить таким авторитетам у галузі класичної філології, як Ф. Г. Міщенко (*Геродот.* История, указ. издание), В. В. Латішев (Исследования об истории и государственном строе города Ольвии. Спб., 1887, с. 42).

На це коротке повідомлення звернули увагу дослідники античності Північного Причорномор'я ще минулого століття. Так, незважаючи на обмеженість археологічних знань та матеріалів, на зорі дослідження Ольвії О. С. Уваров висловив ряд гіпотез, більшість яких підтвердилася в майбутньому. Він беззастережно прийняв повідомлення Геродота і в одному з перших описів Ольвії зазначив: «За стіною починались передмістя настільки великі, що могли вмщати в собі всю скіфську армію»⁴³. В. В. Латишев у своїй праці навіть точний переклад тексту Геродота. Але він не припускав і думки про реальність існування такого «поселення на околицях міста, за міськими стінами»⁴⁴. У короткому коментарі до цього уривка він інтерпретував передмістя як «відкриту місцевість перед містом, де почет Скіла розташовувався табором, чекаючи його повернення з міста»⁴⁵.

Авторитет В. В. Латишева і відсутність фактичних даних про ольвійське передмістя спричинилися до того, що це питання про існування передмістя Ольвії в науковій літературі більше не порушувалось дослідниками. Так, у найновішому виданні геродотової «Історії» подано довільний переклад наведеного уривка, де про передмістя немає вже й згадки, а термін *προαστειν* передано виразом «перед міською брамою»⁴⁶.

Існування ольвійського передмістя здавалося настільки неймовірним, що навіть тоді, коли вже були виявлені його перші комплекси й інтерпретовані нами як об'єкти житлово-господарського призначення⁴⁷, всупереч цим фактам було висловлено сумнів⁴⁸.

Багаторічні дослідження цього об'єкта довели факт існування ольвійського передмістя V ст. до н. е. При цьому простежується його повна відповідність *προαστειν* у Геродота. Описане передмістя було розташоване в безпосередній близькості від міських укріплень. Таким чином, воїни Скіла, що, за Геродотом, розміщались на його території, могли легко вступати в контакти з жителями не лише передмістя, а й міста. За своїми розмірами передмістя цілком підходило для тимчасового розміщення дружини скіфського царя. Важливе значення має і повний збіг хронологічного фактора. Нарешті, слід відмітити й відсутність іншого передмістя за часів Геродота в околицях Ольвії.

Відкриття передмістя Ольвії V ст. до н. е. дало можливість ще раз повернутися до старої дискусії в антикознавстві: до питання про вірогідність свідчень Геродота взагалі і його повідомлень про Ольвію зокрема. В радянській історичній науці ця проблема посідає важливе місце, бо вона стосується широкого кола питань з історії Скіфії та античної цивілізації на північному узбережжі Понта.

Слід зазначити, що вітчизняні дослідники схильні розглядати версію про перебування Геродота в Північному Причорномор'ї і правдивість його свідчень в позитивному плані⁴⁹. Серед різних доказів важ-

⁴³ Уваров А. С. Исследования о древностях южной России и берегов Черного моря. СПб., 1851, вып. 1, с. 39. Слід лише зазначити, що ми не можемо погодитись з формулюванням кінця фрази, що становить перебільшення. На нашу думку, може йтися не про скіфську армію взагалі, а лише про озброєний почет царя, його дружину.

⁴⁴ Латишев В. В. Указ. соч., с. 42, прим. 8.

⁴⁵ Там же.

⁴⁶ Геродот. История, IV, 78. Л., 1972 (перевод Г. А. Стратановского).

⁴⁷ Козуб Ю. И. Раскопки территории некрополя в 1965—66 гг.— АИУ, 1965—1966, 1967, вып. 1, с. 126—129; Козуб Ю. И. Раскопки на территории некрополя Ольвии.— АИУ 1967. 1968, вып. 2, с. 135—137; Козуб Ю. И. Раскопки в Ольвии.— АО 1966. М., 1967, с. 207—209.

⁴⁸ Коротке зауваження щодо культового та поховального значення землянок передмістя див.: *Braşinskiy J. B. Recherches Soviétiques sur les Monuments antiques des Régions de la Mer Noire.*— Eirene. 1968, N 7, p. 92.

⁴⁹ Мищенко Ф. Г. Геродот и место его в древнеэллинической образованности.— В кн.: *Геродот. История*, т. I. М., 1888, с. XXI—XXII; *Граков Б. Н. Скифы*. М., 1971,

ливими є факти, одержані в результаті археологічних досліджень, насамперед Ольвії.

Саме такій аргументації значну вагу приділяв К. Е. Гриневич. У спеціальній праці він виділив ті об'єкти в Ольвії, про які згадував Геродот⁵⁰— систему кам'яних оборонних споруд, агору та передмістя V ст. до н. е. Відкриття цих об'єктів, щодо реального існування яких ще були сумніви, мало підтвердити правдивість оповідання історика про місто борисфенітів.

Оборонні споруди Ольвії відкриті ще в 1904 р. Б. В. Фармаковським⁵¹. Невелика ділянка розкопу та незавершеність робіт призвели до помилкового датування цих споруд пізнішим часом. В результаті спеціальних додаткових робіт була виявлена ще одна ділянка оборонних стін. Сукупність старих і нових даних дала змогу К. Е. Гриневичу датувати найдавнішу систему кам'яних оборонних споруд міста V ст. до н. е.⁵²

Одним з найбільших досягнень археологічного вивчення Ольвії стало відкриття агори, що існувала з VI ст. до н. е.⁵³

Найдовше залишалось невідомим передмістя, згадане Геродотом. Саме наші роботи заповнили цю лакуну. Таким чином, всі свідчення Геродота опинилося характеру щодо Ольвії знайшли реальне підтвердження. Отже, сучасний рівень знань дає можливість антикознавцям підтримати думку радянського скіфолога, що «незважаючи на багато неясностей, суперечливих і просто казкових відомостей, геродотівське оповідання, особливо в етнографічній частині, постійно підтверджується археологічними даними»⁵⁴.

Всебічне археологічне дослідження передмістя Ольвії дасть змогу поставити і розв'язати важливі питання, пов'язані з історією та топографією як самого міста, так і його некрополя, з рівнем економічного, культурного та соціального розвитку Ольвії.

ю. и. козуб

Предградье Ольвии

Резюме

Статья посвящена общей характеристике одного из уникальных памятников античной цивилизации Северного Причерноморья — предградья Ольвии, открытого автором. Предградье V в. до н. э. сформировалось на основании одного из поселков конца VI — начала V в. до н. э., располагавшегося на западном плато Заячьей балки.

Предградье занимало территорию, примерно равную 10—15 га, и находилось к западу от города. Оно было застроено земляными сооружениями жилого и хозяйственного назначения. Здесь же располагался древнейший культовый комплекс Ольвии. Жилища представляли собой земляночные и полуземляночные конструкции с печами, очагами, жаровнями, перекрытые одно- и двускатными кровлями. К ним примыкали хозяйственные сооружения в виде ям разного назначения, погребов, кладовых, летних печей. На территории предградья открыты две цистерны для хранения воды.

Комплексы предместья дают представление о характере застройки Ольвии в древнейший период ее существования. Землянки функционировали здесь вплоть до начала IV в. до н. э., когда в городе уже широко применялось наземное сырцово-каменное строительство.

с. 18; *Златковская Т. Д., Шелов Д. Б.* Рец. на кн.: *Данов Хр.* Древна Тракия.—ВДИ, 1970, № 2, с. 207; *Борухович В. Г.* Научное и литературное значение труда Геродота.— В кн.: *Геродот*, История, Л., 1972, с. 485.

⁵⁰ *Гриневич К. Э.* О достоверности сведений Геродота об Ольвии.—ВДИ, 1964, № 1.

⁵¹ ОАК за 1904 р., с. 16.

⁵² *Гриневич К. Э.* Указ. соч., с. 107, 110.

⁵³ *Левин Е. И.* Ольвийская агора.—МИА, 1961, № 50, с. 40; *Левин Е. И.* Итоги раскопок теменоса и агоры.—Ольвия. Теменос и агора. М., 1964, с. 10, 13, 14; *Карасев А. Н.* Монументальные памятники ольвийского теменоса.—Ольвия. Теменос и агора, с. 36, 55, 69, 82, 86—97, 129.

⁵⁴ *Граков Б. Н.* Указ. соч., с. 18.

Весь комплекс предместья носил греческий характер. По своей застройке и материальной культуре предградье было сходно с городом эпохи архаики, не имело специфически оборонительного или производственного значения.

Предградья различного характера сопутствовали крупным центрам островной и материковой Греции. В археологическом отношении они не изучены, тем больший интерес представляет исследование ольвийского предградья. Значение этого памятника возрастает в связи с тем, что по ряду признаков он может быть сопоставлен с предградьем Геродота, давшего его краткую характеристику. Этим самым повышается степень достоверности сведений Геродота о Северном Причерноморье и об Ольвии в частности.

Предградье было составной частью ольвийского полиса, представляя единство с территорией города, некрополя, ближней и дальней сельскохозяйственной хоры.

П. І. ХАВЛЮК

Пізньюоскіфське селище Сорока

Останнім часом видані праці, в яких автори висловлюють думку, що на території Середнього Подніпров'я в III—II ст. до н. е. протягом приблизно 150 років між культурою скіфського часу і добре дослідженою зарубинецькою культурою існував хронологічний розрив¹. Цей розрив пропонується заповнити кельтськими старожитностями². Проте на території Південного Побужжя відкриті і частково вивчені пізньюоскіфські пам'ятки, які за своїми хронологічними комплексами хоч і відрізняються від поширених тут селищ та городищ скіфської епохи VII—IV ст. до н. е., все ж хронологічно йдуть зразу ж за ними.

Однією з таких пам'яток є селище Сорока, розташоване за кілометр на південний захід від невеликого населеного пункту Сорока Іллінецького району Вінницької області. Залишки його виявлені на північному схилі правобережного плато р. Соб. Це рівна ділянка з незначним нахилом до річки по обидва боки шосе Іллінці — Дашів (рис. 1). В східній частині селища добре простежуються сліди розораного валу у вигляді невисокої білястої смуги насипного ґрунту.

У лісній посадці, яку перетинає вал, добре зберігся не тільки насип, а й рів із східного боку укріплення. Чи пов'язаний вал із селищем, встановити важко, культурний шар простежено тільки за 400 м на захід від валу, а в північно-західній частині селища останній вклинюється в його територію. На цій ділянці вал сильно розораний та зруйнований дорогою. Цілком можливо, що ним могла бути обнесена група курганів, у тому числі розташований за кілометр від селища відомий курган Сорока. В такому разі між валом і селищем зв'язку немає.

Площа пам'ятки дорівнює кільком гектарам. Тут на зораній поверхні помічено понад три десятки плям, де ґрунт насичений керамікою, гумусом та кістками тварин. Скрізь на поселенні є окремі скупчення кераміки, інколи трапляються уламки керамічної тари елліністичного часу, глиняна обмазка стін житлових і господарських споруд.

На місцях найбільшого скупчення культурних залишків були закладені розкопи (рис. 1), на площі яких виявлено житлові споруди — напівземлянки, заглиблені в ґрунт. Культурний шар тут інтенсивний, але між житлами та на відстані від них виявлено лише окремі знахідки кераміки та кістки тварин. Впадає в око та обставина, що селище було віддалене від джерел води. В південно-східному напрямку —

¹ Мачинський Д. А. О культуре среднего Поднепровья на рубеже скифского и сарматского периодов. — КСИА АН СССР, 1973, № 13, с. 3—9; Мачинский Д. А. Кельты на землях к востоку от Карпат. — АС, 1974, № 15, с. 52—64.

² Мачинский Д. А. О культуре Среднего Поднепровья..., с. 5.