

К.Ю. Пеляшенко, П.Я. Гавриш *

ЛІПНИЙ ПОСУД КНИШІВСЬКОГО ГОРОДИЩА

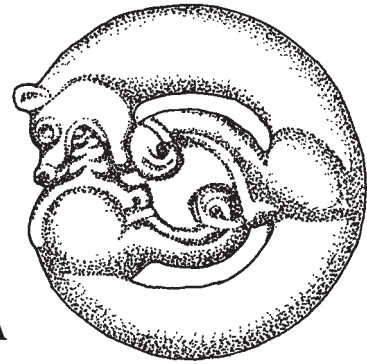

Публікація присвячена характеристиці комплексу ліпного посуду з розкопок Книшівського городища — археологічної пам'ятки скіфського часу в лісостеповій частині басейну р. Псел.

Ключові слова: скіфський час, ліпний посуд, Книшівське городище Дніпро-Донецький Лісостеп.

Книшівське городище — відоме у науковому колі археологів. Це одна з найбільш досліджених пам'яток скіфського часу в українському Лісостепу: загальна розкопана площа її на сьогодні складає 5660 м². Городище розташоване у середній течії басейну р. Псел на території Гадяцького р-ну Полтавської обл. та займає край високого плато правого корінного берега цієї річки, а також частково вузький мис зі стрімкими схилами (Гавриш 2000, с. 51). Масштабність оборонних споруд, географічне розташування і склад археологічного матеріалу, виявленого під час розкопок, дозволяють говорити, що пам'ятка могла виконувати функції адміністративного центру певного племінного об'єднання, найближчої округи пам'яток басейну Псла.

Перший опис городища скіфського часу біля с. Книшівка навів М.О. Макаренко (Макаренко 1917, с. 2), коротка інформація про пам'ятку також міститься в праці В.Г. Ляскоронського (Ляскоронский 1907, с. 168). Перші археологічні розкопки на городищі провела В.А. Іллінська в 1954 р. (Ильинская 1957,

с. 243—244). Було закладено розкоп у вигляді траншеї довжиною 52 м через зольник, що розташований у центрі городища, а також три невеликі розкопи-шурфи, площею 72, 54 і 10 м²; також було знято план та виміряно площу. З 1988 по 1993 рр. масштабні розкопки Книшівського городища здійснювала експедиція Полтавського педінституту під керівництвом П.Я. Гавриша, основні результати дослідження викладені у монографії автора, а також у ряді статей (Гавриш 2000).

Отже, результати розкопок Книшівського городища вже знайшли своє відображення в наукових публікаціях, втім ще не всі матеріали проаналізовано в повному обсязі. Передусім, це стосується ліпного посуду, який є наймасовішою категорією предметів матеріальної культури. В монографії, присвяченій археологічним пам'яткам скіфського часу басейну р. Псел, автором, зокрема, було зазначено «...характеристика не ставить за мету прослідкувати типологічний розвиток форм та орнаменталізації місцевого посуду — це робота дуже трудомістка і вимагає окремого спеціального дослідження та застосування певних методів» (Гавриш 2000, с. 92—93). Були намічені лише загальні риси кераміки скіфського часу на Середньому Пслі. Не отримав керамічний комплекс і широкого ілюстративного висвітлення. Тому вирішено знов повернутися до цих матеріалів, які і досі залишаються найбільш еталонним комплексом для пам'яток Попсілля.

Завдання цього дослідження такі: окремий розгляд керамічного комплексу Книшівського городища, характеристика морфології і орнаменталізації, типологія і статистичні дані, з метою характеристики місцевих гончарних традицій і порівняння їх з матеріалами розкопок синхронних пам'яток сусідніх територій в межах Дніпро-Донецького Лісостепу, проаналізованих одним з авторів статті за єдиною ме-

* ПЕЛЯШЕНКО Костянтин Юрійович — кандидат історичних наук, старший науковий співробітник Харківського історичного музею імені М.Ф. Сумцова, kpelashenko@gmail.com

ГАВРИШ Петро Якимович — кандидат історичних наук, доцент кафедри історії України Полтавського національного педагогічного університету ім. В.Г. Короленка, petro.gavrysh@gmail.com



Рис. 1. Липний посуд Книшівського городища: горщики типу 1

тодікою. Морфологічна характеристика керамічного комплексу основана на методиці побудови типологічних рядів. Для типології враховувались цілі і археологічно цілі профілі, фрагменти посудин, за якими можна встановити необхідні параметри. Основний принцип типології побудований на морфологічних відмінностях окремих частин посуду. Всього, серед матеріалів розкопок Книшівського городища нами враховано 2428 фрагментів липного посуду (розкопки В.А. Іллінської 1954 р. і П.Я. Гавриша 1988—1993 р.)¹, за якими можна визначити групу посуду, тип, вид орнаментатії або її відсутність.

Весь посуд Книшівського городища за функціональністю ми поділяємо на наступні групи: горщики, банки, посудини зі зливом, миски, черпаки, кухлі, кубки, корчаги, глечики і глекоподібні посудини, малі посудини.

Найбільш масовою групою липного посуду є кухонний (горщики і банки): цілі форми і фрагменти вінець складають 76,2 % від загаль-

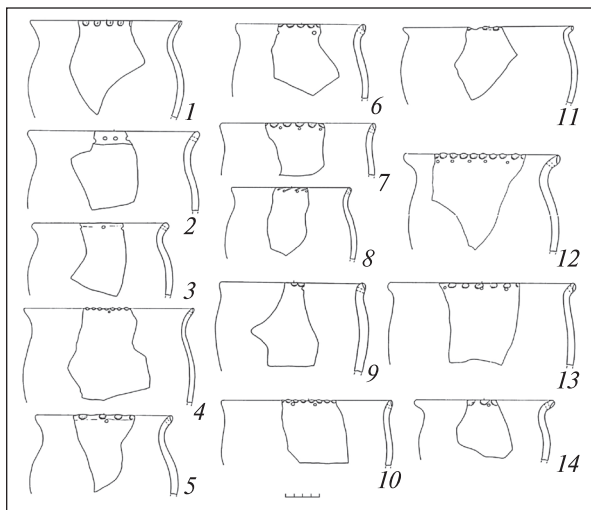
¹ Матеріали розкопок В.А. Іллінської зберігаються в наукових фондах Інституту археології НАН України; матеріали розкопок П.Я. Гавриша — в фондах Національного музею-заповідника українського гончарства в Опішному

ної кількості врахованих у цій вибірці предметів. Наступною за кількістю групою є миски (17,4 %). Ще меншою кількістю представлені глечики (3,7 %) і малі посудини (1,6 %). Інші групи: посудини зі зливом, черпаки, кухлі, кубки та корчаги відомі в дуже малій кількості фрагментів (від 0,05 до 0,3 %) (табл. 1).

Представлена нижче типологія липного посуду була розроблена К.Ю. Пеляшенком на основі аналізу керамічних колекцій липного посуду з пам'яток скіфського часу Дніпро-Донецького Лісостепу (Пеляшенко 2014а). Це надає можливість зіставлення матеріалів різних пам'яток, систематизованих за єдиним принципом, та на основі цього співставлення створити площину для висновків етнокультурного характеру.

Типологія липного посуду

Горщики — посуд витягнутих пропорцій (висота більша за діаметр) з профільованим тулубом, виділеними вінцями і шийкою. Для типології використано 752 фрагменти верхніх частин, археологічно цілих профілів та цілих форм, що дають інформацію про загальний абрис і можливість віднесення до певного типу або варіанту. Всі інші, дрібні і не інформативні для визначення морфології фрагменти вінець горщиків, враховувались для характеристики орнаментатії. При розробці типології горщиків було застосовано «програму формалізовано-статистичної обробки кераміки», розроблену В.Ф. Генінгом (Генінг 1992). Згідно скороченої програми враховуються всі профільовані верхні частини посудин, що зберегли профіль до найбільшого розширення тулуба і дають змогу визначити його діаметр. Способом вимірювання відносної величини визначалися «показники форм», серед яких типоутворюючим виявився показник опуклості плічка (ФЖ, за В.Ф. Генінгом), що вказують на загальну конфігурацію (пропорцію) верхньої частини посуду (Генінг 1992, с. 48—52). За профілем верхньої частини серед липних горщиків розрізняється п'ять типів.

Таблиця 1. Розподілення груп липного посуду з розкопок Книшівського городища

Період	Групи посуду (цілі форми, фрагменти)									Всього
	Горщики/ банки	Посудини зі зливом	Миски	Чер- паки	Кухлі	Кубки	Кор- чаги	Глечики/ глекоподібний посуд	Малі по- судини	
Середина VI— IV ст. до н. е.	76,2 % 1850	0,3 % 7	17,4 % 422	0,2 % 4	0,3 % 7	0,05 % 1	0,3 % 7	3,7 % 92	1,6 % 38	100 % 2428



Рис. 2. Липний посуд Книшівського городища: горшки типу 2

Тип 1 — слабо профільовані горщики (показчик ФЖ — 0,08—0,2), з широким горлом, округлим або трохи витягнутим бочкоподібним тулубом (рис. 1). Цей тип серед матеріалів розкопок Книшівського городища складає 29 % від загальної кількості цілих і фрагментів верхніх частин горщиків (табл. 2). За різновидом вигину вінця виділено три варіанти: 1) з плавно відігнутими вінцями і вираженою широкою шийкою (14,4 %; рис. 1, 1—5); 2) з короткими слабо відігнутими вінцями і короткою шийкою (14,1 %; рис. 1, 6—10); 3) з широким горлом та сильно відігнутим краєм, так що діаметр вінця перевищує найбільший діаметр тулуба (0,5 %; рис. 1, 11—14).

Тип 2 — горщики з середньо профільованим тулубом (показчик ФЖ — 0,21—0,33), з більш звуженою, ніж у попередньому типі, шийкою та округлим тулубом (рис. 2). Серед загальної кількості фрагментів кухонного посуду цей тип складає 24,3 % (табл. 2).

Тип 3 — посудини з розвиненим профілем корпусу (показчик ФЖ — 0,34—0,70) і дугоподібною у перетині шийкою (рис. 3). Цей найбільш розповсюджений тип горщиків на Книшівському городищі складає 42,8 % (табл. 2). За

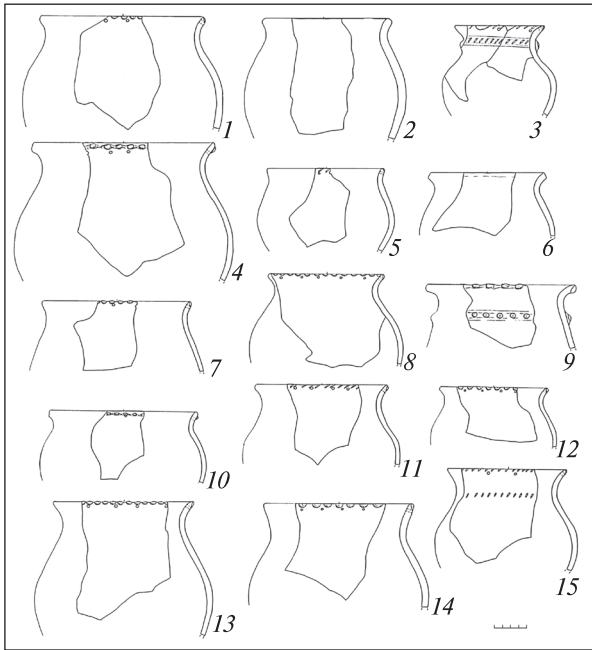

Рис. 3. Липний посуд Книшівського городища: горшки типу 3

способом оформлення вінця та шийки можна виділити два варіанти: 1) з плавно відігнутими вінцями та вираженою шийкою, що переходить у високе плече профільованого тулубу з найбільшим розширенням у верхній, рідше середній частині (рис. 3, 1, 3, 4, 7—9); 2) з різко відігнутими вінцями та короткою шийкою, що майже одразу переходить у профільований тулуб, найбільше розширення якого завжди у верхній частині (рис. 3, 2, 5, 6).

Тип 4 — профільовані горщики (показчик ФЖ — 0,5—0,8) з прямим та різко відігнутим розтрубоподібним горлом, короткою шийкою, високими та округлими плічками (рис. 4, 1—10). Ця форма складає невелику частку кухонного посуду, всього 2,9 % (табл. 2).

Тип 5 — горщики з розвиненим профілем корпусу (показчик ФЖ — 0,35—0,80), з вертикальним або дещо нахиленим назовні горлом (т. зв. «комірцеві») (рис. 4, 11—12). Найбільш рідкісна форма, яка представлена на городищі тільки двома фрагментами (0,3 %) (табл. 2).

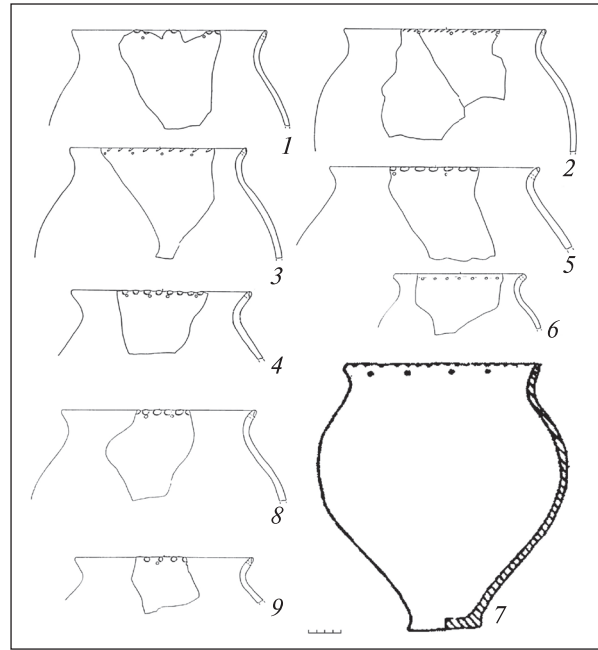
До кухонного посуду також віднесені **банки** — посудини без вираженої шийки та вінця, за загальними пропорціями, об'ємом, характером

Таблиця 2. Розподілення типів кухонного посуду (горщики та банки) з розкопок Книшівського городища

Тип	1			2	3		4	5	Банки		Всього
	1	2	3		1	2			1	2	
Середина VI—IV ст. до н. е.	14,4 %	14,1 %	0,5 %	24,3 %	36,1 %	6,7 %	2,9 %	0,3 %	0,4 %	0,3 %	100 %
	109	107	4	184	273	51	22	2	3	2	757



Рис. 4. Липний посуд Книшівського городища: горщики типів 4 (1—10) та 5 (11—12), банки (13—15), посуд з носиком для зливу (16)

обробки поверхні не відрізняються від горщиків. Банки виявлені у невеликій кількості (0,7%), серед яких за абрисом тулубу виділяється два варіанти: 1) з вертикальними або трохи випуклими стінками з прямими вінцями (рис. 4, 13); 2) з бочкоподібною формою тулубу та увігнутою верхньою частиною (рис. 4, 14—15).

Більшість фрагментів кухонного посуду має орнаментацию у верхній частині. Для характеристики видів декорування використано систему кодування, розроблену Б.А. Шрамком для пам'яток раннього залізного віку Східної Європи (Шрамко 1983, табл. 55). Під час аналізу враховувались усі фрагменти верхніх частин, всього 1851 екз. (табл. 3). Способи нанесення орнаментации на кухонний посуд у пам'ятках Дніпро-Донецького Лісостепу скіфського часу досить одноманітний, здебільшого це відбитки пальців або нігтів, відтискання прямого предмету типу палички, проколювання або наколювання, наліпний або відтягнутий пружок та їх різноманітні поєднання. Не мали орнаменту лише 5,5% фрагментів.

Найбільш поширеним різновидом декорування кухонного посуду Книшівського го-

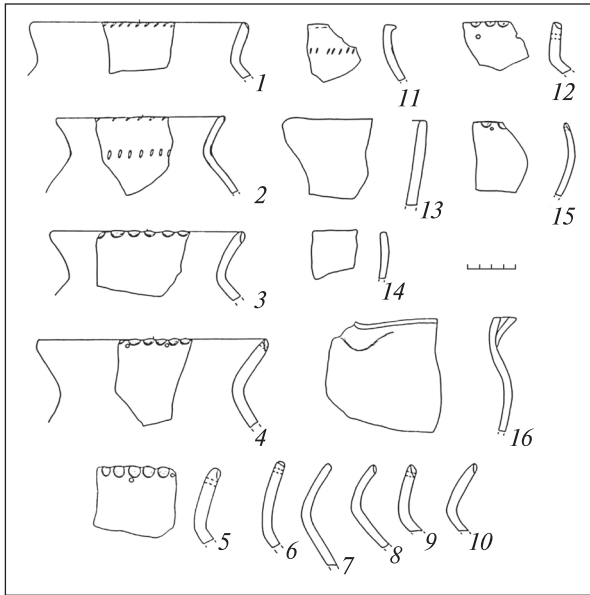

Рис. 5. Липний посуд Книшівського городища: миски типів 1 (1—11) та 2 (12—18)

родища є пальцеві вдавнення по краю у поєднанні з наскрізними проколами, що складають 55,5%. На другому місці за кількістю стоять вінця, прикрашені насічками по краю в поєднанні з проколами (16%), загалом, фрагментів прикрашених насічками у різних поєднаннях 18,15% (рис. 1, 8; 2, 3, 5, 11, 15; 3, 2, 3; 4, 1, 2). Значна кількість вінців, орнаментованих окремо пальцевими вдавненнями по краю (9,3%) або тільки наскрізними проколами (7,6%; рис. 1, 1—3, 11; 3, 6; 4, 3). Досить незначною кількістю представлений вид орнаментации наліпним пружком — у поєднанні з іншими видами декорування він складає всього 1,35% (рис. 2, 3—4, 9—10). Всі інші види не перевищують 1%.

В окрему групу виділено посуд зі зливом — посудини витягнутих пропорцій (довжина більша за діаметр), на вінцях яких є жолобоподібний носик, що слугував для зливу рідини (рис. 4, 16). Нами враховано всього сім фрагментів (0,3%), всі вони не орнаментовані, мали профільований корпус з вираженою шийкою і відігнутими вінцями.

До групи мисок віднесені предмети столового посуду відкритого типу, у яких діаметр верхньої частини перевищує загальну висоту. Це друга за кількістю група липного посуду після горщиків, що представлена 17,4% в керамічному комплексі городища (табл. 1). Виразною

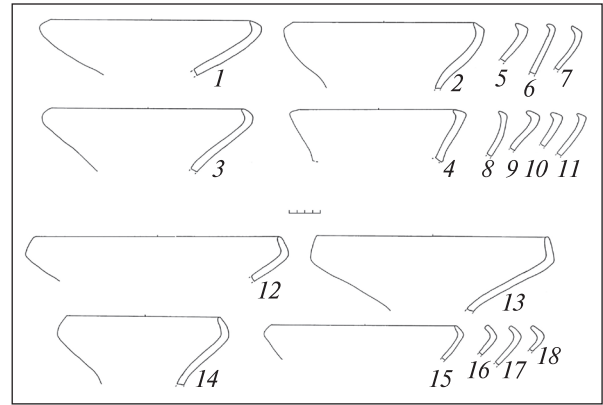
Таблиця 3. Розподілення видів орнаментации кухонного посуду (горщики та банки) з розкопок Книшівського городища

Період	Вид орнаменту									
	A1 wwww	A3 o o o	B1 oooo	B2 wwww	B5 wwww	B6 oooo	B7 wwww	B9 wwww	B10 wwww	B21 wwww
Середина VI—IV ст. до н. е.	9,3 % 173	0,1 % 2	7,6 % 140	55,5 % 1028	0,1 % 2	0,2 % 4	1,8 % 34	1,9 % 35	16 % 297	0,2 % 4



Рис. 6. Липний посуд Книшівського городища: миски типів 3 (1–12), 4 (13–15) та 5 (16–18)

ознакою для цієї групи посуду є оформлення верхньої частини — бортика та загальний абрис корпусу. За способом оформлення бортика розрізняємо шість типів.

Тип 1 — з конічним або округло-конічним корпусом та різко загнутим під гострим кутом невеликим краєм, що у більшості випадків загострений або заокруглений (складає 9,7 % від загальної кількості фрагментів мисок; рис. 5, 1–11). Тип 2 — з конічним, округло-конічним корпусом та різким ребром-перегином у верхній частині (т.зв. «ребристі» або «гострореберні»), із загнутим краєм, що має пласко-зрізане, округлене, рідше загострене закінчення (2,8 %; рис. 5, 12–18). Тип 3 — з округлим корпусом і плавно загнутим, округленим, пласким або закругленим краєм (т. зв. «напівсферичні») (8,8 %; рис. 6, 1–12). Тип 4 — з округлим, округло-конічним корпусом та вертикально поставленим бортиком, рідше з невеликим нахилом усередину (т. зв. «миски відкритого типу»), край якого округлений або пласко-зрізаний (9,7 %; рис. 6, 13–15). Тип 5 — з прямими краями та конічним або округло-конічним корпусом (т. зв. «конічні миски») (0,5 %; рис. 6, 16–18). Тип 6 — миски округлої, рідше округло-конічної форми корпусу з різко загнутою під прямим кутом закраїною (рис. 7). Це найбільш розповсюджений тип, який складає 68,5 % всіх фрагментів мисок (табл. 4). За способом оформлення закраїни виділено три умовні варіанти: 1) з різко загнутою до середини закраїною, що

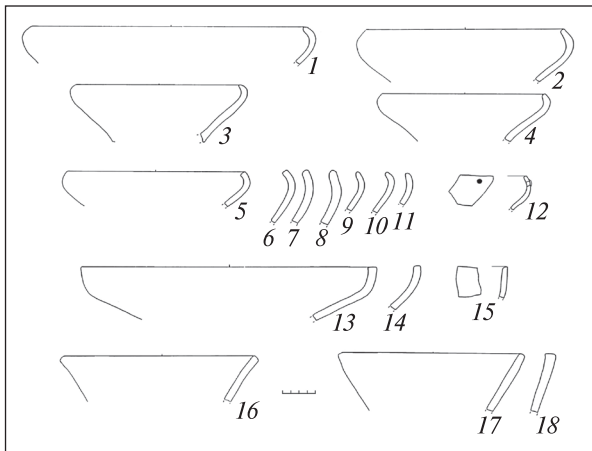

Рис. 7. Липний посуд Книшівського городища: миски типу 6

є найбільш поширеним варіантом (рис. 7, 1, 2, 4–6, 8, 9, 11, 12, 14, 16, 17, 19–23, 25, 26, 28); 2) з виділеною закраїною і до середини і назовні (рис. 7, 3, 7, 10, 13, 15, 24, 27, 29); 3) з різко загнутою назовні закраїною (рис. 7, 18).

Щодо орнаменту мисок, то вона була зафіксована лише на двох фрагментах: в одному випадку це наколювання з середини (рис. 6, 12), у другому — косі насічки по зовнішньому краю (рис. 7, 8).

Невеликою кількістю представлені фрагменти **корчаг** (0,3 % від загальної кількості врахованих фрагментів посуду; табл. 1). Вони мають великий діаметр корпусу і значну товщину стінки (1,0–2,0 см), як правило, більше ніж у горщиків. Поверхня або добре заглажена, або лискована. За загальними пропорціями всі відомі корчаги можна віднести до одного типу — горщикоподібних, що мають дугоподібний вигин вінець з сильно розвиненим профілем (рис. 8, 1, 4–6). Частина вінець має на краю підтрикутне у перетині потовщення. Окрім вінець, серед матеріалів є фрагмент лискованої стінки корчаги, прикрашений геометричними композиціями (рис. 8, 3). Подібний різьблений орнамент характерний для передскіфського, жаботинського періоду, основні елементи якого формувались під впливом культури Басарабь-Шолданешть, та продовжував практикуватися в ранньоскіфський час. Також виявлено фрагмент лискованої стінки корчаги з широкою ручкою, овальною у перетині, яка прикрашена п'ятьма верти-

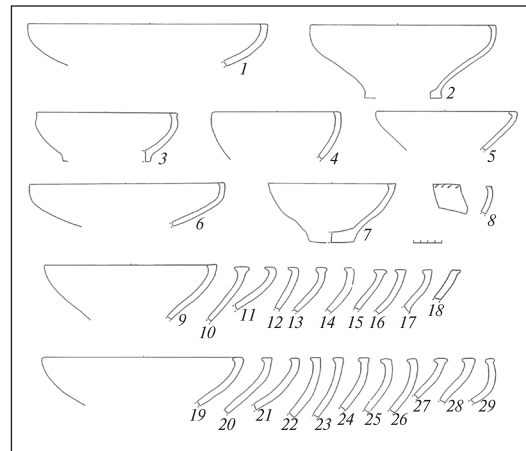
Вид орнаменту											Всього
Б23 % %	Б24 •••	Б25 % %	В1 %	В2 %	В3 %	В4 %	В23 %	В25 %	В27 %	К1	
0,05 %	0,05 %	0,1 %	0,05 %	0,9 %	0,1 %	0,1 %	0,05 %	0,05 %	0,1 %	5,5 %	100 %
1	1	2	1	17	2	2	1	1	2	102	1851



Рис. 8. Липний посуд Книшівського городища: корчаги (1–6), черпаки (7–10), кубок (11), кухлі (12–13)

кальними канелюрами (рис. 8, 2). Подібні ручки також знаходять аналогії серед старожитностей культури Басарабь-Шолданешть (Кашуба 2000, рис. 10, 2, 7).

У значно більшій кількості виявлено фрагменти **глеків** — високий липний посуд зі звуженим та високим горлом, відігнутих назовні вінцем та округлим або овальним корпусом (рис. 9). У матеріалах Книшівського городища відомий лише один археологічно цілий глечик із розкопок В.А. Іллінської. Серед інших груп липного посуду за кількістю глечики займають третє місце і складають 3,7 % (табл. 1). Глечики з'являються в гончарній традиції населення скіфського часу Дніпро-Донецького Лісостепу в V ст. до н. е. і набувають поширення в кінці V—IV ст. до н. е. (Пеляшенко, Гречко 2011, с. 77). За аналогіями з цілими формами інших пам'яток, ця група посуду могла виготовлятися без ручки, з однією або двома ручками. Різним могло бути і кріплення ручки: найбільш поширеним різновидом є невелика петлеподібна ручка, що кріпилася на плічках посудини і часто прикрашалася різьбленим або канелюваним орнаментом (рис. 9, 21–24), однак, відомі і одиничні фрагменти високих ручок, що кріпилися від вінця до плічка (рис. 9, 3). Також є певні відмінності в оформленні вінця та горловини липних глечиків. Серед варіантів оформлення горловини глеків: 1) циліндричні з вертикальними стінками (рис. 9, 2, 4, 6, 9, 14);



Рис. 9. Липний посуд Книшівського городища: глечики

2) розтрубоподібні з різко відігнутими прямими стінками (рис. 9, 11, 13, 17, 18, 20); 3) дугоподібні, з плавно відігнутими стінками (рис. 9, 1, 3, 7, 8, 10, 12, 15, 16). За оформленням краю горловини виділяються наступні різновиди: 1) підтрикутний у перетині, горизонтально зрізаний назовні край, іноді із закраїною до середини (рис. 9, 2, 4, 6, 7, 9, 11, 13, 14, 20); 2) з невеликим підтрикутним потовщенням краю, скошеним до середини або назовні (рис. 9, 1, 10, 15–19); 3) без потовщення, із заокругленими вінцями (рис. 9, 3, 8, 12).

Серед матеріалів Книшівського городища можна виокремити кілька фрагментів **черпаків**. За характером обробки поверхні вони більш якісні, добре заглажені і трохи підлисковані, мають чорний колір. Втім вони відрізняються

Таблиця 4. Розподілення типів мисок з розкопок Книшівського городища

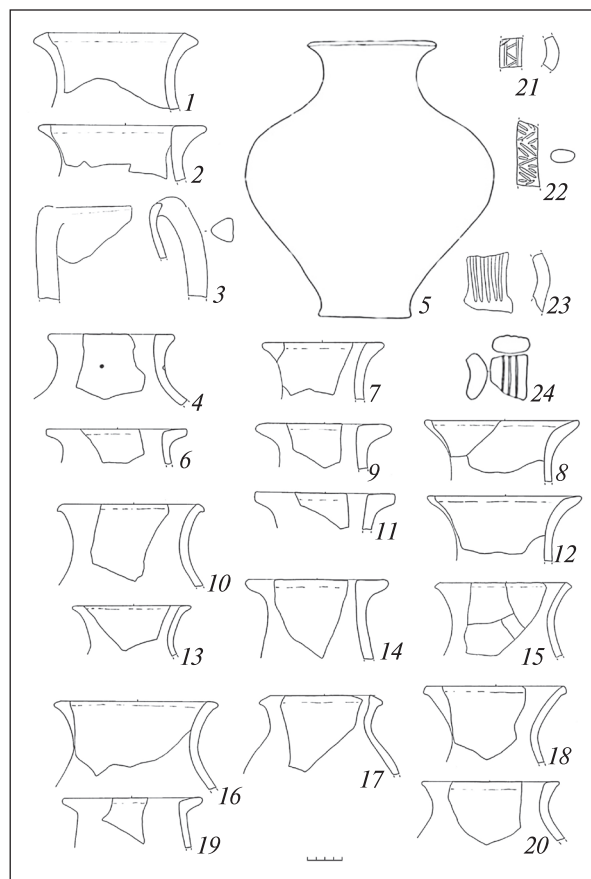
Тип Варіант	1	2	3	4	5	6			Всього
						1	2	3	
Середина VI—IV ст. до н. е.	9,7 % 41	2,8 % 12	8,8 % 37	9,7 % 41	0,5 % 2	58,3 % 246	8,8 % 37	1,4 % 6	100 % 422

від ретельно зализкованої поверхні черпаків ранньоскіфського часу, відомого на пам'ятках басейну р. Ворскла. Всього зафіксовано чотири фрагменти. Два з них — це профілі ємностей відкритого типу, у яких діаметр приблизно в два рази більший за висоту, слабо профільовані вінця плавно вигнуті назовні (рис. 8, 7, 10). Один фрагмент вінець з частиною ручки, за яким можна припустити, що це був глибокий кухлеподібний черпак (рис. 8, 8). Один фрагмент ручки овальної у перетині, що переходить у широку чашечку (рис. 8, 9).

З певною долею імовірності, один фрагмент невеликої посудини віднесено до **кубків**. За профілем він схожий на невеликі горщики, має слабопрофільований тулуб з виділеною шийкою і відігнутими вінцями, однак відрізняється характером обробки поверхні, що ідентична описаним вище фрагментам черпаків та, можливо, мав округле дно (рис. 8, 11).

До групи **кухлів** віднесено невеликі посудини видовжених пропорцій, що мають одну ручку (рис. 8, 12, 13). Їх кількість невелика і складає загалом з врахованих у типології фрагментів всього 0,3 % (табл. 1). Всі вони мають горщикоподібний корпус (зі звуженою короткою шийкою, відігнутими вінцями) та ручку, овальну або округлу у перетині, що кріпиться від вінця до тулубу в місці найбільшого діаметру.

В окрему групу виділено **посудини малих розмірів**, виготовлені, як правило, з одного або кількох шматків глини (рис. 10). Найчастіше вони повторюють форму інших груп ліпного посуду (горщиків, мисок, банок, глеків), являючись їх зменшеними копіями, однак не можуть повноцінно виконувати функції своїх повнорозмірних прототипів. Слід також відрізнити посудини малих розмірів, які мали утилітарне призначення, від мініатюрних ліпних форм (культові посудинки), що пов'язують з культовою практикою лісостепового населення скіфського часу (Шрамко 1985, с. 29). У керамічному комплексі Книшівського городища посудини малого розміру складають невелику частку — 1,6 % (табл. 1). Серед них слід розрізнити кілька відділів:

1. Малий посуд-горщики — профільовані посудини закритого типу висотою до 12—15 см (рис. 10, 1—11). Горщики найбільш поширені серед цієї групи. Більша частина фрагментів верхніх частин не має орнаменталії, а ті що мають — повністю повторюють орнамент кухонних горщиків: пальцеві вдвплення, проколювання, насічки по краю.

2. Малий посуд-мисочки — відкриті посудини з діаметром верхньої частини 6,0—12 см



Рис. 10. Ліпний посуд Книшівського городища: посудини малих розмірів

(деякі зразки до 15 см). Серед мисочок є кілька варіантів: конічної форми з прямими стінками (рис. 10, 13—15); з округлою формою корпусу, загнутим або вертикально поставленим краєм (рис. 10, 12); з відхиленими назовні краями (рис. 10, 18); мисочки на високому кільцевому піддоні (рис. 10, 16, 17).

3. Малий посуд-баночки — невеликі посудини, що мають прямі, або округлі, загнуті до середини стінки, загальна їх висота дорівнює або перевищує діаметр вінця (рис. 10, 19). Відомі тільки одиничні фрагменти.

4. Малий посуд-глички мають звужену виділену шийку, таким чином імітують великі глеки (рис. 10, 20).

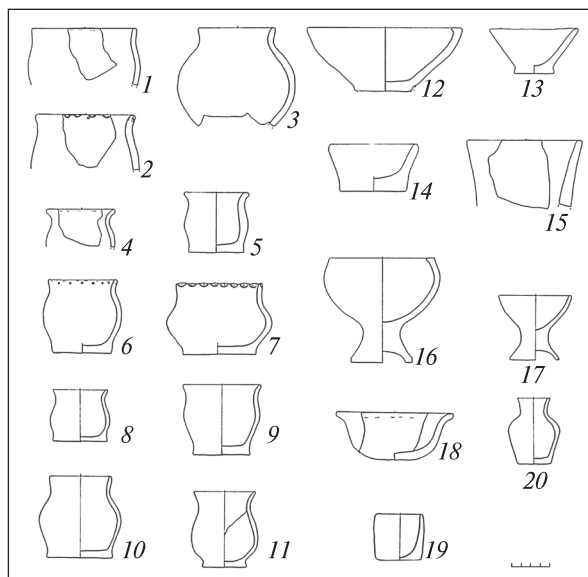
Аналіз ліпного посуду

У цілому, протягом скіфського часу мешканцями Книшівського городища використовувалася широкий набір різноманітних керамічних форм різного функціонального призначення. Цей набір є типологічно близьким до керамічних комплексів інших поселенських пам'яток лісостепової частини межиріччя Дніпра і Сіверського Дінця другої половини VI—IV ст. до н. е. Саме цим часом можна датувати колекцію розкопок Книшівського городища. Знахідки, що належать до ранньоскіфського часу (другої половини VII — початку VI ст. до н. е.) одиничні. Це два дволопатевоїх бронзових вістря стріл, виявлені у валу городища (Гавриш 1989, с. 4—5). Ще одне архаїчне дволопатевоїх вістря стріли, виявлене в комплексі (яма 24), проте в

цьому ж комплексі виявлено втулку залізного дротика (Гавриш 1988, с. 25—26). Цей вид зброї набуває поширення тільки в кінці V—IV ст. до н. е., і тільки одиничні випадки зафіксовані в поховальних комплексах першої половини — середини VI ст. до н. е. і V ст. до н. е. (Мелюкова 1961, с. 44—45). Також до архаїчного періоду можна віднести два предмети з кістки: ворворку та пряжку-пронизку від кінської вузди, верхня межа побутування яких визначається серединою VI ст. до н. е. (Іллінська 1954, с. 247, рис. 7, 8; Гавриш 2000, с. 216, рис. 33, 41; Могилов 2008, с. 70). Випадки виявлення предметів, що «пережили свій час» у нашаруваннях і комплексах більш пізнього періоду, для старожитностей скіфського часу є нормальним явищем. Так, стріли, предмети кінської вузди ранньоскіфського часу (іноді і передскіфського) виявлені на Люботинському, Басівському, Східному Більському городищах. Утім, за сукупністю всіх знахідок (зокрема і античних матеріалів), виявлених у нижніх горизонтах і найбільш ранніх комплексах, життя на цих пам'ятках починається не раніше другої—третьої чверті VI ст. до н. е. (детальніше див.: Пеляшенко 2014, с. 161—162). Архаїчні вістря стріл є і серед сагайдачних наборів поховань середньоскіфського періоду (Шрамко 2016, с. 270—279). У матеріалах Книшівського городища, як було сказано вище, знахідки архаїчного часу одиничні. Основна ж маса знахідок (предмети озброєння, кінської вузди, господарський інвентар, прикраси, антична тарна і столова кераміка) датуються другою половиною VI—IV ст. до н. е., при чому більша їх частина — пізнім періодом — кінцем V—IV ст. до н. е., що підтверджують і наші статистичні підрахунки співвідношення типів ліпної кераміки. У нижніх культурних нашаруваннях городища, що за логікою можуть пов'язуватися з початковим періодом освоєння пам'ятки, виявлені датуючі артефакти V—IV ст. до н. е. Наприклад, антична монета 336—323 рр. до н. е. була знайдена на глибині 1,4 м у культурному шарі під валом, майже на материковому ґрунті. На 0,5—1,0 м від монети, приблизно на тій же глибині було знайдено два розвали античних амфор, дата яких визначається не раніше середини V ст. до н. е. (Гавриш 1991, с. 92, 94, рис. 53). Втім, не виключено, що більш архаїчні шари на городищі все ж таки можуть бути присутні, проте досі вони не були досліджені.

Розмежування керамічного комплексу по хронологічним групам в межах середини VI—IV ст. до н. е. має певні складнощі. Кількість археологічних комплексів, у яких знайдено да-

туючі предмети, дуже мала, відповідно і кількості фрагментів ліпного посуду замало для проведення порівняльної характеристики. Не дала позитивного результату і спроба розрізнення матеріалу з культурного шару за глибинами: датовані артефакти пізньоскіфського періоду присутні як у верхніх нашаруваннях, так і на рівні поховального ґрунту, як це вже було показано вище на прикладі монети. Тому нами вирішено дати загальний аналіз керамічного комплексу без розділення на хронологічні групи.

За своїм різновидом і морфологією ліпний посуд Книшівського городища — повністю ідентичний типам кераміки синхронних поселенських пам'яток Дніпро-Донецького Лісостепу, на яких проводились дослідження великими площами: Басівське, Люботинське, Караванське, Циркунівське, Східне Більське городище, городище в уроч. Городище і Полкова Микитівка, поселення Шовкова, Островерхівка, Новоселівка, Саржин Яр (Іллінська 1965, с. 60—66; Моруженко 1988, с. 45—48; Пеляшенко 2006; 2007; 2008; 2014, с. 32—94; Шрамко 1983).

Загальним для всіх поселенських пам'яток є переважання у керамічних наборах горщиків, відсоток яких збільшується від ранньоскіфського часу до IV ст. до н. е. Якщо для архаїчних відкладень характерне переважання горщиків зі слабо профільованим корпусом (тип 1), а також вищий відсоток банок (до 14 %), то в середньоскіфський період їх кількість зменшується передусім за рахунок поширення горщиків із середньопрофільованим і сильно профільованим тулубом (типи 2 і 3), останній у нашаруваннях кінця V—IV ст. до н. е. є переважаючою формою кухонного посуду. З кінця VI — початку V ст. до н. е. з'являються профільовані горщики з розтрубоподібними і комірцевими вінцями (тип 4 та 5). Зміни відбулися і в традиції декорування кухонного посуду: в середньоскіфський період орнаментация горщиків наліпним пружком стає дуже рідкісною, замість цього практикується відтягнутий пружок, що розміщується вже не на шийці, а на верхньому краї вінець, який теж не набув значного поширення. Абсолютно для всіх поселень Дніпро-Донецького Лісостепу в кінці VI—IV ст. до н. е. домінуючим видом орнаменту є пальцеві вдавлення по краю з наскрізними проколами.

Друге місце серед наборів посуду завжди складають миски, однак кількість їх не перевищує 21 % від загальної ваги врахованих фрагментів. Найбільш поширеними формами у нашаруваннях VI—V ст. до н. е. є ребристі миски та з плавно загнутим до середини краєм (типи 2 і 3). В кінці V—IV ст. до н. е. переважаючим ти-

пом у всіх без винятку керамічних комплексах стають миски з округлим тулубом і загнутою під прямим кутом закраїною (тип 6), яких на Книшівському городищі найбільше. Локальні відмінності простежені лише на пам'ятках басейну Сули у декорванні (Басівське, Свиридівське, Глинське городища), де значний відсоток (до 25 %) мисок прикрашався наколюванням зсередини або наскрізними проколами.

Протягом другої половини VI — початку V ст. до н. е. відбуваються не тільки кількісні, але і якісні зміни в гончарній традиції населення Дніпро-Донецького Лісостепу. Згасає традиція використання лискованого столового і тарного посуду, з керамічних наборів зникають черпаки і округлодонні кубки, корчаги з біконічним тулубом і великі казаноподібні миски. Однак одиничні фрагменти цих типів посуду ще трапляються в матеріалах другої половини VI — першої половини V ст. до н. е. Натомість, у цей же час з'являється нова керамічна форма. Передусім, це ліпні глеки, що часто мають одну або дві ручки, які зазвичай прикрашені канельованим або різьбленим орнаментом, водночас з'являються і кухлі. З кінця VI ст. до н. е. для всіх поселенських пам'яток регіону характерне широке використання посудин малого розміру, що повторюють форми повнорозмірних горщиків, банок, мисок, глеків.

Висновки

На основі такого зіставлення матеріалів можна сказати, що керамічний комплекс Книшівського городища має єдині генетичні корені з місцевою керамікою інших пам'яток лісостепової частини басейнів річок Ворскли, Сули і Сіверського Дінця. Стверджувати, що гончарні традиції населення скіфського часу Дніпро-Донецького Лісостепу пов'язані з автохтонним населенням бронзового віку, сьогодні в нас немає яких-небудь підстав. Загальний склад і основні риси ліпного посуду, що на думку переважної більшості археологів, є одним з надійних етноіндикаторів, не має коріння у місцевих культурах пізньої і фінальної бронзової доби. Аналіз керамічних колекцій цього регіону і порівняння з сусідніми територіями вказує на єдине джерело походження традиції — Дніпровське Лісостепове Правобережжя, що пов'язано з кількома хвилями міграцій населення на лівий берег Дніпра². По-перше, це склад наборів посуду, се-

ред яких є миски, корчаги і корчагоподібні посудини, черпаки, кубки. По-друге, це морфологічна відповідність: майже всі виділені типи мисок мають аналогії серед старожитностей жаботинського періоду, те саме стосується черпаків, корчаг, що в другій половині VI ст. до н. е. мають більш спрощені форми і гіршу якість лискування поверхні. Горщики зі слабо профільованим тулубом так само відомі в жаботинських старожитностях. По-третє, ми можемо спостерігати часову зміну в традиції виготовлення ліпного посуду, що відбуваються по обидва береги Дніпра і мають схожі тенденції. Наприклад: 1) зменшення кількості кухонного посуду, орнаментованого наліпним пружком, а згодом і майже повне відживання цієї традиції; 2) поширення з кінця VI — початку V ст. до н. е. горщиків з профільованим тулубом; 3) затухання і зникнення традиції лискування столового і тарного посуду; 4) відсутність (за винятком одиничних випадків) у керамічних комплексах, починаючи з V ст. до н. е., черпаків, кубків, корчаг з біконічним тулубом; 5) поява у наборі посуду кухля з горщикоподібним тулубом і петелькоподібною ручкою, що характерні як для пам'яток лісостепової частини лівого, так і правого берега Дніпра. Тому ці елементи не можна вважати місцевою особливістю і аргументувати цей факт іншим етнічним складом населення, що мешкало в лісостеповій зоні басейнів Сули, Сіверського Дінця і Псла.

Бессонова С.С., Скорый С.А. Мотронинское городище скифской эпохи (по материалам раскопок 1988—1996 гг.). Киев: Киевская типография ФПУ; Краков: Б.и., 2001.

Гавриш П.А. Отчет об исследованиях Полтавской Левобережной скифской экспедиции Полтавского пединститута в 1988 г. *Научный архив Института археологии Национальной академии наук Украины*. 1988/54.

Гавриш П.А. Отчет о полевых исследованиях археологической экспедиции Полтавского педагогического института в 1989 г. *Научный архив Института археологии Национальной академии наук Украины*. 1989/166.

Гавриш П.А. Отчет об археологических раскопках на Кнышевском городище экспедицией Полтавского пед. Института в 1991 г. *Научный архив Института археологии Национальной академии наук Украины*. 1991/90.

Гавриш П.Я. Племена скіфського часу в лісостепу Дніпровського Лівобережжя (за матеріалами Припсілля). Полтава: Археологія, 2000.

Генинг В.Ф. Древняя керамика: методы и программы исследования в археологии. Киев: Наукова думка, 1992.

вобережжя знайшла відображення у низці наукових публікацій (Петренко 1961, с. 60—62, 84—86; Ковпащенко, Бессонова, Скорый 1989, с. 50—60, 75—85, 101—109; Бессонова, Скорый 2001, с. 56—75; Дарган 2011, с. 388—411).

² Характеристика ліпного посуду передскіфського і скіфського часу Дніпровського Лісостепоного Пра-

- Дараган М.Н. Начало раннего железного века в Днепро-Правобережной Лесостепи. Киев: КНТ, 2011.
- Ильинская В.А. Памятники скифского времени в бассейне р. Псел. *Советская археология*. 1957, вып. 27, с. 232—249.
- Ілліньська В.А. Басівське городище. *Археологія*. 1965, вип. 18, с. 48—75.
- Кашуба М.Т. Заметки о формировании среднегалльятской культуры Басарабь-Шолданешть в Днестро-Прутском междуречье. *Stratum plus*. 2000, № 3, с. 140—156.
- Ковпаненко Г.Т., Бессонова С.С., Скорый С.А. Памятники скифской эпохи Днепровского Лесостепного Правобережья. Киев: Наукова думка, 1989.
- Ляскоронский В.Г. Городища, курганы и длинные (змиевые) валы по течению рр. Псла и Ворсклы. *Труды XIII Археологического съезда*. Москва, 1907, т. 1, с. 158—170.
- Макаренко Н.Е. Городища и курганы Полтавской губернии (Сборник топографических сведений). Полтава, 1917.
- Мелюкова А.И. Вооружение скифов. *Свод археологических источников*. 1964, вып. Д1—4.
- Могилев О.Д. Спорядження коня скіфської доби у Лісостепу Східної Європи. Київ; Кам'янець-Подільський, 2008.
- Моруженко А.А. К вопросу о памятниках раннего железного века в бассейне р. Ворсклы. *Советская археология*. 1988, № 1, с. 33—52.
- Пеляшенко К.Ю. Лепная керамика скифского времени городища в урочище Городище на Харьковщине. *Археологическое изучение Центральной России: тезисы докл.* Липецк, 2006, с. 206—210.
- Пеляшенко К.Ю. Комплекс лепной посуды Люботинского городища. *Проблемы археологии Восточной Европы*. Харьков: Курсор, 2008, с. 106—120.
- Пеляшенко К.Ю. Ліпний посуд населення скіфського часу Дніпро-Донецького Лісостепу. *Дис. ... канд. іст. наук*. Київ, 2014.
- Пеляшенко К.Ю., Гречко Д.С. Ліпний посуд населення сіверськодонецького Лісостепу скіфської доби. *Археологія*. 2007, № 4, с. 22—37.
- Пеляшенко К.Ю., Гречко Д.С. Лепные кувшины V—IV вв. до н. э. Днепро-Донецкой Лесостепи. *Российская археология*. 2011, № 1, с. 68—80.
- Петренко В.Г. Культура племен Правобережного Средне-го Поднепровья в IV—III вв. до н. э. *Материалы и исследования по археологии*. 1961, вып. 96, с. 53—102.
- Шрамко Б.А. Архаическая керамика Восточного укрепления Бельского городища и проблема происхождения его обитателей. *Археологический сборник Государственного Эрмитажа*. 1983, вып. 23, с. 73—92.
- Шрамко Б.А. Археология раннего железного века Восточной Европы. Харьков: Изд-во ХГУ, 1983а.
- Шрамко Б.А. Культурные скульптуры Гелона. *Археологические памятники Юго-Восточной Европы (железный век и эпоха средневековья)*. Курск: Курский госпед-институт, 1985, с. 3—39.
- Шрамко И.Б. Колчаный набор из погребения конца VI в. до н. э. могильника Скоробор. *Археологія і давня історія України*. 2016, вип. 2 (19), с. 270—279.

Надійшла 15.05.2017

К.Ю. Пеляшенко¹, П.А. Гавриш²

¹ Кандидат исторических наук, старший научный сотрудник Харьковского исторического музея имени М.Ф. Сумцова, kpelasenko@gmail.com

² Кандидат исторических наук, доцент кафедры истории Украины Полтавского национального педагогического университета им. В. Короленко, petro.gavrysh@gmail.com

ЛЕПНАЯ ПОСУДА КНЫШЕВСКОГО ГОРОДИЩА

Кнышевское городище является одним из наиболее масштабно раскопанных памятников археологии скифского времени в украинской Лесостепи. В результате исследования 5660 м² была получена представительная коллекция лепной керамики, среди которой наиболее массовой категорией является посуда. Анализ коллекции лепной посуды Кнышевского городища, представленный в данной статье, включает характеристику морфологии и орнаментации, типологию, статистические данные и сравнение их с материалами раскопок синхронных памятников соседних территорий в границах Днепро-Донецкой Лесостепи.

На протяжении скифского времени, жителями городища использовался довольно широкий набор посуды: горшки, банки, сосуды со сливом, миски, черпаки, кружки, кубки, корчаги, кувшины, сосуды малых размеров. По своей разновидности и морфологии, данный керамический комплекс является полностью идентичным типам керамики археологических памятников Днепро-Донецкой Лесостепи второй половины VI—IV вв. до н. э., на которых проводились планомерные раскопки. На основании этого можно говорить о единых гончарных традициях населения скифского времени бассейнов рек Ворсклы, Псла, Сулы и Северского Донца. Появление здесь этого населения связывается с несколькими волнами миграций с Днепровского Лесостепного Правобережья.

К л ю ч е в ы е с л о в а: скифское время, лепная посуда, Кнышевское городище, Днепро-Донецкая Лесостепь.

Kostiantyn Yu. Peliashenko¹, Petro Ya. Havrysh²

¹ PhD, Senior Research Fellow of the M.F. Sumtsov Historical Museum of Kharkiv, kpelasenko@gmail.com

² PhD, Docent of the Ukrainian History Department in the V.H. Korolenko National Pedagogical University of Poltava, petro.gavrysh@gmail.com

HAND-MADE POTTERY FROM KNYSHIVKA HILL-FORT

Knyshivka hill-fort is one of the most extensively excavated archaeological sites of the Scythian period in Ukrainian forest-steppe zone. As a result of the research at 5660 m², a representative collection of hand-made ceramics is obtained, among

which pottery is the most mass category. An analysis of hand-made ceramics from Knyshivka hill-fort is presented in this paper. It includes the description of morphology and ornamentation, the typology, the statistical data and their comparison with the materials from the excavations at synchronous sites on the neighbouring territories within the forest-steppe of the Dnipro and Donets Rivers basins. The hill-fort's inhabitants used quite a wide set of vessels during the Scythian period: pots, jars, pouring vessels, bowls, dippers, mugs, cups, large pots, jugs, and small-size vessels. By its variation and morphology, this ceramic complex is fully identical to the ceramic types from the systematically excavated archaeological sites in the forest-steppe of the Dnipro and Donets region of the period from the second half of the 6th century to the 4th century BC. Based on this fact, it is possible to speak of single ceramic traditions of the population of Scythian period settling the basins of the Vorskla, Psel, Sula, and Siverskyi Donets Rivers whose appearance on this territory is related to several migration waves from the forest-steppe of the Dnipro River right bank region.

Key words: the Scythian period, hand-made pottery, Knyshivka hill-fort, the forest-steppe of the Dnipro and Donets Rivers region.

References

- Bessonova S.S., Skryi S.A. Motroninskoie gorodishche skifskoi epokhi (po materialam raskopok 1988-1996 gg.). Kyiv: Kyivskaia tipografiia FPU; Krakow: B.i., 2001, 256 p.
- Daragan M.N. Nachalo rannego zheleznoho veka v Dneprovskoi Pravoberezhnoi Lesostepi. Kyiv: KNT, 2011.
- Gavrish P.A. Otchet ob issledovaniakh Poltavskoi Levoberezhnoi skifskoi ekspeditsii Poltavskogo pedinstituta v 1988 g. *Naukovyi arkhiv Insytutu arkhelohii Natsionalnoi akademii nauk Ukrainy*. 1988/54, 42 p.
- Gavrish P.A. Otchet o polevykh issledovaniakh arkhelohicheskoi ekspeditsii Poltavskogo pedagogicheskogo instituta v 1989 g. *Naukovyi arkhiv Insytutu arkhelohii Natsionalnoi akademii nauk Ukrainy*. 1989/166, 46 p.
- Gavrish P.A. Otchet ob arkhelohicheskikh raskopkakh na Knyshevskom gorodishche ekspeditsiiei Poltavskogo ped. Instituta v 1991 g. *Naukovyi arkhiv Insytutu arkhelohii Natsionalnoi akademii nauk Ukrainy*. 1991/90, 96 p.
- Gening V.F. Drevniaia keramika: metody i programmy issledovaniia v arkhelohii. Kyiv: Naukova dumka, 1992.
- Havrysh P.Ya. Plemena skifskoho chasu v lisostepu Dniprovskoho Livoberezhzhia (za materialamy Prysillia). Poltava: Arkheolohiia, 2000, 232 p.
- Ilinskaia V.A. Pamiatniki skifskogo vremeni v basseine r. Psel. *Sovetskaia arkhelohiia*. 1957, vol. 27, pp. 232-249.
- Illinska V.A. Basivske horodishche. *Arkheolohiia*. 1965, vol. 18, pp. 48-75.
- Kashuba M.T. Zametki o formirovanii srednegalshatskoi kultury Basarab-Sholdanesht v Dnestro-Prutskom mezhdurechie. *Stratum plus*. 2000, no 3, pp. 140-156.
- Kovpanenko G.T., Bessonova S.S., Skoryi S.A. Pamiatniki skifskoi epokhi Dneprovskogo Lesostepnogo Pravoberezhia. Kyiv: Naukova dumka, 1989.
- Liaskoronskii V.G. Gorodishcha, kurgany i dlinnyie (zmiievyye) valy po techeniu rr. Psla i Vorskly. *Trudy XIII Arkheologicheskogo siezda*. Moskva, 1907, vol. 1, pp. 158-170.
- Makarenko N.Ye. Gorodishcha i kurgany Poltavskoi gubernii (Sbornik topograficheskikh svedenii). Poltava, 1917.
- Meliukova A.I. Vooruzheniie skifov. *Svod arkhelohicheskikh istochnikov*. 1964, D 1-4.
- Mogilov O.D. Sporianzhennia konia skifskoi doby u Listostepu Skhidnoi Evropy. Kyiv; Kamianets-Podilskyi, 2008.
- Moruzhenko A.A. K voprosu o pamiatnikakh rannego zheleznoho veka v basseinakh r. Vorskly. *Sovetskaia arkhelohiia*. 1988, no 1, pp. 33-52.
- Peliashenko K.Yu. Lepnaia keramika skifskogo vremeni gorodishcha v urchishche Gorodishche na Kharkovshchine. In: *Arkheologicheskoe izuchenie Tsentralnoi Rossii: tezisy dokladov*. Lipetsk, 2006, pp. 206-210.
- Peliashenko K.Yu. Kompleks lepnoi posudy Liubotinskogo gorodishcha. *Problemy arkhelohii Vostochnoi Evropy*. Kharkiv: Cursor, 2008, pp. 106-120.
- Peliashenko K.Yu. Lipnyi posud naseleennia skifskoho chasu Dnipro-Donetskoho Listestepu. *Dys. ... kand. ist. nauk*. Kyiv, 2014.
- Peliashenko K.Yu., Grechko D.S. Lipnyi posud naseleennia siversikodonetskoho Lisostepu skifskoi doby. *Arkheolohiia*. 2007, no 4, pp. 22-37.
- Peliashenko K.Yu., Grechko, D.S. Lepnyie kuvshyny V-IV vv. do n. e. Dnepro-Donetskoi Lesostepi. *Rossiiskaia arkhelohiia*. 2011, no 1, pp. 68-80.
- Petrenko V.G. Kultura plemen Pravoberezhnogo Srednego Podneprovia v IV-III vv. do n. e. *Materialy i issledovaniia po arkhelohii*. 1961, no 96, pp. 53-102.
- Shramko B.A. Arkhaicheskaia keramika Vostochnogo ukrepleniia Belskogo gorodishcha i problema yego obitatelei. *Arkheologicheskii sbornik Gosudarstvennogo Ermitazha*. 1983, iss. 23, pp. 73-92.
- Shramko B.A. Arkheolohiia rannego zheleznoho veka Vostochnoi Evropy. Kharkiv: Izd-vo KHGU, 1983a.
- Shramko B.A. Kultovyye skulptury Gelona. *Arkheologicheskii pamiatniki Yugo-Vostochnoi Evropy (zheleznyi vek i epokha srednevekoviia)*. Kursk: Kurskii gospedinstitut, 1985, pp. 3-39.
- Shramko I.B. Kolchannii nabor iz pogrebeniia kontsa VI v. do n. e. Mogilnika Skorobor. *Arkheolohiia i davnii istoriia Ukrainy*. 2016, iss. 2 (19), pp. 270-279.