

В.С. Аксьонов \*

РЕКОНСТРУКЦІЯ КАТАКОМБ АЛАНСЬКОГО НАСЕЛЕННЯ  
САЛТОВО-МАЯЦЬКОЇ КУЛЬТУРИ

*У роботі реконструйовано технологію спорудження катакомб ранньосередньовічним аланським населенням Верхньо-Салтівського археологічного комплексу. Подано імовірні показники витраченого для цього часу та людського ресурсу.*

*К л ю ч о в і с л о в а: салтово-маяцька культура, катакомба, Верхньо-Салтівський могильник, алани.*

Головною поховальною спорудою ранньосередньовічного аланського населення Подоння хозарського часу є земляний склеп — катакомба. Цей тип поховальної споруди домінує на усіх відомих на сучасний момент аланських могильниках лісостепового варіанту салтово-маяцької культури — верхньо-салтівському, старо-салтівському, рубіжанському, дмитрієвському, маяцькому та ін. (Бабенко 1905, с. 447—577; Плетнева 1989, с. 173—183; Флеров 1993, с. 6—14; Афанасьєв 1993, с. 80—90; Аксенов 1999, с. 137, табл. 1; Аксенов 2001, с. 62, 65, табл. 1). Катакомби на усіх могильниках лісостепового варіанту салтово-маяцької культури розташовані по схилах балок та яруг, як правило, вздовж схилів відповідно до рельєфу місцевості. «Класична» катакомба аланського населення салтово-маяцької культури складається з вузького та довгого вхідного коридору — дромосу, та поховальної камери, що була вирита у торцевій стінці дромосу, котра розташована вище за схилом. У початковій частині дромосу фіксуються земляні сходинок різного розміру, кількість яких може становити від 1 до 14—15. Чим глибше дромос, тим більша кількість сходинок присутня в його початковій частині.

Аналіз метричних даних катакомб по усім аланським могильникам Подоння, зроблений Г.Є. Афанасьєвим (Афанасьєв 1993, с. 80—93), показав, що для усіх катакомбних некрополів характерна висока ступінь стандартизації за більшістю мірних ознак, котрі характеризують поховальні споруди могильників регіону, що

відповідає деяким «нормам» поховальної обрядовості ранньосередньовічного аланського населення регіону. Ці «норми» знаходять своє відображення у ширині та глибині дромосу, висоті, у ширині та глибині входу-лазу до поховальної камери, в розмірах та формі долівки поховальної камери. При цьому ці середні параметри поховальних споруд специфічні для кожного окремого могильника аланського населення Подоння (Афанасьєв 1993, табл. 21—27). Проте, висока ступінь стандартизації поховальних споруд на кожному могильнику вказує на те, що катакомби споруджувалися людьми, які добре володіли навичками виконання земляних робіт у досить великих обсягах.

Різні аспекти поховальної обрядовості та специфіки поховальних споруд аланського населення лісостепового варіанту салтово-маяцької культури не раз розглядалися в роботах провідних дослідників (Плетнева 1967, с. 71—91; Плетнева 1989, с. 173—191; Афанасьєв 1993, с. 80—93). Ще на початку вивчення салтівських старожитностей вчені доволі детально описали устрій поховальних споруд аланського населення Верхнього Салтова (Бабенко 1905, с. 549—550; Покровский 1905, с. 466; Федоровский 1913, с. 4). Однак, таке практичне питання, як саме велися роботи зі спорудження катакомб, скільки на це було потрібно часу та людських ресурсів, залишилося поза увагою науковців. Мої багаторічні спостереження (починаючи з 1998 р. і до сьогодні) дозволяють звернутися до цієї цікавої проблеми. Спостереження за стратиграфією заповнення дромосів та поховальних камер на Верхньо-Салтівському IV катакомбному могильнику, на якому під моїм керівництвом досліджено більше сотні ранньосередньовічних поховальних комплексів (Аксенов 1998, с. 49—50; 2014, с. 242—244), дозволяють зробити кілька важливих припущень стосовно процесу створення катакомб та процедури здійснення поховань у салтівських катакомбах.

За нашими спостереженнями салтівці під час спорудження земляних склепів враховували геологічну ситуацію, що існувала на кон-

\* АКСЬОНОВ Віктор Степанович — кандидат історичних наук, завідувач відділу археології Харківського історичного музею імені М.Ф. Сумцова, [aksyonovvictor@gmail.com](mailto:aksyonovvictor@gmail.com)

Таблиця 1. Обсяги вийнятого ґрунту при спорудженні катакомб Верхньо-Салтівського могильника

№ кат. ВСМ-IV	Кількість людей	Дромос			Вхід-лаз			Камера				Загальний обсяг ґрунту (м³)	Рис.		
		довжина (м)	ширина (м)	глибина (м)	кількість сход.	обсяг ґрунту (м³)	висота (м)	ширина (м)	глибина (м)	довжина (м)	ширина (м)			висота (м)	обсяг ґрунту (м³)
29	3 д	2,35	0,35—0,60	2,1	—	2,15	0,66	0,4	0,3	0,07	1,32	1,2	0,94	0,9	рис. 1, 1, 2
32	1 д	1,9	0,36—0,39	2,2	1	1,33	0,66	0,36	0,2	0,04	0,82	0,52	0,75	0,14	рис. 1, 3, 4
34	1 д	1,5	0,45—0,50	1,45	2	0,85	0,5	0,4	0,08	0,01	0,59	0,37	0,5	0,06	рис. 1, 5, 6
35	1 д	2,4	0,4—0,5	1,45	3	1,42	0,45	0,4	0,05	0,008	0,85	0,75	0,6	0,2	—
50	1 дор + 1 д	4,85	0,36—0,48	2,35	6	2,3	0,4	0,4	0,34	0,05	1,4	0,98	0,85	0,75	рис. 1, 7, 8
58	1 п	5,9	0,56—0,64	3,15	7	7,2	0,6	0,52	0,45	0,13	1,77	1,45	1,0	1,3	рис. 2, 1, 2
65	1 дор	4,7	0,40—0,62	3,12	8	5,5	0,7	0,45	0,14	0,4	1,97	1,25	1,1	1,43	рис. 2, 5, 6
94	1 дор + 1 д	2,4	0,4	2,1	2	1,97	0,5	0,4	0,12	0,024	1,71	1,05	1,0	1,17	рис. 2, 3, 4
96	3 дор + 1 д	6,2	0,50—0,65	4,4	9	10,0	0,6	0,45	0,3	0,08	2,15	1,92	1,55	4,1	рис. 3, 1—3

д — дитина; дор — дорослий; п — підліток

кретній ділянці могильника. Поховальна камера завжди вирубувалася в шарі потужної материкової глини світло-коричневого кольору, глибина залягання якого визначала максимально можливу глибину поховальної споруди. Так, на ділянці ВСМ-IV, де шар материкової глини світло-коричневого кольору підстелявся шаром сипкої глини біло-зеленого кольору або шаром сипкої глини темно-коричневого кольору, підлога поховальних камер, як і дно дромосу, жодного разу не опускалося нижче рівня залягання цих м'яких за структурою глин, бо ці глини не могли забезпечити необхідну міцність склепінню підземної поховальної камери.

Розрахунки обсягу ґрунту, який потрібно було вийняти під час спорудження катакомби (табл. 1) дають доволі показові дані. Так, для більшої наочності нами були залучені дані по катакомбам, у дромосі яких не було зафіксовано слідів пізнішого навмисного проникнення до поховальної камери (рис. 1—3), що супроводжувалося частковою руйнацією частини дромосу перед входом до поховальної камери (рис. 6; 7). Ці катакомби містили одиночні поховання дітей (рис. 1, 2, 4, б) та дорослих людей (рис. 2, 2, б), парні (рис. 1, 8; 2, 4) та колективні (рис. 3, 2, 3) поховання.

Наші розрахунки вийнятого ґрунту мають приблизний характер, що пов'язано з можливими похибками під час дослідження дромосу та входу-лазу до поховальної камери сучасними землекопами, з обвалами склепіння поховальних камер, зі зміною рівня денної поверхні землі з моменту спорудження поховальної споруди і до моменту її дослідження. Все це не могло не привнести деяку незначну похибку у наші розрахунки. Проте, як нам здається, у цілому масштаб реально первинно вийнятого при спорудженні катакомб ґрунту та вирахованого нами є цілком зіставленим. Як видно з табл. 1 обсяг ґрунту, що був вийнятий при спорудженні катакомб для одиночних дитячих поховань доволі незначний — у межах 0,9—1,6 м³. Під час спорудження середніх за розміром катакомб, у поховальних камерах яких були здійснені як одиночні так і колективні поховання, обсяг вийнятого ґрунту становить 6,0—8,0 м³. Максимально можливий обсяг ґрунту, що був вийнятий при спорудженні найбільших за розміром земляних склепів ВСМ-IV становить 15—17 м³. При цьому обсяг ґрунту, котрий було вийнято при спорудженні входу-лазу до поховальної камери та, власне, поховальної камери, сумарно максимально може складати до



Рис. 1. Катакомби Верхньо-Салтівського-IV могильника (ВСМ-IV). 1, 2 — катакомба 28; 3, 4 — катакомба 32; 5, 6 — катакомба 34; 7, 8 — катакомба 50

30 % від усього обсягу ґрунту виїнятого при спорудженні катакомбної споруди.

Для визначення часу потрібного на спорудження однієї катакомби та залучення для цього людських ресурсів, звернемося до норм при виконанні земляних робіт, що наведені в «Иллюстрированном урочном положении» Н.І. Рошефора. З'явившись у 1869 р., ця книга на довгий час для російських, а потім і радянських будівельників та інженерів, ста-

ла реальним посібником при складанні та перевірці кошторисів, при проектуванні та виконанні різних будівельних робіт. Цей посібник не тільки містить правила розрахунку щоденних трудових витрат за різними операціями ручної праці у будівництві, які вже давно замінені працею машин та механізмів, але є своєрідною енциклопедією будівельних технологій доіндустріального періоду (Коробейников 2005, с. 122).

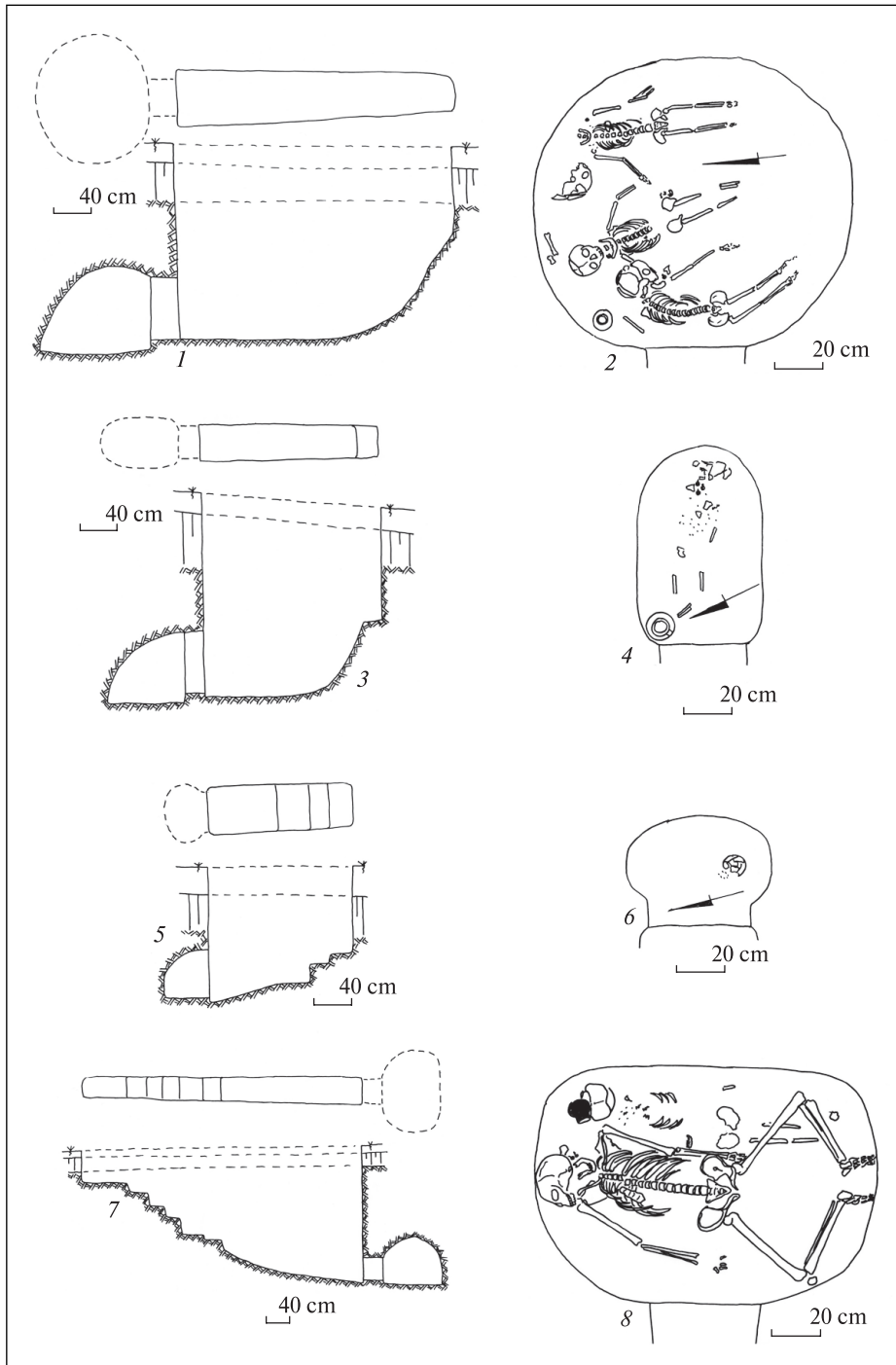

Рис. 2. Катакомби Верхньо-Салтівського-IV могильника (ВСМ-IV). 1, 2 — катакомба 58; 3, 4 — катакомба 94; 5, 6 — катакомба 65

Згідно даних посібника Н.І. Рошефора, у південній смузі Росії, в яку на той час входила і сучасна Харківська обл., земляні роботи велися у середньому по 12 годин на добу у літній період (з 1 квітня по 1 листопада), по 9 годин на добу восени та навесні (з 1 листопада по 16 грудня та з 1 березня по 1 квітня) та по 7—8 годин на добу у зимовий період (з 16 грудня по 1 березня) (Рошефор 1916, с. 12, 13). Тобто роботи велися лише впродовж світлового дня. Можна припустити, що в цих же часових рамках проводили роботи зі спорудження катакомб і салтівці. Ґрунт, який салтівці виймали під час спорудження катакомб за своїми властивостями, ступенем щільності та вагою належить до двох розрядів (параграф 28): «верхний дерно-

вой слой и подстилающий его слой чернозема — к разряду б) — легко отделяемым деревянными, с железным лезвием, лопатами; плотная материковая глина, в которой выкапывался дромос и вырубалась погребальная камера — к разряду г) — отделяемая при помощи кирок, ломов, клиньев и молота» (Рошефор 1916, с. 62). Згідно з даними посібника (параграф 30): «при копании земли из рвов глубиной до 2 аршин (1,4224 м) и шириной не менее 2 аршин (1,4224 м), с выбрасыванием на кубический сажень (9,713 м<sup>3</sup>) грунта: сыпучей или рыхлой земли, отделяемой деревянными, с железным лезвием лопатами необходим 1 (один) землекоп; плотной глины и всякого грунта, отделяемого отчасти лопатами, кирками и топорами, смотря по его твердости и удельному

весу необхідні 3–4 землекопа; отвердевшего глинистого или мерзлого грунта, смотря на его твердость и удельный вес — 5–6 землекопов» (Рошефор 1916, с. 63). Цю норму уточнено в параграфі 31 «Уложения»: «при копании и выбрасывании земли в тесных местах (шириной меньше 2 аршин — 1,42 м) к числу землекопов, определенных сложностью грунта, добавляется еще 25 % — соответственно, — 1,25, 3,25—4,25, 5,25—6,25» (Рошефор 1916, с. 65). До того ж у параграфі вказано, що при копанні ровів для прокладання труб, кабелів, тобто вузьких траншей — подібних дромосам салтівських катакомб, розрахунки потрібно робити ще згідно і з параграфом 36, у якому вказується, що «при выбрасывании грунта на высоту до 1 сажени (2,13 м) разрыхленной глины или другого твердого грунта на 1 куб. сажень необходим 1,33 землекоп» (Рошефор 1916, с. 67).

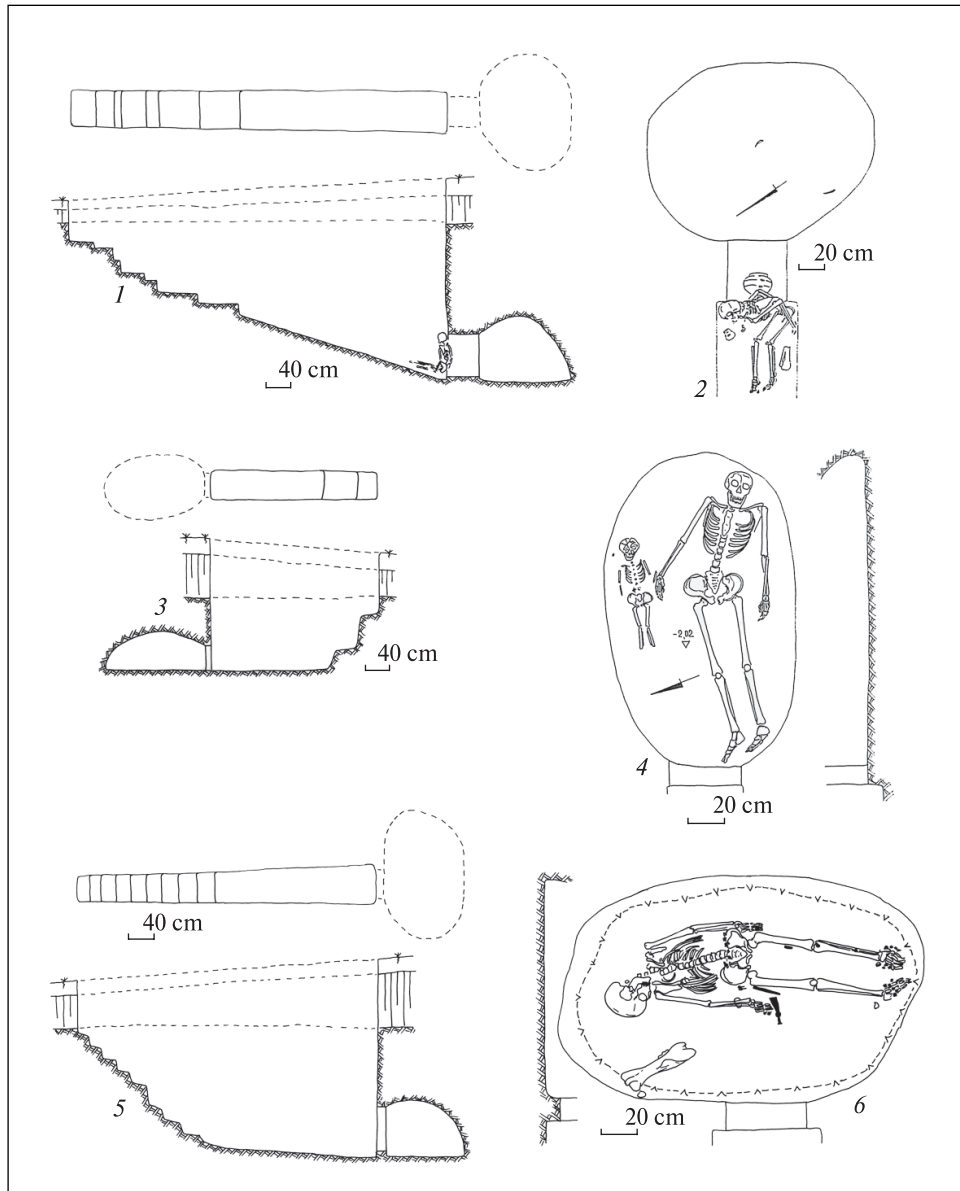
Відповідно до вище викладеного матеріалу, можна зробити висновок, що для викопування ґрунту (щільної глини) об'ємом 6,0–8,0 м<sup>3</sup> були потрібні зусилля щонайменше 6–8 землекопів, які могли виконати цю роботу за один робочий день у літній період та за 1,5 робочих дня у зимовий період, на весні та восени. Потрібно врахувати, що працювати салтівцям на глибині у вузькому дромосі на невеликій за розмірами поховальній камері було доволі важко, тому темп робіт суттєво знижувався. Відповідно, час на спорудження катакомби збільшувався та міг становити, на нашу думку, 2–3 робочі дні з урахуванням несприятливих погодних умов (дощ, сніг, мороз тощо). Враховуючи середні розміри дромосу катакомб ВСМ-IV (ширина 0,54–0,6 м та глибина 3,04–3,07 м) та відносно незначні середні розміри поховальної камери (довжина 1,92–1,97 м, ширина 1,49–1,59, висота 1,2–1,49 м) передбачувані для цих робіт 6–8 землекопів одночасно працювати не могли. Наш практичний досвід робіт на катакомбах свідчить, що під час спорудження катакомби середніх розмірів доцільно одночасно залучати до роботи 2–3 землекопів. Розпочинати роботи по зрушенню дромосу міг спочатку один землекоп. Він вибирав ґрунт по всій довжині дромосу та викидав його на верх (рис. 4, 1). Поступово, з поглибленням ями в дромосі, до роботи залучався другий землекоп. Перший землекоп накопував ґрунт на дні дромосу та насипав його в якусь ємність, в той час як другий — за допомогою мотузки підіймав ємність з ґрунтом на поверхню та висипав його вздовж однієї з довгих сторін дромосу. З часом землекопи могли змінювати одне одного, та-



Рис. 3. Катакомба 96 ВСМ-IV. 1 — план катакомби, 2, 3 — план поховальної камери

ким чином підтримувався певний темп робіт. Ті ж операції здійснювалися й під час спорудження поховальної камери в торцевій стінці дромосу. Проте, при цьому міг залучатися третій робітник. Одна людина вирубувала глину в камері та викидала зрушений ґрунт у дромос, де другий робітник наповнював ґрунтом ємність. Третій землекоп підіймав ґрунт на поверхню та висипав його поблизу дромосу. Таким чином, 2–3 салтівських землекопа, працюючи одночасно, могли вирити середню за розміром катакомбу за 3–5 світлових робочих днів. Роботи зі спорудження земляного склепу ввечері та вночі не велися, оскільки це відрізок доби в традиційних суспільствах вважався часом дії темних, шкідливих, потойбічних сил, бо в потойбічному світі усе навпаки (тут день — там ніч тощо) (Милорадович 1992, с. 409–411; Ефименко 1992, с. 499; Косарев 2003, с. 175).

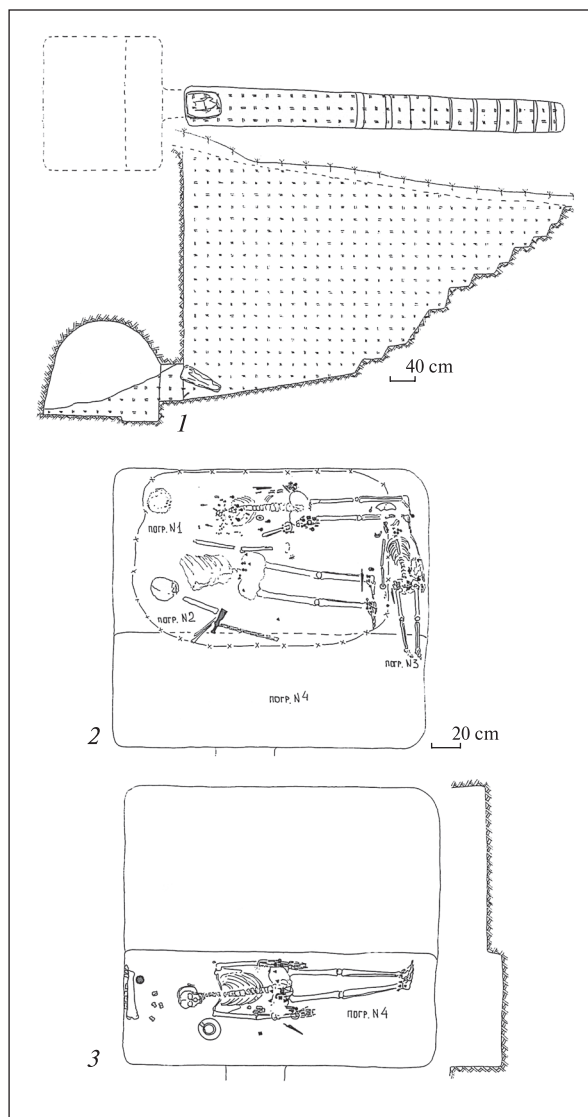

Рис. 4. Схема процесу спорудження катакомби: 1 — послідовність виймання шарів ґрунту з дромосу; 2 — розміщення ґрунту, що виймався при створенні поховальної камери. *a* — дерен; *b* — чорнозем, *v* — материкова глина

Катакомба для поховання дитини (об'єм виїнятого ґрунту становив до 1,5 м<sup>3</sup>) могла бути зроблена силами лише однієї дорослої людини впродовж одного світлового робочого дня. Цього часу було досить для того, щоб підготувати померлу людину до поховання. У осетин було прийнято ховати померлого на другий день після його смерті (Калоев 2004, с. 329). Проте, якщо влаштовувалися великі поминки, що відбувалося доволі часто, або не був підготовлений весь необхідний одяг для покійника, то поховання відкладали на день або два (Калоев 1984, с. 77; Калоев 2004, с. 329). Таким чином, у осетин від смерті людини до його поховання проходило 2—3 дні, а якщо помирала видатна людина, то похорон відкладався ще на триваліший час — доки з покійним не попрощаються усі його родичі та знайомі. Таким чином, розрахованого нами можливого часу для спорудження катакомби салтівцям (3—5 днів) цілком вистачало на підготовку померлої людини до поховання та на прощання з ним родичів і відправлення усіх потрібних передпоховальних ритуалів для забезпечення переходу померлого зі світу живих людей до потойбічного світу. Саме в цей період у багатьох традиційних суспільствах, зокрема і в осетин, до по-

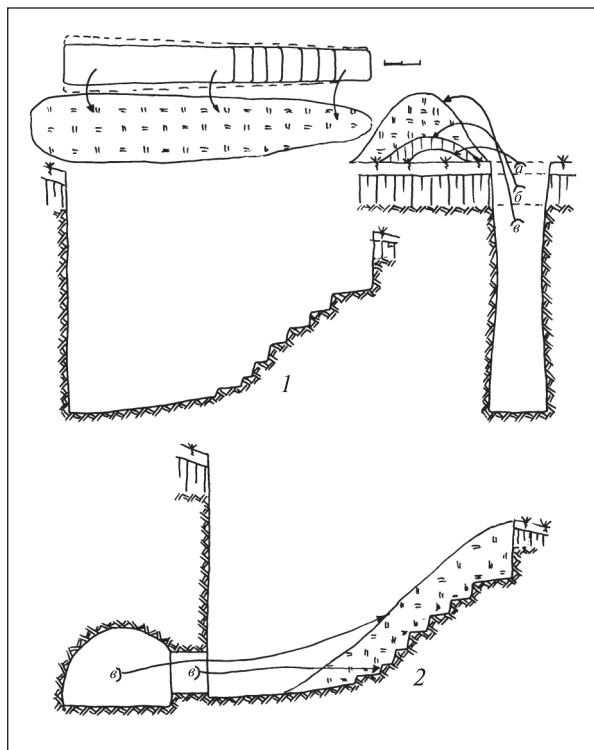

Рис. 5. Схема структури заповнення дромосу після його засипання

мерлого ставилися як до живого (не залишали на одинці, розмовляли з ним, намагалися розбудити, «годували» тощо) (Калоев 2004, с. 329; Павлинская 2007, с. 20—21), доки, імовірно, абсолютні ознаки смерті не ставали наочними (трупні плями, трупне заклякання, гниття тощо) (Сапожников, Гамбург 1976, с. 22—36). Останньою спробою «розбудити» померлого в осетин, можливо, був обряд запалювання пороку (вогню) на грудях покійника перед тим, як його вже збиралися покласти в могилу або в склеп (Калоев 1984, с. 94).

Необхідно звернути увагу на технологію створення земляного склепу — катакомби — салтівським населенням, як вона нами може бути реконструйована. Для створення катакомб залучалися ті знаряддя праці, що знаходилися у господарстві населення Верхнього Салтова — дерев'яні лопати та заступі із залізним окуттям, залізні тесла-мотики, залізні господарські сокири. Залізні окуття від дерев'яних лопат та заступів доволі часто виявляють на салтівських пам'ятках регіону (Михеев 1985, с. 40, рис. 19: 2, 3; 24: 21, 22; Колода, Горбаненко 2010, с. 64, рис. 32: 3—5; Горбаненко, Колода 2013, с. 80, рис. 45). Дерев'яні лопати із залізним окуттям, разом з господарськими сокирами, були основними знаряддями під час земляних робіт на важких ґрунтах ще на початку ХХ ст. (Рошефор 1916, с. 64). Їх відрізняє незначна вага (лопата з берези важила 3,0—3,5 фунти, тобто 1200—1400 грамів) і те, що волога глина не прилипала до робочої частини (Рошефор 1916, с. 64). Сліди від роботи теслом-мотикою були не раз зафіксовані на стінках та стелі поховальних камер салтівських катакомб (Покровский 1905, с. 466—467; Семенов-Зусер 1949, с. 120), а самі вони доволі добре представлені в інвентарі катакомбних поховань (Семенов-Зусер 1949, с. 115, табл. II: 2, 6; Плетнева 1989, с. 91, 93, рис. 46). Останнє дозволяє припустити, що в аланського населення існувала практика після завершення робіт зі створення катакомби за-

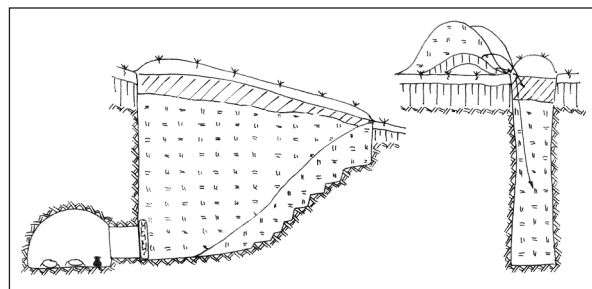

Рис. 6. Катакомба 109 ВСМ-IV. 1 — план поховальної камери; 2, 3 — план дромосу із входом повторного проникнення до поховальної камери; 4 — вхід-лаз (№ 1 та № 2) до поховальної камери; 5 — кам'яна плита закладу. А — дерен; Б — чорнозем; В — материк (глина); Г — первинне заповнення дромосу; Д, Е — заповнення ходу повторного проникнення до поховальної камери; Ж — сипка глина білого-зеленого кольору; З — кухоль

лишати тесла-мотики, якими вирубувалися поховальні камери у щільній глині, в похованнях (Плетнева 1989, с. 93). Практика залишати знаряддя, якими копали могилу на місці поховання, відмічена в традиційних культурах багатьох народів світу (Куликовський 1890, с. 53; Руден-

ко 1953, с. 28—30, рис. 4). Для виймання ґрунту з дромосу та камери салтівські землекопи використовували, найімовірніше, якісь ємності з нетривких матеріалів, що археологічно не фіксуються, — плетені кошики, шкіряні мішки, мішки з текстилю тощо.

Ґрунт з вхідного коридору (дромосу) вибирався пошарово відразу по всій запланованій його довжині. На початку дромосу за необхідності його поглиблення, формували сходинокки. Землю з дромосу спочатку викидали набік, вздовж однієї з довгих сторін вхідного коридору, з поглибленням дромосу ґрунт зсипався теж тут, та утворював своєрідний вал (рис. 4, 1). Дромос копали за допомогою лопат із залізними окуттям, хоча при подальшому заглибленні могли використовувати тесла-мотики, сокири. Це було обумовлено незначною шириною дромосу, яка в середньому складає 0,54—0,58 м. Невелика ширина дромосу з глибиною значно сповільнювала процес створення поховальної споруди. При цьому, спочатку вибирали ґрунт перед сходиноккою завдаючи частих вертикальних ударів, поступово просуваючись у напрямку торцевої стінки дромосу. Цю послідовність вибірки ґрунту підтверджує не закінчений дромос катакомби № 124 ВСМ-IV (Аксенов 2015, с. 16). Вхід-коридорчик та, власне, поховальну камеру у зв'язку з вузькістю дромосу вирубували у щільній глині вже тільки за допомогою тесла-мотики, а зрушений ґрунт вигрібали лопатою. За нашими спостереженнями ґрунт, вибраний під час створення входу-коридорчика та поховальної камери, на поверхню вже не підіймався. Його зсипали у початкову частину дромосу, де він перекривав собою сходинокки (рис. 4, 2). Це підтверджує склад заповнення початкової частини дромосу, яке складається з чистої материкової глини з незначними домішками дрібних крейдяних грудок, та за кольором на рівні фіксації дромосу майже не відрізняється від оточуючого його материка (Аксенов 2002, с. 98; Аксенов 2012—2013, с. 21). Найбільш наочно це підтверджує заповнення дромосу катакомб 127, 129 ВСМ-IV. Долівки поховальних камер цих катакомб були незначною мірою заглиблені в крихку глину блідо-зеленого кольору, тоді як їх стіни були видобані у шарі щільної материкової глини жовто-коричневого кольору. На дні дромосу обох катакомб був зафіксований шар глини світло-зеленого кольору з підлоги поховальної камери, котрий мав нахил у бік входу до камери та перекривав собою останні сходинокки (одну-дві). Товщина цього шару біля входу до поховальної камери не перевищувала 2,0—3,0 см, тоді як біля останньої сходинокки товщина його сягала 20 см. Засипання сходинок ґрунтом, що був вилучений під час створення поховальної камери та входу-лазу до неї, може буди пояснено з одного боку бажанням землекопів по-

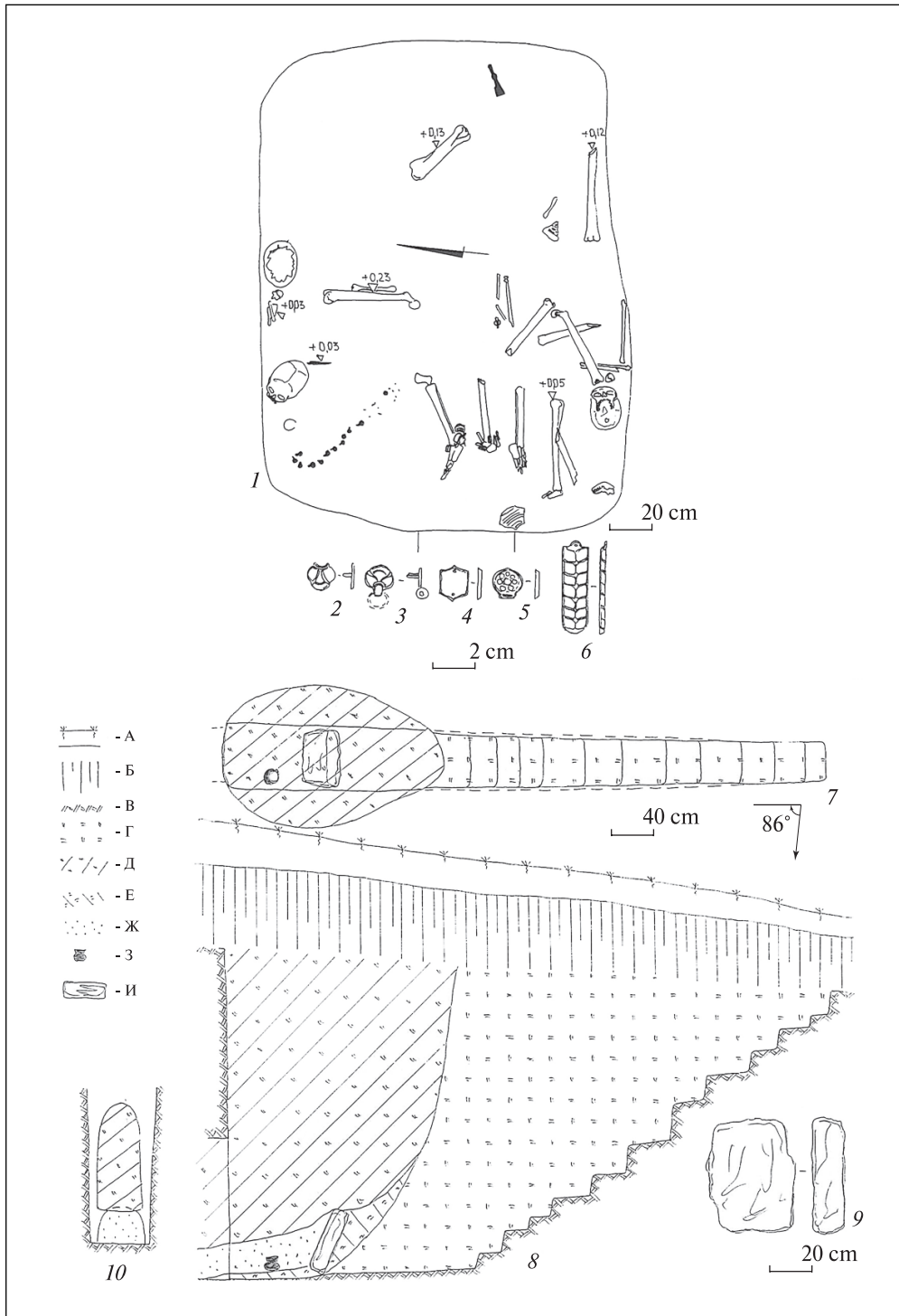
легшити процес роботи — не затрачувати час на підйом рушеного ґрунту на поверхню, а з іншого — це мало певні виправдані ідеологічні мотиви. У багатьох народів світу будь-який отвір у землі (печера, розщелина, колодязь тощо), а тим більш могила або вхідний коридор до поховальної камери, розглядалися як вхід до потойбіччя — світу мерців (Снорри Стурлусон 1980, с. 16; Седакова 2004, с. 56—57; Павлинская 2007, с. 22, 25; Федорова 2007, с. 214). Зроблені у початковій частині дромосу сходинокки призначалися для живих людей, які створювали поховальну споруду. Відповідно, закидаючи початкову частину дромосу чистою материковою глиною, салтівці вживали захисних заходів, котрі були направлені на закриття/запечаткування входу до нижнього/потойбічного світу, перешкоджати мерцю знайти шлях до світу живих людей.

За нашими розрахунками (табл. 1) обсягу ґрунту, що був виїнятий під час спорудження поховальної камери та входу до неї, вистачало тільки на те, щоб повністю засипати початкову частину дромосу максимально до половини його довжини, а перед входом до готової поховальної камери залишалося ще достатньо вільного місця для подальшого проведення поховального обряду. На момент завершення робіт зі створення поховальної камери, тіло померлої людини, імовірно, вже було належним чином підготовлене до поховання та відбулося прощання з небіжчиком усіх родичів та знайомих.

Процес покладання тіла померлої людини до поховальної камери в такому випадку міг відбуватися наступним чином. Тіло людини підносили до незасипаної частини дромосу, вільної від ґрунту, складеного під час його викопування. При цьому двоє могильщиків знаходилися у катакомбі, один — у вільній від ґрунту частині дромосу перед входом до камери, другий — в середині поховальної камери. Тіло, померлої людини, вірогідно, що було загорнене у щось та зав'язане, опускали до низу дромосу на мотузках. За даними етнографії осетини ще у XVIII — на початку XX ст. загортали померлих людей у повсть або тканину, і вже в такому вигляді вкладали до склепу або поміщали до кам'яної скрині (Калоев 1984, с. 96, 98). У дромосі тіло небіжчика приймав один із могильщиків та направляв його по ходу через вхід-коридорчик до поховальної камери. Середня ширина дромосу, середні розміри входу-коридорчика (ширина 0,43—0,49 м, висота 0,55—0,60 м), були обумовлені антропометричними даними людей, які виривали ка-





Рис. 7. Катакомба 69 ВСМ-IV. 1, 2 — план дромосу; 3 — стратиграфія заповнення ходу повторного проникнення до поховальної камери (поздовжній розріз); 4 — стратиграфія заповнення ходу повторного проникнення до поховальної камери (поперечний розріз); 5 — стратиграфія заповнення частини дромосу, котра не була перекопана (поперечний розріз); 6 — план поховальної камери. А — дерен; Б — чорнозем; В — первинне заповнення дромосу; Г — материк (глина); Д — шари материкової глини з домішкою чорнозему; Е — шари чистої материкової глини; Ж — шари чорнозему з незначною домішкою материкової глини; З — шар світло-сірого кольору (залишки дерев'яного закладу?)

такомби. Так, за даними антропології середній зріст людей, яким належав катакомбний могильник біля с. Верхній Салтів становив 160—162 см (Чучукало 1926, с. 212; Решетова 2014, с. 91). Показово, що розміри вхідних отворів у осетинських наземних склепах (ширина 0,5—0,6 м, висота 0,50—0,82 м або 0,5 × 0,5 м) (Тменов 1979, с. 21; Калоев 1984, с. 96) майже ідентичні розмірам входу до поховальних камер салтівських катакомб. Середні розміри входу до поховальної камери, при співставленні з середніми параметрами тіла померлої людини, показують, що для переміщення з дромосу до поховальної камери через вхід-коридорчик тіло померлої людини, імовірно, не тільки підлягало сповиванню/зв'язуванню, але й при цьому могло розгортатися боком. Тільки в такому положенні тіло померлої людини могло бути без значних перешкод доправлено до поховальної камери.

У поховальній камері другий могильщик приймав тіло померлої людини та розвертав його у потрібному напрямку — головою вліво від входу, головою вправо від входу, або допомагав поступальному руху тіла в середину камери при її повздовжньому розташуванні по відношенню до дромосу. Здійснювати будь-які маніпуляції з тілом померлого можна було відносно вільно, бо трупне залякнення вже зникло (воно тримається 2—3 доби, рідше 4—5 днів) (Сапожников, Гамбург 1976, с. 29). Поклавши тіло у відведене місце, другий могильщик звільняв тіло від мотузок та надавав тілу померлої людини потрібне положення, розкладав речі та розставляв посуд з жертвовною їжею. До поховальної камери могло бути покладено як одне, так і відразу кілька тіл померлих людей, які померли впродовж того часу, коли відбувалося спорудження поховальної споруди. Така можливість доволі реальна, враховуючи

високий показник дитячої смертності — 26,6—28,5 % (Бужилова 2010, с. 585, табл. 2; Решетова 2014, с. 71), а також показник середньої тривалості життя населення Верхнього Салтова (Верхньо-Салтівський-IV могильник), який становить 37,2 роки (37,03 для чоловіків та 31,25 для жінок) (Решетова 2014, с. 70). Різниця у 7 років у показнику середньої тривалості життя чоловіків та жінок свідчить про високий рівень стресів, що пов'язані з материнством та підтверджується високим показником дитячої смертності у вибірці. У цілому ж на могильниках біля Верхнього Салтова кількість жіночих кістяків у середньому на 10—15 % більше ніж кістяків дорослих чоловіків.

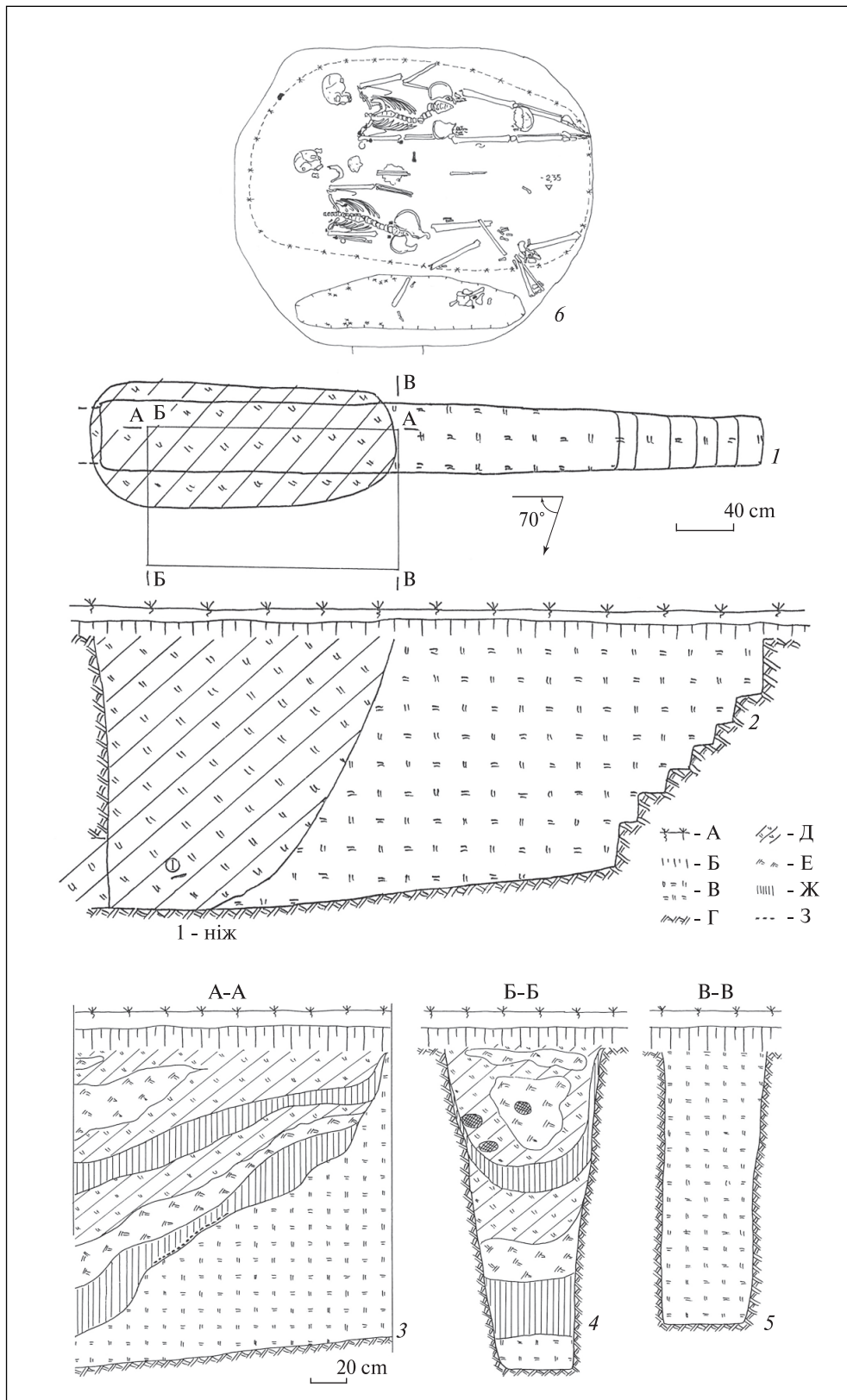
Залишивши поховальну камеру, могильщик закривав вхід-лаз до поховальної камери дерев'яними плахами (4,0 % ВСМ-I та ВСМ-IV, 15 % ВСМ-III), кам'яною плитою (4,0 % ВСМ-I, 12 % ВСМ-III, 30 % ВСМ-IV) або щільно забивав його вогкою чистою материковою глиною. Останнє відбувалося у переважній більшості випадків. У такому разі, після висихання заповнення входу-лазу до поховальної камери, воно повністю зливалося з оточуючим його материком. Таким чином, відбувалося символічне «запечаткування» поховальної камери — закривався хід з потойбічного світу до світу живих людей. Можливо, що заповнення входу-лазу до поховальної камери, а, інколи, й самої поховальної камери чистою вогкою глиною проводилося салтівцями лише в тих випадках, коли з якихось причин (нема вільного місця, певний соціальний рівень вже покладених до камери людей, характер смерті людини тощо) нові поховання здійснювати у камері не передбачалось. Саме такі дії салтівських могильщиків ввели в оману археологів, що здійснювали роботи на могильнику у 1959—1961 рр. під керівництвом Д.Т. Березовця. Як відмічав у

Таблиця 2. Середня кількість кістяків людей на одну камеру в катакомбних могильниках біля с. Верхній Салтів

Могильник	ВСМ *	ВСМ-I (1984—1989)	ВСМ-III (1959—1961, 1988—1992)	ВСМ-IV (1998—2013)
Кількість кістяків	1,91	2,64	1,7	2,26

\* узагальнені дані по могильнику за результатами дореволюційних та післявоєнних розкопок (Афанасьєв 1993, с. 85, табл. 27).

Таблиця 3. Кількість похованих людей в одній камері на різних могильниках біля с. Верхній Салтів

Могильник	Одна людина	Дві людини	Три людини	Чотири людини	П'ять людей	Шість людей
ВСМ-I (1984—1989)	19 %	23 %	39 %	16 %	4,0 %	—
ВСМ-III (1959—1961, 1988—1992)	46,3 %	39,02 %	12,19 %	2,43 %	—	—
ВСМ-IV (1998—2013)	25 %	36 %	30 %	6,0 %	2,0 %	1,0 %

своєму щоденнику дослідник: «... в двух случаях (№№ 4 и 5) дромосы оканчивались входами, заложеными каменной плитой или доской, за которыми как нам первоначально казалось, катакомб нет. Снял камень или доску, мы обнаружили такую же глину и такой же структуры, как и стенки, дромоса. Посчитав, что в этих случаях нами встречены кенотафы, мы дальнейшие работы тут прекратили. В следующем, 1960 г., продолжая работы, мы вскрыли 8 дромосов подряд и во всех случаях катакомб не было. Такое обилие кенотафов показалось нам невероятным и мы начали долбить глину за входом. Очень скоро был обнаружен пол катакомбы ... Закладка была выполнена настолько тщательно, что совершенно не отличалась от материка. В дальнейшем, приобретя опыт расчистки такого рода катакомб, мы находили еле заметные щели между стенами и закладкой» (Березовец 1959—1961, с. 3). Можливо, саме це стало причиною того, що в 1959—1961 рр. на могильнику біля Верхнього Салтова (ВСМ-III) з виявлених 80 дромосів катакомб було досліджено лише 23 поховальні камери (Березовец 1959—1961, с. 5).

Після закриття входу до поховальної камери вільний від ґрунту простір біля торцевого кінця дромосу засипали землею, що лежала у вигляді валу вздовж однієї з довгих сторін вхідного коридору (рис. 5). При цьому на поверхні землі утворювався насип, довжина якого, вірогідно, відповідала довжині дромосу, а висота становила 0,3—0,5 м. Цей насип ставав зовнішнім розпізнавальним знаком могили. Параметри цього насипу, особливо його довжина, виступають наочним маркером земляних робіт, що були проведені при створенні поховальної споруди, і таким чином вказували на соціальний статус та майнове становище людей/родини, для яких була зроблена/належала ця катакомба. Наочні розміри насипу над дромосом слугували орієнтиром при визначенні розмірів ходу повторного проникнення до поховальної камери, довжина якого могла становити від 1/3 до 1/2 загальної довжини дромосу (Аксенов 2002, с. 99).

Середня наповненість поховальних камер на різних ділянках катакомбного могильника біля с. Верхній Салтів (табл. 2; 3) свідчить, що поховальні споруди використовувалися як сімейні усипальні. Тому можна припустити, що поховальна камера, через деякий час після покладення туди тіла небіжчика, відкривалася для здійснення там нових поховань.

У такому разі розкопувався не увесь вхідний коридор, а тільки частина дромосу, що передувала

вала входу-лазу до поховальної камери. Якщо від попереднього поховання пройшло небагато часу, то потрапити до поховальної камери було відносно легко — ґрунт, яким був заповнений дромос, ще не ущільнився. Вийнявши ґрунт перед входом-лазом до поховальної камери на усю глибину дромосу, орієнтуючись за його стінками, могильщики відкривали вхід до камери та поміщали туди наступного небіжчика тим самим способом, який ми описували раніш. При цьому заклад не підіймався на поверхню, а залишався на дні ходу проникнення. Тіло нового небіжчика вкладалося на вільне місце на підлозі камери. У відповідності до цього відбувалося орієнтування тіла мерця відносно тіл раніш похованих людей (паралельно попереднім покійникам головою в той самий бік; паралельно до попередніх покійників головою у протилежний бік; перпендикулярно попереднім покійникам) (Семенов-Зусер 1949, рис. 2; 5; 7; 10; 12; 13). Показовим у цьому відношенні є ситуація у поховальній камері катакомби 96 ВСМ-IV (Аксенов 2013, рис. 2, с. 200—201). На підлозі камери катакомби 96 було послідовно здійснено кілька поховань людей, в результаті чого тіла трьох дорослих людей було покладено паралельно одне одному, хоча і не на одному рівні (тіло дівчини 17 років знаходилося у заглибленні, зробленому перед входом до камери), а тіло померлої дитини 7—8 років було покладено перпендикулярно тілам дорослих (чоловіка 20—25 років та жінки 20—25 років), біля їх ніг. У деяких випадках, коли місця для нового покійника біло недостатньо, то для забезпечення вільного місця тіла попередньо похованих у камері людей або їх частини могли бути зсунуті у бік. Наочною у цьому відношенні є ситуація у поховальній камері катакомби 16 (розкопки 1946 р.) (Семенов-Зусер 1949, с. 131, рис. 12). У цій камері для забезпечення місця для тіла четвертого покійника черепа покійника № 2 та 3 були переміщені до їх ніг, а само тіло покійника № 4 було покладено на їх місце перпендикулярно до тіла трьох раніш похованих людей.

Після покладання до камери останнього покійника вхід до неї знову закривали дерев'яним або кам'яним закладом, заповнювали щільно глиною, а хід повторного проникнення до поховальної камери засипали. У зв'язку з незначним проміжком часу між такими похованнями в одній камері, заповнення у початковій частині дромосу та біля входу до камери у межах ходу повторного проникнення майже не відрізняються одне від одного (Аксенов 2013,

рис. 1, 1). Насип над дромосом, імовірно, відновлювався до здобуття первинного вигляду.

Дещо іншу картину ми можемо спостерігати, коли до поховальної камери салтівці здійснювали проникнення з метою проведення якихось після поховальних ритуалів. Метою цих обрядів могло бути ритуальне знешкодження небіжчика, наруга, ритуальне пограбування тощо (Афанасьєв 2012, с. 114). У такому разі також розкопували частину дромосу перед входом до поховальної камери. Довжина цього ходу повторного проникнення залежала від первісних розмірів дромосу та становила від 1/3 до 1/2 його довжини (Аксенов 2002, с. 99; Аксенов 2013, с. 201—202, рис. 1, 2). Якщо на момент проведення ритуальних дій надмогильний насип уже втратив свої чіткі кордони, то для проникнення до поховальної камери виривали хід, який був більший за шириною ніж первісна ширина насипу та первісна ширина дромосу. Тому ширина ходу повторного проникнення до поховальної камери у такому разі становить від 0,8—1,5 м на рівні виявлення плями дромосу (Аксенов 2013, рис. 1, 2). Розкопуючи надмогильний насип салтівці поступово виходили на первісні стінки дромосу, а далі копали вже орієнтуючись на них (Аксенов 2012—2013, рис. 5). Від ґрунту визволялася частина дромосу, що розташована перед входом до поховальної камери на довжину 1,5—2,0 м. Після чого заклад, що закривав вхід до камери, відкидався на дно ходу повторного проникнення (Аксенов 2013, рис. 1, 2). Потрапляли до камери через звільнений від глини первинний вхід-лаз. Відомий лише один випадок, коли у торцевій стінці дромосу були зафіксовані два різні за часом входи-лази до поховальної камери (кат. № 109 ВСМ-IV). Один вхід-лаз був первинним, другий — зроблений при навмисному повторному проникненні до поховальної камери з метою проведення якихось ритуальних дій (Аксенов 2011, с. 10, 11, рис. 1, 10). Головною метою цих дій, як свідчать матеріали останніх років дослідження могильників Верхнього Салтова, були маніпуляції з тілами похованих людей, в наслідок чого ми фіксуємо часткову або повну руйнацію анатомічного порядку людських кістяків, інколи відсутність окремих кісток скелету та часткове вилучення поховального інвентарю, наприклад посуду (Аксенов 2002, с. 99, рис. 1—9). Так, відсоток людських решток зі слідами навмисної руйнації у давнину для ВСМ-IV становить 81 %. Цей же показник для ВСМ-I — 56 %, а для ВСМ-III — 54 %.

Після завершення дій у камері заклад на своє первинне місце салтівцями вже не ставився, а залишався лежати на дні ходу повторного проникнення до камери (Аксенов 2002, рис. 1, 1; 2, 1, 3; 3, 3; 4, 1; 5, 3; 6, 1, 3; 9, 1, 3; Аксенов 2012—2013, рис. 1; Аксенов 2013, рис. 1, 2). Хоча фіксуються поодинокі випадки, коли кам'яний заклад все ж повертався на своє місце та закривав вхід до камери. Так, у катакомбі 3 (ВСМ-I, розкопки 1948 р.) вхід до камери був закритий закладом з чотирьох кам'яних плит, однак ще одна плита розміром 0,66 × 0,45 × 0,12 м стояла у нахиленому положенні поперек дромосу на відстані 1,5 м від входу до камери, фіксуючи собою дно ходу повторного проникнення в поховальну споруди (Семенов-Зусер 1948, с. 31). Хід повторного проникнення до камери засипався, про що свідчить його заповнення, яке складалося з різних за складом, щільністю та кольором шарів ґрунту, що чергувалися (перемежувалися) між собою та мали нахил у бік торцевої стінки дромосу (Аксенов 2012—2013, с. 36, рис. 5). Проте, в деяких випадках хід повторного проникнення до поховальної камери з якихось причин не засипався, тоді він заповнювався ґрунтом, що затікав сюди з дощовою водою, та ґрунтом, що сповзав з його стінок у низ. Таким чином, формувалося строкате заповнення ходу повторного проникнення до камери, яке відрізнялося своєю потужною щільністю та в'язкістю. Крізь залишений відкритим вхід-лаз це заповнення потрапляло з дромосу до поховальної камери, де воно перекривало людські рештки на речі, що залишилися лежати на підлозі поховальної камери (Аксенов 2013, с. 202, 204, рис. 5, 6). З часом, завдяки просіданню ґрунту, навіть на місці засипаного ходу повторного проникнення до поховальної камери, утворювалася невелика западина. Ця наочна ознака на поверхні землі, на нашу думку, розглядалася салтівцями як свідчення того, що повний життєвий цикл похованих у цій конкретній катакомбі людей завершився, а їх смерть для їх живих родичів стала повною та остаточною (Леви-Брюль 1994, с. 250—251, 252).

Таким чином, можна зробити кілька попередніх висновків. 1) Обсяг ґрунту, що виймається під час створення катакомби свідчить, що поховальна споруда викопувалася зусиллями представників лише однієї великої родини (3—4 дорослими чоловіками). 2) В залежності від розмірів поховальної споруди (довжини та глибини дромосу, розмірів самої поховальної камери) на її викопування витрачали від 1 доби (для по-

ховання дитини) до 5 днів (для поховання дорослої людини, з високим соціально-майновим становищем). 3) У подальшому обсяг ґрунту, що виймався при спорудженні катакомб, з урахуванням номенклатури поховального інвентарю можна застосовувати при вирішенні питання майнової та соціальної стратифікації сімейних груп аланського населення Верхньо-Салтівського археологічного комплексу.

- Аксенов В.С. Исследования Верхне-Салтовского катакомбного могильника. *Археологічні відкриття в Україні 1997—1998 рр.* Київ: Інститут археології НАН України, 1998, с. 49—50.
- Аксенов В.С. Старосалтовский катакомбный могильник. *Vita antiqua.* 1999, № 2, с. 137—149.
- Аксенов В.С. Рубежанский катакомбный могильник на Северском Донце. *Донская археология.* 2001, № 1—2, с. 62—78.
- Аксенов В.С. Обряд обезвреживания погребенных в Верхне-Салтовском и Рубежанском катакомбных могильниках салтово-маяцкой культуры. *Российская археология.* 2002, № 3, с. 98—114.
- Аксенов В.С. Об одном из вариантов погребального обряда аланского населения салтово-маяцкой культуры верхнего Подонцовья. *Древности Восточной Европы. Сборник научных трудов к 90-летию Б.А. Шрамко* (ред. С.И. Посохов). Харьков: ХНУ имени В.Н. Каразина, 2011, с. 26—36.
- Аксенов В.С. К вопросу о повторном проникновении в катакомбные захоронения салтовской культуры (по материалам Верхне-Салтовского могильника). *Хазарский альманах.* Киев; Харьков: Каравелла, 2012—2013, вып. 11, с. 20—44.
- Аксенов В.С. К вопросу интерпретации разрушенных скелетов в катакомбных захоронениях салтово-маяцкой культуры. *Древности 2013.* Харьков: «НТМТ», 2013, с. 192—210.
- Аксенов В.С. Роботи на катакомбному могильнику біля с. Верхній Салтів. *Археологічні дослідження в Україні 2013.* Київ: Інститут археології НАН України, 2014, с. 242—244.
- Аксенов В.С. Новые погребения в дромосе на Верхне-Салтовском IV катакомбном могильнике. *Laurea I. Античный мир и средние века. Чтения памяти профессора Владимира Ивановича Кадышева.* Материалы (ред. С.И. Посохов, С.Б. Сорочан). Харьков: «НТМТ», 2015, с. 12—17.
- Афанасьев Г.Е. Донские аланы. Социальные структуры алано-ассо-буртасского населения бассейна Дона. Москва: Наука, 1993.
- Афанасьев Г.Е. Спорные вопросы в методике интерпретации разрушенных скелетов в памятниках салтово-маяцкой культуры. *Российская археология.* 2012, № 2, с. —126.
- Бабенко В.А. Раскопки катакомбного могильника в Верхнем Салтове Волчанского уезда Харьковской губернии. *Труды Харьковской комиссии по устройству XIII Археологического съезда в г. Екатеринославле.* Харьков: Печатное дело, 1905, с. 447—577.
- Березовец Д.Т. Отчет о раскопках средневековых памятников у с. Верхний Салтов, Старосалтовского района Харьковской обл. в 1959—1961 гг. *Научный архив Института археологии НАН Украины.* 1959—1961, Ф.е. 3984а.

- Бужилова А.П. Донские аланы по данным антропологии. *Человек и древности: памяти Александра Александровича Формозова (1928—2009)* (ред. И.С. Каменецкий, А.Н. Сорокин). Москва: Гриф и К, 2010, с. 855—866.
- Горбаненко С.А., Колода В.В. Сільське господарство на слов'яно-хазарському порубіжжі. Київ: Інститут археології НАН України, 2013.
- Ефименко П.С. Упыри (из истории народных верований). *Українці: народні вірування, повір'я, демонологія.* Київ: Либідь, 1992, с. 498—504.
- Калоев Б.А. Похоронные обычаи и обряды осетин в XVIII — начале XX в. *Кавказский этнографический сборник.* Москва: Наука, 1984, вып. VIII, с. 72—105.
- Калоев Б.А. Осетины: Историко-этнографическое исследование. Москва: Наука, 2004.
- Колода В.В., Горбаненко С.А. Сельское хозяйство носителей салтовской культуры в лесостепной зоне. Киев: Інститут археології НАН України, 2010.
- Коробейников А.В. Историческая реконструкция по данным археологии. Ижевск: Редакционно-издательский отдел Камского института гуманитарных и инженерных технологий, 2005.
- Косарев М.Ф. Основы языческого миропонимания: По сибирским археолого-этнографическим материалам. Москва: «Ладога-100», 2003.
- Куликовский Г.И. Похоронные обряды Обонежского края (Болезни. Смерть и представления о душе. Погребение. Поминки). *Этнографическое обозрение.* 1890, № IV (1), с. 44—60.
- Леви-Брюль Л. Сверхъестественное в первобытном мышлении. Москва: «Педагогика-Пресс», 1994.
- Милорадович В.П. Заметки о малорусской демонологии. *Українці: народні вірування, повір'я, демонологія.* Київ: Либідь, 1992, с. 407—429.
- Михеев В.К. Подонье в составе Хазарского каганата. Харьков: Вища школа, 1985.
- Павлинская Л.Р. Мифы народов Сибири о «происхождении» смерти. *Мифология смерти: Структура, функция и семантика погребального обряда народов Сибири: Этнографические очерки* (ред. Л.Р. Павлинская). Санкт-Петербург: Наука, 2007, с. 8—29.
- Плетнева С.А. От кочевий к городам. Салтово-маяцкая культура. *Материалы и исследования по археологии СССР.* 1967, вып. 146.
- Плетнева С.А. На славяно-хазарском пограничье. Дмитриевский археологический комплекс. Москва: Наука, 1989.
- Покровский А.М. Верхне-Салтовский могильник. *Труды XII археологического съезда в Харькове.* Москва: Типография Г. Лиссенера, Д. Собко, 1905, вып. 1, с. 465—491.
- Решетова И.К. Население Донецко-Донского междуречья в раннем средневековье (по материалам погребальных памятников салтово-маяцкой культуры). *Дис. ... канд. ист. наук.* 2014.
- Рошефор Н.И. Иллюстрированное урочное положение. Пособие при составлении и проверке смет, проектировании и исполнении работ. Петроград: Склад издания у К.Л. Риккера, 1916.
- Руденко С.И. Культура населения горного Алтая в скифское время. Москва; Ленинград: Издательство Академии наук СССР, 1953.
- Сапожников Ю.С., Гамбург А.М. Судебная медицина. Киев: Вища школа, 1976.
- Седакова О.А. Поэтика обряда. Погребальная обрядность восточных и южных славян. Москва: Индрик, 2004.
- Семенов-Зусер С.А. Отчет о раскопках археологических памятников экспедицией Института археологии АН

УССР в Верхнем Салтове в 1948 г. *Архів Музею археології Харківського національного університету імені В.Н. Каразіна*. 1948.

Семенов-Зусер С.А. Розкопки коло с. Верхнього Салтова 1946 р. *Археологічні пам'ятки України*. Київ: Видавництво Академії наук Української РСР, 1949, вип. 1, с. 112—137.

Снорри Стурлусон. *Круг Земной*. Москва: Наука, 1980.

Тменов В.Х. «Город мертвых»: (Позднесредневековые склеповые сооружения Тагаурии). Орджоникидзе: Ир, 1978.

Федорова Е.Г. Представления о смерти, мире мертвых и погребальный обряд обских угров. *Мифология смерти: Структура, функция и семантика погребального*

*обрядов народов Сибири: Этнографические очерки* (ред. Л.Р. Павлинская). Санкт-Петербург: Наука, 2007, с. 198—219.

Федоровский А.С. Верхне-Салтовский камерный могильник VIII—X в. *Вестник Харьковского историко-филологического общества*. Харьков: Печатное дело, 1913, вып. 3, с. 1—15.

Флеров В.С. Погребальные обряды на севере Хазарии (Маяцкий могильник). Волгоград: Перемена, 1993.

Чучукало Г.И. Черепа из Верхне-салтовского могильника. *Труды Украинского Психо-Неврологического института. Материалы по антропологии Украины. Сборник второй*. Харьков: Харків друк, 1925, вып. 11, с. 207—215.

Надійшла 20.12.2017

В.С. Аксенов

Кандидат исторических наук, заведующий отделом археологии Харьковского исторического музея имени М.Ф. Сумцова, aksyonovvictor@gmail.com

## РЕКОНСТРУКЦИЯ КАТАКОМБ АЛАНСКОГО НАСЕЛЕНИЯ САЛТОВО-МАЯЦКОЙ КУЛЬТУРЫ

В работе предлагается историческая реконструкция процесса сооружения катакомб (земляных склепов) средневековым аланским населением салтово-маяцкой культуры. Для этой цели был проведен статистический анализ метрических параметров 226 катакомб Верхне-Салтовского могильника. На этой основе были получены данные о средних объемах грунта, который вынимался строителями при сооружении катакомбы для захоронения ребенка, одного или нескольких взрослых покойников, а также среднее время, необходимое для сооружения катакомбы. Расчеты показали, что катакомба для захоронения ребенка, объем которой составлял от 0,9 до 1,5 м<sup>3</sup> грунта, могла быть вырыта силами одного человека в течении одного рабочего дня продолжительностью 10—12 часов. Для сооружения самых больших по размеру катакомб, где объем извлеченного из них грунта мог достигать 14 м<sup>3</sup>, требовались усилия 3—4 землекопов и в среднем 3—5 рабочих дня.

*К л ю ч е в ы е с л о в а:* Верхне-Салтовский могильник, катакомбное захоронение, разрушение костяков, аланы.

Viktor S. Aksionov

PhD, Head of the Archaeology Department of the M.F. Sumtsov Historic Museum of Kharkiv, aksyonovvictor@gmail.com

## RECONSTRUCTION OF CATACOMBS OF SALTIV-MAIAKY CULTURE POPULATION

In this paper, the reconstruction of catacombs (ground tombs) building process of the Alanic population of Saltiv-Maiaky culture is proposed. For this purpose the statistic analysis of dimensional characteristics of 226 catacombs on the territory of Verkhni-Saltiv burial ground was made. The data for the average volume of the ground dug out during the building of catacombs for burying a child and one or several adults, was obtained and the time required for the this was calculated. The calculations showed that the building of catacomb for a child burial (from 0,9 to 1,5 m<sup>3</sup>) could take ca. 10—12 working hours for one adult man. To build the biggest catacomb (up to 14 m<sup>3</sup>) it takes 3—5 working days for 3—4 men.

*Key words:* Verkhni-Saltiv burial ground, catacomb burial, skeletons disorder, the Alans.

## References

- Aksenov V.S. Issledovaniia Verkhne-Saltovskogo katakombnogo mogilnika. *Arkheolohichni vidkryttia v Ukraini 1997-1998 rr.* Kyiv: Instytut arkheolohii NAN Ukrainy, 1998, pp. 49-50.
- Aksenov V.S. Starsaltovskii katakombnyi mogilnik. *Vita antiqua*. 1999, no 2, pp. 137-149.
- Aksenov V.S. Rubezhanskii katakombnyi mogilnik na Severskom Dontse. *Donskaia arkheologiya*. 2001, no 1-2, pp. 62-78.
- Aksenov V.S. Obriad obezvezhivaniia pogrebennykh v Verkhne-Saltovskom i Rubezhanskom katakombnykh mogilnikakh saltovo-maiatskoi kultury. *Rossiiskaia arkheologiya*. 2002, no 3, pp. 98-114.
- Aksenov V.S. Ob odnom iz variantov pogrebalnogo obriada alanskogo naseleniia saltovo-maiatskoi kultury verkhnego Podontsovia. In: *Drevnosti Vostochnoi Evropy. Sbornik nauchnykh trudov k 90-letiiu B.A. Shramko* (ed. S.I. Posokhov). Kharkiv: KhNU imeni V.N. Karazina, 2011, pp. 26-36.
- Aksenov V.S. K voprosu o povtornom proniknovenii v katakombnyie zakhoroneniia saltovskoi kultury (po materialam Verkhne-Saltovskogo mogilnika). *Khazarskii almanakh*. Kyiv; Kharkiv: Karavella, 2012-2013, iss. 11, pp. 20-44.
- Aksenov V.S. K voprosu interpretatsii razrushennykh skeletov v katakombnykh zakhoroneniakh saltovo-maiatskoi kultury. *Drevnosti 2013*. Kharkiv: "NTMT", 2013, pp. 192-210.

- Aksonov V.S. Roboty na katakombnomu mohylnyku bilia s. Verkhni Saltiv. *Arkheolohichni doslidzhennia v Ukraini 2013*. Kyiv: Instytut arkheolohii NAN Ukrainy, 2014, pp. 242-244.
- Aksenov V.S. Novyye pogrebeniia v dromose na Verkhne-Saltovskom IV katakombnom mogilnike. In: *Laurea I. Antichnyi mir i srednie veka. Chteniia pamiati professora Vladimira Ivanovicha Kadeieva. Materialy* (eds. S.I. Posokhov, S.B. Sorochan). Kharkiv: "NTMT", 2015, pp. 12-17.
- Afanasiev G.E. Donskii alany. Sotsialnye struktury alano-asso-burtasskogo naseleniia basseina Dona. Moskva: Nauka, 1993.
- Afanasiev G.E. Spornyye voprosy v metodike interpretatsii razrushennykh skeletov v pamiatnikakh saltovo-maiatskoi kultury. *Rossiiskaia arkheologiiia*. 2012, no 2, pp. 113-126.
- Babenko V.A. Raskopki katakombnogo mogilnika v Verkhnem Saltove Volchanskogo uiezda Kharkovskoi gubernii. *Trudy Kharkovskoi komissii po ustroistvu XIII Arkheologicheskogo siezda v g. Ekaterinoslavle*. Kharkiv: Pechatnoie delo, 1905, pp. 447-577.
- Berezovets D.T. Otchet o raskopkakh srednevekovykh pamiatnikov u s. Verkhni Saltov. Starosaltovskogo raiona Kharkovskoi obl. v 1959-1961 gg. Naukovyi arkhiv Institutu arkheolohii NAN Ukrainy. F.e. 1959-1961, 3984a.
- Buzhilova A.P. Donskii alany po dannym antropologii. In: *Chelovek i drevnosti: pamiati Aleksandra Aleksandrovicha Formozova (1928-2009)* (eds. I.S. Kamenetskii, A.N. Sorokin). Moskva: Grif i K, 2010, pp. 855-866.
- Chuchukalo G.I. Cherepa iz Verkhne-saltovskogo mogilnika. *Trudy Ukrainskogo Psikho-Nevrologicheskogo instituta. Materialy po antropologii Ukrainy. Sbornik vtoroi*. Kharkiv: Kharkiv druk, 1925, iss. 11, pp. 207-215.
- Efimenko P.S. Upyri (iz istorii narodnykh verovanii). *Ukraintsi: narodni viruvannia, poviria, demonolohiia*. Kyiv: Lybid, 1992, pp. 498-504.
- Fedorova E.G. Predstavleniia o smerti, mire mertvykh i pogrebalnyi obriad obskikh ugrov. In: *Mifologiiia smerti: Struktura, funktsiia i semantika pogrebalnogo obriada narodov Sibiri: Etnograficheskie ocherki* (ed. L.R. Pavlinskaia). Sankt-Peterburg: Nauka, 2007, pp. 198-219.
- Fedorovskii A.S. Verkhne-Saltovskii kamernyi mogilnik VIII-X v. *Vestnik Kharkovskogo istoriko-filologicheskogo obshchestva*. Kharkiv: Pechatnoie delo, 1913, iss. 3, pp. 1-15.
- Flerov V.S. Pogrebalnye obriady na severe Khazarii (Maiatskii mogilnik). Volgograd: Peremena, 1993.
- Horbanenko S.A., Koloda V.V. Silske hospodarstvo na sloviano-khozarskomu porubizhzhii. Kyiv: Instytut arkheolohii NAN Ukrainy, 2013.
- Kaloiev B.A. Pokhoronnye obychai i obriady osetin v XVIII - nachale XX v. *Kavkazskii etnograficheskii sbornik*. Moskva: Nauka, 1984, iss. VIII, pp. 72-105.
- Kaloiev B.A. Osetiny: Istoriko-etnograficheskoe issledovaniie. Moskva: Nauka, 2004.
- Koloda V.V., Gorbanenko S.A. Selskoe khoziaistvo nositelei saltovskoi kultury v lesostepnoi zone. Kyiv: Instytut arkheolohii NAN Ukrainy, 2010.
- Korobeinikov A.V. Istoricheskaia rekonstruktsiia po dannym arkheologii. Izhevsk: Redaktsionno-izdatelskii otdel Kamskogo instituta gumanitarnykh i inzhenernykh tekhnologii, 2005.
- Kosarev M.F. Osnovy yazycheskogo miroponimaniia: Po sibirskim arkheologo-etnograficheskim materialam. Moskva: "Ladoga-100", 2003.
- Kulikovskii G.I. Pokhoronnye obriady Obonezhskogo kraia (Bolezni. Smert i predstavleniia o dushe. Pogrebeniie. Pominki). *Etnograficheskoe obozreniie*. 1890, no IV (1), pp. 44-60.
- Levi-Briul L. Sverkhstestvennoie v pervobytnom myshlenii. Moskva: "Pedagogika-Press", 1994.
- Miloradovich V.P. Zametki o malorusskoi demonologii. *Ukraintsi: narodni viruvannia, poviria, demonolohiia*. Kyiv: Lybid, 1992, pp. 407-429.
- Mikheiev V.K. Podonie v sostave Khazarskogo kaganata. Kharkiv: Vyscha shkola, 1985.
- Pavlinskaia L.R. Mify narodov Sibiri o "proiskhozhdenii" smerti. In: *Mifologiiia smerti: Struktura, funktsiia i semantika pogrebalnogo obriada narodov Sibiri: Etnograficheskie ocherki* (ed. L.R. Pavlinskaia). Sankt-Peterburg: Nauka, 2007, pp. 8-29.
- Pletneva S.A. Ot kochevii k gorodam. Saltovo-maiatskaia kultura. *Materialy i issledovaniia po arkheologii SSSR*. 1967, iss. 146.
- Pletneva S.A. Na slaviano-khazarskom pogranichie. Dmitriievskii arkheologicheskii kompleks. Moskva: Nauka, 1989.
- Pokrovskii A.M. Verkhne-Saltovskii mogilnik. *Trudy XII arkheologicheskogo siezda v Kharkove*. Moskva: Tipografiia G. Lissenera, D. Sobko, 1905, iss. 1, pp. 465-491.
- Reshetova I.K. Naseleniie Donetsko-Donskogo mezhdurechia v rannem srednevekovie (po materialam pogrebalnykh pamiatnikov saltovo-maiatskoi kultury). *Dis. ... kand. ist. nauk*. 2014.
- Roshefor N.I. Illiustrirovannoie urochnoie polozheniie. Posobiie pri sostavlenii i proverke smet, proektirovanii i ispolnenii robot. Petrograd: Sklad izdaniia u K.L. Rikera, 1916.
- Rudenko S.I. Kultura naseleniia gornogo Altaia v skifskoe vremia. Moskva; Leningrad: Izdatelstvo Akademii nauk SSSR, 1953.
- Sapozhnikov Yu.S., Gamburg A.M. Sudebnaia meditsina. Kyiv: Vyscha shkola, 1976.
- Sedakova O.A. Poetika obriada. Pogrebalnaia obriadnost vostochnykh i yuzhnykh slavian. Moskva: Indrik, 2004.
- Semenov-Zuser S.A. Otchet o raskopkakh arkheologicheskikh pamiatnikov ekspeditsiiei Institutu arkheologii AN USSR v Verkhnem Saltove v 1948 g. *Arkhiv Muzeiu arkheolohii Kharkivskoho natsionalnogo universytetu imeni V.N. Karazina*. 1948.
- Semenov-Zuser S.A. Rozkopky kolo s. Verkhnoho Saltova 1946 r. *Arkheolohichni pamiatky Ukrainy*. Kyiv: Vydavnytstvo Akademii nauk Ukrainkoi RSR, 1949, iss. I, pp. 112-137.
- Snorri Sturluson. Krug Zemnoi. Moskva: Nauka, 1980.
- Tmenov V.Kh. "Gorod mertvykh": (Pozdnesrednevekovyye skleповyye sooruzheniia Tagaurii). Ordzhonikidze: Ir, 1978.