

Н.М. Секерська, А.В. Буйських *

ПРО ЧАС ЗАСНУВАННЯ НІКОНІЯ (за матеріалами східногрецької кераміки)

На підставі вивчення іонійських киликів та чаш східногрецького походження з керамічної колекції Ніконія встановлено їх сучасну хронологію, зроблено висновок про динаміку імпорту цього виду посуду до Нижнього Подністров'я, а на підставі цього — поточний час заснування Ніконія в межах останньої третини (четверті) VI ст. до н. е.

Ключові слова: Ніконій, Нижнє Подністров'я, грецька колонізація, східногрецька кераміка, іонійські килики.

Багаторічні розкопки античного міста Ніконій на лівому березі Дністровського лиману (давній Тірас) дозволили встановити, що його було засновано в другій половині VI ст. до н. е. (Секерская 1989, с. 16; 1997, с. 7 сл.; 2013, с. 496 сл.). Крім Ніконія, вздовж лівого берега лиману відомо півтора десятки синхронних поселень, а саме тому разом їх було інтерпретовано як єдиний економічний і політичний організм, що складався з міста та сільської округи (Охотников 1990, с. 64 сл.; 2013, с. 554–564). Питання про метрополію, яка вивела Ніконій, було також детально розглянуто в історіографії. У результаті, з урахуванням аналізу раннього речового комплексу, зроблено попередній висновок про його заснування мілєтянами, як і всі оточуючі Ніконій міста Північно-Західного Причорномор'я (дискусію з літературою див: Секерская 1989, с. 16–17). Проте, пізніше, завдяки аналізу лапідарного напису, було висловлено гіпотезу про заснування Ніконія як дочірньої колонії Істрії (Виноградов 1999, с. 50 сл.).

Стационарні розкопки Ніконія, які з перервами продовжувалися більше півстоліття поспіль, принесли значний обсяг нової інформації, що дозволила деталізувати його історичну топографію, суттєво поточнити всі періоди існування пам'ятки, залучити до обігу новітні матеріали і, тим самим, по-новому окресли-

ти місце Ніконія на карті Північно-Західного Причорномор'я за античної доби. На цьому тлі стало очевидним суттєве відставання публікацій археологічних матеріалів (як тих, що походять зі старих розкопок, так і з новітніх), які маркують найраніший період його існування. Тому вимогою часу стали поглиблені аналітичні розробки, яких бракує для уточнення питання про час заснування Ніконія.

Упродовж багаторічних археологічних досліджень Ніконія один з авторів цієї роботи не раз звертався до вивчення найраніших керамічних матеріалів, колекція яких зараз налічує декілька сотень знахідок. Вже перші результати цього дослідження дали змогу стверджувати появу Ніконія в середині VI ст. до н. е., в той час, коли основна маса матеріалів датувалася другою половиною цього століття, а лише поодинокі знахідки — першою (Секерская 1976, с. 95). Проте саме ця обставина дала змогу пізніше скоригувати час заснування міста в межах другої половини VI ст. до н. е. Це стало можливим завдяки ретельнішому типологічному розподілу керамічного масиву з виділенням окремих груп за формами та призначенням — тарою, кухонним посудом, а також парадним, ужитковим, вузько спеціалізованим тощо (Секерская 1989, с. 36–38, рис. 18, 1–6). Однак зараз, з огляду на появу значної кількості нових матеріалів з розкопок самого Ніконія, а також базових середземноморських пам'яток разом з поглибленим вивченням міст та поселень, що виникли в процесі грецької колонізації Північного Причорномор'я, знову назріла нагальна потреба атрибуції ранніх керамічних знахідок для уточнення часу появи Ніконія. Крім того, сучасний перегляд значної за обсягом керамічної колекції дає змогу визначити її склад і з'ясувати основні центри-імпортери (принаймні ті, що наразі відомі) окремих видів керамічної продукції. Така робота необхідна для вирішення значно ширшого кола питань, пов'язаних з напрямками торгівельно-економічних контактів між античним Середземномор'ям та населенням цього регіону Понту в пізньоархаїчний час.

* СЕКЕРСЬКА Наталя Михайлівна — кандидат історичних наук, зав. відділу експозиції Одеського археологічного музею НАН України.

БУЙСЬКИХ Алла Валеріївна — доктор історичних наук, завідувач відділу античної археології Інституту археології НАН України, abujskikh@ukr.net



Рис. 1. Іонійський килік ОАМ № 75022-4

Тому нас, перш за все, зацікавив парадний і столовий посуд східногрецького (іонійського) походження, сучасна хронологія якого дає змогу встановлювати порівняно вузькі абсолютні дати. Ревізія матеріалів, які зберігаються в експозиції і фондах Одеського археологічного музею НАНУ дозволила виділити близько двох сотень археологічно цілих посудин та фрагментів, які становлять виключний інтерес для такої роботи¹. Всі вони належать східногрецькому виробництву, переважно північноіонійському, рідше — південноіонійському, а також були привезені з о. Хіос, Фасос та, ймовірно, ще з деяких острівних центрів Егеїди. Серед них чи не найбільш інформативними є чаші, яких зараз у колекції налічується з півсотні. Саме ця категорія довізного посуду, з огляду на сучасний рівень його вивчення, є однією з найраніших у керамічному комплексі Ніконія. З певними змінами форм та декору чаші побутували досить довгий час: вони знайдені в заповненнях найраніших жител, напівземлянок, а також господарських ямах, а окремі фрагменти — ще й в культурному шарі.

Це означає, що для Ніконія іонійські чаші є масовим видом керамічного імпорту. Тому вивчення ніконійських імпортованих чаш дозволяє суттєво поточнити час заснування пам'ятки і тим самим відповісти на одне з актуальних питань давньої історії Подністров'я за часів грецької колонізації цього регіону. Більше того, сучасні уявлення про динаміку поширення ана-

логічних чаш у колекціях основних пам'яток Північно-Західного Причорномор'я, передовсім, найближчого оточення Ніконія: Істрії, Борисфена (поселення на о. Березань), Ольвії та пам'яток ольвійської хори, разом з ніконійськими матеріалами дають змогу доповнити загальну картину їх поширення в регіоні.

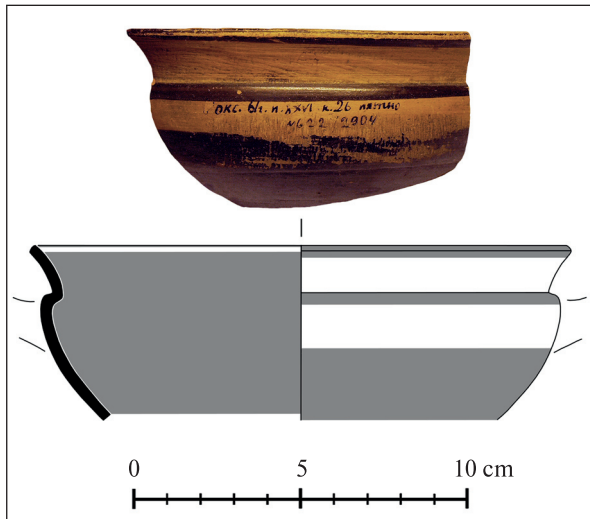
Чаші з Ніконія, які нас зацікавили, належать до двох основних типів — із скошеним та відігнутих краєм (киліки), та з вертикально посадженим прямим, трохи загостреним краєм (напів- або чверть-сферичні чаші). Всі посудини, що наявні в колекції за більше півстоліття розкопок Ніконія, мають північноіонійське або часто невстановлене походження через їх численні імітації.

Серед чаш зі скошеним краєм найранішим є глибокий килік з відігнутих підпрямокутним у перетині краєм, різко виділеними вузькими плічками, які переходять у стінки, що звужуються (рис. 1). Зазвичай, такі киліки мали дві невеликі округлі в перетині ручки та невисоку конусоподібну ніжку. В середині чашу, за винятком тонкої резервної смужки вздовж краю, вкрито густим блискучим чорним лаком; зовні — тонкі смужки лаку проведено по краю та на плічках, вінця та зону ручок залишено резервними, тобто в кольорі глини, а всю нижню частину тулова, разом із втраченою ніжкою, було вкрито тим же лаком. Візуальні характеристики глини свідчать про наявність дрібних сріблястих та темних часточок у добре відмученому глиняному тісті (7.5YR 6/4). У цьому випадку слід послатися на результати керамічних аналізів аналогічних киліків з Березані з колекції Державного Ермітажа, що свідчать про відсутність надійно локалізованого зараз виробничого центру (Posamentir, Solovyov 2007, Abb. 9, 1—3). За класифікацією У. Шлотцхауера, розробленою на основі стратифікованих археологічних комплексів Мілету, такі киліки належать типу 9, варіанту форми 9,1.C із загальною датою в межах 590/580—550/540 pp. до н. е. (Schlotzhauer 2001, Kat. No 175—178). Слід зазначити, що ці киліки належать до числа масового імпорту в Північно-Західне Причорномор'я у вказаний час. З найближчих пам'яток вони відомі, передовсім, у колекції Борисфена (Буйських 2016, с. 31—32, рис. 2, 5, 9, 11), Істрії (Lambrino 1938, fig. 51) та Ольвії (Буйських 2013, кат. № 5.59), а також деяких поселень її хори (Буйських, Буйських 2010, рис. 2, 9).

Основна маса киліків (рис. 2; 3) належить типу 11, варіанту форми 11,1.B, за У. Шлотцхауером. Киліки такого типу існували у над-

¹ Автори вдячні директору Одеського археологічного музею НАН України, доктору історичних наук І.В. Бруяко, який ініціював цю роботу, а також науковим співробітникам фондів Л.Ю. Поліщук і А.М. Колесниченко за допомогу в опрацюванні ранніх матеріалів Ніконія.



Рис. 2. Іонійські килики: 1 — ОАМ № 80747; 2 — ОАМ № 74191; 3 — Рокс.-71, № 367; 4 — Рокс.-72, № 127; 5 — ОАМ № 74184-1; 6 — Рокс.-66, № 116-566; 7 — ОАМ № 72895-1, 74269; 8 — ОАМ № 74269-4; 9 — ОАМ № 80746; 10 — Рокс.-86, № 19-361; 11 — Рокс.-72, № 55-1; 12 — Рокс.-66, № 217

звичайно широких хронологічних межах, від 620/610 до 580/570 рр. до н. е. (Schlotzhauer 2001, Kat. No 333). Звузити їх на прикладі ніконійських чаш можна, спостерігаючи за морфологією їх форми. Чаші раннього часу зазвичай мають ручки, приліплені паралельно до горизонталі вінець, а чим пізніше чаші, тим вище підіймаються ручки, а ж поки не зрівняються з вінцями або навіть виступають за їх край; до того ж край вінець у ранніх посудин загострений. Усі килики виготовлені з добре відмученої глини (5YR 6/6 — 2.5YR 6/6), вони завжди високоякісно випалені, містять дрібні рідкісні сріблясті часточки, незначну кількість дрібних фракцій вапна та темних домішок, вкриті червоно-коричневим блискучим лаком.

Саме така динаміка форми помітна і на прикладі ніконійських киликів. Крім того, всі

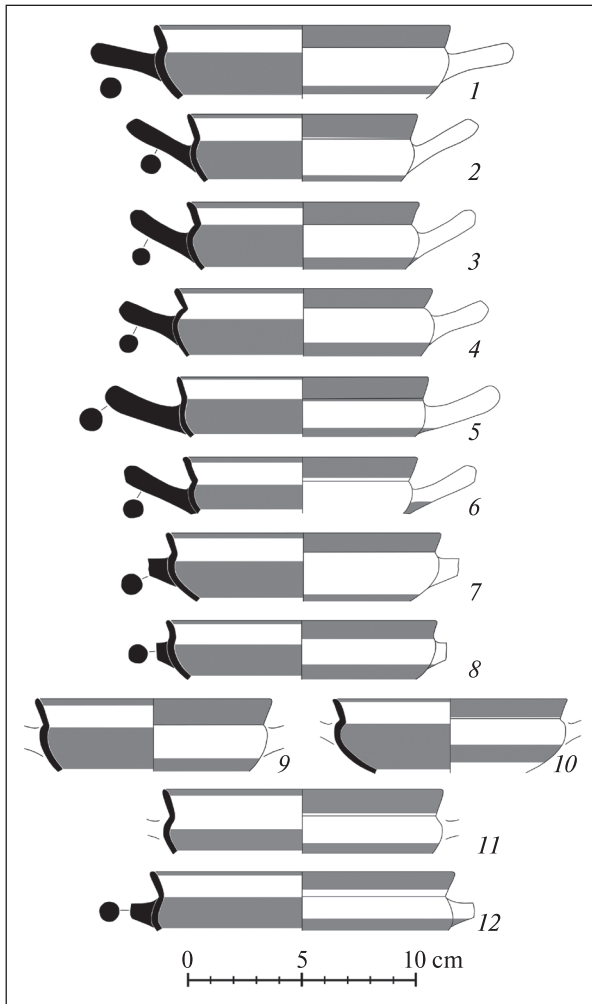

Рис. 3. Іонійські килики: 1 — ОАМ № 56481; 2 — Рокс.-52, № 186-379; 3 — Рокс.-71, № 93; 4 — Рокс.-62, № 528-714; 5 — Рокс.-72, б/№; 6 — Рокс. б/№

вони мають єдину декоративну схему (широкі резервні зони зовні та всередині, смужка лаку різної ширини під ручками), а також заокруглений край відігнутих вінець, що вказує на один невеликий проміжок часу їх виробництва. Проте навіть з них один килик (колекція 1966 р.) з ледве піднятими ручками (рис. 2, 1) видається найранішим. У серії інших посудин (рис. 2, 2—12) ручки підняті так, що майже сягають рівня вінця. Ідентичний килик походить із розкопок синхронного за часом найближчого поселення Надлиманське III (Охотников 1990, с. 29, фото 6, 3), яке, як вважається, входило до складу хори Ніконія. Окрему групу становлять килики, в яких поступово змінюються деталі морфології форми — вінця в перетині стають майже вертикальними та вигнутими зсередини, ручки часто підняті над краєм, ці посудини зазвичай мають тонкіші стінки в порівнянні з посудинами попередньої групи (рис. 3, 1—6). Саме такі килики є найпізнішими серед усіх, що належать до вказаного типу. Для порівняння — ольвійська колекція містить значну кількість аналогічних за формою і декором киликів (Буйских 2013, кат. № 5.62—5.68). Ще один глибокий килик, побудований за тією ж схемою, вкрито нерівним жовто-коричневим ангобом (10YR 6/4), його відігнутий вінчик з

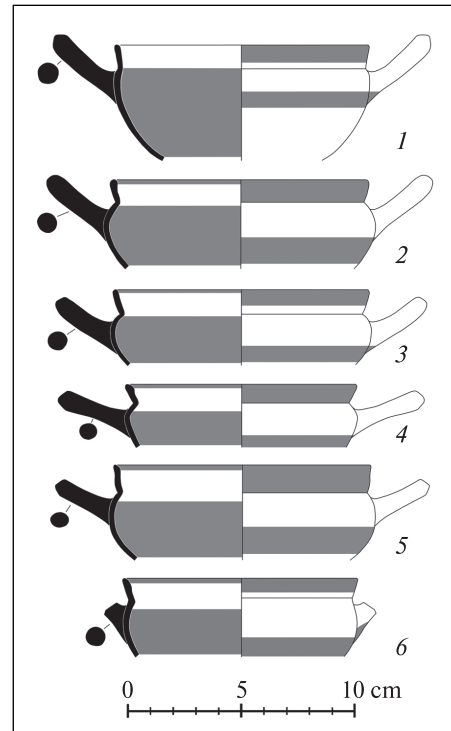

Рис. 4. Іонійський килик ОАМ № 80041

овальним краєм зовні та всередині вкрито нерівним коричневим лаком (рис. 4). Килик має нерівний випал, глина містить дрібний піроксен та кварцеві домішки.

Допомогти встановити точніші дати для ніконійських киликів можна, використовуючи дані про присутність таких само посудин у закритих комплексах останньої чверті VI ст. до н. е. з Ольвії (див. наприклад: Buiskikh 2014, p. 72, fig. 3, 13). Інформацію, відому за матеріалами ольвійського городища, підтверджують і сучасні уявлення про склад найраніших керамічних комплексів з ольвійського передмістя, котрі також містять подібні посудини. Цікаво й те, що в заповненні споруд передмістя килики із заокругленим краєм вінця співіснують з тими, які мають ще загострений край (Форнасьє, Буйських, Кузьмищев 2017, рис. 9, 3–4). До того ж, детальне вивчення пізніх іонійських киликів з боспорського міста Тірітаки дало змогу встановити, що помічена тенденція до випрямлення краю вінця була загальною (Буйських 2014, рис. 52, 2; 53, 1; Buiskikh 2014, p. 72, fig. 3, 14).

Розглянуті іонійські килики з Ніконія, як зрозуміло, дають практично всю хронологічну лінійку форм, характерних саме для останньої чверті VI ст. до н. е., при тому що найпізніші форми можуть існувати аж до початку V ст. до н. е. Проте, з огляду на відому дату руйнування іонійських міст персами у 494 р., навряд чи слід чекати продовження їх виробництва, а головне, імпортування до Північно-Західного Причорномор'я пізніше цієї дати.

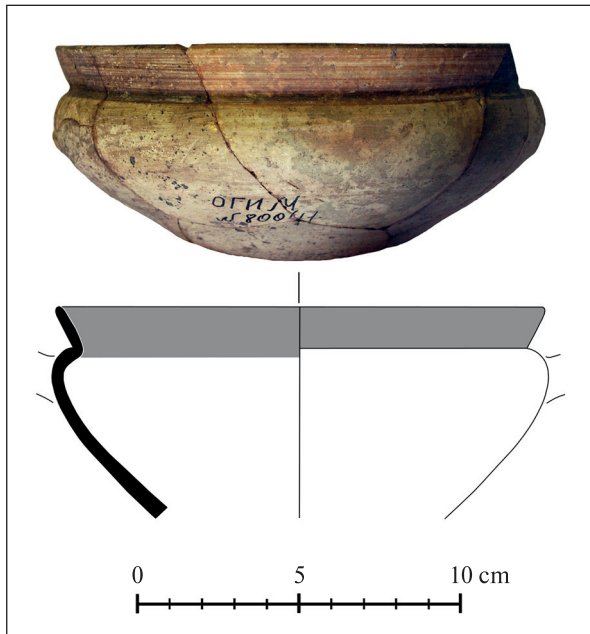

Рис. 5. Іонійські чаші: 1 — ОАМ № 72897-1; 2 — Рокс.-72, № 126; 3 — ОАМ № 84882; 4 — Рокс.-72, № 72; 5 — ОАМ № 74268-4; 6 — Рокс.-72, № 55; 7 — ОАМ № 72591-1; 8 — Рокс.-89, земл. № 255; 9 — Рокс.-69, № 134

Чаші з Ніконія (рис. 5) належать до одного типу, який в основі мав напівсферичну або купольну форму. Такі посудини почали виготовляти ще від кінця VII ст. до н. е., проте найбільшого поширення вони отримали упродовж всього VI ст. до н. е. Для переважної більшості античних міст та поселень Північного Причорномор'я такі чаші стали чи не найнадійнішим індикатором їх заснування в першій половині цього століття (з літературою див.: Kerschner 2006, S. 243 f.). Динаміка форми таких чаш наразі добре відома — чим пізнішими вони були, тим тоншими ставали їх стінки, край із загостреного ставав більш заокругленим, а ручки з горизонтального положення підіймалися до рівня вінця і вище; крім того, з напівсферичних вони перетворилися на чвертьсферич-

ні, тобто зменшилася їх ємність. Також з часом зазнала змін їх декоративна схема: в кінці VII — першій половині VI ст. до н. е. інтер'єр було прикрашено трьома смужками пурпуру, кожен з яких окреслено двома смужками білої фарби. Після середини цього століття біла фарба з інтер'єру зникла, проте залишився пурпур — відтепер смужка пурпуру містилася під краєм вінця, подвоєна смужка прикрашала придонну частину, а центр було розмічено крапкою та (або) кружечком пурпуру. По зовнішній стінці в центрі кожного фасаду містилася шестипелюсткова крапкова розета, а в зонах ручок з обох боків — вертикальні промені. Крапкова розета як основна відмінність декору чаш цього типу існувала і в третій чверті VI ст. до н. е., проте як видно з керамічних колекцій ольвійських закритих комплексів, вона вже невідома серед матеріалів останньої чверті цього століття. На цей час зникають також промені в зоні ручок. До цих пір чаші саме з таким декором не зустрічалися і серед матеріалів передмістя Ольвії.

Тож найранішим серед ніконійських чаш є невеликий фрагмент вінця з крапковою розетою (рис. 5, 1). Глина (7,5YR 7/4) містить дрібні сріблясті та темні часточки, лицьовий бік містить ангоб рідкою глиною. Черепок має додатковий вплив вогню, тому по внутрішній стінці смужку пурпуру не помітно. Однак ця обставина не заважає датувати такий килік у межах третьої — початку останньої чверті VI ст. до н. е. Аналогії таким чашам знаходяться в масових колекціях найближчих пам'яток регіону: Істрії (Lambrino 1938, р. 73 ff.; Alexandrescu 1974, cat. No 211), Борисфена (Борисфен-Березань 2005, кат. 43—44; пор. з першою половиною VI ст. до н. е.: Ильина, Чистов 2012, табл. 26, 1; 38, 4; 2012а, табл. 66, 1—2), Ольвії, городищі і некрополі (Скуднава 1988, кат. 79; Буйских 2013, кат. 8.16—8.51). Цікаво те, що дрібні фрагменти таких чаш містяться і в керамічному комплексі поселення «Приморський бульвар» в Одеській затоці (Буйских, Редина 2015, рис. 14, 1—2). Добре відомі вони і в численних містах і некрополях Боспору, де датуються тим же часом (Шмидт 1952, рис. 2, 1, 4; Сорокіна 1957, рис. 1, 1—2; Сидорова 1962, рис. 5, 1—2; 1992, рис. 5; Кузнецов 1991, рис. 6, 2—11; Коровина 2002, табл. 5, 3; Финогенова 2006, табл. 1, 1, 3; Журавлев, Кузнецов 2010, рис. 5; Буйских 2014, рис. 55, 8; Тугушева, Толстиків 2015, табл. 3, 10; 7, 1; Шлотцауер 2016, рис. 6).

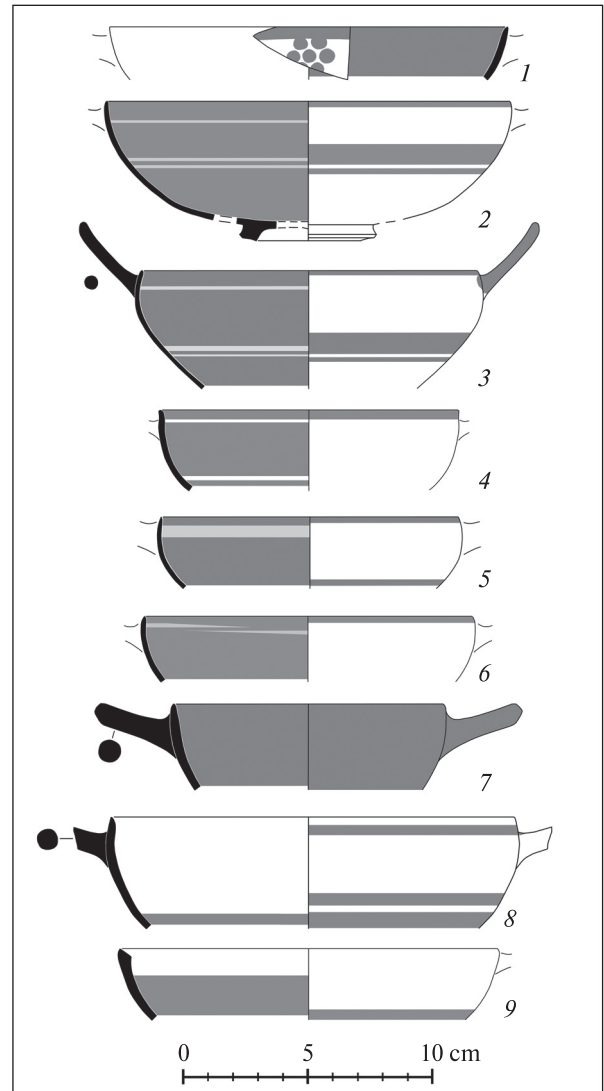
Значно більша група ніконійських чаш є похідною від чаш із крапковими розетами, їх

слід вважати найпізнішими репліками всього типу (рис. 5, 2—6). Зазвичай глиняне тісто містить дрібні сріблясті або золотисті часточки, подрібнені часточки вапна і піроксену (5YR 6/4—7,5YR 6/6). Вони характеризуються тонкими стінками, сплюсненою або видовженою формою, а також піднятими над вінцями тонкими видовженими ручками. Зовні вони мають декор у вигляді тонких смуг лаку і широких резервних смуг по фасадах, без крапкових розет та тонкими смужками пурпуру, в одному випадку білої фарби, в інтер'єрах. Такі чаші характерні саме для останньої чверті VI ст. до н. е. і навряд чи переходять далеко за початок наступного століття, як і у випадку з іонійськими киліками. Надійним хронологічним маркером для таких посудин є новітні керамічні комплекси з північноіонійських Клазомен, в котрих вони датуються двома останніми десятиліттями VI ст. до н. е. (Ersoy 2004, fig. 17, f, g). Ще одну незалежну дату дають матеріали тризми останньої третини цього ж століття з некрополя, вивченого на південно-східній околиці Фанагорії, в якій відкрито таку ж чашу (Завойкин, Колесников, Сударев 2016, с. 119—120, рис. 8). Подібний за формою і декором фрагмент чаші знайдено на пізньоархаїчному поселенні Надлиманське-III поблизу Ніконія (Охотников 1990, с. 29, фото 6, 1). Відомі такі посудини і в поховальних комплексах некрополя Ольвії того ж часу (Скуднава 1988, кат. 29, 59, 158, 178), вони знайдені у великій кількості і на городищі (Буйских 2013, кат. 8.58—8.68).

Найпізніші чаші вказаного типу не мають усталеного декору — вони можуть бути повністю залитими лаком з обох боків (рис. 5, 7), або містити різноманітні тонкі смужки лаку зовні та в інтер'єрі (рис. 5, 8—9). Слід звернути увагу на ручки, підняті над вінцем. Такі посудини, здається, можна віднести до кінця VI — початку V ст. до н. е. Подібні чаші добре відомі в керамічній колекції Ольвії (Буйских 2013, кат. 9.245—9.248), схожа чаша походить із поселення «Приморський бульвар» (Буйских, Редина 2015, рис. 14, 6).

Розглянуті киліки та чаші з Ніконія дозволяють зробити декілька принципово нових висновків. Перш за все, вони красномовно свідчать про те, що основну масу колекції пам'ятки сформовано упродовж останньої третини або чверті VI ст. до н. е. Саме такий хронологічний репер надійно визначає найраніший період постійного життя на пам'ятці. Найраніший килік, як зрозуміло, дещо випадає із загального фону і тому не впливає на визначення *terminus post*

quiet появи Ніконія. До речі, таке явище не є рідкістю, оскільки приклад, коли один-два керамічних фрагменти передують масовій колекції, відомий навіть для Ольвії (Буйських 2013, с. 223). Проте важливість таких найраніших фрагментів не можна і зменшувати, оскільки в нашому випадку він не стоїть далеко від початку основної колекції. Цікавим видається і те, що час появи іонійського посуду в Ніконії повністю корелюється з імпортом з Аттики (Секерская 1989, с. 38—39), що вже само по собі виключає помилковість нашого висновку.

Наступний момент, на який слід звернути увагу — це питання про метрополію Ніконія. Здається, що для пропозиції про мілетське походження пам'ятки наразі даних обмаль. Принаймні, це логічне з огляду на довколишню ситуацію припущення поки не знаходить підтвердження серед найраніших археологічних матеріалів. Тому пропозицію про Істрію як материнський поліс слід мати на увазі і шукати нові докази на користь цього припущення. Ранні імпорти з керамічної колекції Ніконія вимагають також порівняння з тими, що походять з оточуючих пам'яток вздовж Дністровського лиману — саме така робота дасть змогу відтворити на сучасному рівні їх економічні зв'язки. Ці та інші важливі питання, на нашу думку, ще чекають свого поглибленого вивчення. Нам же залишається висловити сподівання, що запланована подальша повна публікація східногрецької кераміки з Ніконія дозволить наблизитись до вирішення багатьох інших питань історії і археології Північно-Західного Причорномор'я за античної доби.

Борисфен—Березань. Начало античной эпохи в Северном Причерноморье. К 120-летию археологических раскопок на острове Березань. Каталог выставки в Государственном Эрмитаже 23 июня — 11 сентября 2005 г. Санкт-Петербург: Государственный Эрмитаж, 2005.

Буйских А.В. Архаическая расписная керамика из Ольвии. Київ: Стародавній світ, 2013.

Буйских А.В. Приложение 1. Амфоры и столовая керамика. *Зинько В.Н. Тиритака. Раскоп XXVI. — Т. II. Археологические комплексы VI—V вв. до н. э. Боспорские исследования.* Симферополь; Керчь, 2014, Suppl. 11, с. 87—214.

Буйских А.В. Ионийские килики из Борисфена. *Археология і давня історія України.* 2016, вип. 1 (18), с. 29—42.

Буйских С.Б., Буйских А.В. К хронологии архаических поселений хоры Ольвии Понтийской. *Боспорские исследования.* 2010, вып. XXIV, с. 3—64.

Буйских А.В., Редина Е.Ф. Античное поселение «Приморский бульвар». Итоги исследований и проблема хронологи. *Материалы по археологии Северного Причерноморья.* Одесса: СМІЛ, 2015, вып. 13, с. 100—130.

Виноградов Ю.Г. Истрия, Тира и Никоний, покинутый и возрожденный. *Нумизматика и эпиграфика.* 1999, XVI, с. 50—71.

Журавлев Д.В., Кузнецов В.Д. Кепы. *Античное наследие Кубани: в 3-х томах.* Москва, 2010, т. 1, с. 541—555.

Завойкин А.А., Колесников А.Б., Сударев Н.И. Позднеархаические погребения на «Южном городе» Фанагории. Фанагория. *Результаты археологических исследований, т. 4* (общ. ред. В.Д. Кузнецова). *Материалы по археологии и истории Фанагории, вып. 2* (ред. А.А. Завойкин). Москва: ИА РАН, 2016, с. 110—207.

Ильина Ю.И., Чистов Д.Е. Ранний период (конец VII — первая половина VI в. до н. э.). Находки. *Материалы Березанской (Нижнебугской) античной археологической экспедиции, т. 2. Исследования на острове Березань в 2005—2009 гг.* Санкт-Петербург: Государственный Эрмитаж, 2012, с. 8—41.

Ильина Ю.И., Чистов Д.Е. II-A. Античный город на Березани. Находки. *Материалы Березанской (Нижнебугской) античной археологической экспедиции, т. 2. Исследования на острове Березань в 2005—2009 гг.* Санкт-Петербург: Государственный Эрмитаж, 2012а, с. 63—73.

Коровина А.К. Гермонасса. Античный город на Таманском полуострове. Москва: ГМИИ им. Пушкина, 2002.

Кузнецов В.Д. Кепы: ионийская керамика. *Советская археология.* 1991, № 4, с. 36-52.

Охотников С.Б. Нижнее Поднестровье в VI—V вв. до н. э. Киев: Наукова думка, 1990.

Охотников С.Б. Поселения Нижнего Поднестровья (VI—III вв. до н. э.). *Древние культуры Северо-Западного Причерноморья* (ред. И.В. Бруяко, Т.Л. Самойлова). Одесса: Одесский археологический музей, 2013, с. 554—570.

Секерская Н.М. Архаическая керамика из Никония. *Материалы по археологии Северного Причерноморья.* 1979, вып. 8, с. 84—95.

Секерская Н.М. Античный Никоний и его округа в VI—IV вв. до н. э. Киев: Наукова думка, 1989.

Секерская Н.М. Итоги исследований Никония за 40 лет (1957—1997). *Никоний и античный мир Северного Причерноморья.* Одесса, 1997, с. 7—13.

Секерская Н.М. Никоний. *Древние культуры Северо-Западного Причерноморья* (ред. И.В. Бруяко, Т.Л. Самойлова). Одесса: Одесский археологический музей, 2013, с. 493—522.

Сидорова Н.А. Архаическая керамика из Пантикапея. *Материалы и исследования по археологии СССР.* 1962, № 103, с. 95—148.

Сидорова Н.А. Керамика архаического периода из раскопок Пантикапея 1965—1985 гг. (кроме аттической чернофигурной). *Сообщения Государственного музея изобразительных искусств им. А.С. Пушкина.* 1992, вып. 10, с. 131—172.

Скуднова В.М. Архаический некрополь Ольвии. Ленинград: Искусство, 1988.

Сорокина Н.П. Тузлинский некрополь. *Памятники культуры. Труды Государственного исторического музея.* Москва: Советская Россия, 1957, вып. XXVI.

Тугушева О.В., Толстиков В.П. Керамика восточногреческих центров из раскопок Пантикапея. *Древности Боспора.* 2015, т. 19, с. 351—376.

Финогенова С.И. Архаическая керамика Гермонассы из раскопок последних лет. *Древности Боспора.* 2006, т. 9, с. 337—354.

- Форнасье Й., Буйских А.В., Кузьмищев А.Г. Новые данные об ольвийском предместье. *Північне Причорномор'я в античній добу* (ред. Н.О. Гаврилюк, А.В. Буйських). Київ: Стародавній світ, 2017, с. 33—44.
- Шлотцауер У. К вопросу о начале импорта греческой расписной керамики на поселение Голубицкая 2. *Древние эллины между Понтом Эвксинским и Меотидой* (ред. Д. Журавлев, У. Шлотцауер). Москва: Государственный исторический музей, 2016, с. 40—44.
- Шмидт Р.В. Греческая архаическая керамика Мирмекия и Тиритаки. *Материалы и исследования по археологии СССР*. 1952, № 25, с. 223—238.
- Alexandrescu P. La céramique d'époque archaïque et classique (VIIe—IVe s.). Histria IV. București; Paris, 1978.
- Buiskikh A. On a Typical Ceramic Deposit of the 6th Century BC in the Northern Black Sea Territory: Olbia Pontike and Tyritake. *Tyritake — Antique Site at the Cimmerian Bosphorus. Proceedings of the international conference* (eds. A. Twardecki). Warsaw, 27—28 November 2013. Warsaw, 2014, pp. 67—81.
- Ersoy Ya. E. Klazomenai: 900—500 BC. History and Settlement Evidence. *Klazomenai, Teos and Abdera: Metropoleis and Colony* (eds. A. Moustaka et al.). *Proceedings of the International Symposium held at the Archaeological Museum of Abdera, 20—21 October 2001*. Thessaloniki, 2004, pp. 43—76.
- Kerschner M. Zum Beginn und zu den Phasen der griechischen Kolonisation am Schwarzen Meer. Die Evidenz der ostgriechischen Keramik. *Eurasia Antiqua*. 2006, Bd. IX, S. 227—250.
- Lambrino M. F. Les vases archaïques d'Histria. București, 1938.
- Posamentir R., Solovyov S. Zur Herkunftsbestimmung archaisch-ionischer Keramik: die Funde aus Berezan in der Eremitage von St. Petersburg II. *Istanbuler Mitteilungen*. 2007, Band 57, S. 179—207.
- Schlottzhauer U. Die südionischen Knickrandschalen. Eine chronologische Untersuchung zu den sog. Ionischen Schalen in Milet (Diss. Ruhr-Universität Bochum 2001) /<http://www-brs.ub.ruhr-uni-bochum.de/netahtml/HSS/Diss/SchlottzhauerUdo/diss.pdf>.

Надійшла 16.11.2017

Н.М. Секерская¹, А.В. Буйских²

¹ Кандидат исторических наук, заведующая отделом экспозиции, Одесский археологический музей НАН Украины

² Доктор исторических наук, заведующая отделом античной археологии, Институт археологии НАН Украины, abujskikh@ukr.net

О ВРЕМЕНИ ОСНОВАНИЯ НИКОНИИ (по материалам восточногреческой керамики)

Вопрос о времени основания античного города Никоний является одним из ключевых для понимания исторических процессов, происходивших в Нижнем Поднестровье во время греческой колонизации Северо-Западного Причерноморья. Предварительное изучение материалов раскопок позволило определить, что Никоний был основан во второй половине VI в. до н. э. Современное состояние источника, прежде всего, уровень изучения привозной столовой посуды, позволяет существенно детализировать эту дату. Детальное исследование чаш ионийского происхождения со смещенным (киликов) и прямым венчиком (полусферические чаши) позволило ограничить время основания Никонии рамками последней трети (четверти) VI в. до н. э. Введение в научный оборот полной коллекции керамики восточногреческого происхождения, накопленной за более полувека раскопок, даст возможность не только подтвердить эту дату, но и ответить на более широкий круг вопросов, связанных с местом Никонии на карте Северо-Западного Причерноморья, его политической и экономической историей.

К л ю ч е в ы е с л о в а: Никоний, Нижнее Поднестровье, греческая колонизация, восточногреческая керамика, ионийские килики.

Natalia M. Sekerska¹, Alla V. Buiskikh²

¹ Ph.D., Head of the Exhibition Department of the Odesa Archaeological Museum, the National Academy of Sciences of Ukraine

² Dr. Hab., Head of the Department of Classical Archaeology, the Institute of Archaeology, the National Academy of Sciences of Ukraine, abujskikh@ukr.net

ON THE DATE OF THE FOUNDATION OF NIKONION (Basing to the East Greek Pottery)

The date of foundation of the Greek city Nikonion is a key-question for understanding of the historical processes which took part in the Lower Dnister region during the period of the Greek colonization of the Black Sea north-western area. Preliminary studying of excavations materials allowed determining that Nikonion was founded in the second half of the 6th century BC. Modern level of the sources, first of all, such as the imported table wares, makes it possible to precise this date essentially. The detailed study of the Ionian vessels with skew (cups) and direct (hemispherical bowls) rim allowed the author to confine the time of Nikonion foundation by the limits of the last third (quarter) of the 6th century BC. The future publishing of complete assemblage of East Greek pottery accumulated for the 50 years excavations will give a possibility to prove this date and answer for the wider circle of questions connected with the place of Nikonion on the map of North-Western Pontic region, its political and economic history.

К е y o r d s: Nikonion, Lower Dnister region, Greek colonization, East Greek pottery, Ionian cups

References

- Alexandrescu P. La céramique d'époque archaïque et classique (VIIe-IVe s.). *Histria IV*. București, Paris, 1978.
- Borisfen-Berezan. Nachalo antichnoi epokhi v severnom Prichernomorie. K 120-letiiu arkheologicheskikh raskopok na ostrove Berezan. Katalog vystavki v Gosudarstvennom Ermitazhe 23 iunია - 11 sentiabria 2005 g. Moskva: Gosudarstvennyi Ermitazh, 2005.
- Buiskikh A.V. Arkhaicheskaiia raspisnaia keramika iz Olvii. Kyiv: Starodavnii svit, 2013.
- Buiskikh A.V. Prilozhenie 1. Amfory i stolovaia keramika. In: *Zinko V.N. Tiritaka. Raskop XXVI. Vol. II. Arkheologicheskie kompleksy VI-V vv. do n. e. Bosporskie issledovaniia*. Simferopol; Kerch, 2014, suppl. 11, pp. 87-214.
- Buiskikh A. On a Typical Ceramic Deposit of the 6th Century BC in the Northern Black Sea Territory: Olbia Pontike and Tyritake. In: *Tyritake - Antique Site at the Cimmerian Bosporus. Proceedings of the International Conference. Warsaw, 27-28 November 2013*. Warsaw, 2014, pp. 67-81.
- Buiskikh A.V. Ioniiskie kiliki iz Borisfena. *Arkheolohiia i davnia istoriia Ukrainy*. 2016, vol. 1 (18), pp. 29-42.
- Buiskikh S.B., Buiskikh A.V. K khronologii arkhaicheskikh poselenii khory Olvii Pontiiskoi. *Bosporskie issledovaniia*. 2010, vol. XXIV, pp. 3-64.
- Buiskikh A.V., Redina E.F. Antichnoe poselenie "Primorskii bulvar". Itogi issledovaniia i problema khronologii. *Materialy po arkheologii Severnogo Prichernomoria*. Odesa: SMIL, 2015, vol. 13, pp. 100-130.
- Ersoy Ya.E. Klazomenai: 900-500 BC. History and Settlement Evidence. In: *Klazomenai, Teos and Abdera: Metropoleis and Colony. Proceedings of the International Symposium held at the Archaeological Museum of Abdera, 20-21 October 2001*. Thessaloniki, 2004, pp. 43-76.
- Finogenova S.I. Arkhaicheskaiia keramika Hermonassy iz raskopok poslednikh let. *Drevnosti Bospora*. 2006, vol. 9, pp. 337-354.
- Fornasier J., Buiskikh A.V., Kuzmishchev A.G. Novye dannye ob olviiskom predmestie. In: *Pivnichne Prychornomoria za antychnoi doby* (eds. N.O. Gavryliuk, A.N. Buiskykh). Kyiv: Starodavnii svit, 2017, pp. 33-44.
- Iliina Yu.I., Chistov D.E. Rannii period (konets VII - pervaiia polovina VI d. do n. e.). Nachodki. *Materialy Berezanskoi (Nizhnebugskoi) antichnoi arkheologicheskoi ekspeditsii, vol. 2. Issledovaniia na ostrove Berezan v 2005-2009 gg.* Sankt-Petersburg: Gosudarstvennyi Ermitazh, 2012, pp. 8-41.
- Iliina Yu.I., Chistov D.E. II-A. Antichnyi gorod na Berezani. Nachodki. *Materialy Berezanskoi (Nizhnebugskoi) antichnoi arkheologicheskoi ekspeditsii, vol. 2. Issledovaniia na ostrove Berezan v 2005-2009 gg.* Sankt-Petersburg: Gosudarstvennyi Ermitazh, 2012a, pp. 63-73.
- Kerschner M. Zum Beginn und zu den Phasen der griechischen Kolonisation am Schwarzen Meer. Die Evidenz der ostgriechischen Keramik. *Eurasia Antiqua*. 2006, Band IX, S. 227-250.
- Korovina A.K. Hermonassa. Antichnyi gorod na Tamanskom poluostrove. Moskva: GMII imeni Pushkina, 2002.
- Kuznetsov V.D. Kepy: ioniskaiia keramika. *Sovetskaia arkheologiia*. 1991, vol. 4, pp. 36-52.
- Lambrino M.F. Les vases archaïques d'Histria. București, 1938.
- Okhotnikov S.B. Nizhnee Podnestrovie v VI-V vv. do n. e. Kyiv: Naukova dumka, 1990.
- Okhotnikov S.B. Poseleniia Nizhnego Podnestrovia (VI-III vv. do n. e.). In: *Drevnie kultury Severo-Zapadnogo Prichernomoria* (eds. I.V. Bruiaiko, T.L. Samoiloiva). Odesa: OAM, 2013, pp. 554-570.
- Posamentir R., Solovyov S. Zur Herkunftsbestimmung archaisch-ionischer Keramik: die Funde aus Berezan in der Eremitage von St. Petersburg II. *Istanbuler Mitteilungen*. 2007, Band 57, S. 179-207.
- Schlottzhauer U. Die südionischen Knickkrandschalen. Eine chronologische Untersuchung zu den sog. Ionischen Schalen in Milet (Diss. Ruhr-Universität Bochum 2001) / <http://www-brs.ub.ruhr-uni-bochum.de/netathtml/HSS/Diss/SchlottzhauerUdo/diss.pdf>.
- Schlottzhauer U. K voprosu o nachale importa grecheskoi raspisnoi keramiki na poselenie Golubitskaia 2. In: *Drevnie elliny mezhdou Pontom Evksinskim i Meotidoi* (eds. D. Zhuravlev, U. Schlottzhauer). Moskva: Gosudarstvennyi Istoricheskii Muzei, 2016, pp. 40-44.
- Sekerskaia N.M. Arkhaicheskaiia keramika iz Nikoniia. *Materialy po arkheologii Severnogo Prichernomoria*. 1979, vol. 8, pp. 84-95.
- Sekerskaia N.M. Antichnyi gorod Nikonii i yego okruga v VI-IV vv. do n. e. Kyiv: Naukova dumka, 1989.
- Sekerskaia N.M. Itogi issledovaniia Nikoniia za 40 let (1957-1997). *Nikonii i antichnyi mir Severnogo Prichernomoria*. Odesa, 1997, pp. 7-13.
- Sekerskaia N.M. Nikonii. In: *Drevnie kultury Severo-Zapadnogo Prichernomoria* (eds. I.V. Bruiaiko, T.L. Samoiloiva). Odesa: OAM, 2013, pp. 493-522.
- Shmidt R.V. Grecheskaia arkhaicheskaiia keramika Mirmekiia i Tiritaki. *Materialy i issledovaniia po arkheologii SSSR*. 1952, vol. 25, pp. 223-238.
- Sidorova N.A. Arkhaicheskaiia keramika iz Pantikapeiia. *Materialy i issledovaniia po arkheologii SSSR*. 1962, vol. 103, pp. 95-148.
- Sidorova N.A. Keramika arkhaicheskogo perioda iz raskopok Pantikapeia 1965-1985 gg. (krome atticheskoi chernofigurnoi). *Soobshcheniia Gosudarstvennogo muzeia izobrazitelnykh iskusstv imeni A.S. Pushkina*. 1992, vol. 10, pp. 131-172.
- Skudnova V.M. Arkhaicheskii nekropol Olvii. Leningrad: Iskusstvo, 1988.
- Sorokina N.P. Tuzlinskii nekropol. *Pamiatniki kultury. Trudy Gosudarstvennogo Istoricheskogo Muzeia*. Moskva: Sovetskaia Rossiia, 1957, vol. XXVI.
- Tugusheva O.V., Tolstikov V.P. Keramika vostochnogrecheskikh tsentrov iz raskopok Pantikapeia. *Drevnosti Bospora*. 2015, vol. 19, pp. 351-376.
- Vinogradov Ju.G. Istriia, Tira i Nikonii, pokinutyi i vozrozhdeniia. *Numizmatika i epigrafika*. 1999, vol. XVI, pp. 50-71.
- Zavoikin A.A., Kolesnikov A.B., Sudarev N.I. Pozdnearkhaicheskii pogrebeniia na "Yuzhnom gorode" Fanagorii. In: *Fanagoriia. Rezultaty arkheologicheskikh issledovaniia, vol. 4* (ed. V.D. Kuznetsov). *Materialy po arkheologii i istorii Fanagorii, vol. 2*. (ed. A.A. Zavoikin). Moskva: IA RAN, 2016, pp. 110-207.
- Zhuravlev D.V., Kuznetsov V.D. Kepy. *Antichnoe nasledie Kubani, v 3 tomakh*. Moskva, 2010, vol. 1, pp. 541-555.