

## КЕРАМІЧНИЙ ПОСУД БАТУРИНА XVII — ПОЧАТКУ XVIII ст.: ТИПОЛОГІЯ ТА ХРОНОЛОГІЯ

*У статті розглянуто керамічний посуд Батурина XVII — початку XVIII ст. На основі морфологічних характеристик здійснено типологічний розподіл, простежено закономірності поширення різних типів кераміки у вузьких хронологічних горизонтах.*

*К л ю ч о в і с л о в а:* Батурин, кераміка, типологія, хронологія, XVII — початок XVIII ст.

Керамічний посуд XVII—XVIII ст. як відображення матеріальної основи української культури періоду її становлення та розквіту, починаючи з 90-х рр. XX ст., постійно перебуває в колі інтересів археологів. Основна тематика досліджень зосереджується на проблемах типології, хронології, регіональних та декоративних особливостях матеріалу. Незважаючи на позитивну тенденцію, поки що залишається відкритим питання загального розвитку побутової кераміки України доби пізнього середньовіччя та раннього модерну, для вирішення якого необхідне тривале накопичення та аналіз матеріалу з різних історичних регіонів. У контексті цієї проблематики значний інформаційний потенціал належить керамічному посуду з території Батурина, який є не лише відображенням матеріальної культури Лівобережжя, а і, завдяки чітким межах існування пам'ятки, може бути використаним для типологічних та хронологічних побудов.

Батурин — це містечко на лівому березі р. Сейм, було засноване у 20-х рр. XVII ст. на городищі давньоруського часу після укладення Деулінського перемир'я (Кулаковський 2006, с. 260) як східний форпост Речі Посполитої на шляху Київ—Москва. З перенесенням в Батурин столиці Гетьманщини у 1669 р. починається активний соціально-культурний та економічний розвиток міста, найбільше піднесення якого спостерігається в кінці XVII — на початку XVIII ст. і збігається в часі з правлінням І. Мазепи. Подальшому зростанню міста перешкодила трагедія 1708 р., під час якої місто було повністю спалене російськими військами під командуванням О. Меншикова. Тривалий час Батурин був пустою, активне життя

відновилося лише в другій половині XVIII ст. за гетьмана К. Розумовського.

Археологічні дослідження Батурина розпочато у 1995 р. і з перервою тривають до сьогодні. У результаті проведених робіт на території міста та його околиць вдалося зібрати інформацію про топографічну структуру міста та етапи його існування.

Батурин XVII — початку XVIII ст. складався з цитаделі, фортеці (укріпленої частини посаду), посаду, подолу, включав замиські Крупицько-Батуринський Свято-Миколаївський чоловічий, Кербутовський Новомлинський жіночий монастирі, а також замиські садиби козацької старшини, серед яких особливе місце займали садиби В. Кочубея на Чорній річці та гетьмана І. Мазепи на Гончарівці.

Вперше **хронологічні горизонти**, що відповідають основним етапам розвитку міста, вдалося стратиграфічно виокремити під час археологічних досліджень 1996 р. (Ситий та ін. 1996, с. 29—30) на території цитаделі, що зумовлено особливостями забудови та використання цієї частини міста в різні проміжки часу. Замок (цитадель) був споруджений у 20-х рр. XVII ст. на укріпленнях давньоруського часу (Кулаковський 2006, с. 260). Значна пожежа відбувається у 1648 р. під час подій Національно-визвольної революції під проводом Б. Хмельницького, внаслідок чого гине двір господарів замку. У 1655 р. Батурин знову страждає від нищівної пожежі. Стратиграфічні розрізи, отримані у результаті розкопок на цитаделі фіксують обидві пожежі у вигляді шарів зі значною концентрацією вугликів, однак частіше — лише одну пожежу середини XVII ст. За результатами археологічних досліджень у 2008 р. (Ситий та ін. 2008, с. 20) були зафіксовані сліди пожежі першої половини XVII ст., яку слід пов'язати з подіями Смоленської війни (1632—1634 рр.), під

час яких батуринський замок був захоплений і спалений московськими військами боярина Шеїна (Кулаковський 2006, с. 106; Бондар 2015, с. 21). Значною подією для Батурина стало перенесення сюди столиці Гетьманщини у 1669 р. Резиденція гетьмана Д. Многогрішного зайняла територію цитаделі, при цьому забудова попереднього часу була розібрана, а вся площа була вирівняна глиною, добутою при спорудженні таємного підземного ходу з цитаделі у напрямку фортеці. Западни котлованів попереднього часу були знівельовані. Нова забудова, здійснена за іншими принципами, сприяла збереженню об'єктів першої половини XVII ст. (Мироненко 2016, с. 60). У 1708 р. Батурин був повністю спалений російськими військами О. Меншикова. Сліди цієї трагедії у вигляді горілого прошарку фіксуються при розкопках на території усіх топографічних частин міста.

Виділення вузьких хронологічних горизонтів на території фортеці ускладнювалось чіткою плановою структурою з часу появи перших об'єктів на її території і до початку XVIII ст. Під час охоронних робіт з прокладання траншей водогону у 2003 (Ситий та ін. 2004, с. 81—55) та 2005 рр. (Ситий та ін. 2005, с. 28—83) в межах укріпленого посаду фіксувалася щільна садибна забудова, стандартність ширини якої свідчить про закономірності її планування. Незмінність меж та досить щільне розташування не дозволяло принципово змінювати схему взаємного розміщення будівель. Ця особливість забудови зробила виокремлення об'єктів першої половини XVII ст. досить проблематичним.

У результаті археологічних досліджень на території фортеці та східної частини посаду у 2001—2006 рр. вдалося виокремити комплекси кінця XVII — початку XVIII ст., поява яких пов'язана з активним зростанням міста у часи гетьманування І. Мазепи. До комплексів цього періоду належить заміська резиденція І. Мазепи на Гончарівці, будівництво якої припадає на 90-ті рр. XVII ст. (Мезенцев 2008).

Загалом на території Батурина було виокремлено 5 хронологічних горизонтів (Ситий та ін. 1996, с. 29—30):

*I* — найдавніший, охоплює культурні шари епохи бронзи, раннього заліза та давньоруського періоду.

*II* — польський, охоплює проміжок часу від заснування міста у 20-х рр. XVII ст. до середини XVII ст. Виходячи з можливості виокремлення в межах деяких розкопів шарів, пов'язаних

з пожежею 1634 р, доцільно виділити горизонт II-A, до якого, однак, належать лише два комплекси.

*III* — козацький, охоплює проміжок часу з 1648 р. до перенесення в Батурин столиці Гетьманщини у 1669 р. Фіксується виключно на території цитаделі. У межах хронологічного горизонту можна виокремити горизонти III-A, до якого належать комплекси, що існували між пожежами 1648 та 1655 рр., та III-B, що відповідає проміжку від пожежі 1655 р. до перенесення в Батурин столиці у 1669 р. Фіксація в межах деяких розкопів лише однієї пожежі середини XVII ст., а також незмінність матеріальної культури та традиції житлобудівництва після подій 1648 р., часом ускладнює розділення горизонтів II-B та III-A.

*IV* — гетьманський, охоплює проміжок часу перенесення до Батурина столиці Гетьманщини у 1669 р. до 1708 р. У межах хронологічного горизонту можна виокремити горизонт IV-A, що відповідає часу з 1669 р. до кінця XVII ст., та горизонт IV-B, який включає комплекси кінця XVII — початку XVIII ст. Горизонти IV-A та IV-B виокремлені за результатами розкопок на території фортеці, посаду та Гончарівки.

*V* — новітній, охоплює шари з 1708 р. і до сьогодні.

З п'яти виділених хронологічних горизонтів три (II—IV) відповідають хронологічним межах цього дослідження, що охоплюють проміжок часу від заснування міста до його загибелі у 1708 р. Джерельну базу дослідження становить побутова кераміка зі 114 комплексів, переважна більшість яких відноситься до другої половини XVII — початку XVIII ст. До них належать споруди житлового, господарського та оборонного призначення, ями, нижнє заповнення ровів і т. д.

З об'єктів II—IV горизонтів походить 868 одиниць керамічного посуду, представленого фрагментами та цілими виробами.

Мета цієї роботи полягає в аналізі асортименту керамічного посуду Батурина XVII — початку XVIII ст., та шляхом визначення співвідношення типів кожного з різновидів у хронологічних горизонтах, простежити його еволюцію протягом менш ніж ста років.

Частина матеріалу, що відносилася до другої чверті XVII ст., вже була розглянута автором в окремій публікації (Мироненко 2016). У процесі розробки хронологічної шкали для батуринської кераміки до вже відомих комплексів додалися нові, що сприяло збільшенню вибір-



Рис. 1. Горщики XVII — початку XVIII ст. з території Батурина

ки, внаслідок чого висновки стосовно кераміки другої чверті XVII ст. було поточнено.

На сьогодні відсутня єдина типологія української кераміки XVII—XVIII ст. Відомі декілька типологічних схем розподілу керамічного посуду, у першу чергу горщиків, за морфологічним критерієм, розроблених на матеріалах Слобожанщини (Голубєва 2008, с. 24), Новгород-Сіверська (Виногородська 1988, рис. 3), Вінниці (Виногородська, Калашник 2015, с. 94—96), Полтавщини (Ханко 2000, с. 60—65), Середнього Подніпров'я (Чміль 2010), Кам'янця-Подільського (Нечитайло, Ніколаєнко 2016).

У процесі типологічного розподілу керамічного посуду Батурина була використана типологія Л. Чміль, розроблена на матеріалах Середнього Подніпров'я XVI—XVIII ст. (Чміль 2010), з внесенням власних доповнень у вигляді розподілу на варіанти, які на місцевому матеріалі відображали не лише морфологічні, хронологічні, а й, можливо, регіональні особливості.

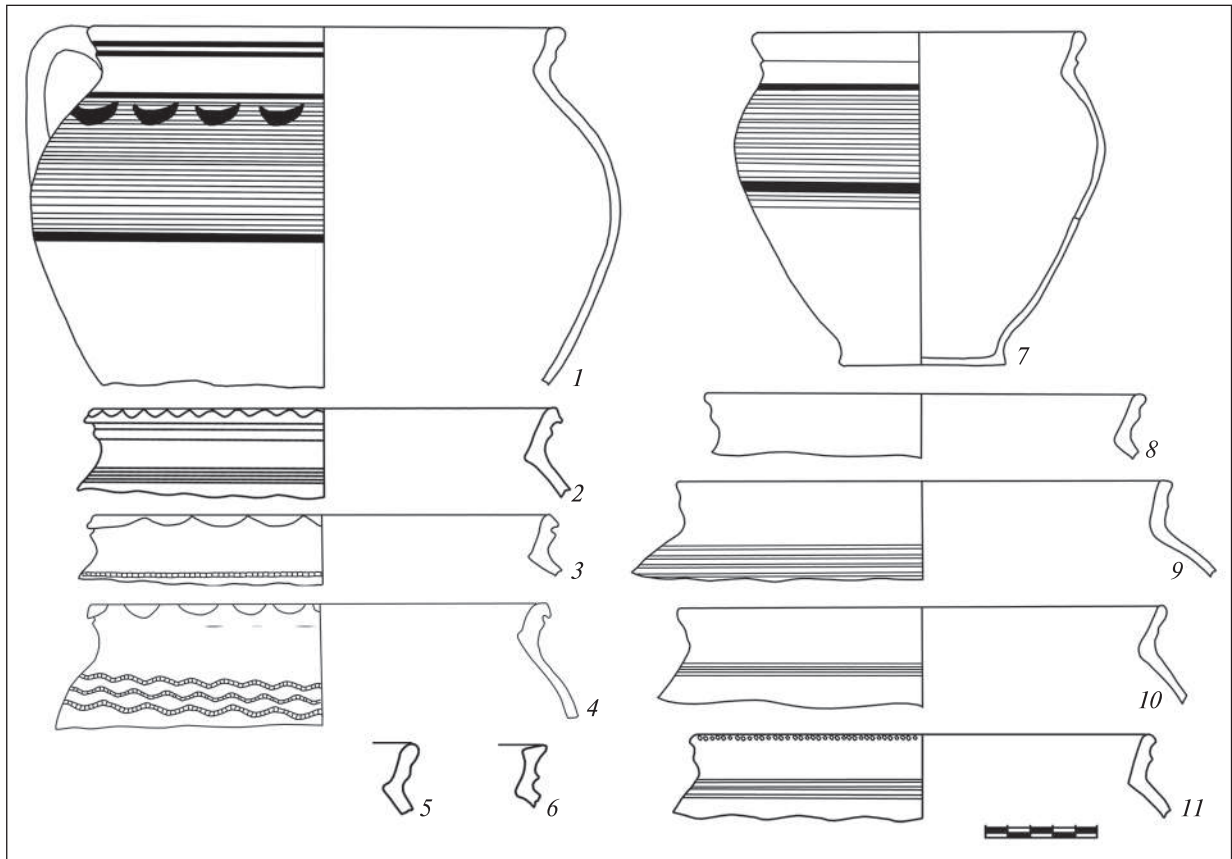
Найчисленнішу групу керамічного посуду утворюють *горщики* (рис. 1—2). Загальна кількість екземплярів становить 417, з яких 6 повного профілю, решта представлена фрагментами вінець та верхніх частин посудин. Розподіл

за типами здійснений на основі найбільш інформативних та хронологічно значущих морфологічних та технологічних ознак, запропонованих Л. Чміль (Чміль 2010, с. 40). Морфологічні ознаки включали: 1) форму вінця (з валиком чи пряме); 2) особливості оформлення його краю вінця (защипи, насічки (карбування) та без особливостей); 3) форму внутрішньої сторони шийки (плавна, перегин, ребро, виступ); 4) спосіб оформлення плічка (ритування, поличка, без особливостей); 5) спосіб оформлення денця (утор, без особливостей). Технологічні характеристики включали такі критерії: спосіб випалу, колір черепка, наявність поливи та техніку орнаментативної роботи. Проаналізувавши горщики за означеними критеріями вдалося виокремити три типи, що за типологією Л. Чміль відповідають типам 3, 4, 5 (Чміль 2010, с. 45—50).

До першої групи (**тип 3** за Л. Чміль) належать горщики з прямим злегка відхиленим вінцем, що має незначне потовщення по верхньому краю та валик посередині (Чміль 2010, с. 47). На матеріалах Батурина, на основі ступеня виразності валика та форми внутрішньої сторони шийки, можна виділити чотири варіанти цього типу (рис. 1).



Рис. 2. Горщики XVII — початку XVIII ст. з території Батурина

*Варіант 1* характеризується відносно коротким (1,2—2,0 см) злегка відігнутим назовні вінцем з яскраво вираженим валиком, що розміщується в центральній частині вінця (рис. 1, 1, 7). Зафіксовані випадки розміщення валика ближче до шийки. Характерною ознакою цього варіанту є відсутність зашипів та насічок по верхньому краю вінця. Шийка плавна та у формі перегину. Більшість екземплярів, що належать до цього типу, представлені фрагментами вінця та верхніх частин посудин. Два вироби мають цілу форму. Горщики округлободі, денце без особливостей. Всі екземпляри цього варіанту випалені в окислюючому середовищі і мають черепок світлих кольорів: від білого до світло-червоного. У тісті однієї посудини помітна домішка слюди, наявність якої надає поверхні характерного блиску. Полива по верхньому краю та верхній внутрішній частині вінця фіксується рідко, лише у 17 % випадків. Більше половини горщиків неорнаментовані. Решта має комбінований декор з рельєфних ліній та елементів описки (рис. 1, 1, 7). Лінії описки обмежували пояс рифлення, підкреслювали валик (однією або двома лініями), частина екземплярів має розпис опискою по смузі рифлення (лінії та дуги). Полива покриває внутрішню сто-

рону вінця у 16 % екземплярів. Слід відмітити, що фрагменти горщиків цього варіанту найменш чисельні і зустрічаються у комплексах II (польського) хронологічного горизонту, де вони складають більше половини, рідше — III-A горизонту. Шари під валом фортеці, спорудженого після подій Смоленської війни 1634 р. (Бондар 2015, с. 21), містять вінця лише цього типу. У заповненні деяких споруд та ям з території посаду кераміка цього варіанту становить більшість (80—90 %). У меншій кількості вінця варіанту 1 типу 3 зустрічаються у комплексах на території фортеці та цитаделі. Аналогічні вироби за межами Батурина фіксуються під час розкопок комплексів першої половини XVII ст. в Кам'янці-Подільському (Нечитайло, Ніколаєнко 2016, с. 71), Переяславі (Юрченко 2011, с. 187), Києві (Чміль 2010, рис. 8), Вишгороді (Чміль 2010, рис. 32—35), Новгород-Сіверському (Виноградська 1988, рис. 3), Чернігові (Ситий, Калашник 2013, с. 132).

*Варіант 2* представлений горщиками з вертикальними злегка відхиленими назовні вінцями зі слабовираженим валиком (рис. 1, 8—10). Зашипи по вінцю характерні для 20 % екземплярів. Насічки трапляються рідко (рис. 1, 11). Шийка з внутрішньої сторони має форму пе-

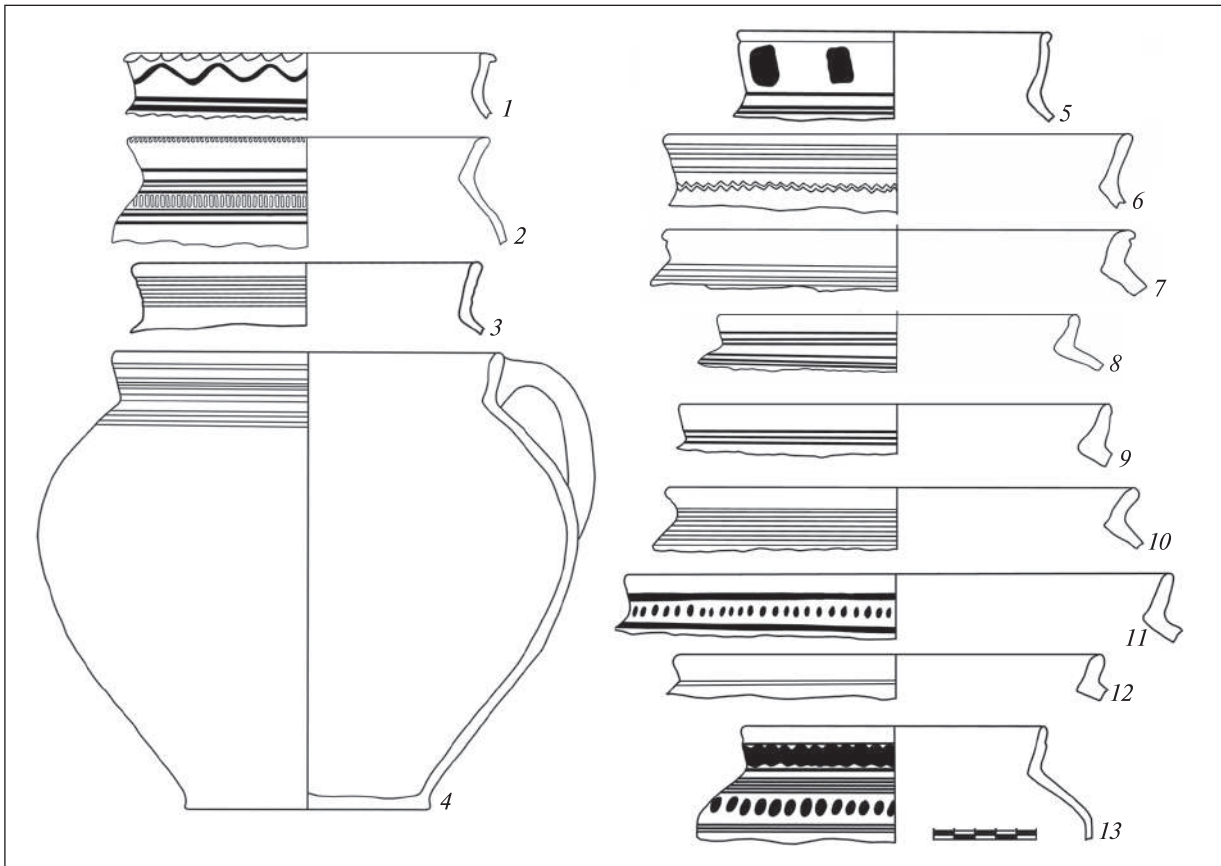

регіну, ребра та виступу. Плавна форма шийки зустрічається рідко у 10 % посудин. Плече без особливостей, лише у 15 % екземплярів фіксується смуга рифлення. До цього варіанту також слід віднести вінця з вираженим валиком, для яких характерні защипи по вінцю та шийка у формі перегину, рідше — ребра. Більшість виробів випалені у окислюючому середовищі і мають черепок білого, світло-червоного, світло-жовтого, рожевого та сірого кольорів. Зелена полива по верхній внутрішній стороні вінця зустрічається лише у п'яти посудин. Димлені вироби становлять лише 1,0 % від усієї кількості. Орнамент простий — заглиблені лінії та штамп, нанесений коліщатком. Білоглиняні горщики оздоблені опискою у вигляді ліній, хвиль, ком, вертикальних дуг. Незначна кількість екземплярів містить рельєфний орнамент по плечу, рідше — у нижній частині вінця. Горщики цього варіанту зустрічаються у комплексах II, III та IV горизонтів на всіх топографічних частинах міста. Слід відмітити, що в об'єктах кінця XVII — початку XVIII ст. вони становлять менше одного відсотка. Подібні матеріали були виявлені під час розкопок у Вінниці (Виногородська, Калашник 2015, рис. 4, 13), Білій Церкві (Квітницький та ін. 2013, рис. 9), Києві (Українська наддніпрянська кераміка... 1994, мал. 14, 1, 2).

До *варіанту 3* належать горщики з защипами по верхньому краю вінця, з широкою борозенкою по зовнішній стороні на місці валика (рис. 1, 2—4). Внутрішня сторона шийки оформлена у вигляді виступу та ребра, рідше — перегин. Всі екземпляри димлені. Орнаментальний декор утворюють заглиблені лінії та штамп коліщатком, розміщені на плечі посудини. На території Батурина горщики з подібним оформленням вінця з'являються в середині XVII ст. і трапляються на території цитаделі та фортеці у комплексах II-Б, III та IV-Б хронологічних горизонтів. Найбільше їх (60 % від загальної кількості) походить з горизонту IV-А. В об'єктах IV-Б горизонту не зафіксовані. Подібні до цього варіанту горщики з Вінниці (Виногородська, Калашник 2015, рис. 3, 1, 2), Новгод-Сіверського (Виногородська 1988, рис. 3), Києва (Чміль 2010, рис. 25).

*Варіант 4* характеризується наявністю вираженого валика та яскраво вираженого виступу з внутрішньої сторони шийки (рис. 1, 5, 6). Всі вироби сіроглиняні, димлені. Декор представлений штампом та рельєфними лініями, розміщеними по плечу. Трапляються виключно у комплексах IV-Б хронологічного горизон-

ту. Горщик з подібним профілюванням вінця виявлений під час розкопок Білоцерківського замку (Квітницький та ін. 2013, рис. 8)

Другу, найбільшу, групу утворюють горщики, що мають пряме злегка відігнуте назовні вінце (**тип 4**, з варіантами 1 та 2 за типологією Л. Чміль (Чміль 2010, с. 48—49). У залежності від способу оформлення верхнього краю вінця та внутрішньої сторони шийки вдалося виокремити чотири варіанти (рис. 2).

*Варіант 1* характеризується прямим злегка відігнутим вінцем, плавною шийкою, защипами та насічками по верхньому краю вінця (рис. 2, 1). Фіксується у комплексах II-Б — IV-А горизонтів. Усі вироби білоглиняні, оздоблені опискою у вигляді широких ліній, хвиль високої амплітуди та вертикальними елементами (рисками, дугами). Внутрішня сторона вінця, а зрідка і вся посудина, вкрита зеленою або коричневою поливою. Різновид без защипів з плавною шийкою (рис. 2, 3) фіксуються у комплексах всіх хронологічних горизонтів, однак білоглиняні посудини цього варіанту з горизонту IV-Б, мають характерну для цього періоду опіску у вигляді дрібних ліній та кіл по вінцю та плечу. Для цього варіанту властиві димлені різновиди з рельєфним орнаментом. Подібний горщик з плавною шийкою та вінцем з боріздкою у верхній частині походить з культурних нашарувань XVII—XVIII ст. Вінниці (Виногородська, Калашник 2015, рис. 4, 9).

*Варіант 2*, до якого належать горщики з прямим, злегка відхиленим назовні вінцем (з боріздкою та без), з ребром та перегином на внутрішній стороні шийки (рис. 2, 2, 4, 6). Частина виробів має насічки та защипи по верхньому краю вінця. Трапляються в комплексах всіх хронологічних горизонтів. Більше 60 % екземплярів випалені з доступом кисню і мають черепок білого, рожевого, жовтого та відтінків червоно-кільорів. Близько 20 % виробів мають зелену чи коричневу поливу на верхній внутрішній стороні вінця, рідше поливою вкрита вся внутрішня сторона посудини. Декор білоглиняних виробів виконаний опискою у вигляді широких ліній, хвиль, вертикальними елементами, комами. Фіксуються екземпляри, в орнаменті яких поєднано рельєфні лінії та узорі червоною фарбою.

*Варіант 3* представлений прямим злегка відігнутим назовні вінцем (з боріздкою та без) та виступом з внутрішньої сторони шийки (рис. 2, 10, 11). Оформлення верхнього краю вінця защипами та насічками фіксується



Рис. 3. Тарілки та миски XVII — початку XVIII ст. з території Батурина

ся лише у 3,0 % виробів. Близько 65 % виробів випалені з доступом кисню і мають природній колір черепка, третина з них покриті зеленою поливою по внутрішній стороні вінця. Окремі екземпляри повністю вкриті поливою зсередини. У декорі переважає описка у вигляді дріб-

них ліній, кіл, рисок та крапок по вінцю, ліній та кіл по плечу. Зустрічаються два екземпляри на території фортеці з двоколірною опискою темно-брунатного та помаранчевого кольорів. Димлені вироби становлять 20 % і прикрашені рельєфним орнаментом у вигляді ліній та зиг-

загоподібного штампю. Випал решти виробів визначити не вдалося. Горщики цього варіанту характерні для комплексів IV хронологічного горизонту на території усіх топографічних частин міста, однак найбільша їхня кількість зафіксована у горизонті IV-Б. Горщики варіантів 2 та 3 трапляються у культурних нашаруваннях кінця XVII — початку XVIII ст. по всій території України (Гугля 1997; Балакін 2006; Чміль 2010, рис. 51; Квітницький та ін. 2013; Біляєва, Фіалко 2013; Виногородська 2014; Виногородська, Калашник 2015).

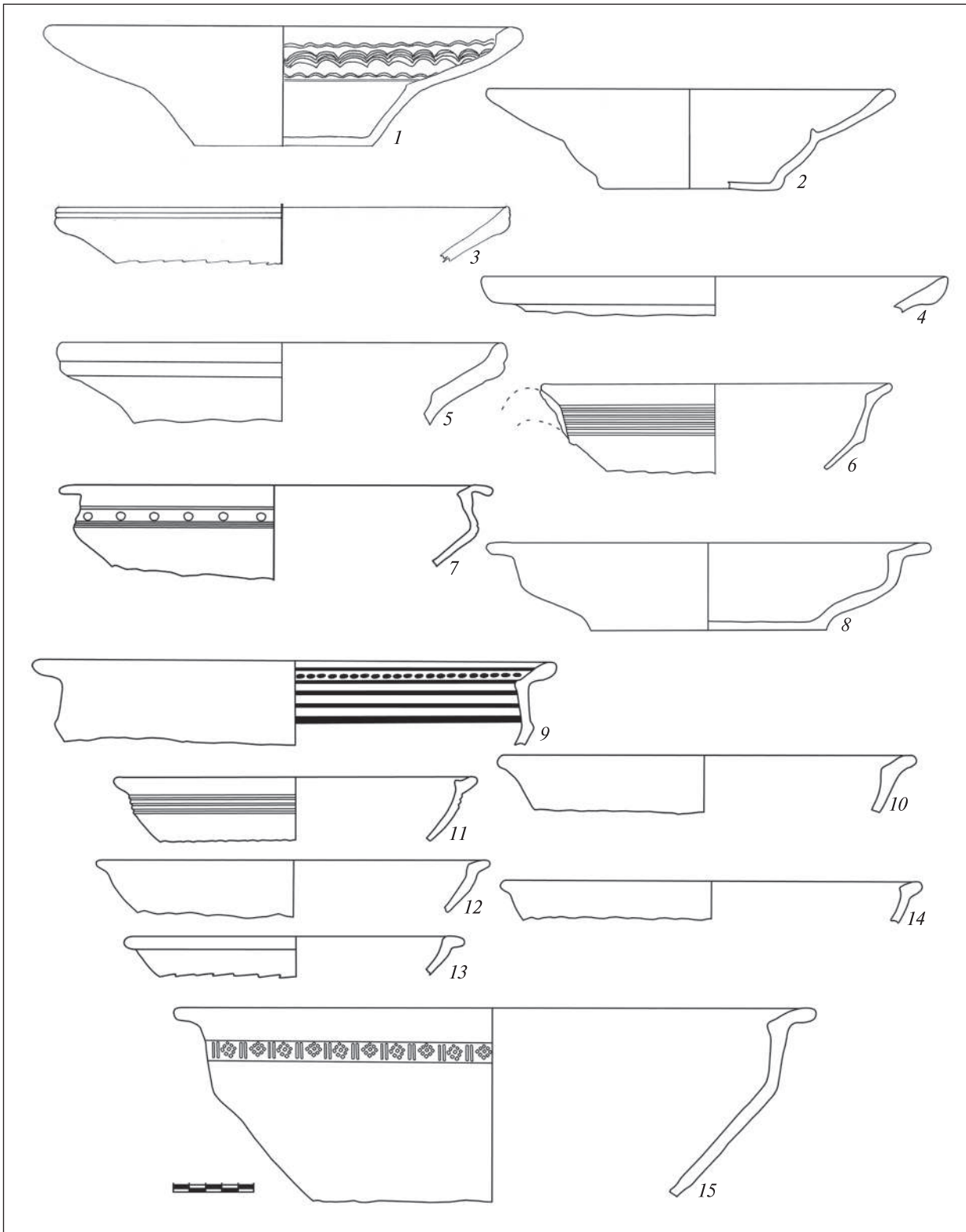
*Варіант 4* представлений горщиками з коротким майже вертикальним вінцем (з борізкою та без), злегка загостреним до краю, і яскраво вираженим виступом на внутрішній стороні шийки (рис. 2, 7—9, 12). У меншій кількості зустрічаються екземпляри з гострим ребром. Всі вироби білоглиняні і декоровані опискою по вінцю, шийці, плечу. Декоративні елементи представлені тонкими лініями, колами, крапками малого діаметру. Полива всередині виробів відсутня. Характерні лише для об'єктів горизонту IV-Б. Найбільша кількість виробів цього варіанту зустрічається на території замиської резиденції І. Мазепи на Гончарівці у заповненні куреня-вартівні початку XVIII ст., і лише один екземпляр виявлений у нижньому заповненні рову цитаделі. На сьогодні аналогій цьому варіанту за межами Батурина виявлено не було.

Третю, найменш численну групу утворюють горщики, що за типологією Л. Чміль належать до **типу 5** (Чміль 2010, с. 49). Згідно з характеристикою дослідниці, горщики цього типу мають прямі вертикальні вінця без борізки. Плече дуже опукле, часто оформлене у вигляді площини з ребром — лавки, яка утворилася під час обточки поверхні гончарним ножиком (Чміль 2010, с. 49). Виокремлення цієї групи було найбільш складним з огляду на те, що переважна більшість горщиків представлена лише уламками вінця з незначною частиною плеча. У результаті, видається неможливим визначення точної кількості виробів, що належать до цього типу, оскільки горщики з характерними прямими вінцями та виступом з внутрішньої сторони посудини належали до типу 4 варіанту 3. Вироби цього типу представлені лише чотирма екземплярами. Вінце одного горщика має борізку по верхньому краю (рис. 2, 13). Всі фрагменти випалені з доступом кисню, мають черепок білого кольору та прикрашені опискою з тонких ліній, крапок, горизонтальних дрібних дуг. Цей тип горщиків зустрічається

лише в комплексах початку XVIII ст. на території Гончарівки, фортеці та східних околиць посаду. Горщики цього типу зустрічаються на території Києва в об'єктах першої половини XVIII ст. (Чміль 2010, рис. 58, 2, 4).

*Тарілки* представлені 67 екз., з яких лише 5 повного профілю, решта — уламки вінця (рис. 3, 1—5). Під час розподілу матеріалу на типи, у першу чергу, враховувалися морфологічні ознаки, запропоновані Л. Чміль (Чміль 2010, с. 50—51). До них належать форма вінця (із загином формовочної маси всередину (валик); назовні; без загинів (горизонтальний); вертикальний без загинів та напливів), форма внутрішнього ребра на зламі між крисами та дзеркалом тарілки (виражене та невиражене), спосіб оформлення денця (зрізи, утор, без особливостей).

За сукупністю цих ознак вдалося розподілити тарілки за типами, які майже відповідали типам, розробленим Л. Чміль (Чміль 2010, с. 53).

До **типу 1** належать тарілки з вінцем у формі загнутого до середини валика (50 % від загальної кількості) (рис. 3, 1). Існують варіанти у вигляді потовщення, яскраво вираженого та слабо вираженого валика. Внутрішнє ребро тарілок у більшості випадків — виражене, однак виявлені два екземпляри зі слабо вираженим. Збережені цілі посудини мають широке денце без особливостей. За технікою орнаменту вироби поділяються на полив'яні (монохромні, поліхромні, з двоколірною поливою) та безполив'яні. Вироби вкриті зеленою поливою становлять 45 %. За аналогіями з виробами з культурних нашарувань XVII—XVIII ст. в межах Батурина, уламки вкриті зеленою поливою, що містять рельєфний орнамент по крисам у вигляді ряду хвиль різної конфігурації, слід віднести до двоколірних. Кількість хвиль та їх форма відрізняється у залежності від виробу. Дзеркало такої тарілки вкривала полива коричневого кольору. З території Гончарівки походить ціла монохромна зелена тарілка, оздоблена одинарним рослинним штампю по дзеркалу та денцю. Фрагмент тарілки з аналогічним штампю зафіксований у заповненні споруди в одній з траншей на території фортеці у 2005 р. та посаді. Лише 14 % тарілок вкриті поліхромною поливою. Безполив'яні вироби складають 41 %. Колір черепка у більшості випадків сірий. Орнамент рельєфний або лощений. Тарілки цього типу поширені у комплексах всіх хронологічних горизонтів Батурина. Вироби зі слабо вираженим валиком, поліхромні, а також екземпляри зі слабо вираже-



Рис. 4. Ринки, макітри та покритки XVII — початку XVIII ст. з території Батурина

ним внутрішнім ребром характерні для IV хронологічного горизонту. Цей тип побутує на території Середнього Подніпров'я з кінця XVI до початку XVIII ст. (Чміль 2010, с. 63) та трапляється у шарах XVII—XVIII ст. Вінниці (Виноградська, Калашник 2015, рис. 10, 15).

**Тип 2** представлений тарілками з горизонтальним вінцем та вираженим внутрішнім ребром (рис. 3, 2). Виняток складають лише два екземпляри. Денце без особливостей. Виро-

би цього типу становлять 37 % від загальної кількості. Монохромні та двоколірні тарілки становлять 36 %. По крисам під поливою міститься рельєфний орнамент у вигляді хвиль та лінії штамп. Черепок має червонуватий відтінок. Поліхромні вироби складають 28 %. Безполиві тарілки — 36 %. Переважна більшість із них сіроглиняні, прикрашені рельєфним або лощеним орнаментом. На території Гончарівки у комплексі початку XVIII ст. вияв-

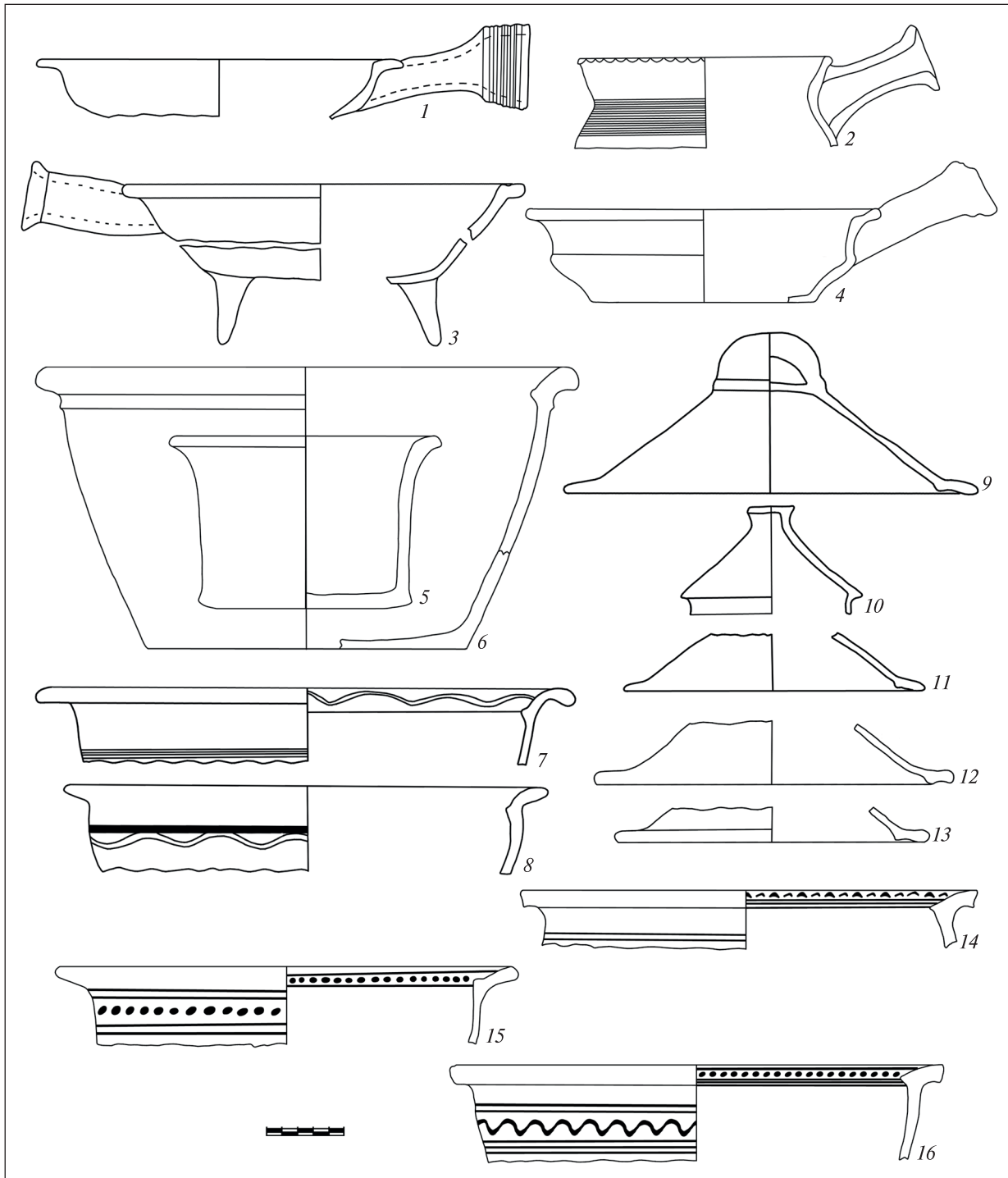

лено білоглиняний уламок тарілки з орнаментом двоколірною опискою темно-брунатного та помаранчевого кольорів. Цей тип тарілок поширений у комплексах IV хронологічного горизонту. Вироби зі слабо вираженим ребром та поліхромною поливою характерні виключно для горизонту IV-Б. На території Середнього Подніпров'я та Поділля тарілки з горизонтальним вінцем походять з комплексів другої половини XVII—XVIII ст.

До **типу 3** належать тарілки з вінцем у формі напливу із зовнішньої сторони (рис. 3, 3, 4). Представлений шістьма екземплярами. Зустрічаються у поліхромному та теракотовому варіантах з розписом опискою. Частина виробів містить рельєфний орнамент у вигляді декількох прямих ліній по напливу (рис. 3, 3). Як і в попередніх випадках, незначний розмір уламків не дозволяє відтворити орнамент на дзеркалі та крисах тарілки. Виявлені лише у комплексах IV-Б хронологічного горизонту.

**Тип 4** представлений двома виробами (рис. 3, 5). Характеризується вертикально зорієнтованим вінцем з напливом маси назовні і рифленою зовнішньою стороною (манжетом) (Чміль 2010, табл. Б.3.31). Один з екземплярів вкритий зеленою поливою, інший попаленою. Монохромна зелена тарілка містить рельєфний орнамент у вигляді одинарного штамп. Виявлені в об'єктах IV-Б хронологічного горизонту на території посаду, які датуються початком XVIII ст.

**Макітри** представлені 71 виробом, з яких 3 повного профілю, решта — уламки вінця та верхні частини посудин (рис. 4, 5—8, 14—16). Форма виробів залишається майже статичною протягом всього досліджуваного періоду. Вінця посудин овальні, різко відігнуті назовні. Внутрішня сторона шийки вінця оформлена у вигляді, виступу, ребра, рідше — плавна. У комплексі II-Б хронологічного горизонту зустрічається ціла макітра з прямим, плавно відігнутим назовні вінцем (рис. 4, 5). У комплексах першої половини — середини XVII ст. домінують макітри з масивним потовщеним вінцем та виступом з внутрішньої сторони шийки (рис. 4, 6). На одному екземплярі із зовнішньої сторони посудини під вінцем містився незначний виступ (рис. 4, 6). Макітри IV горизонту характеризуються більш тоншим вінцем та плавно оформленим переходом від шийки (рис. 4, 7, 8, 15). У комплексах IV-Б хронологічного горизонту трапляються екземпляри з вертикальним зрізом по краю вінця (рис. 4, 14, 16). Близько 35 % макітер димлені та прикрашені

рельєфним орнаментом та залощені. У комплексах II хронологічного горизонту вони є домінуючими. Орнамент розташовувався по тулубу та внутрішній стороні вінця. Трохи менше половини виробів випалені з доступом кисню і мають черепок білого, світло-червоного, червоного та жовтого кольорів. У декорі цієї групи переважає описка, розмішена, як і у попередньому випадку, по внутрішній стороні вінця та верхній частині тулуба (рис. 4, 14—16). Зустрічаються випадки поєднання описки та рельєфного орнаменту.

**Покришки** за функціональним призначенням поділяються на покришки для глеків та горщиків (рис. 4, 10—13). *Покришки для глеків* представлені двома екземплярами (рис. 4, 10), які походять з об'єктів IV хронологічного горизонту. Вироби мають конусоподібну форму, вертикальні вінця та ручку у формі округлого потовщення. Діаметр невеликий. Всі покришки випалені з доступом кисню і мають черепок білого та сіро-коричневого кольорів. Полива в одному випадку нанесена з внутрішнього боку посудини, в іншому — із зовнішнього. Орнамент відсутній.

*Покришки для горщиків* (59 екземплярів) являють собою вузькодонні посудини відкритої форми з горизонтально вигнутим вінцем, що у центральній частині має виїмку для кращого зчеплення з горщиком (рис. 4, 9, 11—13). За способом кріплення ручки виділяється два різновиди: з ручкою у формі петлі (рис. 4, 9), яка розміщувалася зверху; та боковою ручкою, овальною у перетині. Перший різновид представлений лише одним виробом з рову цитаделі. Спосіб випалу — окислюючий. Вироби мають черепок червоних відтінків. Багато виробів містять сліди кіптяви. Зустрічається один димлений екземпляр у комплексі кінця XVII — початку XVIII ст. Орнаментация на поверхні покришок відсутня. Морфологічні особливості вінця покришок можна помітити лише у найбільш хронологічно віддалених екземплярів. Вінця покришок XVII ст. сильно профільовані з яскраво вираженою виїмкою по центру. Для пізніх об'єктів кінця XVII — початку XVIII ст. характерні покришки зі слабо вираженою виїмкою під кришку. Нівелювання заглиблення робить вінце більш овальним, виявляють підтрикутні форми зі згладженими кутами.

**Миски** представлені 33 уламками та цілими виробами (рис. 3, 6—15). За формою вінця та загальними пропорціями їх можна розділити на два типи. До *першого типу* належать вироби з відхиленим назовні горизонтальним він-



Рис. 5. Глеки та посуд для пиття XVII — початку XVIII ст. з території Батурина

цем та зламом у верхній частині тулуба (рис. 3, 6—9). Защипи по вінцю фіксуються лише в одному випадку на посудині з горизонту IV-A. Більшість виробів цього типу мають черепок сірого кольору та прикрашені заглибленими лініями та лініями штампу (рис. 3, 6, 7, 15). На мисці з території цитаделі зафіксований декор у вигляді перлин по верхній частині тулуба,

утворених шляхом продавлювання паличкою округлих отворів по сирій глині із зовнішньої сторони посудини (рис. 3, 7). Відомий лише один димлений екземпляр, декорований горизонтальними лощеними лініями. Решта виробів білоглиняні та червоноглиняні, прикрашені опискою переважно по внутрішній стороні посудини (рис. 3, 9). Зелена полива по внут-

рішній стороні посудини фіксується лише в трьох випадках. Миски цього типу в межах Батурина фіксуються у комплексах всіх хронологічних горизонтів, однак їх частка в об'єктах кінця XVII — початку XVIII ст. досить незначна. До *другого типу* належать миски півсферичної форми з відхиленим назовні округлим чи овальним коротким вінцем (рис. 3, 11–14). Існують перехідні варіанти від першого до другого типів (рис. 3, 10). Вироби випалені переважно з доступом кисню, на внутрішній стороні декількох екземплярів помітні сліди зеленої поливи. Орнамент переважно рельєфний, представлений рядом заглиблених ліній. Виявляють миски цього типу виключно в комплексах горизонту IV-Б.

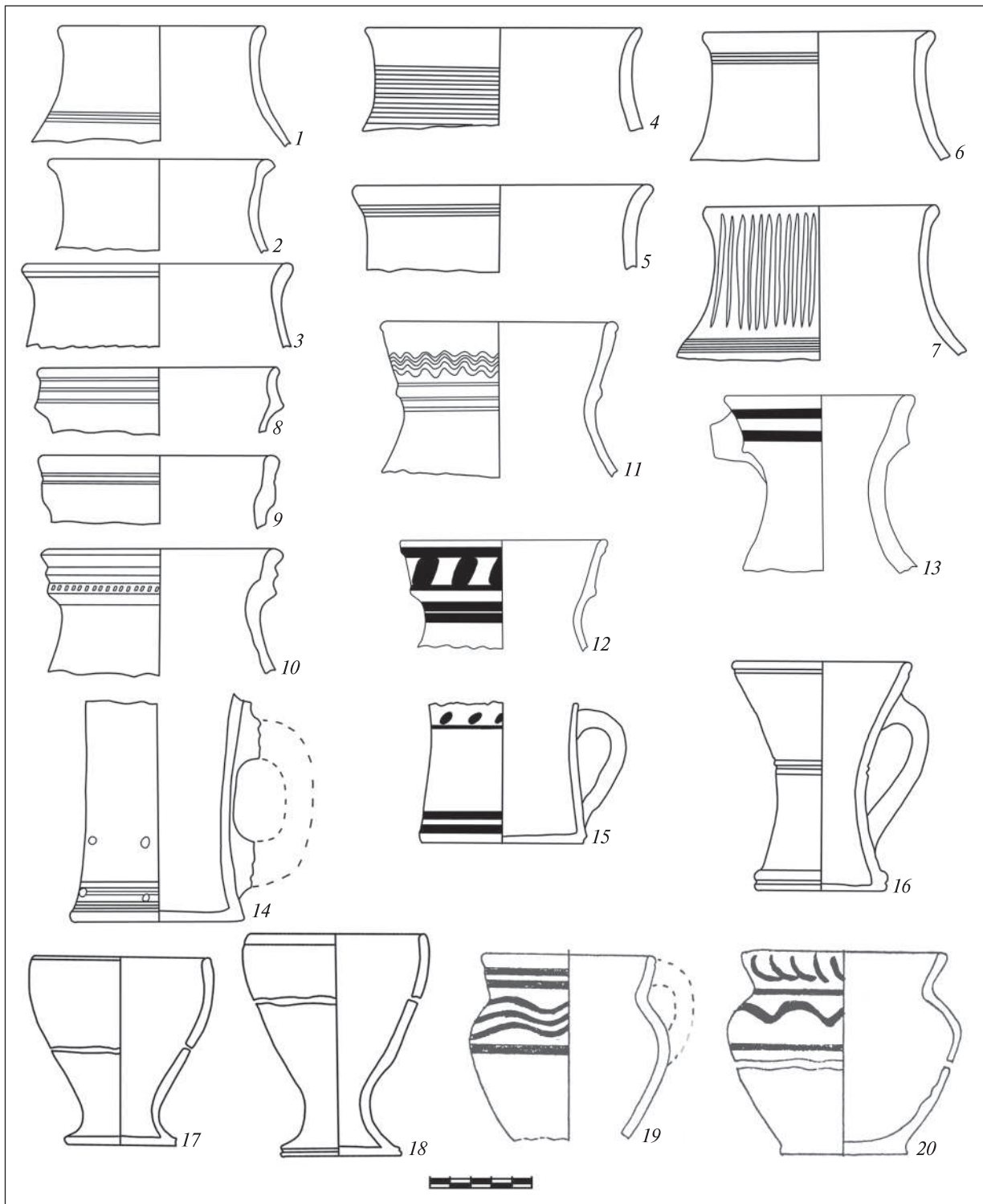
**Ринки (інша назва — сковорідки, латки)**, на відміну від решти керамічного посуду, на території Батурина зустрічаються рідко, ще менше їх у комплексах з чітким датуванням. Відомо лише 4 таких екземпляри, що походять з об'єктів другої половини XVII — початку XVIII ст. (рис. 4, 1–4). Цей вид посуду використовувався для смаження (Виноградська, Калашник 2015, с. 100) та випікання (Чміль 2010, с. 67) і характеризується наявністю збоку пустотілої ручки для кріплення дерев'яного держака. Ручка має потовщення по краю, декороване в одному випадку заглибленими лініями. За формою, ринки можна поділити на мископодібні (рис. 4, 1, 3, 4) та горщикоподібні (рис. 4, 2). У межах мископодібних відомі різновиди з пласким дном (рис. 4, 4) та півсферичні з трьома ніжками (рис. 4, 3). Вінця овальні, майже горизонтально відхилені назовні. Ринки білоглиняні, вкриті зеленою поливою всередині. Горщикоподібна ринка представлена одним екземпляром, що характеризується прямим злегка відхиленим назовні вінцем, плавною шийкою та дрібними зачіпами. Плече вкрите смугою рифлення. Тип випалу та колір черепка визначити не вдалося.

У процесі розкопок не було виявленого жодного цілого **глека** (рис. 5, 1–13). Цей різновид посуду представлений лише 42 фрагментами вінця. За формою вінця і наявністю ручки глеки поділяються на кушини та гладуші (Чміль 2010, с. 78). *Кушини* становлять 38 % від загальної кількості глеків (рис. 5, 8–13). Виявлено варіанти з простим (рис. 5, 9, 11–13) та складно профільованим (рис. 5, 8, 10) вінцем. Більше половини виробів білоглиняні. Серед них зустрічаються екземпляри вкриті з обох сторін зеленою поливою, в одному випадку полива покривала лише верхню внутрішню

частину вінця. Домінуючий декор — рельєфний у вигляді прокреслених ліній. Два білоглиняні кушини оздоблені опискою у верхній частині вінця (рис. 5, 12, 13). Виявляють у комплексах II–IV хронологічних горизонтів.

*Гладуші* кількісно переважають (62 %) (рис. 5, 1–7). На відміну від кушинів, цей різновид посудин більш широкогорлий. Переважна більшість виробів сіроглиняні, прикрашені рельєфним орнаментом та залощені. Останній спосіб декорування поширюється з середини XVII ст. Полива відсутня.

**Посуд для напоїв** (рис. 5, 14–19) включає такі різновиди: кухлі, келихи та чарки. Колекція нараховує 113 виробів, з яких близько сотні належать до нижніх частин чарок, виявлені під час охоронних досліджень на території фортеці в заповненні споруди, інтерпретованої як шинок. Майже всі, за виключенням двох екземплярів, вироби цієї групи походять з комплексів IV хронологічного горизонту.

Під *кухлями* розуміють посуд для напоїв з ручкою (рис. 5, 14–16). На території Батурина відомі два варіанти: циліндричні з прямими стінками (рис. 5, 14, 15) та з увігнутими (рис. 5, 16).

*Циліндричні кухлі* зустрічаються на території усіх топографічних частин. Вироби випалені в окислюючому середовищі і мають черепок від білого, рожевого до світло-червоного та помаранчевого кольорів. Третина виробів з внутрішньої сторони вкрита поливою. На території Гончарівки у комплексі початку XVIII ст. у різні роки археологічних досліджень зустрічалися кухлі, вкриті зеленою поливою зсередини, верхня зовнішня сторона яких була прикрашена салатною. Нижня частина має декілька способів оформлення: без особливостей, утор, потовщення та зрізи. Декор переважно рельєфний у вигляді прокреслених ліній. Рідше трапляється описка, ще рідше — поєднання обох різновидів орнаментального оздоблення. Декор наносився на вінце, центральну та нижню частину.

Найбільша кількість *кухлів з увігнутими стінками* походить з території Фортеці (рис. 5, 16). Вироби мають світло-червоний та помаранчевий колір черепка. Посудини теракотові декоровані рельєфними лініями по вінцю, найвужчій частині тулуба, придонній частині. Більшість екземплярів містять своєрідний валик по нижньому краю келиха. Можливо цей елемент слугував для укріплення денця. Денце тонке, виготовлялося окремо. Часто можна помітити сліди пошкодження посудини у центральній частині денця. Ручка кріпилася

Таблиця 1. Поширення типів горщиків XVII — початку XVIII ст. з території Батурина у межах хронологічних горизонтів

Хронологічний горизонт		II		III		IV	
		A	B	A	B	A	B
Тип/Варіант							
Тип 3	1						
	2						
	3						
	4						
Тип 4	1						
	2						
	3						
	4						
Тип 5							



ся на відстані від верхнього і нижнього країв. Частина виробів вкрита зсередини зеленою поливою.

*Келихи* мали схожу будову з кувалками з увігнутими стінками, однак не мали ручок, а на поверхні виробу був відсутній будь-який декор. *Чарки* відрізнялися від келихів вираженою ніжкою (Чміль 2010, с. 77) та меншою висотою (рис. 5, 17, 18). Найбільша їх кількість (100 фрагментів) виявлена у процесі дослідження будівлі, інтерпретованої як шинок. Діаметр вінець становив 8,7–9,3 см. Тісто світло-червоне, ближче до помаранчевого. Відомий один сіроглиняний екземпляр. У колекції зустрічаються чарки двох різновидів у залежності від способу оформлення ніжки: звичайні та з потовщенням у центральній частині ніжки. Верхній край вінця містить неглибоку боріздку.









До **посудин малих форм** відносяться широкогорлі горщики об'ємом близько 0,4–0,5 л з прямим злегка відігнутим назовні вінцем (рис. 5, 19, 20). Шийка плавна, рідше зустріча-

ється перегин та ребро. Посудини випалені з доступом кисню і мають колір черепка від білого до світло-червоного. Світлоглиняні виробу прикрашені опискою, орнаментальна схема якої включає ряди ліній, хвиль, вертикальних рисок. Відомий лише один димлений екземпляр. Частина виробів вкрита зеленою поливою всередині. Широкогорлі горщики з ручкою Л. Чміль (Чміль 2010) відносить до групи посуду для пиття.

Розглянувши різновиди та типи керамічного посуду Батурина, а також визначивши час їх побутування у межах кожного з трьох хронологічних горизонтів, що відповідають часу найбільшого розквіту міста у XVII — початку XVIII ст., вдалося з'ясувати асортимент та морфологічні особливості керамічного комплексу, характерного для вузьких часових проміжків. Отримані результати покладені в основу табл. 1 та табл. 2.

У комплексах *II хронологічного горизонту* (друга чверть — середина XVII ст.) зустрічаються горщики типу 3 (60 %) з валиком по середи-

Таблиця 2. Поширення типів тарілок та мисок XVII — початку XVIII ст. з території Батурина у межах хронологічних горизонтів

Хронологічний горизонт		II		III		IV		
		A	Б	A	Б	A	Б	
різновиди/типи		1620	1634	1648	1655	1669	1687	1708
Тарілки	T. 1							
	T. 2							
	T. 3							
	T. 4							
Миски	T. 1							
	T. 2							

ні вінця. Варіант 1 цього типу, що характеризується плавною шийкою та яскраво вираженим валиком, є домінуючим у комплексах більш раннього часу. В об'єктах середини XVII ст. їх кількість зменшується, починає переважати варіант 2 зі слабо вираженим валиком та шийкою у формі перегину чи ребра. Горщики типу 4 становлять меншість, серед них переважає варіант 1 з плавною шийкою та защипами по верхньому краю вінця. Одиначними екземплярами представлені горщики з прямим вінцем (з борізкою та без) та шийкою у формі ребра чи перегину (тип 4, варіант 2). Тарілки означеного часу характеризуються вінцем з валиком з внутрішньої сторони та вираженим внутрішнім ребром. Зустрічаються теракотові та полив'яні екземпляри. Макітри — широкі з масивним потовщеним на кінці вінцем. Виступ та ребро властиві більшості екземплярів, зустрічаються випадки наявності ребра із зовнішньої сторони під вінцем. Миски мають злам-ребро у верхній частині тулуба та відхилене назовні профільоване вінце. Зустрічаються лише покриття для горщиків, які характеризуються яскраво вираженою виїмкою у центральній частині. Глеки представлені одиначними сіроглиняними фрагментами вінця, прикрашеними рельєфним орнаментом.

У комплексах *III хронологічного горизонту* (третя чверть XVII ст.) починають переважати горщики типу 4, варіантів 1 та 2. Защипи та насічки по верхньому краю вінця виявлені більш ніж у половині виробів. В об'єктах *III-A хронологічного горизонту* з'являються горщики типу 3 варіанту 3 з вирізом у центральній частині вінця, защипами та шийкою у формі перегину. Продовжують побутувати горщики типу 3, варіантів 1 та 2. Вінця з яскраво вираженим валиком та плавною або у формі перегину шийкою трапляються рідко і лише у комплексах середини XVII ст. Тарілки належать виключно до типу 1, однак, на відміну від попереднього горизонту, з'являється різновид з багатоколірною поливою. Решта різновидів посуду представлені невеликою вибіркою і за морфологічними характеристиками принципово не відрізняються від виробів з комплексів *II хронологічного горизонту*.

Найбільша кількість посуду походить з комплексів *IV хронологічного горизонту* (81 % усієї колекції), які відповідно датуються другою половиною XVII — початку XVIII ст. Перенесення гетьманської столиці до Батурина відчутно відобразилося на асортименті та типологічних характеристиках посуду. Частка

горщиків з прямим злегка відхиленим вінцем істотно зростає. У деяких комплексах горщики типу 4 становлять 80 %. У комплексах *горизонту IV-A* з'являються горщики типу 4 варіанту 3 з яскраво вираженим виступом з внутрішньої сторони шийки. Горщики типу 3 малочисленні, представлені варіантами 2, 3, і майже цілковито виходять з обігу у комплексах *IV-B горизонту*. Починають фіксуватися горщики типу 3 варіанту 4. Для другої половини XVII ст. характерні тарілки двох типів: з валиком на внутрішній стороні вінця та горизонтальним вінцем. Окрім теракотових та монохромних, з'являються поліхромні різновиди, орнамент яких виконаний по ангобованій поверхні. Покриття та макітри морфологічно залишаються сталими протягом другої половини XVII ст. Зміни відбуваються у характері декоративного оформлення макітер. Зростає частка білоглиняних виробів, прикрашених опискою по внутрішній стороні вінця та зовнішній стороні тулуба. Збільшується асортимент посуду, масово фіксуються ринки, миски, посуд для пиття і т. д. Збільшується декоративне та морфологічне різноманіття глеків. У комплексах *IV-B хронологічного горизонту* (кінець XVII — початку XVIII ст.) збільшується кількість варіантів горщиків типу 4, варіанти 2—4 стають домінуючими. З'являються горщики типу 5, переважно на території Гончарівки, фортеці, східної частини посаду. Змінюється характер описки: починає домінувати багаторядність, більшість орнаментальних схем включає тонкі лінії та дрібні елементи з кругів та овалів. Тарілки представлені всіма чотирма типами. Збільшується частка поліхромних виробів. Вінця макітер стають тоншими, з'являються різновиди з обрізаним краєм, хоча попередній тип продовжує співіснувати. У заповненні об'єктів кінця XVII — початку XVIII ст. починають траплятися покриття від глеків. Покриття-миски від горщиків зазнають змін в оформленні вінця — він стає більш плавним, виїмка ледь помітна. Як і у випадках з макітрами, попередній тип продовжує існувати до початку XVIII ст. З'являються миски напівсферичної форми із заокругленим валиком. Збільшується асортимент посуду для напоїв.

Інформація щодо типологічного складу та співвідношення різновидів керамічного посуду у межах різних хронологічних горизонтів може уточнюватися у процесі дослідження нових об'єктів на території міста. Відомі аналогії батуринській кераміці, виявлені у процесі досліджень пам'яток XVII—XVIII ст.

на території Слобожанщини, Поділля, Середнього Подніпров'я, Лівобережжя, а також узгодження їх хронологічних меж, свідчить на користь розробленої нами типологічно-хронологічної схеми.

Таким чином, у результаті проведеного дослідження простежено еволюцію керамічного посуду на території Батурина в межах менш

ніж ста років. Отримана інформація не лише суттєво доповнила існуючі типологічні схеми для української кераміки XVII—XVIII ст., а і дозволила уточнити датування значної частини об'єктів на території Батурина, що у майбутньому дозволить простежити етапи розвитку та заселення території міста та його околиць.

- Балакін С.А.* Археологічні дослідження на території Києво-Печерської Лаври 2005 року // Могилянські читання 2005: Збірник наукових праць. — К., 2006. — С. 40—49.
- Батурин: сторінки історії.* Збірник документів та матеріалів. — Док. № 26 («З чолобитної І Золотаренка цареві Олексію Михайловичу про пожежу в Батурині»). — С. 42.
- Біляєва С.О., Фіалко О.Є.* Українська кераміка з розкопок Аккерманської фортеці (до питання про етнокультурний розвиток Півдня України) // Нові дослідження пам'яток козацької доби в Україні: збірник наукових статей. — К.; Нікополь, 2013. — Вип. 22. — Ч. I. — С. 329—335.
- Бондар О.М.* Замки та Фортеці Чернігово-Сіверщини в XV—XVIII ст.: ілюстрований довідник. — К., 2015.
- Виногородська Л.І.* До питання про хронологію середньовічної кераміки з Новгород-Сіверського // Археологія. — 1988. — 61. — С. 37—47.
- Виногородська Л.І.* Колекція кераміки XVII—XVIII ст. з розкопок замку у м. Бар Вінницької області // Нові дослідження пам'яток козацької доби в Україні: збірник наукових статей. — К., 2014. — 23. — С. 154—159.
- Виногородська Л.І., Калашник Є.С.* Керамічний посуд пізньосередньовічної Вінниці (за матеріалами археологічних досліджень у 2013 р.) // Археологія. — 2015. — № 4. — С. 91—108.
- Голубєва І.В., Колода В.В., Куценко А.В.* Типологія українського посуду Центральної Слобожанщини козацької доби // Археологія. — 2008. — № 1. — С. 20—27.
- Гугля В., Гугля О.* Гончарна піч // Нові дослідження пам'яток козацької доби в Україні: збірник наукових статей. — К., 1997. — 6. — С. 86—91.
- Квітницький М.В., Петраускас А.В., Чміль Л.В., Починок Е.Ю.* Матеріали XVI—XVIII ст. з досліджень території Білоцерківського замку // Археологія і давня історія України. — 2013. — Вип. 11. — С. 178—193.
- Кулаковський П.М.* Чернігово-Сіверщина у складі Речі Посполитої (1618—1648 рр.). — К., 2006.
- Мезенцев В.* Про стиль архітектури палацу І. Мазепи в Батурині за рисунком 1744 р. та археологічними даними // Батуринська старовина: Збірник наукових праць, присвячений 300-літтю батуринської трагедії. — К., 2008. — С. 216—236.
- Мироненко Л.В.* Керамічний посуд другої чверті XVII ст. з території Батурина // Археологія. — 2016. — № 2. — С. 59—65.
- Нечитайло С., Ніколаєва Г.* Керамічний комплекс початку XVII ст., виявлений біля вежі Сільницького // Археологія та фортифікація України: збірник матеріалів VI Міжнар. наук.-практ. конф. — Кам'нець-Подільський, 2016. — С. 167—171.
- Ситий Ю., Васюта О., Єгорова Н., Кобець О., Коваленко В., Луценко Р., Мезенцев В., Моця О., Семенченко Б., Солобай І.* Науковий звіт про археологічні дослідження в охоронних зонах державного історико-культурного заповідника «Гетьманська столиця» в смт Батурин Бахмацького р-ну, Чернігівської обл. у 2004 р. // НА ІА НАНУ. — № 2004/196-а.
- Ситий Ю., Васюта О., Єгорова Н., Коваленко В., Луценко Р., Мезенцев В., Моця О., Семенченко Б., Скороход В., Солобай І., Терещенко О.* Науковий звіт про археологічні дослідження в охоронних зонах історико-культурного заповідника «Гетьманська столиця» в смт Батурин Бахмацького р-ну Чернігівської обл. в 2005 р. // НА ІА НАНУ. — № 2005/125. — Т. 1 «Замок. Фортеця».
- Ситий Ю., Бондар О., Коваленко В., Коротя О., Кравченко О., Луценко Р., Мезенцев В., Моця О., Осадчий Є., Сита Л., Терещенко О.* Науковий звіт про археологічні дослідження в охоронних зонах історико-культурного заповідника «Гетьманська столиця» в смт Батурин Бахмацького р-ну Чернігівської обл. в 2008 р. // НА ІА НАНУ. — № 2008/125. — Т. 1 («Замок»).
- Ситий Ю., Васюта О., Коваленко В., Кондратьєв І., Коновченко І., Моця О., Мудрицький Г., Овчаров М.* Науковий звіт про археологічні роботи в 1996 р. на території історико-культурного заповідника «Гетьманська столиця» в смт Батурин Бахмацького р-ну Чернігівської обл. // НА ІА НАНУ. — № 1996/2.
- Ситий Ю., Калашник Є.* Чернігівський гончарний осередок козацької доби у світлі археологічних матеріалів кінця XX ст. // Нові дослідження пам'яток козацької доби в Україні: зб. наук. праць. — К., 2013. — 22. — Ч. I. — С. 129—136.
- Українська наддніпрянська кераміка XIV—XVIII ст.* Методичні рекомендації / упоряд. Ю.А. Омельченко, І.Б. Тесленко, Л.В. Чміль. — К., 1994.

- Ханко О.В. Полтавський гончарний осередок у контексті новітніх археологічних досліджень // АЛЛУ. — 2000. — № 1—2. — С. 54—66.
- Чміль Л.В. Керамічний посуд Середньої Наддніпряниці XVI—XVIII ст. Дис. ... канд. ... істор. ... наук: спеціальність 07.00.04 «Археологія». — К., 2010.
- Юрченко О. Своєрідна група української ранньомодерної кераміки на Переяславщині // НДПКДУ: збірник наукових статей. — К., 2011. — 20. — Ч. I. — С. 186—190.

Надійшла 20.12.2016

*Л.В. Мироненко*

#### КЕРАМИЧЕСКАЯ ПОСУДА БАТУРИНА XVII — НАЧАЛА XVIII ВВ.: ТИПОЛОГИЯ И ХРОНОЛОГИЯ

В данной статье рассмотрена керамическая посуда Батурина XVII — начала XVIII вв. Известные даты существования памятника, а также особенности его истории позволяют во время раскопок выделить пять хронологических горизонтов, три из которых соответствуют хронологическим рамкам исследования. II (польский) датируется временем от основания Батурина в 20-х гг. XVII в. до 1648 г.; III (казацкий) охватывает промежуток с 1648 г. до перенесения в город столицы Гетманщины в 1669 г.; IV (гетманский) датируется 1669—1708 гг. В пределах каждого из горизонтов на территории разных топографических частей можно выделить более узкие хронологические отрезки в пределах 7—15 лет. Даная стратиграфическая особенность памятника делают керамику с его территории пригодной для создания типологических и хронологических схем. Распределение по типам совершалось на основе наиболее информативных морфологических признаков, предложенных Л. Чмилем. В результате полученные типы каждой разновидности посуды практически соответствовали типам, выделенным исследовательницей на материалах Среднего Поднепровья. Определение соотношения типов керамической посуды в каждом узком хронологическом горизонте позволило проследить ее эволюцию и установить рамки бытования каждого из типов. Составленная хронологическо-типологическая шкала может быть использована для датировок объектов в пределах Батурина и региона Северного Левобережья.

*L.V. Myronenko*

#### 17<sup>th</sup> AND BEGINNING OF 18<sup>th</sup> CENTURIES POTTERY FROM BATURYN: TYPOLOGY AND CHRONOLOGY

Described in this article is the 17<sup>th</sup> and the beginning of the 18<sup>th</sup> centuries pottery from Baturyn. The known dates of the site's existence, as well as the peculiarities of its history, allow the author to record during the excavations the five chronological horizons, three of which correspond to the chronological frames of the research. The II (Polish) is dated by the period from the Baturyn's foundation in the 1620-s to 1648; the III (Cossacks') cover the period from 1648 to moving the capital of Hetmanate to this city in 1669; and IV (Hetman's) is dated by the period from 1669 to 1708. Within each of horizons on the territory of various topographic parts the narrower chronologic segments up to 7—15 years each. Such stratigraphic peculiarity of the site makes the ceramic from its territory to be suitable for the development of typological and chronological schemes. A division into types is made based on the most informative morphologic features proposed by L. Chmil. As a result, the obtained types of each variant of pottery in fact corresponded to the types determined by L. Chmil based on the materials of the Dnipro River middle region. Correlation of pottery types in each narrow chronological horizon allowed the author to trace the ceramics' evolution and to determine the frames of each type functioning. A developed chronological and typological scale can be used for dating the objects within the borders of Baturyn and the Dnipro River northern left bank region.