

О. Є. Фіалко

«А ДІВЧАТ АМАЗОНКИ ПРИВЧАЛИ ДО ЗБРОЇ, КОНЕЙ ТА ПОЛЮВАННЯ...»

У статті розглянуто серію поховань скіфських дівчаток зі зброєю. Завдяки аналізу поховальних комплексів доводиться коректність віднесення дітей до групи амазонок.

Ключові слова: амазонки, дівчатка, поховання, скіфський час, Європейська Скіфія, військова справа.

Вивчаючи поховальні комплекси скіфських амазонок, дослідники часто звертаються до творів античних авторів. Ці джерела містять багато інформації щодо способу життя, озброєння, звичаїв та інших сторін побуту воїниць. Зазвичай ця інформація співставляється з археологічними матеріалами, пов'язаними з дорослими жінками, в заупокійному супроводі яких наявна зброя. Проте, серед нарративних джерел, що містять інформацію про амазонок, є кілька епізодів, які стосуються дітей. Йдеться, перш за все, про відношення воїниць до своїх новонароджених дітей. Так, за Філостратом та Страбоном, хлопчиків або віддавали на виховання батькам (Philostratus. III; Strabo. XI. V, 1), або, за Діодором Сицилійським (Diod. II, 45, 3) та Гішпократом, вбивали чи калічили відразу після народження, «...щоб чоловіча стать не повстала проти жіночої»¹ (Нр. 101). Натомість до дівчаток відношення було зовсім інакшим. В своїй праці «Бібліотека» давньогрецький історик і міограф Діодор Сицилійський розповів, що одна з доблесних цариць амазонок «дівчат з самого юного віку привчала до полювання, кожен день навчала військового мистецтва...»²

1. Прочитовано за: Латышев 1947—1949; переклад авторський (О. Ф.).

2. Тут і далі цитується за: Кузнецова 1992; переклад авторський (О. Ф.).

(Diod. II, 46, 1). Схожа інформація міститься і в кількох творах давньоримських істориків та географів. Помпей Трог, приміром, в праці «Філіпповські історії» зауважив, що «дівчат амазонки виховували в одних з собою звичаях, а саме привчали ні до неробства або обробки вовни, а до зброї, коней та полювання...» (Pompeius Trogus. II, 4). А Помпоній Мела в «Землеописі» написав, що «дівчатка зобов'язані практикуватися в стрільбі з луків, їзді верхи і полюванні, а від дорослих дівчат потрібно, щоб вони вражали ворогів, так що нікого не вбити вважається злочином, а покаранням для них служить дівоцтво» (Pomp. Mela. III, 4 (35)). Тобто йдеться про те, що дівчаток привчали до володіння зброєю змалку.

Відштовхуючись від цієї інформації, звернімося до археологічних джерел. Серед комплексів озброєних воїниць на теренах Європейської Скіфії, кількість яких на сьогодні перевищує три сотні, є серія дитячих могил зі зброєю. Їх розгляду і присвячено цю роботу.

Щодо дитячих поховань загалом, відзначу дві важливі в цьому контексті обставини.

1. У скіфських некрополях їх відсоток доволі відчутний. При цьому по різних могильниках кількість їх різниться. Приміром, відсотковий показник поховань дітей (від немовлят до 15-річного віку) в степових скіфських групах коливається від 12,2—14,6 % (Світловодськ, Миколаївка, Кам'янка-Дніпровка, Приазов'я, Ак-Таш) до 27—35,7 % (Мамай-Гора, Вишета-расівка, Миколаївка-Козацьке, Золота Балка) (Потехина, Кислий 1994; Великанова 1975; Покас, Назарова, Дяченко 1988; Литвинова 2004; 2007; Кондукторова 1979; Богатенков 2000). Найбільший відсоток демонструють могильники пізньоскіфського часу. В синхронних



Рис. 1. Загальний план кургану 5 біля с. Зелене

пам'ятках Лісостепу дитячі поховання дорівнюють 16,5 % від загальної кількості (Потехина, Кислий 1994). Загалом для давніх популяцій відзначається дві вікові групи серед померлих дітей з найвищими кількісними показниками: в інтервалах 1—3 та 12—15 років (Яблонский 1980, с. 146, 147; Алексеева и др. 2003, с. 48; Литвинова 2005, с. 108; 2007, с. 292).

2. Антропологічні дослідження дитячих кістяків дозволяють зробити лише їх вікові визначення. Статева приналежність дитини зазвичай визначається завдяки характеру заупокійного супроводу. Характерними маркерами хлопчиків (як і дорослих чоловіків) мала бути зброя і кінський обладунок, дівчаток — ординарні прикраси і в деяких випадках специфічні знаряддя праці. Ознакою приналежності до високого соціального стану виступали статусні речі та вироби з дорогісних металів.

Відправною точкою для вивчення дитячих комплексів амазонок став курган 5 зі скіфського могильника поблизу с. Зелене Верхне-Рогачицького р-ну Херсонської обл. (Евдокимов 1985; Фіалко 2010). Під його насипом (висотою 0,8 м

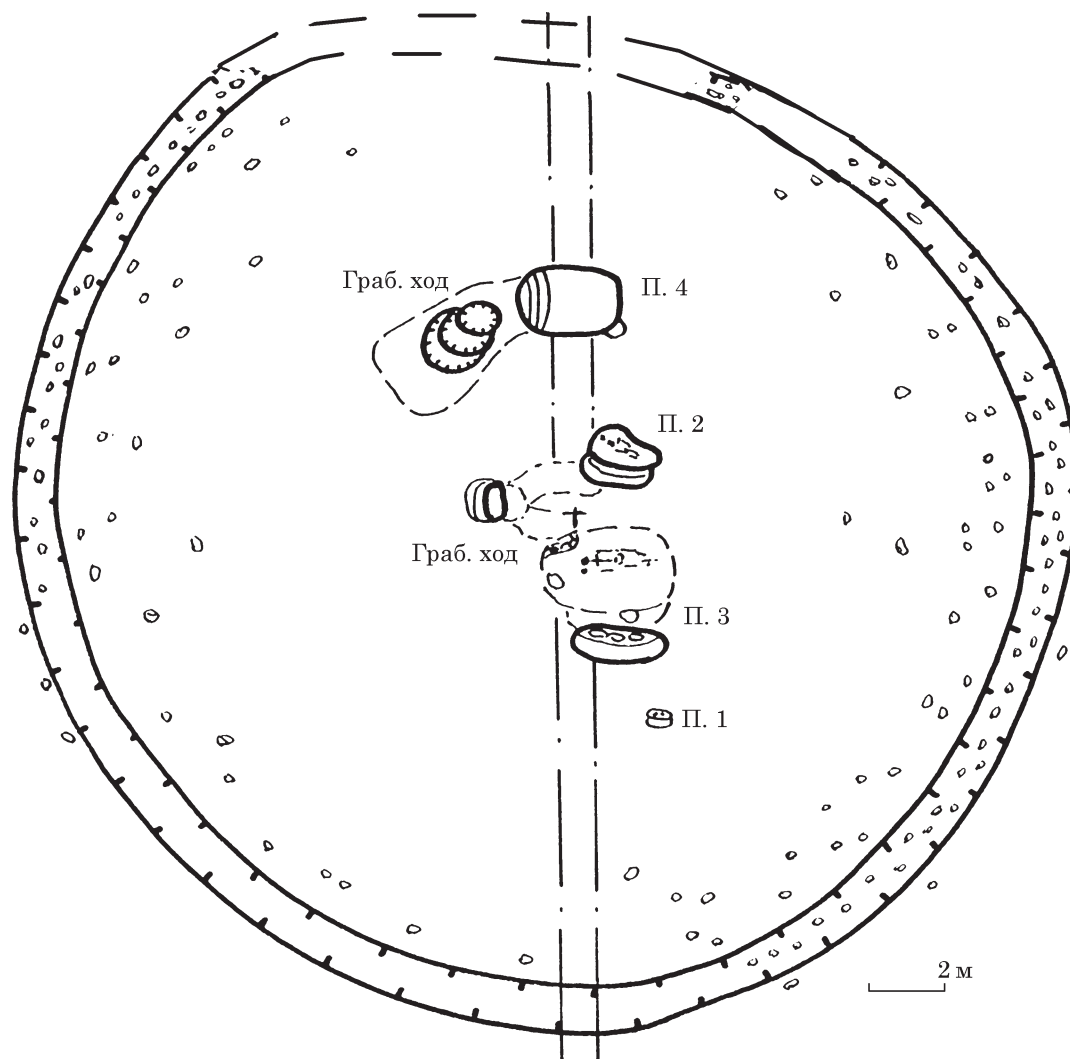
при діаметрі близько 31 м) відкрито чотири індивідуальних скіфських могили (рис. 1). Центральна могила 3 належала озброєній дівчинці-підлітку, серед речовин якої були спис та дротик, три камені для праці і захисний обладунок із металевим пластинчастим покриттям. Дві бокових могили 1 і 2 належали дівчаткам, в речових наборах яких містилися в тому числі і стріли з бронзовими вістрями (відповідно, одна і три), і остання впускна 4, на відміну від решти вщент пограбована, вірогідно, належала чоловікові (Фіалко 2012, с. 84, 85). Архітектоніка підкурганних споруд засвідчує, що це єдиний одночасний поховальний комплекс. З першого погляду зброя з супроводжуючих могил, особливо з огляду на її кількість, видається нібито незначущою. Проте, в даному випадку вона виступає як яскрава мітка, яка визначає роль і місце небіжниць в конкретному поховальному ритуалі й, відповідно, в кочовому соціумі. Отже, характер речового супроводу з розглянутих могил свідчить, що в них були поховані амазонки.

Цей курган є не лише унікальним для масиву скіфських поховальних пам'яток, але й



Рис. 2. Загальний план кургану 2 біля с. Каїри

дуже важливим через кілька обставин. По-перше, тут вперше було зафіксовано, що жалобний ескорт основної небіжчиці складала озброєні дівчатка (Фіалко 1991; Fialko 2017). По-друге, серед речового супроводу дівчинки-підлітка вперше зустрічається важкий захисний обладунок. По-третє, невелика серія могил в кургані наочно продемонструвала, що в середовищі скіфських амазонок (як і в скіфському суспільстві загалом) існувало соціальне розшарування. По-четверте, кількість стріл в могилах дівчат з жалобного супроводу може бути незначною (від одного екземпляру; Фіалко 2012, с. 482).

Пошуки в масиві поховальних пам'яток Європейської Скіфії дали цікаві результати: серед них зафіксовано 17 могил дітей віком від одного до восьми—дев'яти років, та 16 могил підлітків віком від 10—12 до 19—20 років. Тут я обмежуся оглядом дитячих поховань.

Всі дитячі могили **індивідуальні** за виключенням єдиного поховання 2 кургану 2 біля

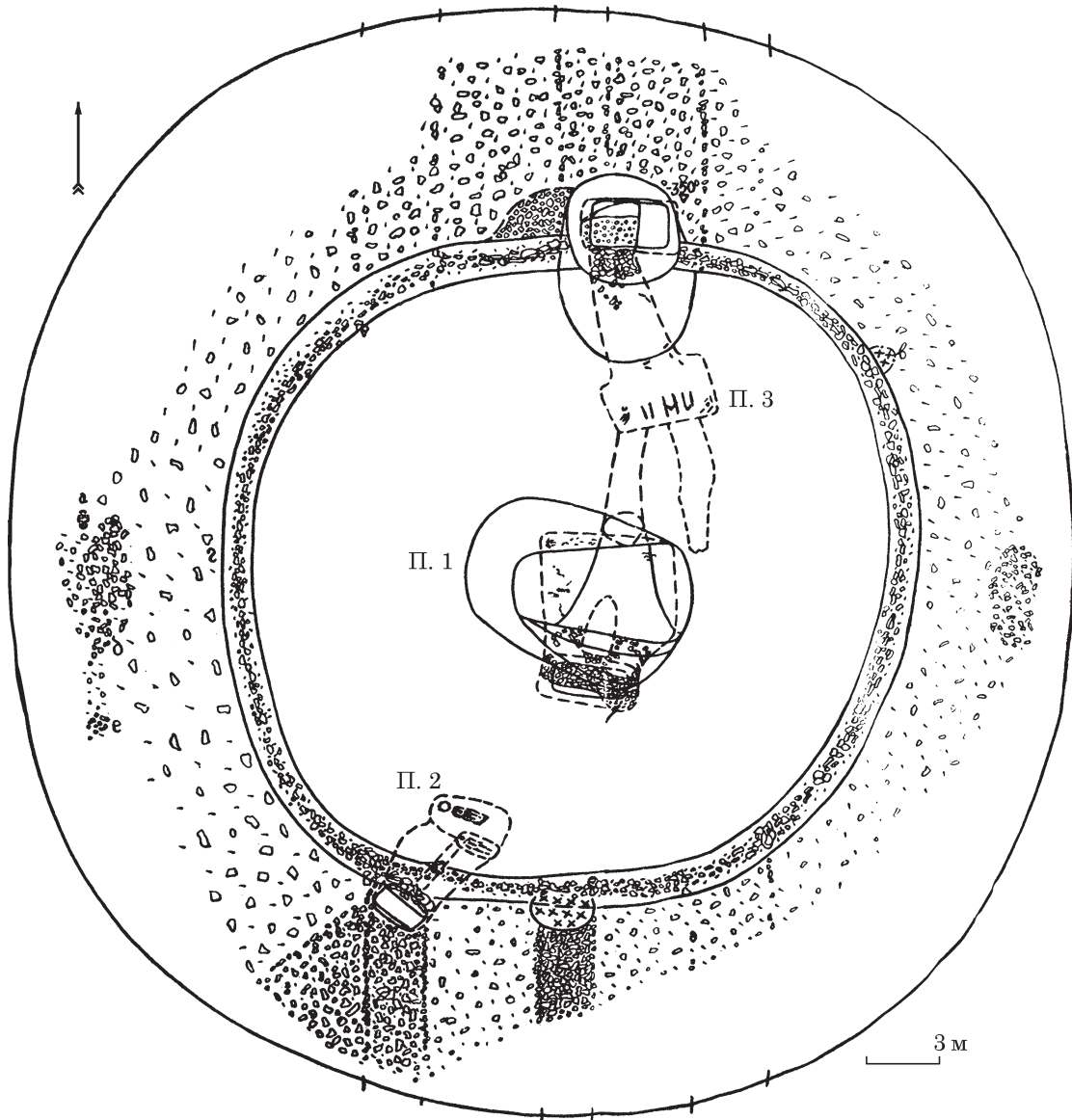
с. Каїри (рис. 2), де основну дівчинку 6—8 років (озброєну сагайдаком із 11 стрілами) супроводжував хлопчик-підліток, якого поклали у дромосі з сагайдачним набором та двома наборами кінської вузди (рис. 3). Важливо, що ця могила (як і більшість дитячих) не пограбована.

Територіально дитячі поховання представлені нерівномірно: найбільше їх в Степовому Придніпров'ї (дев'ять), в Подністров'ї їх шість, в Криму і Подонні — лише по одному, в той час як в Лісостеповій групі їх зовсім немає (табл. 1).

Точний вік визначений, на жаль, лише у дев'яти індивідів (трохи більше половини небіжчиць), для інших випадків просто зазначено, що похована дитина.

Щодо повноти інформативності зауважу, що з 17 дитячих поховань пограбованими виявились лише два — ґрунтове поховання 14 Скелянського могильника і поховання 1 кургану 21 біля с. Дуровка, обидва можна вважати основними.



Рис. 3. с. Каїри, курган 2 поховання 2: 1 — план і розріз поховання, та розташування нагрудних прикрас на настилі; 2 — фрагменти дерев'яних нош; 3—7 — елементи намиста (3 — золото; 4 — золото, сланець; 5 — скло, камінь; 6, 7 — бронза); 8, 9 — вістря стріл бронзові; 10 — ніж залізний з кістяною ручкою; 11, 12 — деталі двох вуздеккових наборів (залізо; кільце — бронза)

Відносно **послідовності захоронення** решти — 11 є боковими в кургані, тобто одночасними основним, і чотири є впускними. Причому в п'ятих випадках (вже згадані вище поховання 1 і 2 кургану 5 біля с. Зелене — рис. 1; поховання 2 кургану 1 біля с. Володимирівка; поховання 3 кургану 13 біля с. Бутори — рис. 4: 1; поховання 2 кургану 12 біля с. Глине — рис. 4: 2) діти складали жалобний ескорт амазонки, похованої в центральній могилі кургану.

Дві могили (поховання 12 кургану 5 біля с. Вовчанське, поховання 3 кургану 13 біля с. Бутори) були влаштовані в рівчаках — перша (рис. 5) в південно-західній частині рову; друга (рис. 4: 1) — в південній частині, проте майже по одній вісі з рештою могил в кургані. Випадки розміщення могил залежних осіб (слуг або охоронців молодого віку) в ровах, частіше на їх розривах або поблизу перемичок, відомі в масиві скіфських поховальних пам'яток. Подібні могили зафіксовані в курганах 11 і 7 (1990 р.) Рогачицького курганного поля, кургані 1 біля с. Чкалово, кургані 11 біля с. Ново-Миколаївка та інших (Болтрик 2002b, с. 117). Часто це були поховання підлітків та дітей, переважно хлоп-

чиків, які вважалися сакрально чистими в ритуальному сенсі (Бессонова 1992, с. 11). Проте, такими ритуальними слугами або охоронцями, як виявляється, могли бути і дівчатка.

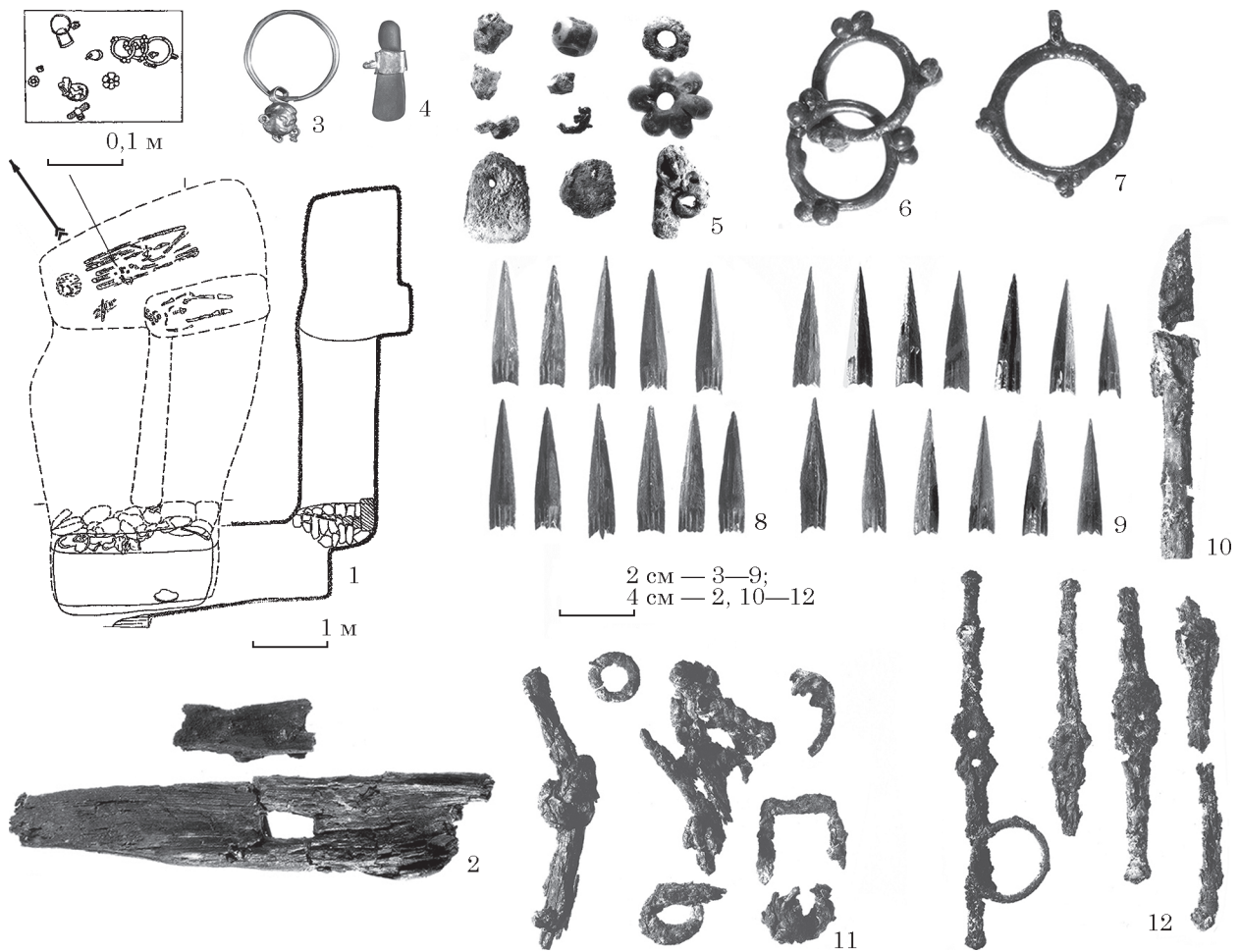
Типи поховальних споруд, як одна з найбільш надійних етнодиференціюючих ознак (Бессонова 1990, с. 26), цілком відповідають скіфським традиціям (табл. 1). Могили підбійного типу (рис. 6; 7) і катакомби розвинених типів (рис. 3; 8) репрезентовані майже нарівно, відповідно, сім і вісім. І лише дві могили влаштовані в простих ямах (рис. 9). При цьому в Степовому Придніпров'ї превалюють підбійні могили (сім) і є катакомби (дві); в Подністров'ї і Криму — переважно катакомби, відповідно, п'ять і одна. В Подонні і Подністров'ї відмічено по одній ямі. Загалом такий розподіл за регіонами відповідає і типам могил дорослих амазонок (Фіалко 2010; 2014; 2015; 2017; Фіалко 2018).

Усіх дітей було поховано за **обрядом трупопокладення** в класичній для кочовиків позі (Болтрик 2002a; 2002b, с. 165) — випростано на спині. В усіх територіальних групах домінує західна, включно з відхиленнями (переважно північним), **орієнтація** небіжчиць, що

Таблиця 1. Поховання дітей на теренах Європейської Скіфії

№	Пункт	Основне, бічне, впускне	Пограбування	Тип могил	Орієнтація	Вік, років	Дата, ст. до н. е.
Степ							
1	Нікополь, к. 20, п.	в	—	підбій	З	?	1/2 IV
2	Скельки, п. 14	о	+	підбій	З	2	кін. V—IV
3	Вовчанське, к. 5, п. 12	б	—	підбій	ПнЗ	?	IV
4	Дудчани, к. 3, п. 1	б	—	катакомба	ПдЗ	?	сер. IV
5	Зелене, к. 5, п. 1	б	—	підбій	З	?	1/2—2/4 IV
6	Зелене, п. 2	б	—	підбій	ПнЗ	?	1/2—2/4 IV
7	Первомаївка, к. 4, п. 1	в	—	підбій	ПдЗ	?	1/4 IV
8	Каїри, к. 2, п. 2	б	—	катакомба	ПнЗ	6—8	1/4 — сер. IV
9	Львове, к. 16, п. 2	в	—	підбій	З	?	IV
Крим							
10	Володимирівка, к. 1, п. 2	б	—	катакомба	ПнЗ	6—8	IV
Придністров'я							
11	Вапнярка, к. 2, п. 3	в	—	яма	З	8—9	IV
12	Бутори, к. 13, п. 3	б	—	катакомба	З	?	4/4 — кін. IV
13	Глине, к. 12, п. 2	б	—	катакомба	Пн	4	III—II
14	Глине, к. 33, п. 2	б	—	катакомба	ПнЗ	8—9	2/4—3/4 III
15	Глине, к. 35, п. 2	б	—	катакомба	ПнЗ	8—9	2/4—3/4 III
16	Глине, к. 68, п. 2	б	—	катакомба	ПнЗ	4—5	4/4 III
Подоння							
17	Дуровка, к. 21, п. 1	о	+	яма	?	≈1	IV—III

Нумерація відповідає номерам в табл. 2.

є характерним для скіфських пам'яток. Північно-західний та південно-західний напрямки, вірогідно, зумовлені сезонними відхиленнями, пов'язаними з положенням сонця над горизонтом на момент організації похорону (Генінг В. В., Генінг В. Ф. 1985, с. 140). Єдиним є випадок північного напряму покладання небіжчиці, виявлений в похованні 2 кургану 12 біля с. Глине в Подністров'ї. Проте, ця риса поховального обряду є характерною і для амазонок (Фіалко 2017), і для решти небіжчиків саме цього могильнику (Тельнов, Четвериков, Синика 2012, с. 772).

У кількох випадках зафіксовані рештки поховального ложа. В похованні 2 кургану 2 біля с. Каїри дитину поклали на дерев'яний поміст (рис. 3), перекритий підстилкою зі шкіри та хутра. Наявність рослинної підстилки відмічено в шести комплексах: похованні 2 кургану 1 біля с. Володимирівка, похованні 3 кургану 13 біля с. Бутори, і в могильнику біля с. Глине в похованні 2 кургану 12, похованні 2 кургану 33, похованні 2 кургану 35 і похованні 2 кургану 68. Ще в двох могилах (похованні 1 кургану 3 біля с. Дудчани і похованні 2 кургану 12 біля с. Глине) було покладено подушку з рослинним наповненням.

Відносно наборів речового супроводу варто зауважити, що вони доволі різняться і

за наповненням, і за якісними показниками (табл. 2). При цьому асортимент речей дещо обмежений у порівнянні з могилами дорослих вояків. Втім, звісно, визначальним в комплектах є поєднання зброї та характерних речей — маркерів жіночих наборів, і перш за все ординарних прикрас.

Отже, весь наявний в могилах реманент умовно розподіляється на три складові: 1 — універсальна група речей, пов'язаних із напутньою їжею; 2 — жіноча група (прикраси); 3 — чоловіча група (зброя, кінський обладунок).

До першої групи належить м'ясна їжа, наявна у восьми комплексах, що складають майже половину з усіх. До могили клали частину туші корови (два випадки), дорослої вівці / барана (два) чи ягня (один)¹. В чотирьох випадках в комплекті до неї поклали залізного ножа.

Стосовно посуду, який призначався для рослинної їжі або води, варто відмітити, що він наявний лише в шести могилах. Ліплених посудин тільки три, по одній в Степу, Подністров'ї і Подонні. Відповідно, це горщик, невеликий горщикок і чашечка. В двох випадках в степовій групі дівчатам поклали чорнолакові посудини. В похованні 1 кургану 5 біля с. Зелене було дно

1. У решті випадків інформація про склад напутньої їжі відсутня.



Рис. 4. Загальні плани курганів: 1 — курган 13 біля с. Бутори; 2 — курган 12 біля с. Глине

канфари, в похованні 1 кургану 4 біля с. Первомаївка — кілік без ручок (рис. 6: 6). В обох випадках посудини мали сліди давніх пошкоджень. Така практика використання зіпсованих в давнину посудин добре відома в поховальному обряді скіфів, і особливо дітей. І лише в одному комплексі (поховання 2 кургану 33 біля с. Глине) наявний набір посуду — амфора, кружальні глечик та світильник, миска і вапнякова плитка (остання, як відомо, є одним із маркерів жіночого поховання; рис. 8: 7—9, 16, 17). Такий своєрідний сервіз, з одного боку, є унікальним для кола дитячих поховань амазонок, з іншого боку, є звичним для могил небіжчиків некрополя біля с. Глине, в тому числі і амазонок (Тельнов, Четвериков, Синика 2016; Фиалко 2017).

Другу групу репрезентують переважно знімні прикраси. Превалює, як зазвичай в жіночих комплексах скіфів, намисто зі скляних, часто з очками, намистин, та набірні браслети з намистин та бісеру. Для цієї групи варто відмітити кілька моментів.

1. В кількох випадках в могилі наявний лише один тип прикрас. Так в одному (поховання 3 кургану 13 біля с. Бутори) на небіжчиці була лише пара срібних сережок. В шести могилах за прикраси правили тільки намиста, які складали від двох до 10 намистин. І лише одне з них (з поховання 2 кургану 2 біля с. Каїри) було набраним з кількох різних складових — скляної геми, двох привісок із сланцю та сердоліку, трьох бронзових кілець та скляних намистин з очками; рис. 3: 3—7). Ще в чотирьох могилах до комплексу прикрас входили, окрім бус, один—два браслети з намистин (від трьох—п'яти до 41 намистини на одній вервечці).

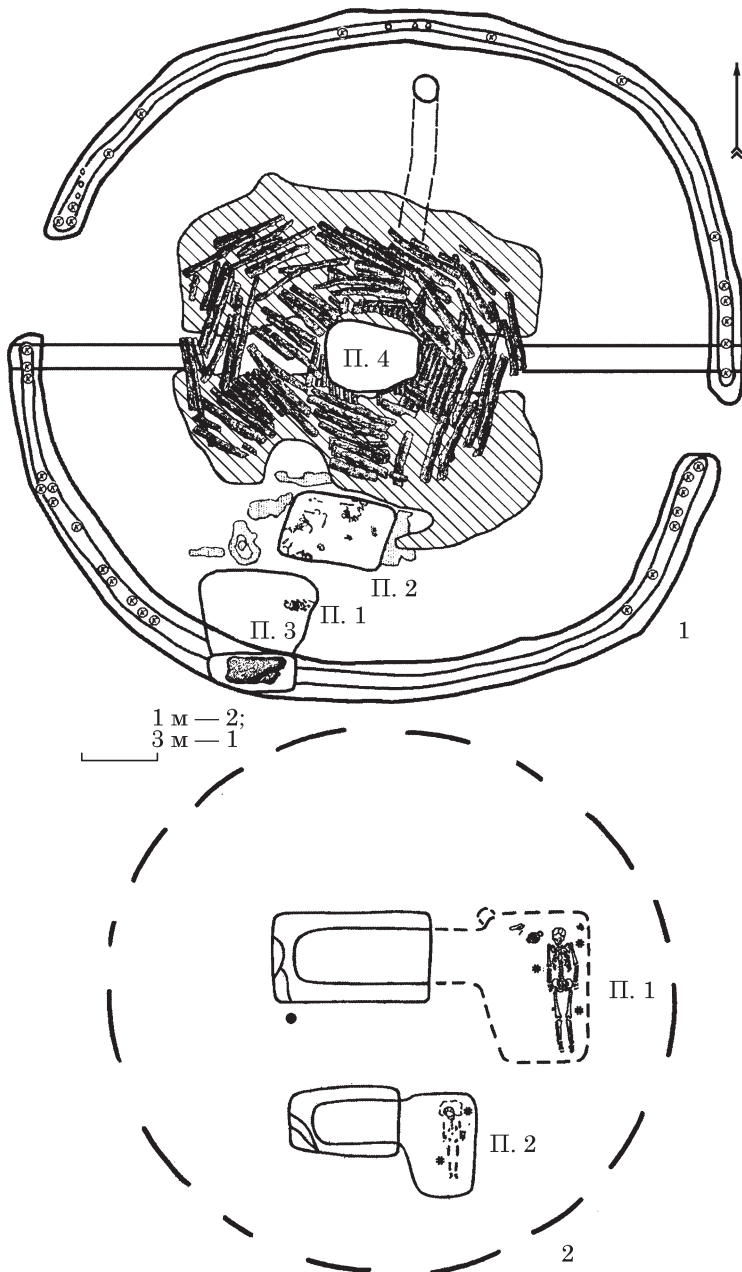
2. В наборах дитячих прикрас відсутні персні та кільця.

3. Кульчики (крім згаданих вище) входили до чотирьох наборів, лише в одному з них (поховання 1 кургану 3 біля с. Дудчани) була одна золота, в решті наборів вони були парними.

4. До наборів, крім вже названих ординарних прикрас, входили металеві браслети — в два по одному бронзовому, в один — пара срібних. Тут же зазначу єдину бронзову фібулу (поховання 2 кургану 23 біля с. Глине; рис. 8: 3). В масиві пам'яток скіфських амазонок цей вид прикрас відмічається в комплексах саме цього некрополя. Всі ці випадки зафіксовані лише в могильнику поблизу с. Глине, в могилах найпізнішого часу — 3—2 ст. до н. е.

5. На особливу увагу заслуговують три поховання, до складу прикрас яких входили металеві гривни: поховання 12 кургану 5 біля с. Вовчанське — бронзова вита, прикрашена голівками змії (рис. 7: 2); поховання 1 кургану 3 біля с. Дудчани — гладка срібна (рис. 10: 7); поховання 1 кургану 4 біля с. Первомаївка — з електру з золотими закінченнями у вигляді голівок баранів (рис. 6: 7). Забігаючи наперед, нагадаю, що цей аксесуар є яскравою соціальною ознакою.

Нашивні прикраси присутні лише в одному випадку (поховання 2 кургану 35 біля с. Глине) — 21 золота платівка у вигляді напівсферичного гудзика з отворами для нашивання, прикрашала, правдоподібно, нагрудну частину одягу.

Цікавою здається і та обставина, що знаряддя праці (окрім вже згаданих вище ножів)

наявні лише в трьох речових наборах — по одному прясельцю лише в Степовій групі (поховання 1 кургану 20 біля м. Нікополь; поховання 14 біля с. Скельки) та Подніпров'ї (поховання 2 кургану 35 біля с. Глине). Можливо, цю обставину теж варто зарахувати до тих, що підтверджують слова Помпея Трога з «Філіпповських історій» про те, що «дівчат амазонки... привчали ні до... обробки вовни, а до зброї, коней та полювання» (Pompeius Trogus. II, 4).

До третьої групи речей входить зброя, наявна у всіх могилах. Проте асортимент її доволі обмежений. Головним чином це стріли — від однієї—трьох до 11 в комплекті. І лише в одному випадку (поховання 1 кургану 3 біля с. Дудчани) було два сагайдаки з наборами стріл з бронзовими вістрями — відповідно 38 та 47 екземплярами (рис. 10: 1, 3). До того ж до комплекту зброї тут вхо-



Рис. 5. Загальний план кургану 5 біля с. Вовчанське з похованням дитини в рівчаку



Рис. 6. Поховання в підбої: поховання 1 кургану 4 біля с. Первомайівка

Таблиця 2. Супровідний інвентар в похованнях дівчат

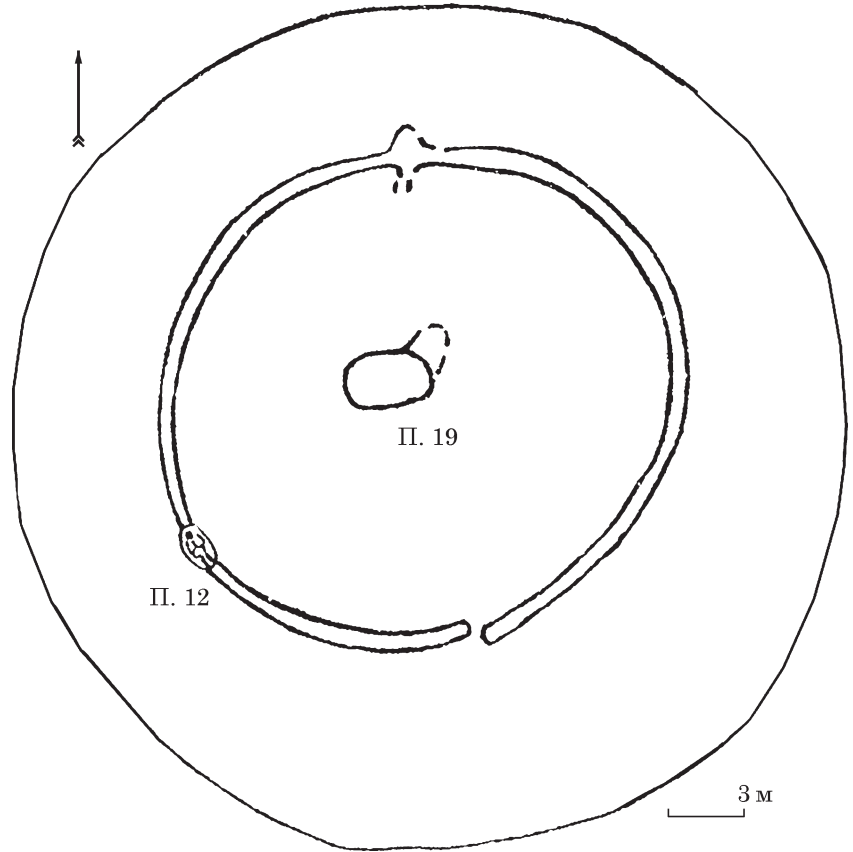
№	Зброя	Прикраси	М'ясна їжа	Посуд	Знаряддя праці та інше
Степ					
1	1 стріла, лук	2 намистини	+	—	Прясельце, 3 ножа
2	3 стріли, 3 каменя	2 намистини	—	Ліпний	Прясельце, пряжка
3	6 стріл	Гривна бронз., браслет / намисто	—	—	—
4	38 + 47 стріл, 2 сагайдака, 3 дротики	Гривна сріб., серга золота, намисто, 2 браслети / намисто	+	—	2 зол. ворварки
5	1 стріла	Намисто, 2 браслети / намисто	—	Чорнолаковий	—
6	3 стріли	Намисто	+	—	Ніж
7	5 стріл, сагайдак	Гривна електрова, серги золота і срібна, намисто	—	Чорнолаковий	—
8	11 стріл, сагайдак	Намисто, гема	+	—	—
9	5 стріл	Намисто	+	—	Ніж
Крим					
10	5 стріл	Намисто, браслет / намисто	—	—	—
Придністров'я					
11	3 стріли	Намисто, 2 браслети / намисто	—	Ліпний	—
12	1 стріла	2 серги срібні	—	—	—
13	2 стріли	2 серги бронз, намисто, бронз. браслет, браслет / намисто	+	—	—
14	6 стріл, сагайдак	фібула, підвіска сріб, браслет бронз., браслет / намисто	+	Амфора, глечик, миска	Ніж, плитка, одяг хутряний
15	1 стріла	Срібні: 2 серги і 2 браслети, 21 зол. бляшка, намисто	—	—	Прясельце
16	1 стріла	Намисто, 2 браслети / намисто	+	—	—
Подоння					
17	2 стріли	7 намистин	—	Ліпний	—

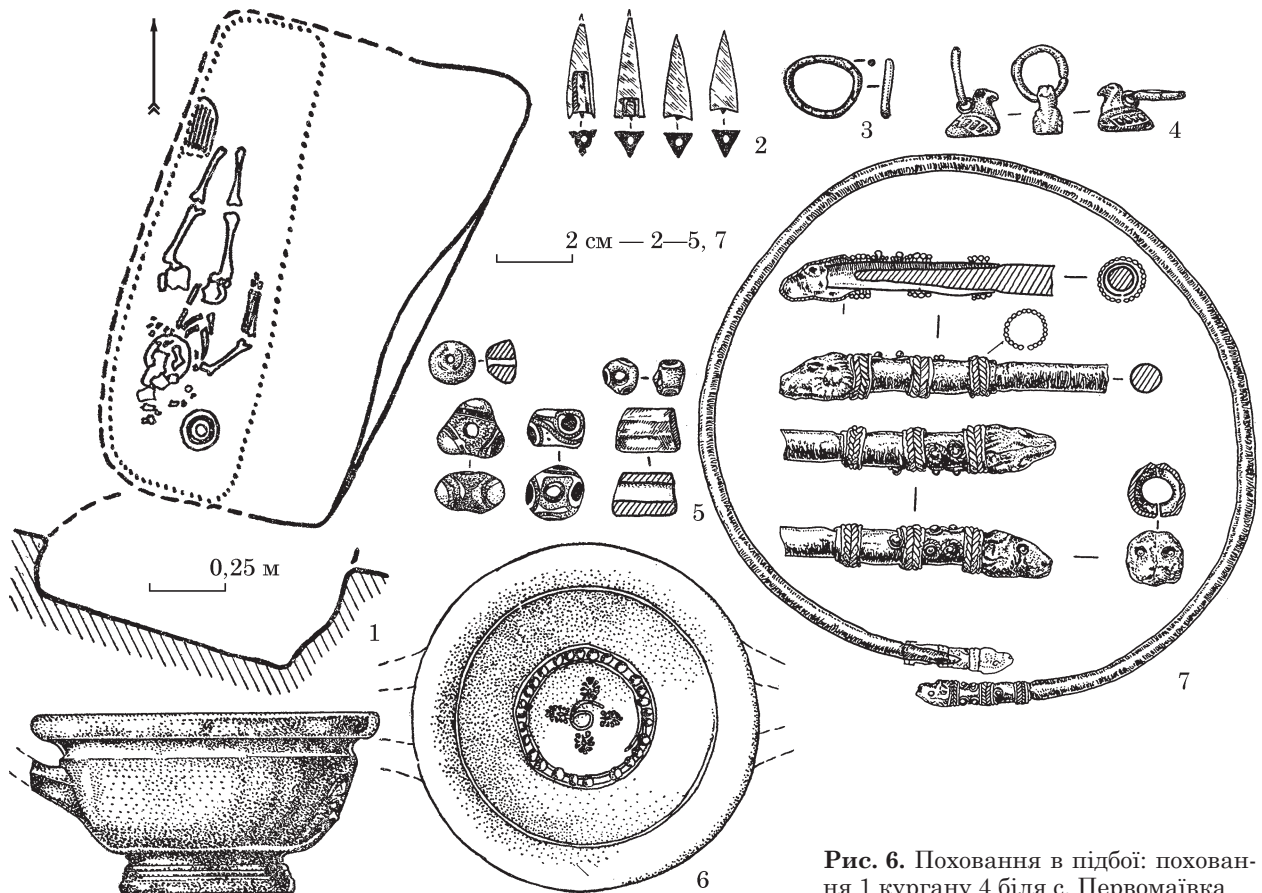

Рис. 7. Поховання в підбої: поховання 12 кургану 5 біля с. Вовчанське

дили і три дротики, а на сагайдаках були дві золоті ворварки-застібки (рис. 10: 13—15, 4). В чотирьох випадках йдеться про присутність сагайдака. В одному комплексі (поховання 1 кургану 20 біля м. Нікополь), крім єдиної стріли, зафіксовані рештки лука. Ще в одному (по-

ховання 14 біля с. Скельки) — три камені для праці. Зброя ближнього бою відсутня взагалі, тобто передбачається, що дівчаток навчали на-самперед безконтактного бою. Що ж до кінської зброї, то два вуздечкових комплекти оголів'я відмічено в єдиному випадку (поховання 2

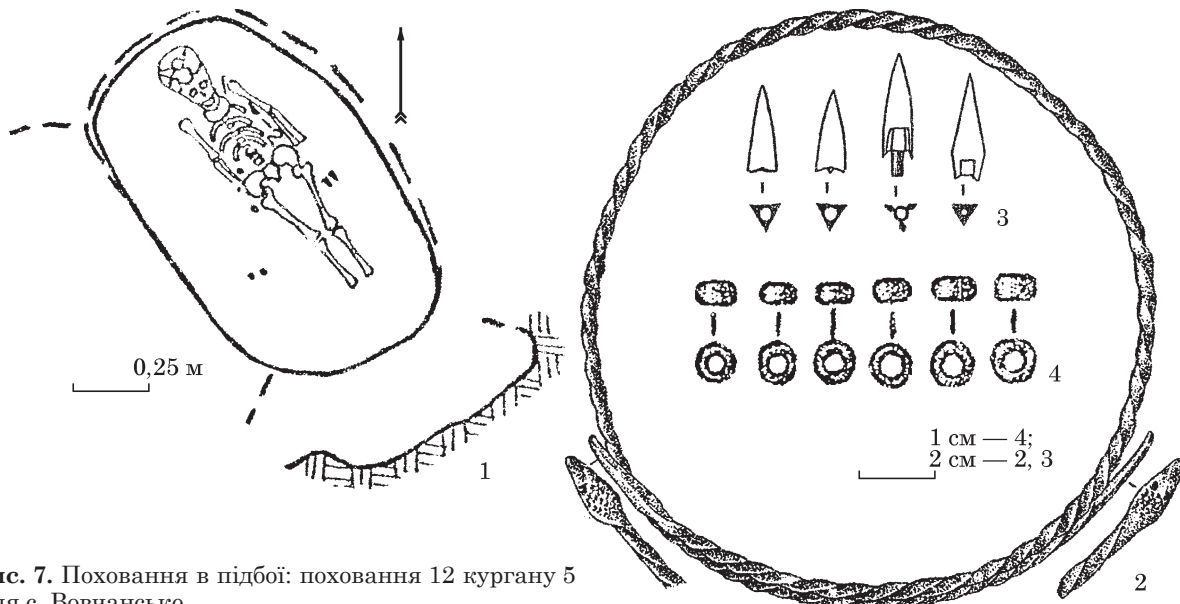

Рис. 8. Поховання в катакомбі: поховання 2 кургану 33 біля с. Глине



Рис. 9. Поховання в ямі: поховання 3 кургану 2 біля с. Вапнярка

кургану 2 біля с. Каїри) — при кістяку слуги (рис. 3: 11, 12). Така ситуація характерна і для комплексів дорослих воївниць.

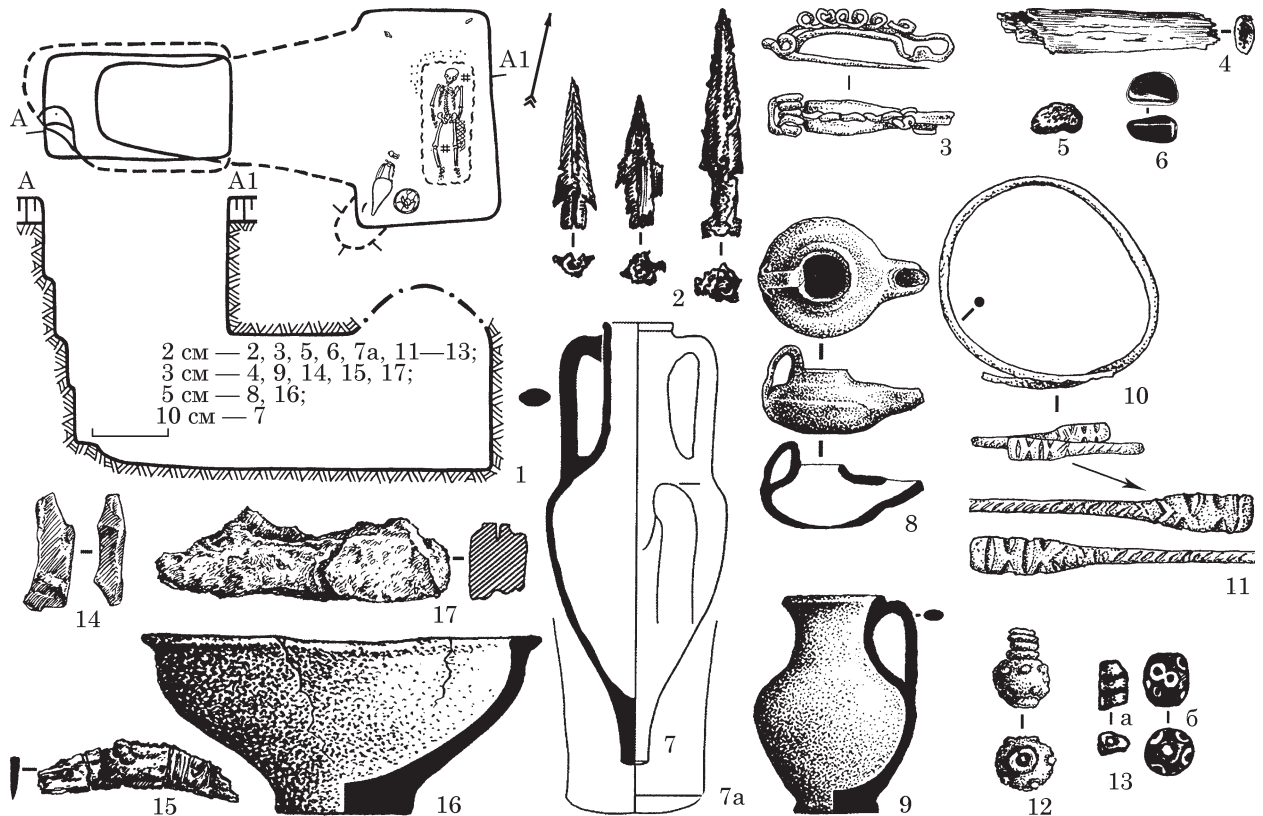
Відносно зброї зупинюсь на трьох важливих моментах. 1. Місце зброї в могилі. Вирізняється три варіанта локалізації зброї. Крім двох комплексів, які постраждали від пограбувань, стріли лежали біля руки ¹ (в двох випадках біля правої, в трьох — біля лівої), біля ноги / стегна (в чотирьох випадках біля правої, в п'ятьох — біля лівої), тобто в тому місці, де зазвичай клали сагайдак. Майже однакова кількість випадків покладан-

ня сагайдачних наборів та окремих екземплярів з двох різних боків небіжчиць. Можливо, це пояснюється тим, яка рука була «робочою» (право-рука чи шультга), утім таких визначень антропологами досі не робилось. Ще в одному випадку стрілу поклали в узголів'ї. Втім, всі ці варіанти простежуються і в могилах дорослих амазонок і вояків (Фіалко 2019, с. 394).

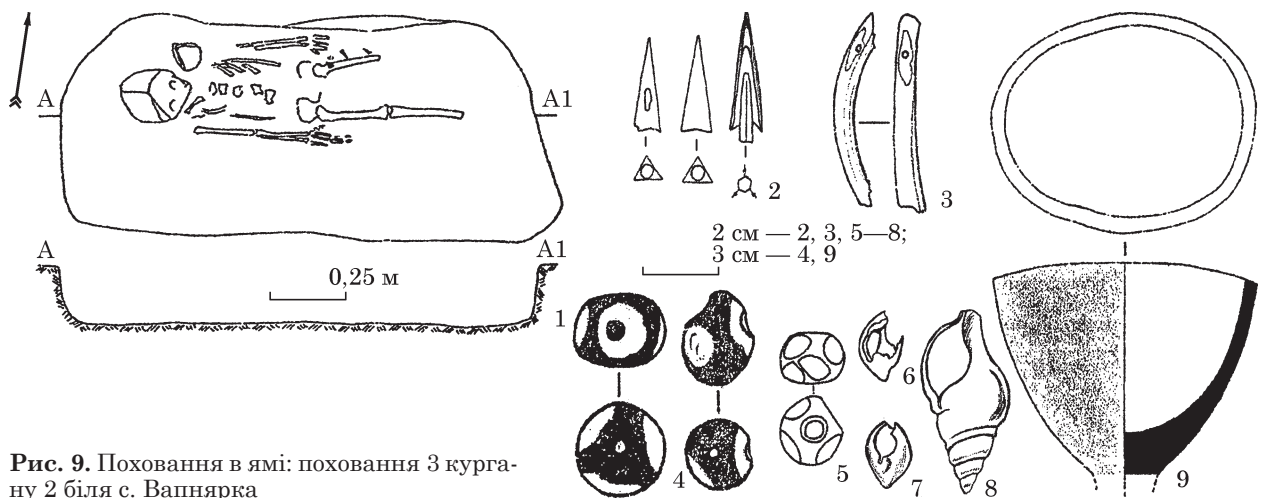
2. Кількісний аспект. Як видно в табл. 2, в могилу покладено від однієї (п'ять могил) — двох (дві могили) до 11—85 стріл (по одній могилі). По-перше, нагадаю, що норми «боєкомплекту» стріл у амазонок не було (Фіалко 2011, с. 269). Така ситуація спостерігається для всіх сагайдачних наборів скіфів, незалежно від статі та со-

1. Місце вказане здебільшого за даними архівної документації.



Рис. 10. Набір речей з поховання 1 кургану 3 біля с. Дудчани

ціального рангу їх власника (Грицюк 2009, с. 63). Відносно малої кількості стріл в могилах дівчат, перш за все, нагадаю ситуацію, простежену в не пограбованих могилах кургану 5 біля с. Зелене, де в двох могилах супроводжуючих осіб основної амазонки було покладено, відповідно, одну і три стріли. Саме ця пам'ятка стала ключовою в розумінні смислового навантаження таких похо-

вальних комплексів і спонукала звернути увагу на дитячі поховання з одиничними знахідками стріл. До речі, в масиві могил амазонок поряд з відносно великими сагайдачними наборами є і такі, де було від однієї до трьох—п'яти стріл. Схожу ситуацію, з простеженою в кургані біля с. Зелене, відмічено і в інших курганах. Приміром, в кургані 13 біля с. Бутори в основному похованні

амазонки було три стріли, а в боковому похованні дівчинки з супроводу — лише одна. В кургані 12 біля с. Глине в основному похованні амазонки так само було три стріли, а в боковому похованні дівчинки з супроводу — лише дві. В той же час, в могильнику біля с. Глине набори стріл і дорослих амазонок малочисельні, втім, як і набори намиста (Фіалко 2017).

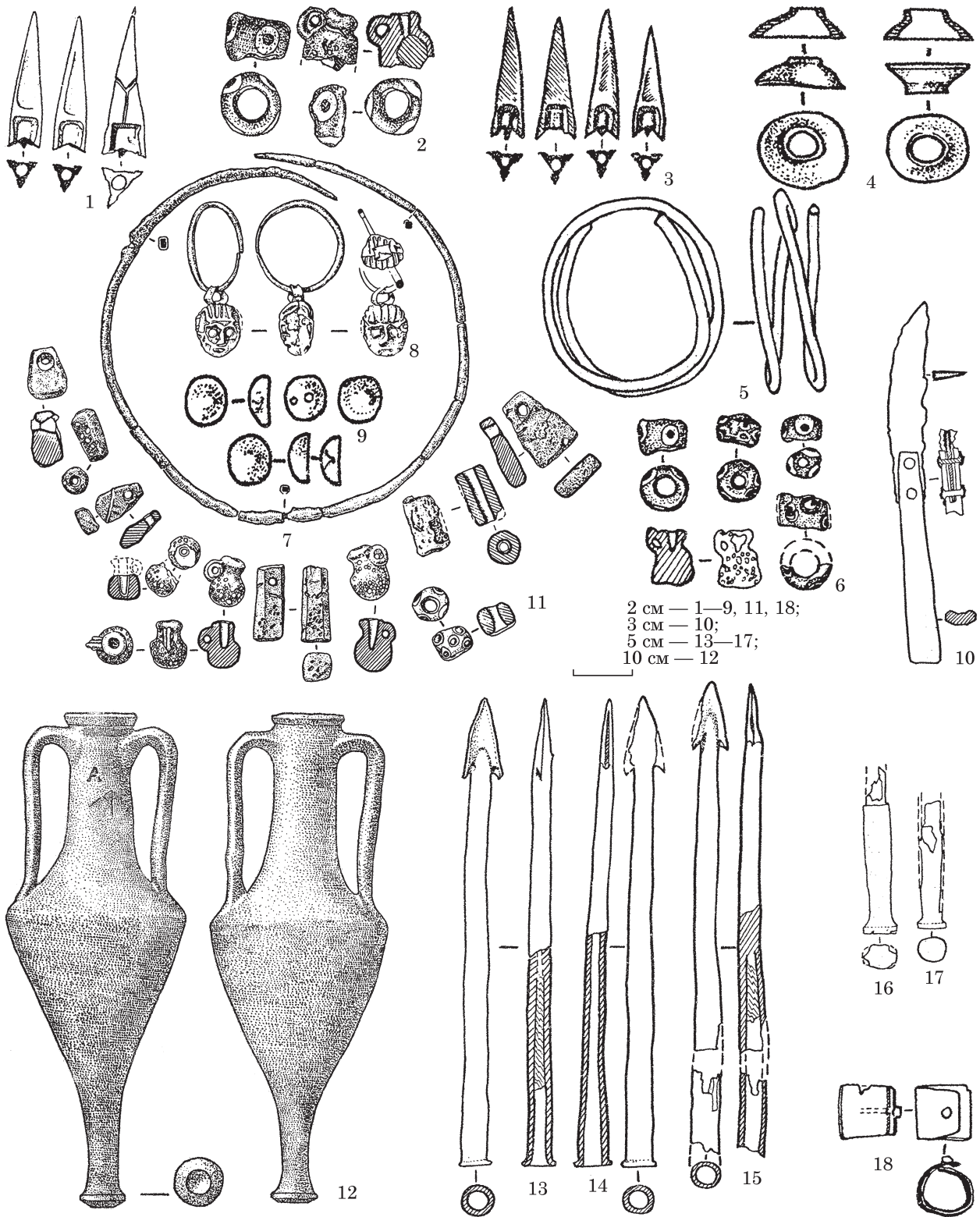
3. Призначення зброї в могилах дівчаток. До питання місця і ролі зброї в похованнях скифських амазонок я вже зверталася раніше, розглянувши різні версії його бачення (Фіалко 2019). Однак, стосовно зв'язки дитина — зброя теж є певна неузгодженість. Найбільш чітко її було сформульовано С. М. Кореневським, хоча і для більш раннього часу. Так автор зауважив, що рідкісний феномен поховання дітей і підлітків, в чій могилі було покладено зброю ударної і колючої дії, в похоронній практиці культур 5—3 тис. до н. е. на різних територіях, пояснюється його специфічними віруваннями. Відповідно до них, поховання зі зброєю могло означати передачу його померлим родичам в потойбічному світі, підкресленням особливого статусу дитини як майбутнього воїна, який він отримував у спадок. У той же час, всі подібні випадки автор пов'язує з культурами, в яких позначені престижні військові поховання зі зброєю дорослих людей. Тобто вони відображають реакцію поховальних традицій на процеси воєнізації древніх суспільств і виділення військової страти засобами похоронних культів (Кореневський 2017, с. 41).

Здається, що в такому ставленні є певне протиріччя. Діти дійсно вважаються сакральними чистими особами (Бессонова 1992, с. 11), які мали полегшити перехід небіжчику в потойбічний світ. Саме тому вони часто складали жалобний ескорт. Але, якщо дитина мала передати зброю дорослому в потойбіччі, виникає два питання. Чому тоді основного в кургані дорослого ховали зі зброєю? І чому не всім дітям «давали» зброю для передачі? В цьому контексті обидва питання не мають відповіді. В той же час більш логічними є спостереження С. М. Кореневського відносно воєнізованих суспільств. І найбільше це є актуальним для спільнот номадів доби раннього заліза, де війна була звичною подією і де змалку привчали до зброї.

В той же час, цілком вірогідно, що кількість зброї зумовлена, з одного боку, **соціальним станом** небіжчичі (чим вищий статус тим більший набір), з іншого боку, певними можливостями конкретної групи населення, яке лишило могильник (рівень статку в цілому). Це підтверджується і в нашому випадку, зважаючи на склад речового супроводу (табл. 2). За його характером добре проглядають три групи небіжчичі. *Перша група* найбільша (10 поховань) з простими прикрасами зі скляних намистин; тут відмічено від однієї до п'яти стріл, і лише в одному випадку 11. *Друга група* (чотири поховання) з престижними речами — кульчиками, браслетами та іншими при-

красами — в одному випадку з бронзи, в інших срібними і золотими; тут покладено одну — дві стріли, і в одному похованні шість. *Третя група* найменша (три поховання) в речовому супроводі мала металеву гривну; тут було п'ять—шість стріл і в одному похованні з них максимальна кількість стріл — 85 в двох сагайдаках і три дротики в наборі. З цього випливає, що дітям покладалося зазвичай до десятка стріл, більша їх кількість скоріше є винятком з правила.

Хронологія комплексів. Огляд поховальних комплексів дівчат зі зброєю показав, що найбільш раннім серед них є поховання 14 ґрунтового могильника біля с. Скельки, яке датується кінцем 5—4 ст. до н. е. (Попандопуло 2011, с. 88). Верхня гранична дата відмічається для поховання 2 кургану 12 могильника біля с. Глине — 3—2 ст. до н. е. (Тельнов, Четвериков, Синика 2016, с. 966). До речі, поховання саме з цього некрополя належать до найпізніших (табл. 1). Утім, основна група могил озброєних дівчат з теренів Степу і Криму датується в межах 4 ст. до н. е. Таке становище цілком узгоджується з думкою С. С. Бессонової стосовно того, що через архаїчну традицію поховання діти знаходилися зазвичай «поза культом». Тобто їх (втім, як і жінок) на ранніх етапах могли ховати поза межами родових могильників чи курганів (Бессонова 1990, с. 24).

Наведений вище огляд дитячих поховальних комплексів зі зброєю дозволяє зробити кілька висновків. По-перше, серед амазонок були не лише дорослі особи, а й підлітки і діти. По-друге, отримані матеріали засвідчили, що амазонки привчалися до зброї з раннього дитинства, що відповідає інформації античних авторів. По-третє, поховальні комплекси дівчат підтверджують, що вони належали до різних соціальних прошарків і кількість зброї в похованні маленької амазонки залебільшого залежала від її соціальної приналежності.

ЛІТЕРАТУРА

Алексеева, Т. И., Богатенков, Д. В., Лебединская, Г. В. 2003. *Влахи. Антропо-экологическое исследование (по материалам средневекового некрополя Мистихали)*. Москва: Научный мир.

Бессонова, С. С. 1990. Скифские погребальные комплексы как источник для реконструкции идеологических представлений. В: Зубарь, В. М. (ред.). *Обряды и верования населения Украины*. Киев: Наукова думка, с. 17-40.

Бессонова, С. С. 1992. Жертвоприношения подростков в скифских курганах. В: *Киммерийцы и скифы. Тезисы докладов Международной научной конференции, посвященной памяти А. И. Тереножкина*. Мелитополь: Мелитопольская гортипография, с. 11-12.

Богатенков, Д. В. 2000. Палеодемография могильников Николаевка (Казацкое), Золотая Балка, Неаполь Скифский. В: Гуляев, В. И., Ольховский, В. С. (ред.). *Скифы и сарматы в 7—3 вв. до н. э. Палеоэкология, антропология и археология*. Москва: ИА РАН, с. 27-35.

Болтрик, Ю. В. 2002а. Курганы скифской элиты в междуречье Нижнего Днепра и Дона. В: Мурзин, В. Ю., Тощев, Г. Н. (ред.). *Великая Скифия*. Киев; Запорожье: Днепровский металлург, с. 55-66.

Болтрик, Ю. В. 2002б. *Курганне будівництво скіфів у V—IV ст. до Н. Х. (за матеріалами поховальних комплексів Дніпровсько-Молочанського межиріччя)*. Дисертація к. і. н. Київ: ІА НАН України.

Великанова, М. С. 1975. *Палеоантропология Прутско-Днестровского междуречья*. Москва: Наука.

Генинг, В. В., Генинг, В. Ф. 1985. Метод определения древних традиций ориентировок погребенных по сторонам горизонта. В: Генинг, В. Ф. (ред.). *Археология и методы исторических реконструкций*. Киев: Наукова думка, с. 136-152.

Грицюк, В. М. 2009. *Військо скіфів (озброєння, організація, війни та воєнне мистецтво)*. Київ; Чернівці: Місто.

Евдокимов, Г. Л. 1985. Работы Краснознаменной экспедиции. *Археологические открытия 1983 года*, с. 274-275.

Кондукторова, Т. С. 1979. *Физический тип людей Нижнего Поднепровья (по материалам могильника Николаевка-Казачкое)*. Москва: Наука.

Кореневский, С. Н. 2017. Феномен детских погребений с оружием в эпоху медно-бронзового века. *Археологические памятники Оренбуржья*, 13, с. 41-49.

Кузнецова, Т. М. (сост.). 1992. *Скифы. Хрестоматия*. Москва: Высшая школа.

Латышев, В. В. 1947—1949. Известия древних писателей о Скифии и Кавказе. *Вестник древней истории*, 1—4. Ленинград.

Литвинова, Л. В. 2004. Палеодемография скифской культуры (по материалам могильника Мамай Гора). В: Скорий, С. А. (ред.). *Від Кіммерії до Сарматії: 60 років відділу скіфо-сарматської археології. Матеріали міжнародної наукової конференції*. Київ: Корвін-Пресс, с. 48-51.

Литвинова, Л. В. 2005. Населення Півдня України доби середньовіччя (палеодемографічні аспекти дослідження). *Археологічний літопис Лівобережної України*, 1—2, с. 108-116.

Литвинова, Л. В. 2007. Демографическая структура населения скифской культуры (по материалам могильника Мамай Гора). *Вестник антропологии*, 15 (2), с. 292-299.

Покас, П. М., Назарова, Т. А., Дяченко, В. Д. 1988. Материалы по антропологии Акташского могильника. В: Бессонова, С. С., Бунятян, Е. П., Гаврилюк, Н. А. *Акташский могильник скифского времени в Восточном Крыму*. Киев: Наукова думка, с. 118-144.

Попандопуло, З. Х. 2011. *Скифский курганный могильник «Скельки»*. Запорожье: ПУВК.

Потехина, И. Д., Кислый, А. Е. 1994. Реконструкция демографической структуры скифов лесостепной и степной зон Украины. В: Гаврилюк, Н. А. (ред.). *Палеодемография скифского населения Северного Причерноморья. Серия «Скифы: Экономика и история»*. Киев: ІА НАН України, с. 1-21.

Тельнов, Н. П., Четвериков, И. А., Синика, В. С. 2012. Скифский могильник III—II вв. до н. э. у с. Глиное на левобережье Нижнего Днестра (предварительные итоги исследования). В: Тельнов, Н. П. (ред.). *Древности Северного Причерноморья III—II вв. до н. э.* Тирасполь: Приднестровский государственный университет им. Т. Г. Шевченко, с. 5-15.

Тельнов, Н. П., Четвериков, И. А., Синика, В. С. 2016. *Скифский могильник III—II вв. до н. э. у с. Глиное*. Тирасполь: Stratum plus.

Фиалко, Е. Е. 1991. Погребения женщин с оружием у скифов. В: Болтрик, Ю. В., Бунятян, Е. П. (ред.). *Курганы Степной Скифии*. Киев: Наукова думка, с. 4-18.

Фиалко, Е. Е. 2010. Погребения амазонок из могильника Мамай-Гора. *Stratum plus: Культурная антропология и археология*, 3, с. 187-196.

Фиалко, Е. Е. 2011. Паноуплия скифских воительниц. *Tyragetia*, V (XX), 1, с. 265-278.

Фиалко, Е. Е. 2012. Курган с захоронениями скифских девочек с оружием. In: Blajer, W. (ed.). *Peregrinationes archaeologicae in Asia et Europa Joanni Chochorowski dedicatae*. Krakow: Profil Archoe, с. 475-483.

Фиалко, Е. Е. 2014. Могилы вооруженных женщин Рогачикского курганного поля. *Археологія і давня історія України*, 1 (12), с. 25-39.

Фиалко, Е. Е. 2015. Амазонки во времени и пространстве. *Археологія і давня історія України*, 4 (17), с. 46-99.

Фиалко, Е. Е. 2017. Серия погребений скифских воительниц в могильнике у с. Глиное (Молдова). *Археологія і давня історія України*, 2 (23), с. 208-227.

Фиалко, О. Є. 2010. Скифський курганный могильник біля с. Зелене на Херсонщині. *Археологія і давня історія України*, 4, с. 201-221.

Фиалко, О. Є. 2012. Поховання дівчат зі зброєю в скифському кургані на Херсонщині. *Археологія*, 1, с. 82-92.

Фиалко, О. Є. 2018. Скифські амазонки в Криму. *Магістеріум. Археологічні студії*, 70, с. 67-77.

Фиалко, О. Є. 2019. Зброя в похованнях скифських жінок: місце та призначення. В: Чабай, В. П. (ред.). *І Всеукраїнський археологічний з'їзд: матеріали роботи*. Київ: ІА НАН України, с. 393-405.

Яблонский, Л. Т. 1980. К палеодемографии населения средневекового города Сарая-Бату (Селитренное городище). *Советская этнография*, 1, с. 142-148.

Fialko, E. 2017. Scytyjskie wojowniczkі w południowej części Europy Wschodniej. *Folia Praehistorica Polnanyensis*, XXII, p. 29-47.

REFERENCES

Alekseeva, T. I., Bogatenkov, D. V., Lebedinskaia, G. V. 2003. *Vlakhі. Antropo-ekologicheskoe issledovanie (po materialam srednevekovogo nekropolia Mistikhali)*. Moskva: Nauchnyi mir.

Bessonova, S. S. 1990. Skifskie pogrebalnye kompleksi kak istochnik dlia rekonstruktsii ideologicheskikh predstavlenii. In: Zubar, V. M. (ed.). *Obriady i verovaniia naseleniia Ukrainy*. Kiev: Naukova dumka, s. 17-40.

Bessonova, S. S. 1992. Zhertvoprinosheniia podrostkov v skifskikh kur-ganakh. In: *Kimmeritsy i skify. Tezisy dokladov Mezhdunarodnoi nauchnoi konferentsii, posviashchennoi pamiati A. I. Terenozhkina*. Melitopol: Melitopolskaia gor-tipografiia, s. 11-12.

Bogatenkov, D. V. 2000. Paleodemografiia mogilnikov Nikolaevka (Kazatskoe), Zolotaia Balka, Neapol Skifskii. In: Guliaev, V. I., Olkhovskii, V. S. (eds.). *Skify i sarmaty v 7—3 vv. do n. e. Paleoekologiia, antropologiia i arkheologiia*. Moskva: IA RAN, s. 27-35.

Boltrik, Iu. V. 2002a. Kurgany skifskoi elity v mezhdureche Nizhnego Dnepra i Dona. In: Murzin, V. Iu., Toshchev, G. N. (eds.). *Velikaia Skifia*. Kiev; Zaporozhe: Dneprovskii metallurg, s. 55-66.

Boltrik, Yu. V. 2002b. *Kurhanne budivnytstvo skifiv u V—IV st. do N. Kh. (za materialamy pokhovalnykh kompleksiv Dniprovsko-Molochanskoho mezhyrichchia)*. Dysertatsiia k. i. n. Kyiv: IA NAN Ukrainy.

Velikanova, M. S. 1975. *Paleoantropologiia Prutsko-Dnestrovskogo mezhdurechia*. Moskva: Nauka.

Gening, V. V., Gening, V. F. 1985. Metod opredeleniia drevnikh traditsii orientirovok pogrebennykh po storonom gorizonta. In: Gening, V. F. (ed.). *Arkheologiiia i metody istoricheskikh rekonstruktsii*. Kiev: Naukova dumka, s. 136-152.

Hrytsiuk, V. M. 2009. *Viisko skifu (ozbroiennia, orhanizatsiia, viiny ta voienne mystetstvo)*. Kyiv; Chernivtsi: Misto.

Evdokimov, G. L. 1985. Raboty Krasnoznamennoi ekspeditsii. *Arkheologicheskie otkrytiia 1983 goda*, s. 274-275.

Konduktorova, T. S. 1979. *Fizicheskii tip liudei Nizhnego Podneprov'ia (po materialam mogilnika Nikolaevka-Kazatskoe)*. Moskva: Nauka.

Korenevskii, S. N. 2017. Fenomen detskikh pogrebenii s oruzhiem v epokhu medno-bronzovogo veka. *Arkheologicheskie pamiatniki Orenburzhia*, 13, s. 41-49.

Kuznetsova, T. M. (sost.). 1992. *Skify. Khrestomatiia*. Moskva: Vysshiaia shkola.

Latyshev, V. V. 1947—1949. Izvestiia drevnikh pisatelei o Skifii i Kavkaze. *Vestnik drevnei istorii*, 1—4. Leningrad.

Litvinova, L. V. 2004. Paleodemografiia skifskoi kultury (po materialam mogilnika Mamai Gora). In: Skoryi, S. A. (ed.). *Vid Kimmerii do Sarmatii: 60 rokov viddilu skifo-sarmatskoi arkheolohii. Materialy mizhnarodnoi naukovo konferentsii*. Kyiv: Korvin-Press, s. 48-51.

Lytvynova, L. V. 2005. Naseleennia Pivdnia Ukrainy doby serednovichchia (paleodemografichni aspekty doslidzhennia). *Arkheolohichni litopys Livoberezhnoi Ukrainy*, 1—2, s. 108-116.

Litvinova, L. V. 2007. Demograficheskaia struktura naseleniia skifskoi kultury (po materialam mogilnika Mamai Gora). *Vestnik antropologii*, 15 (2), s. 292-299.

Pokas, P. M., Nazarova, T. A., Diachenko, V. D. 1988. Materialy po antropologii Aktashskogo mogilnika. In: Bessonova, S. S., Buniatian, E. P., Gavriiliuk, N. A. *Aktashskii mogilnik skifskogo vremeni v Vostochnom Krymu*. Kiev: Naukova dumka, s. 118-144.

Popandopulo, Z. Kh. 2011. *Skifskii kurgannyi mogilnik «Shelki»*. Zaporozhe: PUVK.

Potekhina, I. D., Kislyi, A. E. 1994. Rekonstruktsiia demograficheskoi struktury skifov lesostepnoi i stepnoi zon Ukrainy. In: Gavriiliuk, N. A. (ed.). *Paleodemografiia skifskogo naseleniia Severnogo Prichernomoria. Serii «Skify: Ekonomika i istoriia»*. Kiev: IA NAN Ukrainy, s. 1-21.

Tel'nov, N. P., Chetverikov, I. A., Sinika, V. S. 2012. Skifskii mogilnik III—II vv. do n. e. u s. Glinoe na levoberezhe Nizhnego Dnestra (predvaritelnye itogi issledovaniia). In: Tel'nov, N. P. (ed.). *Drevnosti Severnogo Prichernomoria III—II vv. do n. e.* Tiraspol: Pridnestrovskii gosudarstvennyi universitet im. T. G. Shevchenko, s. 5-15.

Tel'nov, N. P., Chetverikov, I. A., Sinika, V. S. 2016. *Skifskii mogilnik III—II vv. do n. e. u s. Glinoe*. Tiraspol: Stratum plus.

Fialko, E. E. 1991. Pogrebeniia zhenshchin s oruzhiem u skifov. In: Boltrik, Iu. V., Buniatian, E. P. (eds.). *Kurgany Stepnoi Skifii*. Kiev: Naukova dumka, s. 4-18.

Fialko, E. E. 2010. Pogrebeniia amazonok iz mogilnika Mamai-Gora. *Stratum plus: Kulturnaia antropologiia i arkheologiiia*, 3, s. 187-196.

Fialko, E. E. 2011. Panopliia skifskikh voitel'nits. *Tyrage-tia*, V (XX), 1, s. 265-278.

Fialko, E. E. 2012. Kurgan s zakhroneniiami skifskikh devochek s oruzhiem. In: Blajer, W. (ed.). *Peregrinationes archaeologicae in Asia et Europa Joanni Chochorowski dedicatae*. Krakow: Profil Archo, s. 475-483.

Fialko, E. E. 2014. Mogily vooruzhennykh zhenshchin Rogachikskogo kurgannogo polia. *Arkheolohiia i davnii istoriia Ukrainy*, 1 (12), s. 25-39.

Fialko, E. E. 2015. Amazonki vo vremeni i prostranstve. *Arkheolohiia i davnii istoriia Ukrainy*, 4 (17), s. 46-99.

Fialko, E. E. 2017. Serii pogrebenii skifskikh voitel'nits v mogilnike u s. Glinoe (Moldova). *Arkheolohiia i davnii istoriia Ukrainy*, 2 (23), s. 208-227.

Fialko, O. Ye. 2010. Skifskiy kurhannyi mohyl'nyk bilia s. Zelene na Khersonshchyni. *Arkheolohiia i davnii istoriia Ukrainy*, 4, s. 201-221.

Fialko, O. Ye. 2012. Pokhovannia divchat zi zbroieiu v skifskomu kurhani na Khersonshchyni. *Arkheolohiia*, 1, s. 82-92.

Fialko, O. Ye. 2018. Ckifski amazonky v Krymu. *Mahisterium. Arkheolohichni studii*, 70, s. 67-77.

Fialko, O. Ye. 2019. Zbroia v pokhovanniakh skifskyykh zhynok: mistse ta pryznachennia. In: Chabai, V. P. (ed.).

I Vseukrainskyi arkheolohichniy z'ezd: materialy roboty. Kyiv: IA NAN Ukrainy, s. 393-405.

Iablonskii, L. T. 1980. K paleodemografii naseleniia srednevekovo goroda Saraia-Batu (Selitrennoe gorodishche). *Sovetskaia etnografiia*, 1, s. 142-148.

Fialko, E. 2017. Scytyjskie wojowniczkii w poludniowej czesci Europy Wschodniej. *Folia Praehistorica Posnanyensia*, XXII, p. 29-47.

O. Ye. Fialko

«AND GIRLS AMAZONS ACCUSTOMED TO ARMS, HORSES AND HUNTING...»

According to ancient authors Amazons treated their new-borns differently. They usually gave the boys to their fathers. At the same time, they raised the girls themselves. Moreover, the girls since childhood were taught martial art and hunting. That is, first of all they were taught archery and horseback riding. Based on these data, we drew attention to the Scythian girls' graves with weapons.

17 such burials of girls are known today in the area of European Scythia. They are fixed on the territory of the Steppe Dnieper Region, Crimea, Transnistria and Don Region.

All children's graves are individual except for one (with a teenager-servant). Only two of them were robbed in antiquity.

All graves (with one exception) were excavated in the kurhans. An analysis of the types of burial structures showed that undercut graves and catacombs predominate. Simple pits are represented by only two cases. The spread of these types of graves on different regions coincides with the same graves of adult Amazons.

All burials were made according to the rite of inhumation. The western orientation of the dead is predominant. In general, burial sites, rites and anthropological types of Amazons are identical to those recorded for the population of European Scythia.

Material support is divided in three main groups: 1) universal (meat meals with a knife and utensils); 2) Female (spindles with spinners, earrings, necklace, bracelets, rings, stone dishes); 3) Male (weapons, horse bridles, hryvnias). The combination of the components of these kits has usually marked the burial of the Amazons. The nature of the weapon shows that it was intended primarily for the remote combat.

The evidence of social stratification is, first of all, the size of burial structures and the composition of material support. According to these indicators, three social groups are distinguished in the Amazon girls' environment.

The chronological range of the burial complexes of girls with weapons is determined from the end of the 5th to 3—2 centuries BC. However, the main group of these tombs is dated 4th century BC.

Keywords: Amazon, Girls, Burial, Scythian Time, European Scythia.

Одержано 14.05.2020

ФІАЛКО Олена Євгенівна, кандидат історичних наук, старший науковий співробітник, Інститут археології НАН України, пр. Героїв Сталінграда, 12, Київ, 04210, Україна.

FIALKO Olena Ye., Candidate of Historical Sciences, Senior Researcher, the Institute of Archaeology, the National Academy of Sciences of Ukraine, Heroiv Stalingrada ave., 12, Kyiv, 04210, Ukraine. ORCID: 0000-0002-4976-3266, e-mail: ofialka@ukr.net.