

Віра ГУПАЛО

АПОТРОПЕЇЧНІ ПРЕДМЕТИ З ЛІТОПИСНОГО ЗВЕНИГОРОДА

Розглянуто колекції особливих артефактів XII – першої половини XIII ст. з довголітніх розкопок городища літописного Звенигорода на Білці. До категорії магічних предметів віднесено писанки, кігті та ікла тварин, брунчалки та фігурки домовиків. Подано докладний опис знахідок із зазначенням зв'язку з житлово-господарськими та виробничими комплексами, а також артефактів. Їх поділено на кілька груп виробів: а) перетворені на культові предмети; б) на поверхні яких зображено хрест; в) з написами релігійного змісту; г) на поверхні яких вміщено апотропеїчні зображення євангельської тематики.

Ключові слова: літописний Звенигород на Білці, артефакти XII – першої половини XIII ст., апотропеїчні зображення.

З 1953 по 1994 рр. під час археологічних досліджень на території літописного Звенигорода (нині село Звенигород Пустомитівського району Львівської області) знайдено декілька десятків тисяч артефактів, датованих XII – першою половиною XIII ст. Серед загалу траплялися окремі предмети, які, окрім функціонального призначення (наприклад: пряслиця, столове начиння, предмети інтер'єру тощо), наділені додатковим змістовим навантаженням. Ці вироби разом зі знахідками, традиційно трактованими як обереги, утворюють сукупність речей, пов'язаних із особливими виявами духовної культури. Так, за час досліджень у Звенигороді сформувалася своя колекція “магічних” артефактів. Їх опис та характеристику відображено, переважно, в поточних наукових звітах польових сезонів. Частина знахідок побіжно введено до наукового обігу як згадки в переліку загальної сукупності виявлених предметів і лише децидую ілюстровано. Непересічна наукова цінність спонукала звернутися до їх докладнішої характеристики і поставити питання про їхню роль у системі ранньосередньовічної обрядовості.

Розглянемо збірку знахідок із 34 предметів. Їх умовно поділено на дві групи: обереги та предмети, вторинно наділені захисними властивостями. Серед останніх виокремлюються артефакти, пов'язані безпосередньо із поширенням християнства.

ОБЕРЕГИ

До цієї категорії віднесено 16 знахідок – керамічні писанки (3), амулети з іклів та кігтів диких тварин (4), аерофони (2), дерев'яні палички з зооморфним та антропоморфним завершенням (7).



Рис. 1. Звенигород. Писанки. Східна частина окольного города: а – житло 10; північно-східний пригород: б – споруда 27; в – проїжджа частина вулиці. Глина, полива

Писанки. У Звенигороді в межах житлово-господарської забудови виявлено три писанки (рис. 1). Одна з них походить зі східної частини окольного города, де її зафіксовано в заповненні житла 10¹, що належить до найдавнішої фази забудови ділянки і датується останньою чвертю XI – початком XII ст.² Виріб має розширену основу і злегка звужену, оформлену дугасто вершину (рис. 1.1). Поверхня писанки вкрита темною поливою, на яку нанесено орнамент жовтою поливою. Розпис виконаний гарячими поливами в техніці фляндрування (або пастилажу). Розміри предмета – 32x42 мм.

Дві інші писанки походять з північно-східного пригорода. Одна з них виявлена поблизу мошення вулиці в межах деструкції комплексу виробничої споруди 27, що датується XII ст.³ Їй притаманна дещо витягнута форма, що нагадує сонону шишку (рис. 1.2). У ширшому кінці зроблено маленький округлий отвір, а

¹ Ратич О. О. Звіт про археологічні дослідження в с. Звенигороді Львівської області за 1969 рік. Рукопис // Науковий архів Інституту українознавства імені Івана Крип'якевича НАН України (далі – НАІУ). – Оп. 5. – Од. зб. 450. – С. 11. – Табл. IV, 13; *Його ж.* Літописний Звенигород // Археологія. – Київ, 1973. – Вип. 12. – С. 92–93. – Рис. 4, 24.

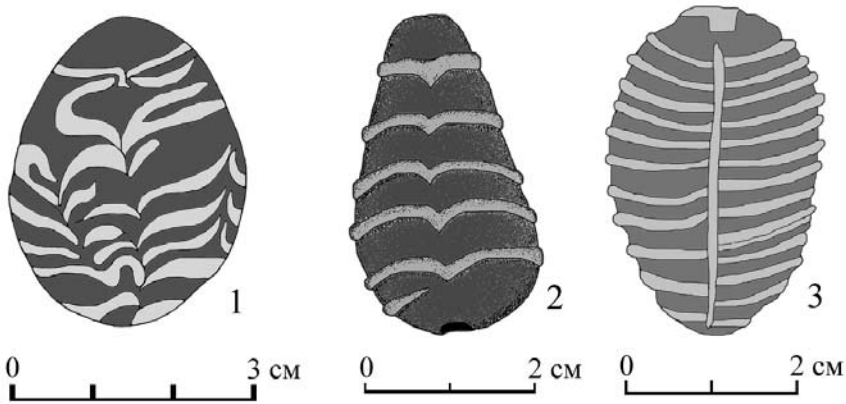
² Гупало В. До питання про планувальну структуру та забудову східної частини окольного города Звенигорода на Білці // Матеріали і дослідження з археології Прикарпаття і Волині (далі – МДАПВ). – Львів, 2010. – Вип. 14. – С. 200–201.

³ Свєшиніков І. К. Звіт про роботу Звенигородської археологічної експедиції у 1984 році. Рукопис // НАІУ. – Оп. 2. – Од. зб. 1045. – С. 15. – Табл. XX, 17; *Его же.* Новые находки произведений древнерусского искусства из Звенигорода // Задачи советской археологии в свете решений XXVII съезда КПСС / Тезисы докладов Всесоюзной конференции. – Суздаль, 1987. – С. 227; *Его же.* Исследование пригорода древнерусского Звенигорода // Труды V Международного конгресса археологов-славистов. – Киев, 1988. – Т. 2. – С. 146.

всередині вміщена глиняна кулька. Поверхня писанки вкрита темно-коричневою поливою, поверх якої густою поливою світлішої барви нанесено відрізки дугастих валиків. Розпис виконаний холодними поливами (до випалу в печі). Розміри предмета – 22х37 мм.

У межах проїжджої частини вулиці серед балок настилу середнього будівельного горизонту знайдено цілу писанку з виразними слідами перебування у вогні⁴. Вона відтворює форму яйця (рис. 1.3). Полива, якою вкрита поверхня, внаслідок перебування в пожежі набула сталевого кольору. Орнамент у вигляді паралельних ліній виконаний коричневою поливою в техніці холодного розпису. Розміри виробу – 25х40 мм.

У яйцеподібній формі писанки відображено давні уявлення про зародження життя. Писанки з кульками всередині виконували ще й роль брязкалец, призначених для відлякування злих духів і охорони житла. З цією ж метою, очевидно, використовувались і курячі яйця, рештки шкаралуп яких, знайдені під підвалинами наріжних будинків, є ймовірним свідченням закладної жертви. У межах багатого дворища житлового будинку 13 знайдено навіть шкаралупу крашанки у дерев'яному черпаку⁵.

Кігті та ікла тварин. Функцію оберегів виконували також гострі зуби та кігті тварин. На території північно-східного пригорода в культурному шарі виявлено кіготь бурого ведмедя⁶. У його розширеній частині просвердлено округлий отвір діаметром 5 мм для підвішування. Загальна довжина – 44 мм. Ведмежий кіготь без дірки виявлено біля дитячого (?) поховання під курганим насипом на північній околиці⁷. Два амулети з просвердлених іклів бурого ведмедя знайдено на черені печі житла 1 у західній частині окольного города⁸. Подібні обереги в ранньому середньовіччі були в ужитку на усій території Давньої Русі та за її межами⁹. Вважалося, що гострота ікла і сама сила “лютого” звіра мали захищати власника амулета від ворогів видимих і невидимих¹⁰. Як ознаки ритуальних звичаїв, пов'язаних із побутовою магією, Ігор Свешніков розглядав знахідки черепів собак на площі споруд 12, 13, 15, а також виявлений під північно-західним кутом будівлі 15 кістяк корови¹¹.

⁴ Свешніков І. К. Звіт про роботу Звенигородської археологічної експедиції у 1990 році. Рукопис // НАІУ. – Оп. 2. – Без №. – С. 10. – Табл. X, 17.

⁵ Там само. – С. 18.

⁶ Його ж. Звіт про роботу Звенигородської археологічної експедиції в 1987 році. Рукопис // НАІУ. – Оп. 2. – Од. зб. 1160. – С. 7. – Табл. VII, 4.

⁷ Власова Г. М. Звіт про роботу археологічної експедиції Львівського державного історичного музею в с. Звенигород Львівської області за 1960 рік. Рукопис // НАІУ. – Оп. 5. – Од. зб. 280. – С. 3.

⁸ Терский-Шеломенцев В. С. Исследования детинца Звенигорода Галицкого // Советская археология. – 1978. – № 1. – С. 212. – Рис. 6, 23.

⁹ Kostrzewski J. Kultura prapolska. – Warszawa, 1962. – S. 359.

¹⁰ Рыбаков Б. А. Язычество Древней Руси. – Москва, 1987. – С. 547.

¹¹ Свешніков І. К. Звіт про роботу Звенигородської археологічної експедиції у 1990 році. – С. 3, 18.



Рис. 2. Звенигород. Північно-східний пригород. Пряслиця: 1 – проїжджа частина вулиці, середній горизонт; 2 – споруда 43; 3 – споруда 47; 4 – споруда 38. Сланець (рис. 1. Свешніков, 1988, 1990)

мість голови нанесено якусь незрозумілу фігуру, дуже подібну до ярма. Якщо розглядати це зображення як завершене, можна припустити, що передано запряжену в ярмо рогату тварину (бика?). Перший рисунок, найімовірніше, – кінь або олень. Зооморфні зображення на пряслицях досі належать до рідкісних. Подібна знахідка відома з Києва¹³. Щодо інтерпретації тварин на пряслицях, то малоімовірно, щоб це були звичайні розпізнавальні позначення власниць. Очевидно, присутність аналогічних рисунків на побутових предметах у чомусь споріднена із зооморфними амулетами – відображенням культу тварин, особливо підвісками. Водночас дослідники відзначають, що зооморфні підвіски носили тільки жінки.

До оберегів, пов'язаних із культом тварин, очевидно, треба віднести пряслице¹², виявлене на площі господарської споруди XII ст. (СП–38). Виріб біконічної форми виконаний із темно-рожевого шиферу. Максимальний діаметр пряслиця – 17 мм, висота – 11 мм. На ретельно відполіровану поверхню нанесено короткі насічки, укладені в певній послідовності як два окремих рисунки. На одному з них схематично передано обриси тварини: на довгій шії видовжена голова з двома рогами чи вухами, тулуб на чотирьох ногах, виділений хвіст (рис. 2.4). До нього впритул прилягає ще якась композиція, дуже подібна до другого рисунка, переверненого. На ньому також простежується тулуб на чотирьох ногах, хвіст, але за-

¹² Свешніков І. К. Звіт про роботу Звенигородської археологічної експедиції в 1987 році. – С. 19. – Табл. VIII, 17.

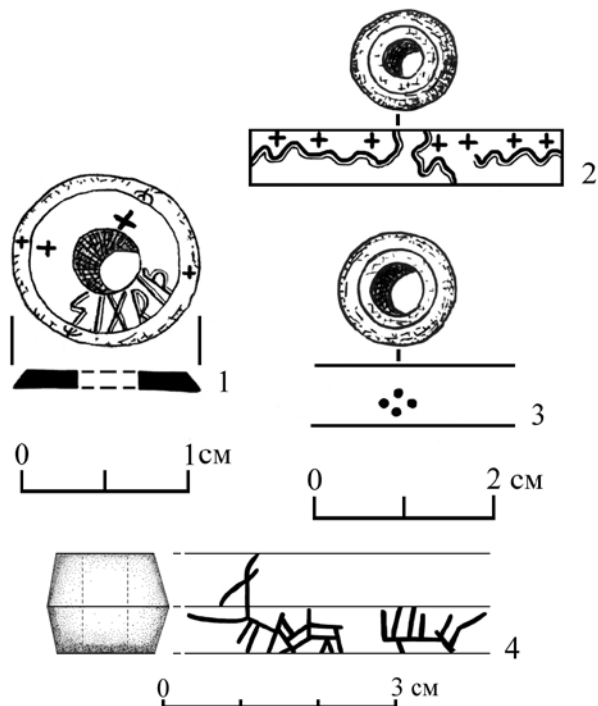
¹³ Толочко П. П., Кириєвич С. Р. Раскопки на Старокиевской горе // Археологические открытия 1966 года. – Москва, 1967. – С. 247.

Це пов'язано із призначенням таких оберегів: “захищати груди і лоно жінки і повідомляти та позитивно впливати на її плодючість”¹⁴. Рисунок тварини на пряслиці, атрибуті винятково жіночому, можливо, відображає якийсь зв'язок із культом тварин. Однак при цьому потрібно мати на увазі поширення вірувань, в основі яких лежало поклоніння тотемним тваринам переважно на тих теренах, де слов'яни контактували з балтами і фіномовними народами.

Брунчалки. Серед багатого остеологічного матеріалу виділено два предмети із наскрізними отворами. Одну з кісток – цілу фалангу тварини – знайдено в межах житлового будинку кінця XI – першої половини XII ст. (СП–47). Її поверхня злегка заглажена. Посередині просвердлено дірку діаметром 5 мм. Загальна довжина предмета – 55 мм, діаметр – 11 мм¹⁵.

Аналогічну фалангу зафіксовано на території південної частини окольного міста в культурному шарі XII – першої половини XIII ст. поблизу виробничо-господарської споруди (СП–2–2010 р.). Поверхня зберегла виразні сліди заглажування і полірування. Необробленими залишилися лише природної форми кінці кістки. Посередині просвердлено наскрізний отвір діаметром 6 мм. Загальна довжина знахідки – 64 мм, діаметр – 13x9 мм.

Подібні вироби виявлені у Львові, Луцьку, Дорогобужі¹⁶. Однак вони відомі з багатьох ранньосередньовічних міст Східної та Центральної Європи. Найбільшу кількість таких просвердлених кісточок зафіксовано в Новгороді – 35. Дослідники інтерпретують їх як аерофони¹⁷ і ототожнюють із духовими музичними інструментами, згідно з етнографічними матеріалами трактованими як брунчалки. Через отвір у кістці пропускався вісімкоподібно скручений шнурок, під час розкручування якого кістка оберталася, видаючи характерний звук. Існує думка, що у такий спосіб також відганяли злих духів, а сама брунчалка – один із найархаїчніших оберегів¹⁸, який згодом перетворився у звичайну дитячу забавку.

Домовики. Завдяки вологому торфовому ґрунту на території північно-східного пригороду знайдено декілька зразків дерев'яної дрібної пластики. Вони належать до особливої категорії оберегів – зображень домашніх духів, домовиків, як антропоморфних, так і зооморфних.

¹⁴ Голубева Л. А. Амулети // Археология. Древняя Русь. Быт и культура. – Москва, 1997. – С. 157.

¹⁵ Свєшніков І. К. Звіт з роботи Звенигородської археологічної експедиції в 1989 році. – Рукопис // НАІУ. – Без №.. – Табл. IX, 6.

¹⁶ Терський С. В. Вироби з кістки і рогу X–XIII ст. з території Прикарпаття і Волині у фондах Львівського історичного музею // Наукові записки Львівського історичного музею. – Львів, 1993. – Вип. 1. – С. 83; Прищепя Б. А., Никольченко Ю. М. Літописний Дорогобуж в період Київської Русі. – Рівне, 1996. – С. 212. – Рис. 78, 11.

¹⁷ Staššikova-Štukovska D. K problematike středoeurópskích aerofónov 7–13 storocia // Slovenská archeológia. – Bratislava, 1981. – Т. 29. – Нр 2. – Obr. 6, 6.

¹⁸ Поветкин В. И. Об одной из детских музыкальных забав на Руси // Материалы по археологии Новгорода 1988. – Москва, 1990. – С. 187–191.



Рис. 3. Звенигород. Північно-східний пригород. Фігурки домовиків: 1 – споруда 32а; 2 – бічний провулок; 3, 4 – проїжджа частина вулиці, середній горизонт; 5 – споруда 19; 6 – споруда 33; 7 – споруда 20. Дерево (рис. І. Свєшніков, 1985–1990)

на – 115 мм, діаметр – 22 мм. На верхньому кінці предмета вирізьблено антропоморфну голівку в кінчному накритті голови. Чітко передано овал обличчя, очі-ямки, ніс відтворено невисоким рельєфом, під ним заглибленими борознами зазначено вуса й уста²⁰. Висота голівки – 34 мм.

У межах мошчення, серед балок настилу середнього будівельного горизонту, зафіксовано паличку з відігнутих кінцем під тупим кутом кінцем (рис. 3.4). Її основна частина злегка розширюється знизу до відігнутого кінця і має у діаметрі 6–10 мм, загальна довжина – 110 мм. Відігнутий кінець завдовжки – 22 мм потовщений і звужений, по зовнішньому краю обламаний. На зовнішній сплюсненій поверхні дугастими насічками передано рот, ніс, очі, над якими двома борознами зазначено або волосся, або накриття голови¹⁹. У такий спосіб на паличці зображено антропоморфну голівку, звернену обличчям вгору, до неба.

Неподалік від неї, між мошченням і північно-східним кутом господарсько-виробничої споруди 19 зафіксовано масивний восьмигранний в перерізі стрижень зі скісно зрізаним нижнім кінцем (рис. 3.3). Його довжи-

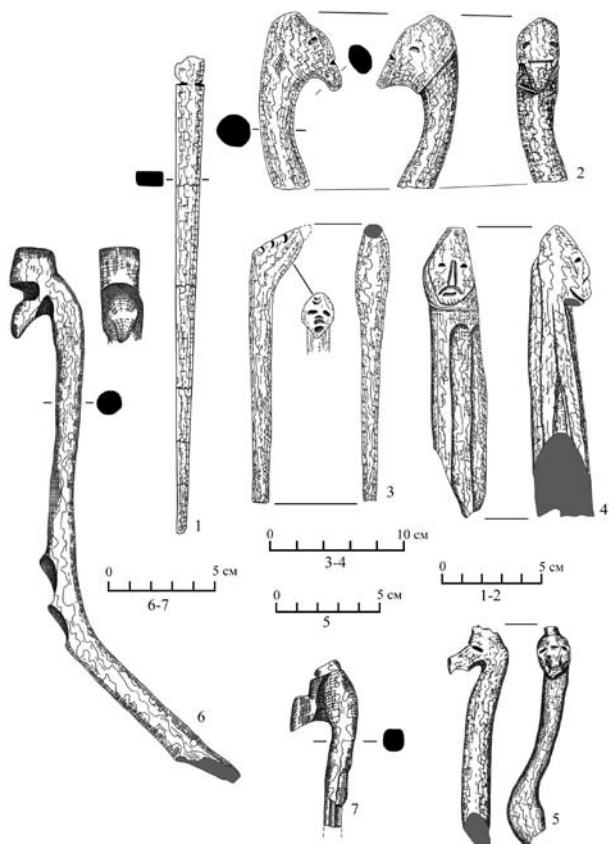
¹⁹ Свєшніков І. К. Звіт про роботу Звенигородської археологічної експедиції у 1990 році. – С. 17. – Табл. XII.

²⁰ Там само. – С. 17. – Табл. XII, 2.

Під знищеною пожежею господарською спорудою 32 знайдено паличку в насипному шарі, на згарищі давнішої споруди (СП-32а), одночасної зі знахідкою. Довжина виробу – 247 мм, стрижень-основа прямокутний у перерізі розмірами 8x14 мм (рис. 3.1). Нижній кінець заокруглений, верхній – сформований округлим потовщенням (діаметром 13 мм) з основою, профільованою двома бічними врізами. Голівка змодельована горизонтальною площиною, підкресленою вигнутістю, але без зазначених рис обличчя. І. Свешніков розглядав потовщення як стилізовану антропоморфну голівку²¹.

На рівні середнього будівельного горизонту в межах провулку між спорудами 20 і 21 на проїжджій частині знайдено уламок необробленої палички. Вона округла в поперечному перерізі діаметром 17 мм, збереглася на довжину 90 мм²². Верхній край сформовано овально-видовженим потовщенням, якому надано антропоморфних рис (рис. 3.2). Так, голова відділена від стрижня палички тонким валиком-комірцем. Чітко спрофільовано клиноподібну бороду, рот передано горизонтальною борозною, очі – овальними ямками, незначна вигнутість на площині зовнішнього краю потовщення схематично моделює ніс і високе чоло або накриття голови. Висота голівки – 38 мм.

На площі споруди 20, яка мала господарське призначення, зафіксовано паличку із пташиною голівкою²³. Паличка, квадратна в поперечному перерізі розмірами 10x10 мм, збереглася на довжину 80 мм (рис. 3.7). Нижній її кінець обламаний, а на верхньому, потовщеному, вирізьблено пташину голівку. При цьому верхній край злегка звужено і косо зрізано з утворенням циліндроподібного виступу заввишки 5 мм, підкресленого при основі борозною. Під цим виступом, подібним на гребінь чи чубчик, гострими заломами площин сформовано пташиний дзьоб. Висота голівки – 32 мм.

Подібну фігурку виявлено в межах садиби ювелірної майстерні. Виріб зафіксовано поблизу споруди 33 на подвір'ї чи хіднику²⁴. Необроблена паличка, округла в перерізі діаметром 10–15 мм і дугасто вигнута, збереглася на довжину 290 мм (рис. 3.6). Нижній її кінець обламано, а в місці вигину помітні два дугасті заглиблення. Верхній кінець горизонтально зрізано і сформовано циліндричним виступом. Із зовнішнього боку його профільовано глибоким врізом, що оточує ретельно змодельований дзьоб. Висота голівки – 45 мм.

У межах південної частини мощення на рівні середнього будівельного горизонту у ґрунті, що заповнював простір між дерев'яними конструкціями, знайдено фігурку. Злегка вигнутий стрижень палички округлий в поперечному перерізі

²¹ Свешніков І. К. Звіт з роботи Звенигородської археологічної експедиції в 1989 році. – С. 17. – Табл. XII, 8.

²² Там само. – С. 17. – Табл. X, 5.

²³ Його жс. Звіт з роботи Звенигородської археологічної експедиції в 1986 році. Рукопис // НАІУ. – Оп. 2. – Без №. – С. 29. – Табл. XIX, 7; Его же. Новые находки... – С. 227.

²⁴ Його жс. Звіт з роботи Звенигородської археологічної експедиції в 1986 році. – С. 7. – Табл. XIX, 8; Его же. Новые находки... – С. 227.

діаметром 13–16 мм, необроблений, з обламаним нижнім кінцем²⁵. На верхньому потовщеному кінці вирізьблена пташина голівка з чітким гребенем та дзьобом (рис. 3.5). Широкий і довгий ніс при основі на перенісці позначений короткою горизонтальною борозною і змодельований скісно зрізаними площинами, очі передано прямокутними ямками. Збережена довжина – 109 мм, висота голівки 25 мм.

Подібні до описаних фігурки на паличках відомі з інших пам'яток, де датуються IX–XIV ст. Найбільше їх (понад 150) виявлено в Новгороді²⁶. Однак серед загалу антропоморфна пластика належить до рідкісних різновидів: Новгород – 10, Рига – 1, Стара Руса – 1²⁷, Стара Ладога – 4²⁸. Про призначення таких як зооморфних, так і антропоморфних фігурок досі дискутують. Основні гіпотези зводяться до того, що ці предмети в той чи інший спосіб пов'язані із язичницькими віруваннями та побутовою магією: духи-захисники сім'ї, представники верховних язичницьких богів чи невизначених ідолів, русальські жезли-тояги тощо²⁹; або виконували різні утилітарні функції: завершення ручок від переносних шахових дощок, жезли середньовічних блазнів³⁰. Прихильники утилітарності предметів, серед іншого, схильні розглядати зооморфні палички, особливо зі стилізованою пташиною голівкою, як завершення руків'я канчуків. Таке призначення розглянутих знахідок зі Звенигорода – сумнівне з огляду на необробленість поверхні й форму стрижнів, не придатну для руків'я батогів. Натомість, щодо використання паличок з антропоморфним завершенням, більшість дослідників висловлюється на користь язичницької інтерпретації.

АПОТРОПЕЇЧНІ ЗНАКИ

До цієї категорії віднесено предмети (18), на поверхні яких простежено заглиблені зображення. Ці графіті – вторинні, тобто знаки не наніс майстер під час викінчення виробів, а вирізьбили власники вже згодом, при їх використанні. Зміст застосованих символів пов'язаний, переважно, із основами християнського віровчення.

Такі артефакти поділяються на декілька сукупностей виробів: а) перероблені на предмети культу (1); б) зі знаком хреста (9); в) із написами релігійного змісту (6); г) з євангельськими сюжетами (2).

²⁵ *Свешніков І. К.*. Звіт з роботи Звенигородської археологічної експедиції в 1988 р. – Рукопис // НАІУ. – Без №. – С. 21. – Табл. XXII, 1.

²⁶ *Колчин Б. А.* Новгородские древности. Резное дерево // Свод археологических источников. – Москва, 1971. – Вып. Е 1–55. – С. 42.

²⁷ *Гайдуков П. Г., Дубровин Г. Е.* Антропоморфное деревянное навершие с Троицкого XI раскопа // Новгород и Новгородская земля. История и археология. – Новгород, 1996. – С. 80.

²⁸ *Старая Ладога древняя столица Руси.* Каталог выставки. – Санкт–Петербург, 2003. – С. 108–109.

²⁹ *Колчин Б. А.* Новгородские древности. Резное дерево. – С. 42; *Рыбаков Б. А.* Язычество Древней Руси. – С. 683–684.

³⁰ *Дубровин Г. Е.* Зооморфные деревянные навершия // Материалы по археологии Новгорода 1988. – Москва, 1990. – С. 10 (там само огляд літератури).



Рис. 4. Зеленче. Натільні хрестики. Глина. XII – перша половина XIII ст.

Вироби, перероблені на предмети культу. У 2010 р. на території збереженої ділянки південної частини окольного города знайдено підвісну свинцеву печатку округлої форми розмірами 17х19 мм і товщиною 2–2,5 мм. По гурту збереглися два отвори діаметром 1,5 мм, розташованих діаметрально, призначених для шнурочків. На реверсі печатки зображено погруддя святого, ліворуч – прочитується напис “АГИОС”, що ледь можна відчитати, літери імені святого затерті. На аверсі з рештками субстанції червоного кольору вибито п’ятираменний розквітлий хрест. На печатці в області обличчя святого пробито отвір. Цікаво, що пробивали дірку зі сторони аверсу, там, де були декоративні елементи, намагаючись не пошкодити зображення хреста. Так печатку, що первісно скріплювала якийсь документ, перетворено на медальйон.

Особисті предмети християнського культу виготовляли й з інших підручних матеріалів. У цьому контексті цікавою є знахідка натільного хрестика в одному з поховань ґрунтового могильника XII – першої половини XIII ст. в околицях літописної Теребовлі (на території села Зеленче Теребовлянського району Тернопільської області), що в першій половині XII ст. входила до об’єднаного Звенигородського князівства. Виріб вирізано зі стінки кружального горщика, випаленого до коричневого кольору із тришаровим зламом (рис. 4, 2). На поверхні хрестика зберігся прямолінійний орнамент. Знайдено також хрестики, виліплені із глини і випалені до цегляного кольору. Додатково поверхню ще до випалу оздобили заглибленими зображеннями хрестів (рис. 4, 9). На окремих зразках рівнораменний та косі хрестики нанесено вже після випалення (рис. 4, 1, 3). Можливо, це зробили їх власники задля підсилення захисної функції амулетів.

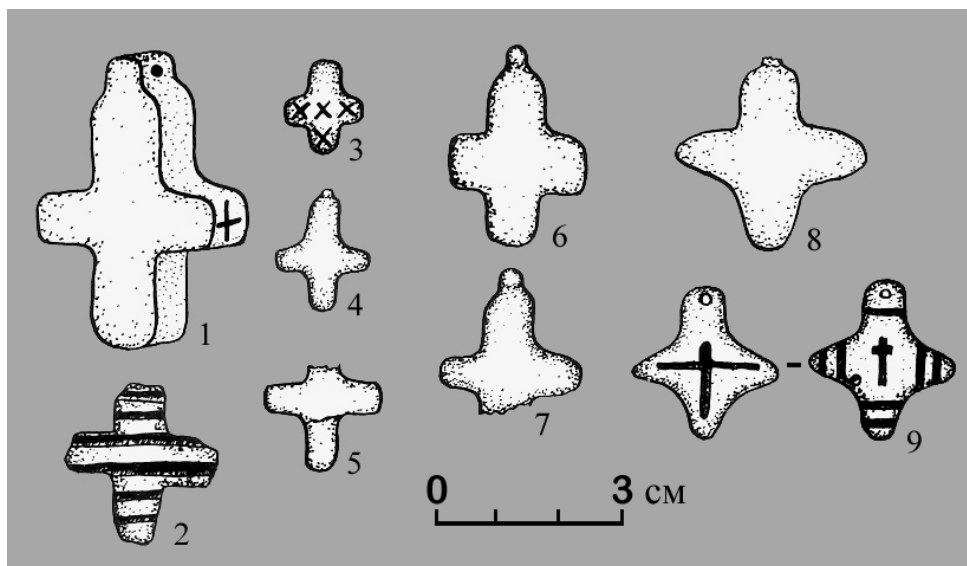

Рис. 2. Звенигород. Північно-східний пригород. Пряслиця: 1 – проїжджа частина вулиці, середній горизонт; 2 – споруда 43; 3 – споруда 47; 4 – споруда 38. Сланець (рис. 1. Свешніков, 1988, 1990)

над якою за периметром нанесено сім рівнораменних хрестиків (рис. 2, б).

Цікаве пряслице із темно-рожевого шиферу у формі зрізаного конуса діаметром 23 мм і висотою 2,5 мм зафіксовано на рівні середнього ярусу настилу дерев'яного мощення вулиці (рис. 2, а). На пласкій площині довкола отвору чітко вирізьблено напис “Зігрід”, який, за припущення І. Свешнікова, виконано рунічним письмом. Пряслиця відомі із Теробовлі, Ленківецького городища, Пліснеська³¹. Найімовірніше, ці слова означали імена власниць, що не було рідкісним явищем на Русі³². Окрім

Вироби, на поверхні яких зображено знак хреста. Знак хреста нерідко бачимо і на пряслицях. У Звенигороді на території північно-східного пригорода виявлено 3 предмети, виконані з рожевого овруцького сланцю (шиферу). Відзначено двоякий спосіб передачі хреста. У житловому будинку кінця XI – першої половини XII ст. (споруда 47) знайдено пряслице біконічної форми діаметром 28 мм і висотою 14 мм, на поверхні якого чотири ямки схематично окреслюють рівнораменний хрест (рис. 2, 3). У межах господарської будівлі (споруда 43), ймовірно, спаленої монголо-татарами у 1241 р., виявлено біконічне пряслице діаметром 25 мм і висотою 13 мм, одну з його похилих площин підкреслено хвилястою лінією,

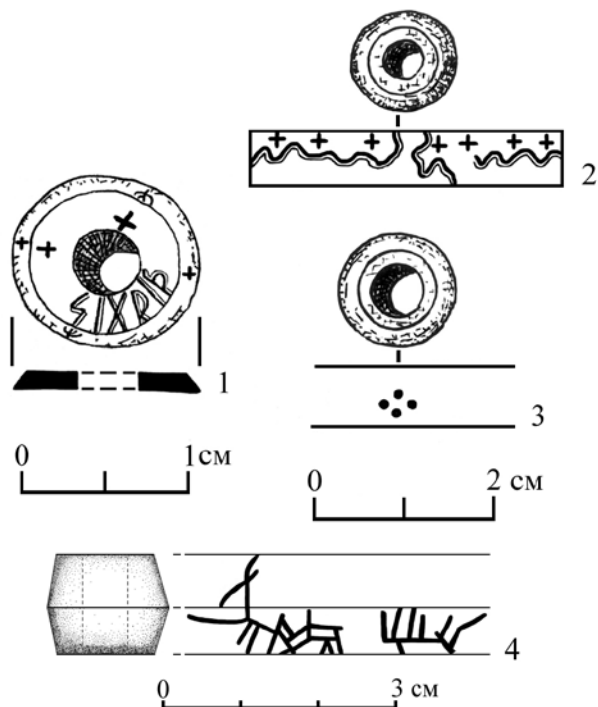
³¹ Петегиріч В. М. Памятники эпиграфики и сфрагистики // Археология Прикарпатья, Волини и Закарпатья (раннеславянский и древнерусский периоды). – Львов, 1990. – С. 172–173; Багрій Р. С., Овчинніков О. Г. Нові матеріали до вивчення літописного Пліснеська // Нові матеріали з археології Прикарпаття і Волині. – Львів, 1991. – С. 13.

³² Голубева Л. А. Граффити и знаки пряслиц из Белоозера // Культура средневековой Руси. – Москва, 1974. – С. 18–22; Мединцева А. А. Эпиграфика, писала (стили) и церы // Археология. Древняя Русь. Быт и культура. – Москва, 1997. – С. 145.

імені, на скісній площині згаданого звенигородського пряслиця нанесено два знаки “Ψ”, розташовані діаметрально, що в найдавніших рунах відповідають літері “М”, відомій з інших пам’яток³³. Для нас передусім цікаві чотири рівнораменні хрестики, нанесені довкола імені. Знаки на пряслицях перетворювали їх на амулети. До захисту яких сил (християнських чи язичницьких) вдавалися їхні власниці – сказати важко. Найімовірніше, тут яскраво відобразилася дуалістичність вірувань, притаманна духовній культурі доби раннього середньовіччя.

Особливу увагу привертають предмети із дерева, наділені значенням магичного захисту, виявлені на території північно-східного пригороду, де у торфовому в ґрунті збереглися релікти дерев’яної забудови і значна кількість артефактів з органічної сировини³⁴. Серед предметів побуту відзначено посуд із прокресленими хрестами. У межах комплексу ювелірної майстерні на хіднику біля споруди 33, що стратиграфічно відповідає останній фазі функціонування пригороду, знайдено роздавлену чашу на високій ніжці (рис. 5). Її виточено на верстаті, висота – 9,5–11 см, діаметр вінець – 12–16 см, діаметр дна ніжки – 9–9,8 см. Попід нахиленими досередини вінцями посудина орнаментована трьома горизонтальними борознами, на перехваті ніжки – валиком. Аналогічні вироби відомі серед старожитностей Новгороду³⁵, де датуються XI–XV ст. і функціонально окреслені як келихи³⁶. Назагал форма посудини нагадує обриси церковних чаш – потирів, що виготовляли здебільша із кольорових металів. Ніжка келиха зі



Рис. 5. Звенигород. Північно-східний пригород. Ювелірна майстерня. Келих. Дерево. XII – перша половина XIII ст. (рис. І. Свешников, 1986)

³³ *Buttel-Repeen H.* Ein Netzsenker mit Runen // *Praehistorische Zeitschrift*. – Berlin, 1930. – Т. 21, Н. 3–4. – С. 266–269.

³⁴ *Свешников И. К.* Звенигород // *Археология Прикарпатья, Волыни и Закарпатья. Раннеславянский и древнерусский периоды*. – Киев, 1990. – С. 107–110.

³⁵ *Колчин Б. А., Рыбина Е. А.* Раскоп на улице Кирова // *Новгородский сборник. 50 лет раскопок Новгорода*. – Москва, 1982. – С. 178–238.

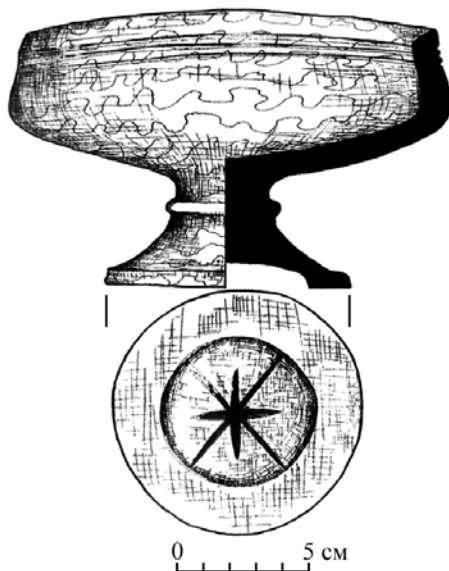
³⁶ *Колчин Б. А.* Новгородские древности. Деревянные изделия // *Свод археологических источников*. – Москва, 1968. – Выпуск Е 1–55. – С. 39–40. – Табл. XXII; *Розенфельд Р. Л.* Бытовые изделия: деревянная тара и посуда // *Археология. Древняя Русь. Быт и культура*. – Москва, 1997. – С. 45. – Табл. 34, 14–17.



Рис. 6. Звенигород. Північно-східний пригород. Споруда 7. Таріль. Дерево. Перша половина XII ст. (рис. І. Свешніков, 1983)

конічний пустотілий піддон діаметром 8,5 см і висотою 1 см, дугасто розхилені назовні стінки, викінчені вінцями у вигляді комірця, косо зрізаного назовні. Діаметр тареля по вінцях – 24,5 см, загальна висота посудини – 4,5 см. Згідно з типологією кухонного посуду, розробленою для дерев'яного начиння Новгороду, таріль належить до типу І, який з'являється в XI ст.³⁷ На зовнішній поверхні по під вінцями він

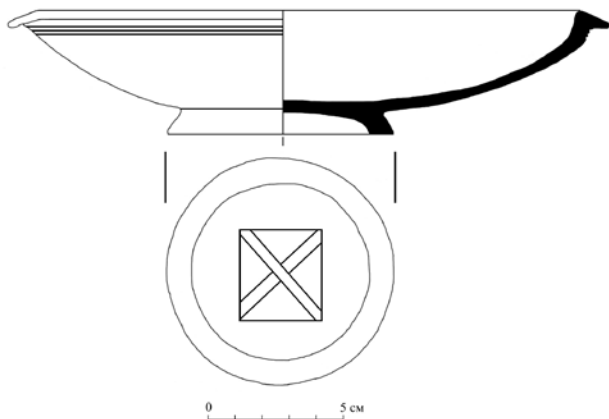

Рис. 7. Звенигород. Північно-східний пригород. Проїжджа частина вулиці. Таріль. Дерево. XII – перша половина XIII ст. (рис. І. Свешніков, 1989)

Звенигорода має заглиблене в центральній частині дно. На цій ввігнутій поверхні вирізьблено рівнораменний хрест, від якого радіально відходять чотири промені, утворюючи більший за розмірами косий хрест.

На території знищеного пожежею житлового будинку першої половини XII ст. (СП-7), серед обгорілого дерев'яного начиння, знайдено один добре збережений таріль (рис. 6). Виточений на токарному верстаті, він мав оздоблений трьома горизонтальними борознами, на ввігнутій поверхні піддона вирізано знак косоного хреста у квадраті.

На проїжджій частині мощення вулиці, що перетинала пригород за віссю північ–південь, виявлено подібний дерев'яний таріль типу І (рис. 7). Виточений на токарному верстаті, він має дугасті стінки, лагідно розхилені назовні й оздоблені вінцем у вигляді комірця, косо зрізаного назовні. Діаметр вінців – 22 см, загальна висота – 4 см.

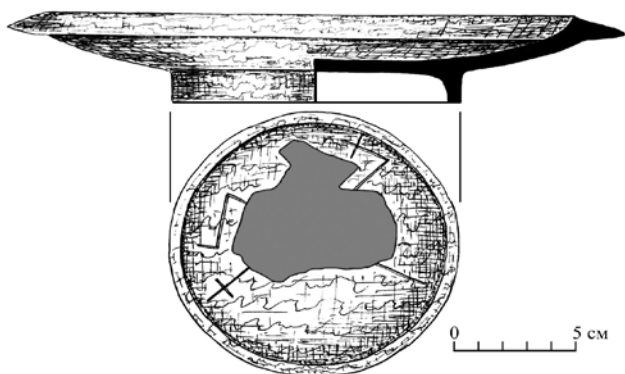
³⁷ Колчин Б. А. Новгородские древности. Деревянные изделия. – С. 35–36. – Табл. XIII.

Таріль з циліндричним пустотілим піддоном діаметром 12,3 см і висотою 1,4 см, дно піддона вціліло фрагментарно. На збережених ділянках його зовнішньої поверхні накреслено композицію зі знаків, серед яких чітко розрізняються два хрести.

Описані келих і тарелі належали до парадного кухонного посуду, часто оздобленого різьбленням та навіть розмальованого фарбами³⁸. Однак розглянуті знаки не були звичайним декоративним елементом, оскільки їх нанесли на невидиму ділянку виробу, – безперечно із захисною метою.

Серед завалу дерев'яних елементів багатого двоповерхового житлового будинку (СП-13), спаленого татарами, знайдено фрагмент точеної на верстаті дерев'яної посудинки (рис. 8). Збереглася лише нижня частина виробу з кільцевим донним рельєфом діаметром 5 см і висотою 0,2 см, дугасто з розхиленими назовні стінками. Згідно з класифікацією новгородського начиння – це чашка-чарка, індивідуальна посудина для напоїв³⁹. На зовнішній поверхні вирізано літеру “Ж”, виконану доволі вправно і каліграфічно. Подібне зображення літери відоме є й на двох точених чашах із Новгороду⁴⁰. Б. Рибаків, згідно зі значенням цієї букви у слов'янській абетці, інтерпретує такий напис як побажання *нехай усе живе!*⁴¹

Натомість на внутрішній поверхні мисочки, посередині на дні, накреслено хрестоподібний знак. Найімовірніше, намагалися відтворити чотирираменний хрест із розширеними кінцями – так званий візантійський хрест. Однак обриси одного з рамен не вдалося виконати вправно і воно вийшло деформованим. Чітке зображення знаку аналогічного хреста відоме, наприклад, на внутрішній поверхні дерев'яної ложки XI ст. із



Рис. 8. Звенигород. Північно-східний пригород. Споруда 13. Чашка-чарка. Дерево. XII – перша половина XIII ст. (рис. І. Свєшніков, 1985)

³⁸ Колчин Б. А. Новгородские древности. Деревянные изделия // Свод археологических источников – С. 45.

³⁹ Там же. – С. 32–33. – Табл. IX.

⁴⁰ Там же. – С. 42. – Рис. 31, 5–6.

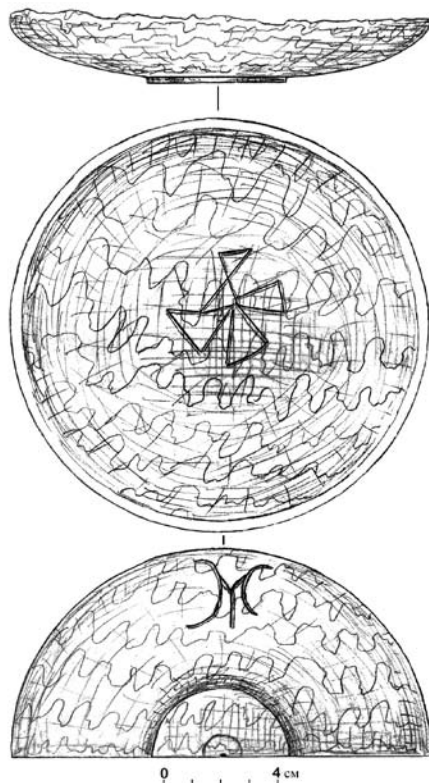
⁴¹ Рыбаков Б. А. Язычество... – С. 704.



Рис. 9. Звенигород. Північно-східний пригород. Споруда 22. Мілка чаша. Дерево. XII – перша половина XIII ст. (рис. І. Свешніков, 1985)

Новгорода⁴² чи на зовнішній поверхні дерев'яної пляшкоподібної посудини IX ст. зі Старого Міста в Моравії⁴³.

В одній із будівель господарського призначення (СП-22) виявлено посудинку, видовбану із суцільного шматка дерева, її діаметр по вінцях – 13 см, висота – 1,5 см (рис. 9). Їй притаманне рівне невиражене дно, злегка відхилені назвні стінки, край яких заокруглено. Аналогій цьому начинню серед дерев'яного посуду Новгороду не відзначено. За загальною формою воно дуже нагадує сучасні блюда і, найімовірніше, його треба інтерпретувати як маленьку мілку чашу. У центрі на внутрішній поверхні прокреслено два дугастих відрізки, що перетинаються. Цей знак дуже подібний до способу написання літери “X”, відомої з новгородських написів, датованих XII ст.⁴⁴ У цьому контексті напрошується припущення, що цією літерою, можливо, позначили Ісуса Христа, на

зразок, того, що бачимо на сферах у руках архангелів Михаїла та Гавриїла в їх іконах перших десятиліть XIV ст. з молитовного ряду, збережених у церкві святої великомучениці Параскеви в Даляві (Національний музей у Львові імені Андрея Шептицького)⁴⁵ та пізніших прикладах аналогічної іконографії.

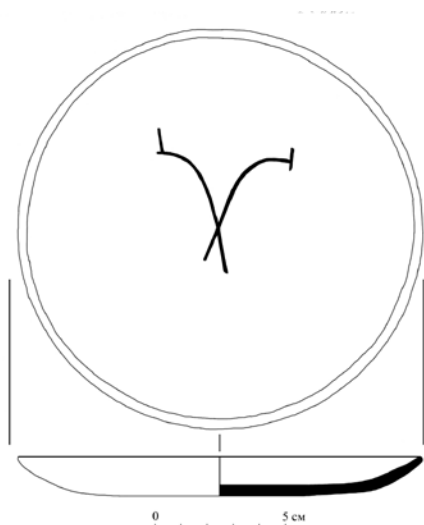
На відміну від келиха і тарелів, знаки на обох згаданих чашах нанесено на видимі ділянки виробів. Необхідно, однак, думати, що незалежно від місця розташування, сенс знаків був тотожним – вони слугували оберегами. Цю думку підтверджує знахідка на площі знищеного пожежею житлового будинку (СП-49) чотирьох обпалених дубових дощок від одного стола⁴⁶, завдовжки 110-120 см, завширшки 34-40 см і товщиною 5 см. На зовнішній поверхні однієї з них чітко вирізьблено знак свастики, охоронне призначення якої очевидне. Показовий у цьому контексті

⁴² Колчин Б. А. Новгородские древности. Резное дерево. – С. 13. – Табл. 3, 36.

⁴³ Hensel W. Słowiańszczyzna wczesnośredniowieczna. – Warszawa, 1965. – S. 236. – Рис. 173.

⁴⁴ Мединцева А. А. Эпиграфика, писала (стили) и церы // Археология. Древняя Русь. Быт и культура. – Москва, 1997. – С. 334. – Табл. 88.

⁴⁵ Міляева Л. за участю М. Гелитович. Українська ікона XI–XVIII століть. – Київ, 2007. – Іл. 26, 27.

⁴⁶ Свешніков І. К. Звіт з роботи Звенигородської археологічної експедиції в 1989 році. – С. 14. – Табл. V, 2.

знак розквітлого хреста на дитячій колісці із Новгородода⁴⁷.

Вироби з написами релігійного змісту. До рідкісної категорії знахідок належать артефакти із написами, зафіксовані, переважно, в межах садиб.

Так, на території північно-східного пригорода розкрито рештки хліва рубежу XI–XII – першої половини XII ст. (СП-10), знищеного пожежею, його місце знівелювали, підсипали ґрунтом із культурного шару і побудували нову велику будівлю (СП-1). У насипному шарі, матеріал якого хронологічно відповідає часу функціонування хліва, виявлено багато різних предметів, зокрема дерев'яний хрестик. Він репрезентує тип рівносторонніх хрестів (рис. 10, а) розмірами – 26x37 мм, рамена, округлі

в поперечному перерізі, мають у діаметрі 7 мм. У верхній частині вертикального рамена просвердлено поперечний отвір діаметром 3 мм; середхрестя профільоване скісними нарізами, які у проекції утворюють косий хрест. На нижній частині вертикального рамена вирізано шість літер: “СВ Д ІСХ”. І. Свешніков вважав набір літери скороченням напису “Святе дерево Ісуса Христа”⁴⁸. Згідно з дендрологічним аналізом, хрест виконано з дерева південного походження – ліванського кедра або середземноморської сосни*. Появу таких амулетів започаткувала подія, що відбулася 3 травня 326 р., коли свята Олена, мати візантійського імператора Костянтина Великого, знайшла на Голгофі рештки хреста, на якому розіп'яли Ісуса. Відтоді частинки дерева Животворящего Хреста розіслано по всій імперії. Амулети, виготовлені нібито з оригінального хреста, особливо заповнили Європу після першого хрестового походу західноєвропейського лицарства у Палестину в 1096–1099 рр.⁴⁹ Торгівлю аналогічними виробами широко налагодили й у самій Візантії, звідкіля мініатюрні копії “справжнього хреста” могли потрапляти на Русь. Про те, що ці реліквії доходили, зокрема, до Південно-Західної Русі, свідчить той факт, що польський король Казимир III, здобувши у 1340 р. Львів, вивіз у Краків серед трофеїв також два фрагменти дерева “справжнього хреста”



Рис. 10. Звенигород. Північно-східний пригород. Натільні хрестики: а – споруда 10; б – споруда 32а. Дерево. Візантія (?). XII – перша половина XIII ст. (рис. І. Свешніков, 1983, 1989)

⁴⁷ Колчин Б. А. Новгородские древности. Деревянные изделия. – С. 82. – Рис. 66.

⁴⁸ Свешніков І. К. Звіт про роботу Звенигородської археологічної експедиції у 1984 році. – С. 26; Его же. Исследование пригорода древнерусского Звенигорода // Труды V Международного конгресса археологов-славистов. – Киев, 1988. – Т. 2. – С. 146.

* Визначення ботаніків Львівського лісотехнічного інституту професора С. В. Шевченка та доцента Б. Й. Цибика.

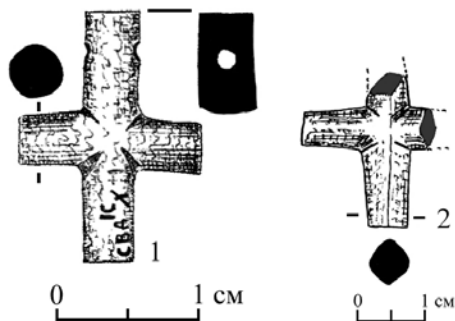
⁴⁹ Korabiewicz W. Śladami amuletu. – Warszawa, 1974. – S. 46–58.

Христового зі скарбниці галицько-волинських князів⁵⁰. Їх присутність на західно-українських землях фіксує й Галицько-Волинський літопис: срібний хрест із реліквією Хреста князь Володимир Василькович подарував собору святого Іоана Богослова в Луцьку⁵¹. Цікавий релікварій XII–XIII ст. виявлено на Шепетівському городищі: невеличка срібна скринька зберігала частки мошей святого Стефана і дерева Хреста Господнього⁵².

На призьбі житлового будинку (СП-3), знищеного пожежею в останній період функціонування звенигородського пригорода, знайдено цілий разок намиста з 31 намистини, виконаних із прозорого синього та зеленого скла з непрозорої скляної маси, оздобленої завитками з білої та жовтої поливи. До намиста належав дерев'яний хрестик, від якого збереглася лише верхня частина⁵³.

Ще один фрагмент подібного хрестика знайдено в насипі заповнення під знищеною пожежею господарською будівлею (СП-32) з останньої фази існування Звенигорода. Насипом вирівняли деструкцію давнішої, також згорілої споруди (СП-32а), з якою хрестик синхронний у часі, на підставі чого датується XII ст. Він зберігся фрагментарно – лише два рамена (рис. 10, 2). Довжина нижньої частини вертикального рамена до середхрестя – 15 мм, реконструйована довжина горизонтального рамена сягала 25 мм. Отже, за розмірами і профілюванням середхрестя він майже тотожний хресту зі споруди 10. Однак, на відміну від нього, вертикальне рамено хрестика зі споруди 32а профільоване гострим реберцем як на аверсі, так і на реверсі.

Цікавою є думка дослідників, схильних припускати принесення фрагментів дерева Хреста Господнього також із Західної Європи. Відомо, що загальним символом прочанського братства були морські черепашки апостола прочан святого Якова. Подібну черепашку з отворами для підвішування виявлено на Шепетівському городищі⁵⁴. Це дозволило здогадуватися, що знайдена на городищі частка Хреста Господнього потрапила сюди західноєвропейськими шляхами. До цього належить лише додати, що у Звенигороді в межах комплексу ювелірної майстерні також виявлено морську черепашку із Середземного моря. Можливо, згадані хрестик із написом і черепашка зі спільною метрикою – це та ланка, що вказує шлях, яким подібні реліквії і амулети потрапляли на територію Південно-Західної Русі. Водночас виявлені у Звенигороді дерев'яні натільні хрестики – єдині і найдавніші аналогічні знахідки на теренах Галицько-Волинської Русі.

⁵⁰ *Dlugossi J. Historiae polonicae. – Cracoviae, 1870 – L. XII. – S. 197.*

⁵¹ *Ипатьевская летопись // Полное собрание русских летописей. – Москва, 1998. – Т. 2. – Стб. 926.*

⁵² *Пескова А. А. Паломнические древности в древнерусском городе // Ладога и религиозное сознание. – Санкт-Петербург, 1997. – С. 48–50.*

⁵³ *Свешников И. К. Звіт про роботу Звенигородського загону Львівської обласної археологічної експедиції Інституту суспільних наук АН УРСР у 1983 році. – Рукопис // НАІУ. – Без №. – С. 9; *Його ж.* Дослідження давнього Звенигорода у 1982–1983 рр. // *Археологія.* – 1987. – Вип. 57. – С. 97.*

⁵⁴ *Пескова А. А. Паломнические древности... – С. 48–50.*



Рис. 11. Звенигород. Північно-східний пригород. Проїжджа частина вулиці. Фрагмент учнівської дошки. Дуб. XII ст. (рис. І. Свешніков, 1990)

Заглиблені знаки простежено на ще одному натільному хрестіку з шару, підсипаного під житловий двоповерховий будинок (СП-8). Споруду з останнього фази періоду існування пригороду знищила руйнівна пожежа. За стратиграфією час ужитку хрестика передував побудові цього будинку, отже, може окреслюватися досить широко – в межах XII ст. Хрестик виконаний із сірого сланцю, рівнораменний, розмірами 33x44 мм. Рамена округлі в поперечному перерізі, діаметром 1 см, на аверсі і реверсі профільовані поздовжнім гострим реберцем, середохрестя профільоване скісними борознами, що утворюють косий хрест. У верхній частині вертикального рамена просвердлено поперечний отвір діаметром 4 мм для шнурочка. На цій же ділянці рамена нанесено чотири знаки, які І. Свешніков ототожнював зі скандинавськими рунами. Напис досі залишається непрочитаним. Однак, щоби він не означав, сама його присутність вказує на сакральний чи магічно-охоронний зміст.

Буквосполучення, які є підстави розглядати монограмою Ісуса Христа, відзначені на фрагменті дубової дошки. Вона знайдена поблизу мощення вулиці і походила, ймовірно, з розташованого поруч обійстя, яке функціонувало у XII ст. Знахідка – грубо оброблена дошка з обламаними кінцями довжиною 50,5 см, шириною 11–14,8 см, товщиною – до 2,8 см (рис. 11). Її поздовжні краї скісно стесані, внутрішня поверхня пласка, а зовнішня злегка опукла. Гострим вістрям (можливо, ножиком) на зовнішній поверхні вирізані літери кириличного алфавіту – хаотично, подекуди перевернені. Серед літер у середній частині дошки схематично зображено дві людські фігурки, а у правому верхньому куті ціле слово (можливо, ім'я). Найчастіше серед цього скупчення літер трапляються скорочення "IX" і раз "ICX", у написанні яких автор досяг більшої вправності. І. Свешніков припускав, що дошка первісно могла слугувати підвіконням, а загал вирізьблених літер створює враження учнівських вправ. Підтверджують цю думку і антропоморфні зображення, оскільки дослідники давньоруського шкільництва твердять, що подібні прості картинки на домашнє завдання могли виконувати учні, в яких був хист до малювання⁵⁵. Наявність монограми Христа посередньо вказує на методи навчання грамоті, при якому, очевидно, починаючи з азів, учням прищеплювали основи християнського віровчення.

⁵⁵ Бабишин С. Д. Школа та освіта Давньої Русі (IX – перша половина XIII ст.). – Київ, 1973. – С. 28.

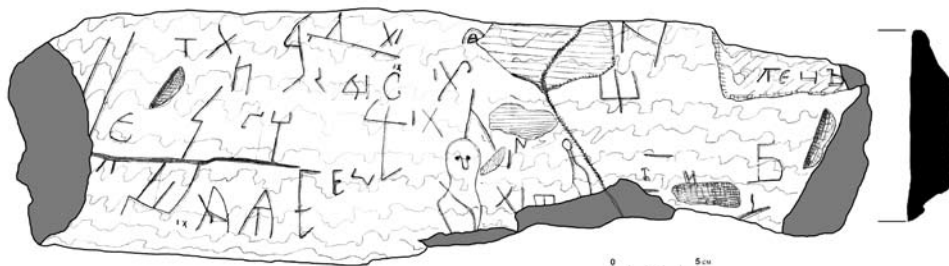
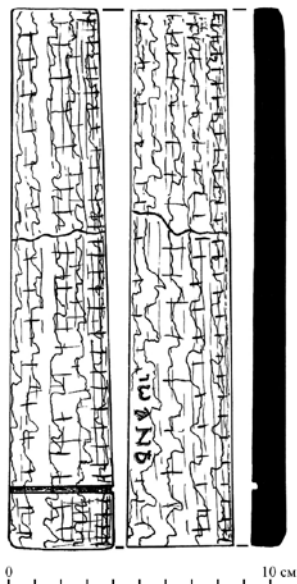

*Рис. 12. Звенигород.
Північно-східний
пригород. Споруда 49.
Клепка від відра.
Дерево, сосна. XII –
перша половина
XIII ст. (рис. І. Свеш-
ніков, 1989)*

Варто згадати ще одну знахідку – соснову клепку від відра. Її зафіксовано на площі знищеного пожежею житлового будинку (СП-49) з останнього періоду функціонування пригорода. У плані клепка прямокутна, злегка звужена у верхній частині, розмірами 4х21,5 см і товщиною 1,3 см (рис. 12). На зовнішній поверхні в нижній (придонній) частині вирізьблено ім'я “*ІѠАНЬ*”, виконане ретельно і каліграфічно. Порівнюючи особливості написання цього слова з текстом звенигородських берестяних грамот, І. Свешніков відзначав певні відмінності у його правописі, а власне: ім'я “*ІѠАНЬ*” написано через літеру “*Г*” з крапкою та грецьку омегу, що доволі рідко використовувалася в давньоруському письмі, і закінчене твердим знаком, тоді як у звенигородських грамотах він всюди замінений буквою “*о*”. На цій підставі дослідник зробив висновок, що напис зроблено не за правописом розмовної мови, а на зразок церковнослов'янських текстів. Тому І. Свешніков припускав, що на клепці написано ім'я власника, який належав до церковних служителів, або й був священиком.

Вироби з євангельськими сюжетами. В окрему сукупність виділено предмети, на поверхні яких зображено сукупність рисунків. У межах споруди 49 знайдено виріб невизначеного призначення. Це дерев'яний брусок, прямокутний у поперечному перерізі розмірами 4х5,5 см, завдовжки 14 см із косо затесаним одним кінцем (рис. 13). На одній грані бруска прямими вертикальними і горизонтальними борознами передано площини хреста так званого латинського типу, в підніжжі якого короткою дугастою борозною намічено підвищення – “голгофу”. Праворуч рисунка хреста зображено драбину, оперту на горизонтальне рамено хреста. Особливості побудови рисунка, без сумніву, вказують на відтворення Хреста на Голгофі.

Те, що мотив Страстей Господніх відображався в релігійній уяві місцевої християнської спільноти, свідчить знахідка подібного зображення на бурштиновій підвісці (рис. 14), виявленій у межах господарсько-виробничої будівлі XII ст. (СП-19). Її виконано із прозорого бурштину червоно-оранжевого кольору, сформованого трикутником з дугастою основою: висота – 30 мм, довжина бічних сторін – 29 мм, товщина – 5–7 мм, у звуженій частині просвердлено поперечний отвір діаметром 3 мм. На ретельно відполірованих поверхнях дуже тонким вістрям нанесено рисунки і написи, виконані настільки непрофесійно, що в них доводиться вбачати витвір аматора (найімовірніше, самого власника). На аверсі у нижньому правому куті підвіски зображено хрест на пагорбі: двома горизонтальними борознами передано площину вертикального рамена, а горизонтальне підкреслене лише однією

борозною; від основи хреста праворуч і ліворуч відходять майже під прямим кутом борозни, які замикають прямокутну площину, що схематично відтворює гору. Так автор намагався передати мотив хреста на Голгофі. Натомість на реверсі в центрі вміщено дві борозни (довшу і коротшу), які перетинаються і мають потовщення на кінцях. На думку І. Свешнікова, це схематичне зображення – копія сотника Лонгина і тростина з губкою. Довкола цих предметів слабо видно літери “А” “ІС” “ХС”. Є підстави вважати їх скороченим написом “АГІОС(?) ІСУС ХРИСТОС”*. Так звичайну бурштинову підвіску перетворено на особистий предмет християнського культу.

Підсумовуючи, потрібно відзначити декілька аспектів. Розглянуті артефакти із графічними символами християнського культу знайдено на площах житлових будинків, господарських та виробничих споруд у межах багатших та бідніших садиб XII – першої половини XIII ст., що підтверджує проникнення християнського віровчення в усі соціальні прошарки звенигородських міщан. Натомість, значна кількість натільних хрестиків, медальйонів, іконок, виконаних переважно із різних порід каменю та дешевих сплавів кольорових металів (міді, олова, срібла), дає можливість стверджувати існування підвищеного попиту на особисті предмети християнського культу серед широких мас населення, з чого випливає, що вже у XII ст. християнство посідало у Звенигороді чільні позиції. Однак у зв'язку з давніми традиціями “побутової” магії, заснованими до цього винятково на язичницьких обрядових практиках, тепер вдаються ще й до захисту основних священнодіючих сил нової релігії. Християнська символіка на начинні, предметах хатнього вжитку, прикрасах мала сприяти захисту здоров'я, добробуту і самого життя людини. Окрім цього, накреслені власноруч знаки хреста, христогорами, євангельські сюжети треба розглядати як вираз духовної потреби кожної окремої особистості, світосприйняття якої переломлювалося через основи християнського віровчення.



Рис. 13. Звенигород. Північно-східний пригород. Споруда 49. Брусоч. Дерево. XII – перша половина XIII ст. (рис. І. Свешніков, 1989)



Рис. 14. Звенигород. Північно-східний пригород. Споруда 19. Кулон. Бурштин. XII ст. (рис. І. Свешніков, 1985)

* Розшифрування цих зображень завдячую доктору історичних наук Сергієві Висоцькому.

Натомість писанки, амулети із кігтів та іклів диких тварин, зооморфні та антропоморфні дерев'яні фігурки репрезентують як релікти язичницької обрядовості. Сукупність знахідок з окремих споруд (череп собаки і чаша-чарка зі знаком візантійського хреста на дні – СП-13; домовик і чаша зі знаком хреста на ніжці – СП-33; домовик і натільний дерев'яний хрестик – СП-32а; домовик і бурштинова підвіска зі знаряддями Страстей – СП-19; знак свастики і брус із Голгофою – СП-49) – найкращі свідки того, як поганський та християнський нурти співіснували в часі, своєрідно уживаючись у свідомості тогочасної особистості. Життя людини, яке постійно перебувало під загрозою, потребувало інтенсивного захисту, що обумовлювало запобігання перед обома силами, найімовірніше, не з метою їх взаємовиключення, а, навпаки, взаємного підсилення, аби досягти ефекту найбільшої безпеки для себе, своєї родини і господарства.

Vira Hupalo. APOTROPAIC SIGNS ON DOMESTIC ITEMS FROM ZVENYHOROD

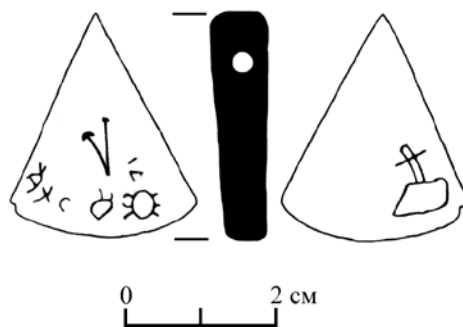
The article deals with a small complex of specific artifacts from XII – first half of XIII century. They were collected during many years of excavations of the territory of hill-fort of annalistic Zvenyhorod on Bilka River. These finds are interpreted as talismans, which must protect people and their homes from the evil. Such artifacts as Easter eggs, claws and fangs of animals, brunchalky, figures of brownies are classified as magic items. Detailed description of finds and their relation to residential, economic complexes and workshops are presented.

Another set includes artifacts, on the surface of which deepened pictures are traced. "Graffiti" are secondary by origin. These signs were not made by master during making of things, but by their owners during usage time. Artifacts are divided into several groups: a) products, transformed into cult objects, b) products, on the surface of which a cross is depicted, c) products with inscriptions of religious content, d) products, on surface of which the images of evangelical plots are placed. Appointment of these marks has apotropaic character.

Key words: annalistic Zvenyhorod on Bilka River; specific artifacts from XII – first half of XIII century; Appointment of these marks has apotropaic character.

Інститут українознавства ім. Івана Крип'якевича НАН України