

## КУРГАН ЭПОХИ БРОНЗЫ У СЕЛА ЗАПОРОЖЕЦ (БАССЕЙН КАЛЬМИУСА, СЕВЕРО-ВОСТОЧНОЕ ПРИАЗОВЬЕ)

Литвиненко Р.А., Зарайская Н.П.

This paper is devoted to the publication of a barrow was excavated by an expedition of Donetsk State University in 1979 in the North-Eastern Azov region. In a barrow, 22 Bronze Age burials and one burial of the medieval period were investigated. The barrow's embankment had a complex architecture. The most ancient were burials 18, 19, 22 and, probably, burial 16. Three or four primary embankments were built above them, in a chain along a northeast-southwest line. All these burials go back to an early stage of the Babino culture. Two of them (No 19, 22) have attributes of the men's ceremonial group. In burial 19, destroyed by later burial 19a, fragments of rare bronze ornaments were preserved: a short tubule curtailed from a plate and a spring from a rod. Such jewellery is found in late corded-ware (or post corded-ware) pottery cultures of Europe (period A<sub>1</sub>-A<sub>2</sub> on Reineke), such as Stzhizhov, Gorodok-Zdolbitsa, Pochapsky types and monuments at the end of the Middle Bronze Age of the Northeast Caucasus (Ginchi culture). These data, alongside other types of data, can be used for the construction of a relative chronology sequence. In burial 16, a four-year-old girl was buried. On her wrists, she had bracelets consisting of faience beads of the various forms. The most interesting of them are beads with two knobs ("horns") which are characteristic for the early chronological horizon of the Babino culture. Such artifacts are known in burials of the late period Catacomb cultures, post-catacomb cultures of the Steppe before Caucasus and so-called cultures of "fighting chariots" in the Volga-Ural region (Sintashta, Pokrovsk type), that can attest to their partial synchronism. Burial 18 represents a rare type: a repeated (secondary) burial place or so-called excarnation (decarnation); the human bones have been stacked in a hole. In burial 19a, dated to the late period of the Babino culture, a round bone pendant, usually termed "belt-buckle", has been found. The following phase of cemetery function is attributed to the population of Timber-grave cultures. Their tombs were dug out from a surface of earlier embankments and placed as parallel chains. The funeral goods typically included clay vessels, more rarely objects of flint and bone, and faience beads. The most recent is burial 2, dated to the Middle Ages (10th-11th century) and can be identified as monuments of late nomads.

В 1979 г. новостроечная экспедиция Донецкого госуниверситета исследовала несколько курганов в окрестностях с. Запорожец Тельмановского р-на Донецкой обл. (рис. 1). Материалы двух из них, составлявших северную группу, опубликованы ранее [Литвиненко, Посредников, Гриб, 1992]. Третий курган, получивший в отчетной документации № 1, находился в 0,9 км к В от села и отстоял от северной курганной пары на расстоянии около 1,2 км. Он

располагался на возвышенности водораздела, ограниченного с В и ЮЗ верховьями балок Бирючья и Малая Харцызская, впадающих справа в балку Харцызскую (правый приток р. Грузской Еланчик) (рис. 2).

### 1. ОПИСАНИЕ ПАМЯТНИКА

Насыпь кургана 1<sup>1</sup>, до момента исследования интенсивно распаивалась, имела в плане форму овала, вытянутого по линии ЮЗЗ-

<sup>1</sup>Руководство работами на кургане, фиксацию и ведение полевой документации осуществляла Н.П. Зарайская.



Рис. 1. Карта курганных могильников.

Fig. 1. Map of barrow's cemetery.



Рис. 2. Локализация курганного могильника у с. Запорожец.

Fig. 2. Localization of cemetery Zaporozhets.

СВВ, размеры  $67 \times 50$  м и высоту 1,5 м от уровня поля (рис. 3). На поверхности кургана, с некоторым смещением к В от центра, прослеживалась расплывшаяся и слабо заметная ложбина, отмечавшая место слияния отдельных насыпей. Курган раскапывался с помощью бульдозера методом параллельных траншей, ориентированных в широтном направлении, с оставлением бровок для фиксации стратиграфии насыпи. В кургане исследовано 23 погребения, из которых 22 относятся к эпохе бронзы, 1 – к эпохе средневековья.

### *Стратиграфия кургана*

Из шести оставленных и зачищенных бровок информативными признаны только три: центральная, северная и южная. Шесть профилей этих бровок и были зачерчены. Чертежи северных профилей поданы в зеркальном отображении (рис. 5).

*Северный профиль северной бровки:* в восточной части прослежен участок погребенной почвы мощностью 0,4-0,5 м с видимой линией ДГ (древнего горизонта) длиной 7,5 м; здесь же на ДГ залегала линза материкового выкида длиной 2,8 м и мощностью около 0,15 м из основного погребения 18; короткий участок линии ДГ прослежен также ближе к центру профиля; на центральном и восточном участках профиля фиксировались западные склоны трех насыпей, предположительно идентифицированных как насыпи III, IV, V (?), поднимавшихся на высоту, соответственно, 0,75 м, 0,75 м и 0,95 м от ДГ.

*Южный профиль северной бровки:* в центральной и восточной частях профиля прослежены два участка погребенной почвы мощностью до 0,4 м и видимой линией ДГ длиной, соответственно, 2 м и 7,7 м; к западу от Р (репера) фиксируется западный склон IV насыпи (гумус), поднимающейся на высоту 1,2 от ДГ; к востоку от Р фиксировался западный склон насыпи III (покрыт меловой крошкой), поднимавшейся на высоту 1,1 м от уровня ДГ; далее к востоку выделялась наклонная гумусированная прослойка длиной 3 м и мощностью до 0,25 м, у подножия которой прослеживался разрез ямы погребения 21, глубиной 1,2 м от поверхности.

*Северный профиль центральной бровки:* прослеживались (с З на В) первичная насыпь (I) длиной 8,5 м и высотой 0,8 м от уровня ДГ, который под ней не фиксировался; на западном склоне этой насыпи стоял баночный сосуд (С); восточ-

ная пола первичной насыпи I сливалась и плавно переходила в западную полу насыпи II, поднимавшуюся на высоту не менее 1,3 м под пахотный слой; весь западный склон II насыпи и частично восточный склон I насыпи перекрывались поллой IV насыпи, состоявшей из серо-желтого гумуса (мощность прослойки 0,27 м); в центре профиля фиксировалась погребенная почва мощностью до 0,5 м с видимой линией ДГ длиной 10 м на глубине 1,7 м от Р; в восточной части профиля восточная пола насыпи II сливалась с западной поллой насыпи III (высотой около 0,7 м от уровня ДГ), поверхность которой была покрыта меловой крошкой и прослеживалась на длину около 10 м; на поверхности насыпи III залегала линза материкового выкида мощностью 0,1-0,2 м и длиной 5 м из погребения 15-16; в центральной части насыпи III прорезалась большой норой, в заполнении которой фиксировались мощные линзы материковой глины; в центре профиля под репером фиксировался разрез ямы погребения 2 длиной 1,7 м и глубиной 0,75 м от Р.

*Южный профиль центральной бровки:* в восточной и центральной частях прослежены два участка погребенной почвы мощностью, соответственно до 0,5 м и до 0,3 м, с видимой линией ДГ длиной, соответственно, 8,3 м и 13,1 м (центральный участок имеет несколько разрывов ДГ), залегавшего на уровне, соответственно, 1,4 м и 1,6 м; в восточной части профиля на ДГ залегала тонкая линза материкового выкида из основного погребения 19; в западной части профиля зафиксирована волнообразная поверхность насыпи III, покрытая меловой крошкой; центральная часть насыпи III прорезалась норой, фиксировавшейся в северном профиле бровки; эта же нора, понижаясь к югу, прослеживалась на дне I-й южной траншеи; к западу от Р отмечены разрезы впускных погребений 1 и 9; на уровне ДГ и выше в бровке найдены фрагменты лепной керамики (К); в центре, под Р, фиксировались поздние перекопы, заполненные кирпичом, бетонными плитами и деревом, являвшиеся остатками триангуляционного знака, когда-то стоявшего на кургане.

*Северный профиль южной бровки:* в восточной и центральной частях прослежены два участка погребенной почвы мощностью до 0,5 м с видимой линией ДГ длиной, соответственно, 6,3 м и 13,1 м; в центральной части профиля прослежен разрез ямы основного погребения 22, материковый выкид из которой залегал на ДГ по обеим сторонам ямы

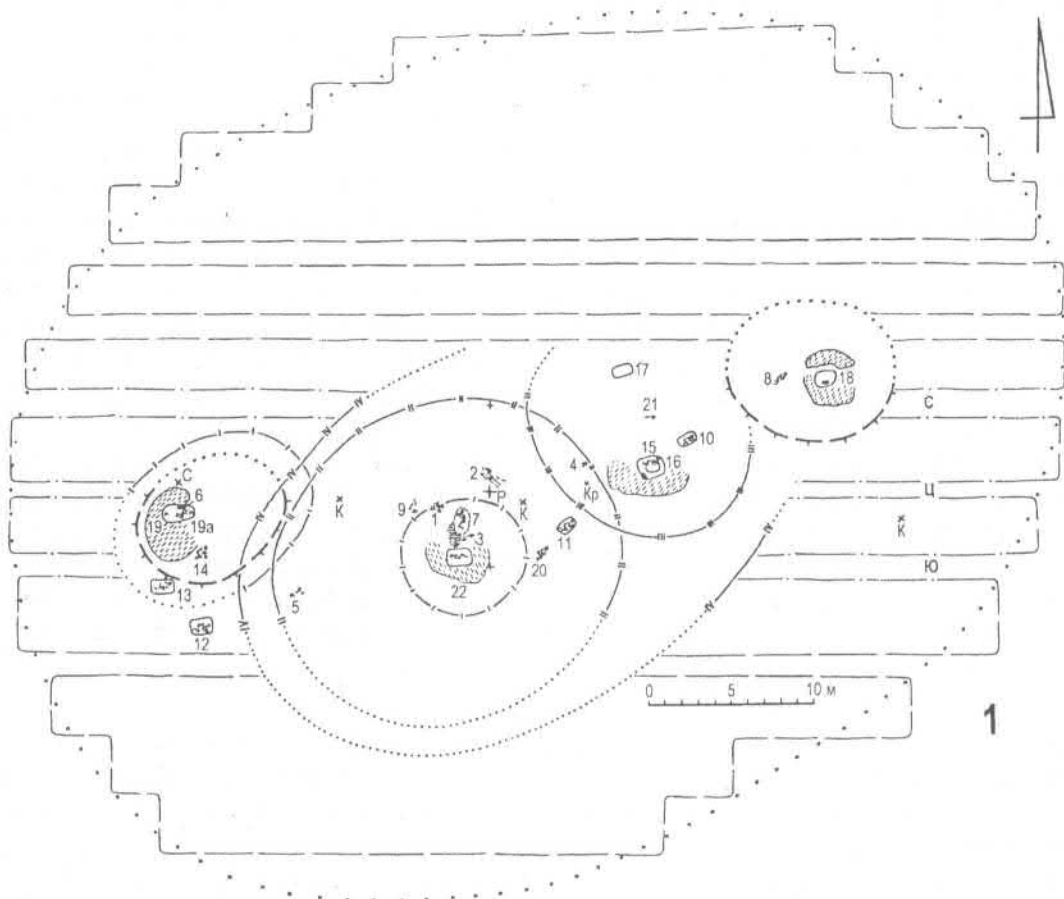

### УСЛОВНЫЕ ОБОЗНАЧЕНИЯ

	– реконструируемые контуры насыпей		А – астрагал(ы)
	– предполагаемые контуры насыпи		Б – бусы
	– реконструируемые контуры ДГ		К – керамика
	– погребенная почва с линией ДГ		Кр – кремь
	– материк		С – сосуд
	– материковый выкид в плане		× – местонахождение в насыпи
	– материковый выкид в профиле		– дерево
	– кострище		– тлен подстилки

Рис. 3. Запорожец, курган 1: общий план.

Fig. 3. Zaporozhets, barrow 1: general plan.

двумя линзами мощностью 0,1 м и 0,18 м; это погребение перекрывалось первичной насыпью I, сложенной из чернозема с примесью меловой крошки, имевшей крутые склоны, высоту 1,1 м и диаметр 7,8 м; у восточного края этой насыпи прослежен разрез впускного погребения 20; на восточном участке на ДГ залегала линза материкового выкида мощностью до 0,1 м из основного погребения 19 и рядом фиксировался разрез впускного погребения 14; здесь же с высоты 0,5 м от ДГ фиксировался восточный склон насыпи I, плавно сливающийся у основания с западной полкой насыпи II, прослеженной до высоты 0,7 м от ДГ; восточный склон насыпи II прослежен на высоту 0,4 м от ДГ в восточной части профиля и позволяет реконструировать длину разреза этой насыпи равную 22,5 м; восточный склон крайней насыпи I и насыпь II полностью перекрывались серо-желтым гумусом насыпи IV, мощность которой в западной части равнялась 0,15-0,35 м, а в восточной достигала не менее 0,75 м; на восточном и западном участках профиля прослежено перекрывание насыпи IV насыпью V, составляющей современное очертание кургана.

Южный профиль южной бровки: в восточной, центральной и западной частях прослеживались два участка погребенной почвы мощностью до 0,6 м и длиной, соответственно, 3,3 м, 13,4 м и 4 м; почти в центре на ДГ лежала тонкая линза материкового выкида (длина 1,4 м) из погребения 22; в восточной части с уровня 0,5 м от ДГ фиксировался восточный склон насыпи I, плавно переходящий у основания в западную полу насыпи II, прослеженную на высоту 0,9 м от ДГ; восточный склон насыпи II прослежен в восточной части профиля с высоты 0,55 м от ДГ, где он через ложбину шириной 2 м и глубиной 0,2 м переходит в новую линию ДГ; склоны насыпи II перекрывались серо-желтым гумусом насыпи IV, мощность которой в восточной части была не менее 1 м.

Современные очертания кургана связаны с последней общей досыпкой (или рядом локальных досыпок), которая в бровках обозначена цифрой V.

### *Находки в насыпи*

В процессе снятия насыпи на различных участках кургана были обнаружены отдельные находки, представленные кремневым изделием

(рис. 6, 2), баночным сосудом (рис. 6, 5) и фрагментами различных частей лепных керамических сосудов (рис. 6, 3, 4, 6). Стратиграфия центральной бровки (рис. 5) свидетельствует о том, что керамические находки залегали или на подкурганной площадке (уровень ДГ), или на склонах различных насыпей, а потому могут быть связаны с ритуальными действиями, обычно объединяемыми понятием «тризна».

### *Описание погребений*

**Погребение 1** (рис. 7, 1) – находилось под углом 255° на расстоянии 3 м от Р (репера) и глубине 0,95 м от Р (0,9 м от П – поверхности). Над костяком зафиксированы остатки деревянного перекрытия. Скелет умершего лежал скорченно на левом боку с завалом на спину, был ориентирован черепом к В. Перед грудью стоял острорезерный сосуд низких пропорций с выделенным невысоким поддоном. Размеры сосуда<sup>2</sup>: Дв – 15,5 см; Дт – 18,5 см; Дд – 9,5 см; В – 10 см (рис. 7, 2).

**Погребение 2** (рис. 8, 1) – находилось в центре. Контуры погребальной ямы в плане не прослеживались, но по северному профилю центральной бровки можно восстановить приблизительную ее ширину – 1,2 м и глубину ее от П – 0,75 м. Костяк взрослого человека лежал вытянуто на спине черепом на СЗ. Левая рука протянута вдоль туловища, правая – слегка согнута в локте и положена кистью на таз. К северу, то есть слева от умершего, на том же уровне находились остатки чучела коня, также ориентированного головой на СЗ: череп с железными односоставными удилами в зубах (рис. 8, 3) и отчлененные на уровне скакательных суставов кости ног с копытами, имитирующие анатомический порядок, хотя и несколько нарушенный. Под плечевой костью человека найден железный однолезвийный нож длиной 10 см и шириной клинка 1,5 см (рис. 8, 2).

**Погребение 3** (рис. 9, 2) – обнаружено под углом 215° на расстоянии 3,2 м и на глубине 0,85 м от Р (0,8 м от П). Первоначальное положение разрушенного костяка не восстанавливается: сохранились беспорядочно лежащие трубчатые кости и фаланги пальцев, а также фрагмент венчика лепного сосуда баночного типа (рис. 9, 3).

<sup>2</sup>При описании керамической посуды приняты следующие сокращения: Дв – диаметр венчика; Дт – наибольший диаметр тулова; Дд – диаметр дна; В – высота.



Рис. 4. Запорожец, курган 1: общий план.

Fig. 4. Zaporozhets, barrow 1: general plan.

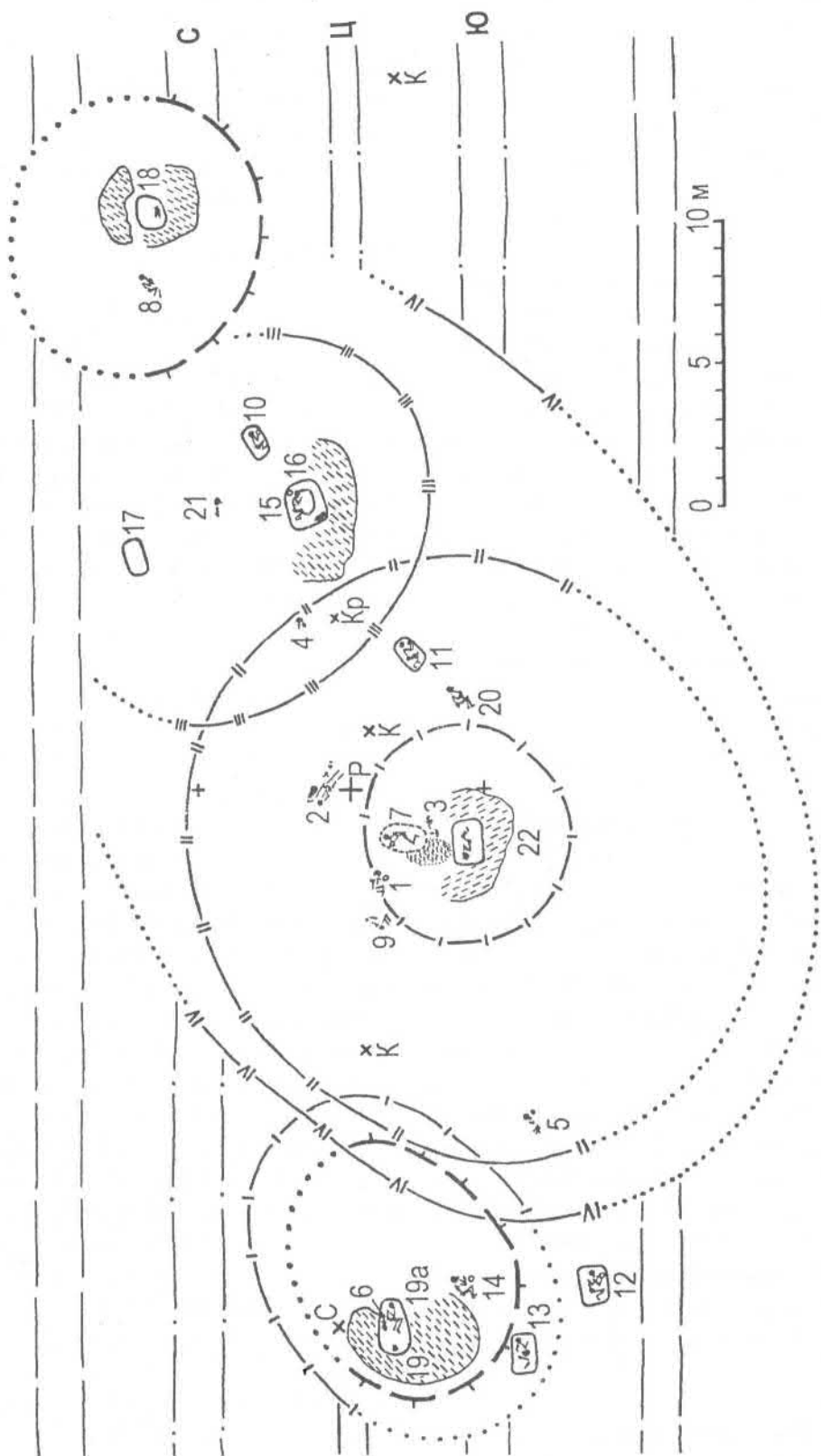

Рис. 5. Запорожец, курган 1: стратиграфические разрезы.

Fig. 5. Zaporozhets, barrow 1: stratigraphy.

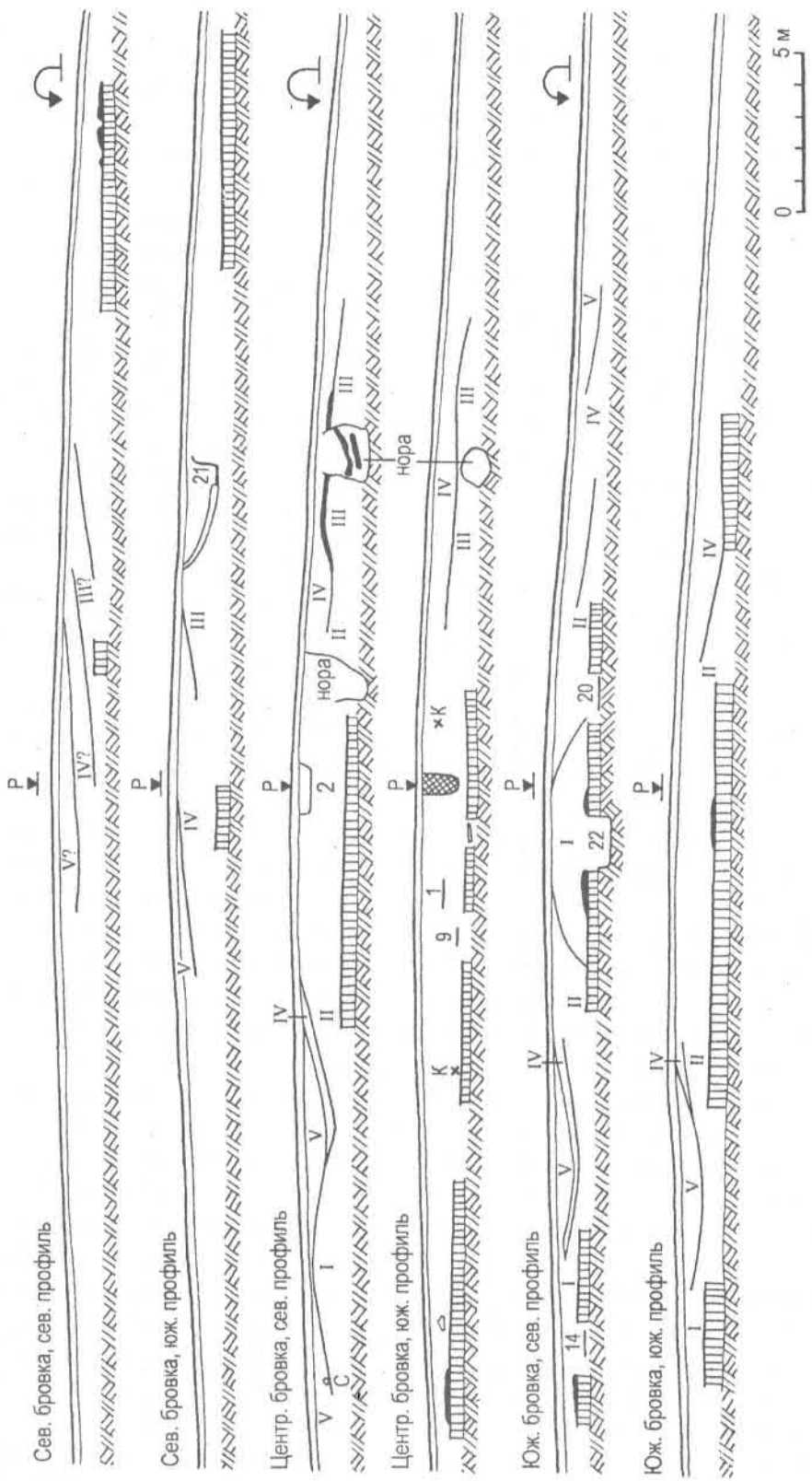

Рис. 5. Запорожец, курган 1: стратиграфические разрезы.

Fig. 5. Zaporozhets, barrow 1: stratigraphy.

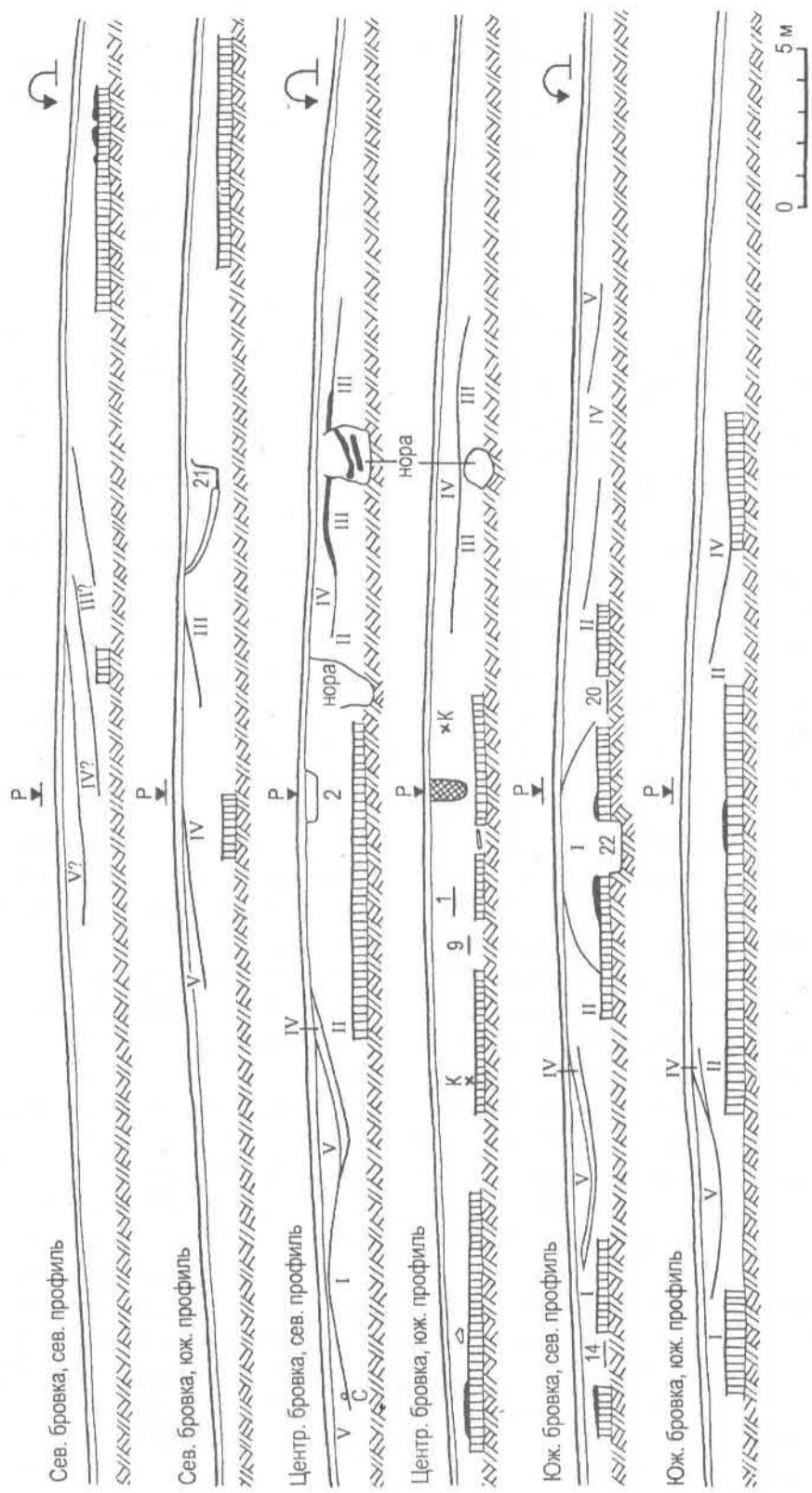

суд со сглаженным ребром, плавно отогнутым венчиком и невысоким поддоном. Выше ребра сосуд орнаментирован: по шейке прочерчена опоясывающая горизонтальная линия, над которой нанесен зигзаг, а ниже – прочерчены ромбические фигуры, внутреннее поле которых рассечено крестом. Размеры сосуда: Дв – 14,5 см; Дт – 16 см; Дд – 10 см; В – 15 см (рис. 10, 5). На кистях рук лежали 8 астрагалов мелкого рогатого скота со сточенными боковыми сторонами (рис. 10, 6).

**Погребение 12** (рис. 11, 1) – находилось под углом  $245^\circ$  на расстоянии 18,7 м и глубине 2,6 м от Р (1,6 от П, 0,9 м от ДГ – древнего горизонта). Могильная яма, ориентированная по линии ЮЗЗ-СВВ, имела прямоугольную в плане форму и размеры  $1,35 \times 1,0$  м. В заполнении ямы и на дне сохранились остатки деревянных плах продольного перекрытия. На дне могилы лежал костяк взрослого человека: в скорченном положении, на левом боку, черепом на В; руки были согнуты в локтях и кистями поднесены к черепу. У рук стоял лепной острореберный сосуд, орнаментированный по плечу поясом прочерченных заштрихованных треугольников без основания. Размеры сосуда: Дв – 19,5 см; Дт – 21,5 см; Дд – 11 см; В – 15,5 см (рис. 11, 2).

**Погребение 13** (рис. 11, 3) – находилось под углом  $254^\circ$  на расстоянии 20 м и глубине 2,3 м от Р (1,3 м от П). Могильная яма прямоугольной в плане формы была ориентирована в широтном направлении, имела размеры  $1,4 \times 0,86$  м. В ее заполнении встречены древесные угольки и фрагменты керамики. Зафиксированы также остатки деревянных плах продольного перекрытия. На дне, где местами сохранился рыжий тлен подстилки, лежал частично разрушенный костяк взрослого человека: в скорченном положении, на левом боку с завалом на грудь, черепом на В; левая рука была вытянута вперед, правая – согнута в локте и положена кистью перед черепом. В области живота находился горшковидный сосуд вытянутых пропорций со слегка выделенными плечиками в верхней трети. Размеры сосуда: Дв – 13,5 см; Дт – 15,5 см; Дд – 9 см; В – 16 см (рис. 11, 4). Фраг-

менты этого же сосуда растянуты землероями по площади могилы.

**Погребение 14** (рис. 12, 1) – находилось под углом  $158^\circ$  на расстоянии 17,5 м и глубине 1,8 м от Р (1,0 м от П). От могильной конструкции сохранились лишь остатки поперечного деревянного перекрытия, судя по положению которых, яма была ориентирована по оси ЮЗ-СВ. Костяк взрослого человека лежал скорченно на левом боку с завалом на грудь и ориентацией к СВ; руки были согнуты в локтях и сложены перед черепом. У колен находился баночный сосуд с расширяющимся кверху туловом и загнутым вовнутрь венчиком. Размеры сосуда: Дв – 17,5 см; Дт – 18,5 см; Дд – 11 см; В – 16 см (рис. 12, 2). За тазом найден позвонок животного.

**Погребения 15 и 16** (рис. 13-14) – находились под углом  $80^\circ$  на расстоянии 9,3 м от Р<sup>3</sup>. Здесь зафиксировано погребальное сооружение в виде прямоугольной с закругленными углами ямы, ориентированной по линии юзз-свв (рис. 13, 1). В плане она характеризовалась почти подквадратными пропорциями и заметно расширялась книзу, при этом ее размеры с  $1,65 \times 1,42$  м на уровне верхнего среза увеличивались до  $1,77 \times 1,54$  м у дна. С южной стороны могилу подковообразно окружал материковый выкид мощностью до 0,2 м, залегавший на поверхности одной из насыпей. Яма имела поперечное деревянное перекрытие, остатки которого местами прослеживались в западной части могилы. На одной из просевших деревянных плах, в придонной части ямы (глубина 2,23 м от Р), зафиксирован череп крупного копытного, лежавший вдоль западной стенки ямы, ближе к ее ЮЗ углу, мордой на С.

На понижающемся к центру дне, устроенном на глубине 2,46-2,5 м от Р (1,46-1,5 м от уровня впуска), под северной продольной стенкой ямы лежал скорченно на левом боку при восточной ориентации костяк взрослого человека с подтянутыми к тазу пятками и поднесенными к черепу руками. За затылком его стоял керамический баночный сосуд с широким устьем и слегка загнутым вовнутрь венчиком. Размеры сосуда: Дв – 20 см; Дт – 20,8 см; Дд – 12 см; В – 15 см (рис. 13, 2). Около ступней ног лежал

<sup>3</sup> Особенности стратиграфического взаиморасположения погребений, обозначенных под номерами 15 и 16, как мы постараемся показать ниже, в аналитической части работы, к сожалению, не позволяют уверенно соотносить отдельные элементы (детали) обряда и инвентаря, зафиксированного в этой связке, с конкретным из названных захоронений. Поэтому в отчетной части статьи предлагается формальное описание всего археологического комплекса в целом.

Центральная бровка, северный профиль (фрагмент)



Рис. 6. Запорожец, курган 1: 1 – фрагмент профиля бровки; 2-6 – находки в насыпи.

Fig. 6. Zaporozhets, barrow 1: 1 – stratigraphy (fragment); 2 – artifacts from embankment.

отщеп из серого с мраморовидными включениями кремня (рис. 13, 3). Под костями черепа и грудной клетки фиксировался коричневатобелый тлен волокнистой подстилки. Описанное погребение вошло в отчет под № 15.

При зачистке дна под костяком погребения 15 точно по центру ямы было выявлено пятно еще одной могилы, получившей № 16 (рис. 14, 1). Ее камера, ориентированная по линии ЮЗЗ-СВВ, имела в плане трапецевидные очертания и размеры 0,86×0,52-0,65 м. Дно, устроенное на глубине 3,05 м от Р (2,05 м от уровня впуска), было покрыто слоем мела или извести толщиной до 0,3 см и сверху перекрыто светло-коричневым тленом волокнистой растительной подстилки, местами захватывавшей стенки ямы на высоту до 0,07 м. На подстилке лежал скелет ребенка в возрасте 3-4 лет<sup>4</sup> скорченно на правом боку с ориентацией на СВВ и протянутыми к коленям руками. На обоих запястьях зафиксированы низки пастовых бусин: на правой руке – простой цилиндрический бисер и сегментированные пронизи в два ряда (рис. 14, 3); на левой руке – с двухрожковыми выступами (рис. 14, 2). У темени ребенка лежал фрагмент кремневой отжимной пластины с боковым уплощением ударного бугорка, покрытый легкой патиной (рис. 14, 4), а у стоп ног – отщеп из серого с мраморовидными включениями кремня (рис. 14, 5). За спиной умершего, у южной стенки ямы, находились остатки мясной напугтвенной пищи в виде анатомически сочлененных позвонков животного.

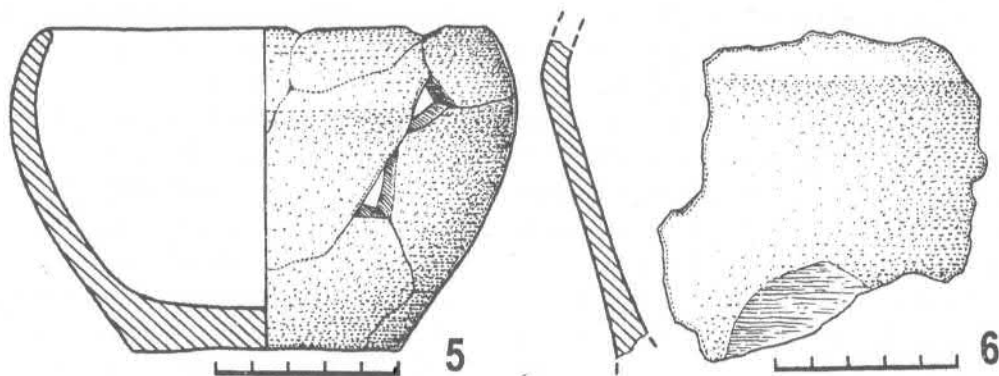
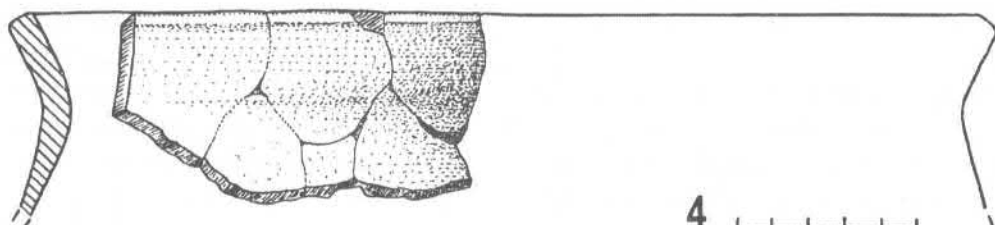
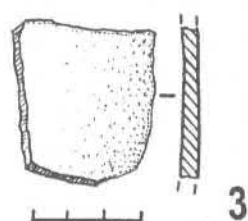
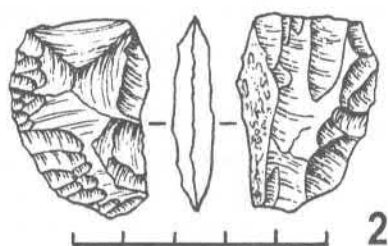
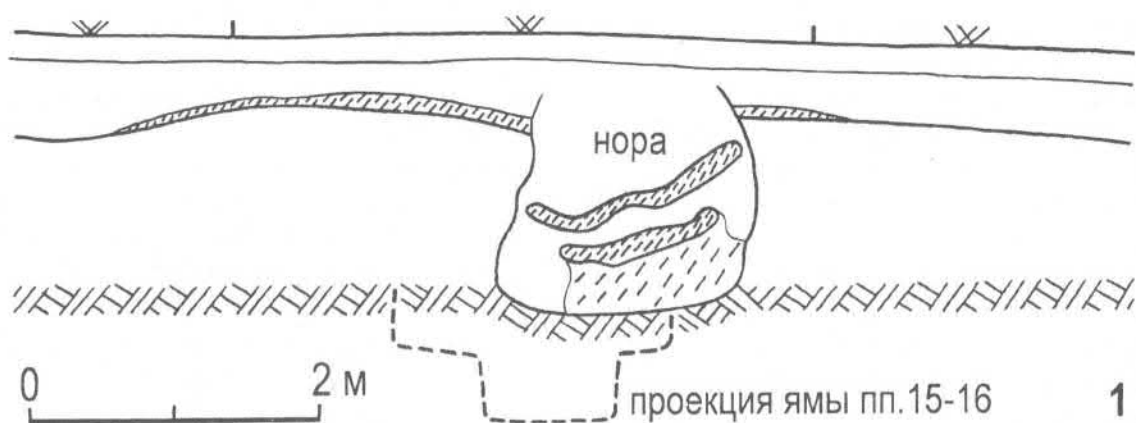
**Погребение 17** (рис. 15, 1) – находилось под углом 48° на расстоянии 10,3 м от Р. Материковая яма имела в плане подпрямоугольную с закругленными углами форму, была ориентирована по оси ЮЗЗ-СВВ. Погребальная камера расширялась книзу, имея по верхнему контуру размеры 1,34×0,8 м, а по дну 1,46×1,0 м и глубину 2,5 м от Р (2,0 м от П). Могила оказалась пустой.

**Погребение 18** (рис. 15, 2) – находилось под углом 72° на расстоянии 21,3 м от Р. Могильная яма в плане подквадратной с закругленными углами формы была ориентирована в широтном направлении и имела размеры 1,18×1,0 м. Яма была вырыта с уровня древнего горизонта, о чем свидетельствовал залегавший на этом же уровне в виде подковы с разрывом на востоке материковый выкид мощностью до 0,17 м, фиксировав-

шийся во II северной траншее и в северном профиле северной бровки (рис. 5). На дне могилы, устроенном на глубине 0,6 м от ДГ (2,22 м от Р), ближе к южной стенке фиксировался темно-коричневый тлен подстилки, занимавший участок площадью 0,55×0,43 м. На подстилке находились уложенные компактной кучкой отдельные кости человека: большая и малая берцовые, плечевая, локтевая и лучевая; у коленного сустава лежали пяточная кость и фаланги пальцев, а также фрагмент челюсти. Севернее костей человека, на краю подстилки лежал астрагал мелкого рогатого скота. Рядом, за границей коричневого тлена, находился обломок кремневого изделия – базальная часть крупной пластины с нерегулярной ретушью по краям, вероятно, выполненной усиленным отжимом. Сырье – желто-серый стекловидный кремль (рис. 15, 3).

**Погребения 19** (рис. 16, 1) – находились под углом 267° на расстоянии 18,0 м от Р. Погребение 19а почти полностью перекрыло и разрушило более раннее погребение 19. Погребение 19 было совершено в яме подовальных очертаний, вытянутой в широтном направлении, и имевшей ширину 1,15 м. Она была вырыта с уровня древнего горизонта, о чем свидетельствовал материковый выкид мощностью до 0,1 м, окружавший могилу с юга, запада и севера и фиксировавшийся в I южной траншее, а также стратиграфических разрезах: южном профиле центральной бровки и северном профиле южной бровки (рис. 5). На дне ямы, устроенном на глубине 1,0 м от ДГ (2,5 м от Р), у западной стенки сохранился череп человека без нижней челюсти, лежавший на левой стороне темнем к западу, а также отдельные позвонки. В заполнении придонной части обнаружена и нижняя челюсть. Первоначальное положение умершего восстанавливается как левобочное с западной ориентацией. Перед лицевой частью черепа на дне найдены: фрагмент медно-бронзовой трубчатой пронизи, согнутой из пластины (рис. 16, 2); фрагмент медно-бронзовой спиралевидной (пружинообразной) пронизи, скрученной из ленты сечением 1,1×0,4 мм (рис. 16, 3).

**Погребение 19а** (рис. 16, 1) – влущено в вершину возведенной над погребением 19 насыпи на глубину около 1,6 м от уровня впуска (2,45-2,5 м от Р). Могильная яма, очевидно, подовальной в плане формы, была ориентиро-

<sup>4</sup> Антропологические определения сделаны Е.А. Шепель.



Рис. 7. Запорожец, курган 1: 1-2 – погребение 1; 3-5 – погребение 5; 6-7 – погребение 8.

Fig. 7. Zaporozhets, barrow 1: 1-2 – burial 1; 3-5 – burial 5; 6-7 – burial 8.

вана по оси В-3, имела размеры около 1,5×1,0 м. На дне, в западной части которого прослеживался рыжевато-желтый тлен подстилки и белая посыпка, лежал костяк взрослого человека в сильно скорченном положении на левом боку с восточной ориентацией. Руки были согнуты в локтях и сложены на груди. У колена правой ноги и одновременно у кисти правой руки лежала костяная круглая «пряжка» с плоским основанием, бортиком вокруг центрального отверстия и малым боковым отверстием. Ее размеры: Д общий – 4 см; Д центрального отверстия – 1,9 см; Д бокового отверстия – 0,35-0,4 см, толщина изделия – 0,5 см (рис. 16, 4).

**Погребение 20** (рис. 12, 3) – находилось под углом 140° на расстоянии 4,7 м и глубине 1,88 м от Р (1,66 м от П). Контуры в черноземе погребенной почвы не прослеживались, но слегка вогнутое дно фиксировалось благодаря рыжевато-желтому тлену подстилки. На дне лежал костяк взрослого человека в скорченном положении на левом боку с ориентацией на СВВ. Левая рука, слегка согнутая в локте, была направлена к бедрам. Правая рука, согнутая в локте, направлена к предплечью левой руки.

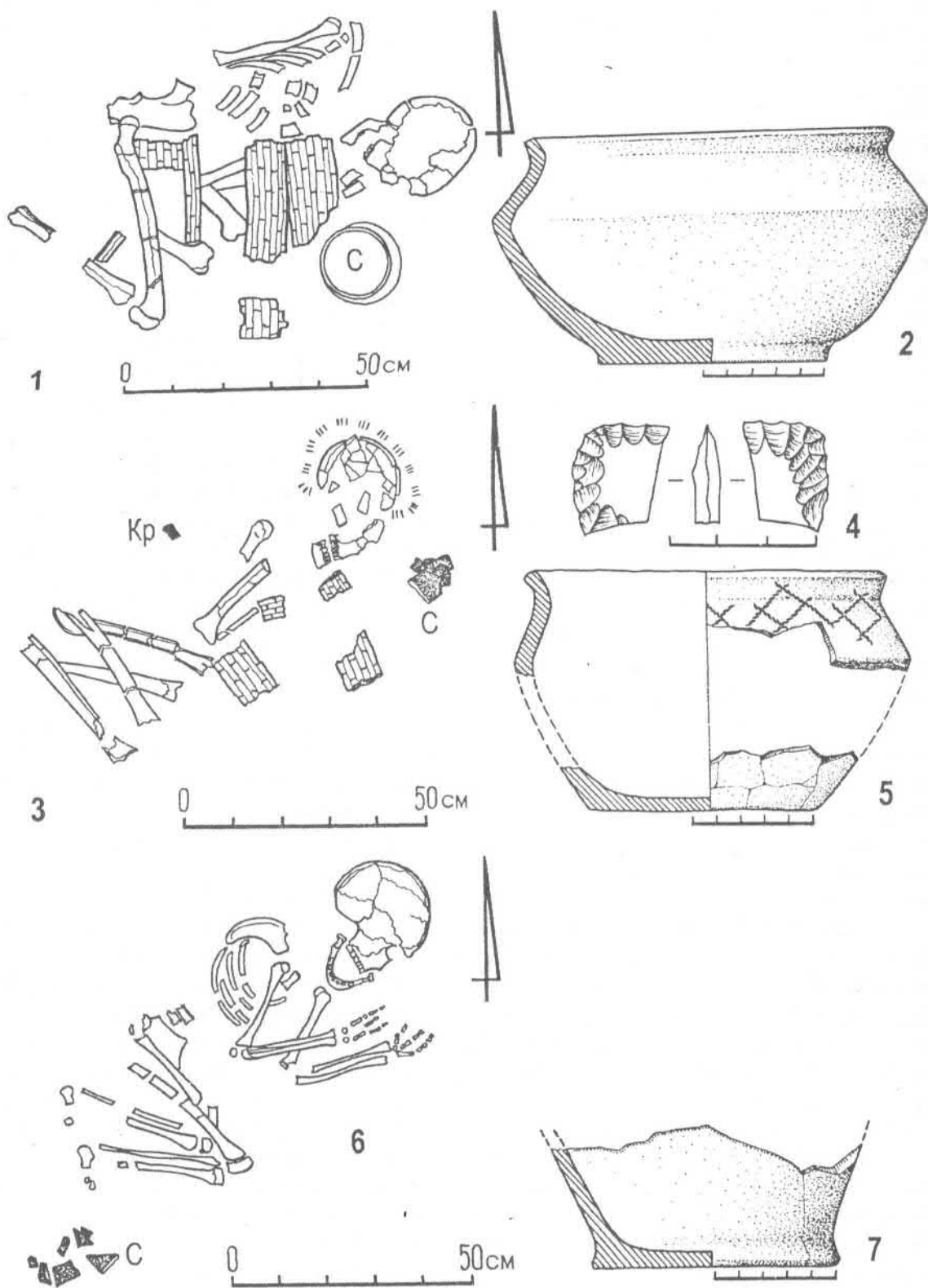
**Погребение 21** (рис. 12, 4) – находилось под углом 65° на расстоянии 10,5 м и глубине 1,6 м от Р (1,18 м от П). Судя по остаткам разрушенного скелета взрослого человека, лежавшего на белесовато-коричневом тлене подстилки, первоначальное положение умершего восстанавливается как левобочное с восточной ориентацией. Перед черепом находился развал баночного сосуда с выделенными плечиками. Размеры сосуда: Дв – 15,5 см; сохранившаяся В – 11 см (рис. 12, 5).

**Погребение 22** (рис. 17) – находилось под углом 205° на расстоянии 3,7 м от Р. Могильная яма прямоугольной формы с сильно закругленными углами, ориентированная по оси СВВ-ЮЗЗ, была вырыта с уровня ДГ, на котором подковообразно с разрывом на севере залегал материковый выкид мощностью 0,18 м, что фиксировалось в обоих стратиграфических профилях южной бровки. На ДГ, примыкая к могиле с севера, также зафиксировано вытянутое по линии С-Ю золистое пятно прямоугольной в плане формы, размерами 1,4×0,75 м и мощностью 0,15-0,2 м. Могильная яма имела размеры 1,65×1,1 м и глубину 0,7 м от ДГ (2,4 м от Р). В заполнении могилы, главным образом в придонной части, встречались остатки попе-

речного деревянного перекрытия. На дне ямы, покрытом темно-коричневым тленом подстилки, лежал костяк ребенка (подростка) в скорченном положении на левом боку с завалом на грудь и ориентацией на СЗЗ. Руки были согнуты в локтях и кистями направлены к лицу.

## 2. КУЛЬТУРНО-ХРОНОЛОГИЧЕСКАЯ ИНТЕРПРЕТАЦИЯ ПАМЯТНИКА

Анализ стратиграфии и планиграфии раскопанного кургана позволяет реконструировать следующую последовательность его создания. Вначале над одиночными погребениями бабинской культуры (№ 18, 19, 22) были возведены первичные курганчики, расположившиеся цепочкой в широтном направлении. Последовательность сооружения этих насыпей не восстанавливается. Обрядовые признаки позволяют отнести указанные погребения к I хронологическому этапу культуры Бабино [Писларий, 1983, с. 16-17; Дубовская, 1985; Литвиненко, 1996, с. 66, 69, рис. 1; 2002, с. 135-141] и на основании этого полагать, что промежуток времени между их совершением был незначительным. Крайняя с запада насыпь I, возведенная над погребением 19, имела в плане форму овала, вытянутого по оси ЮЗ-СВ. Ее размеры 13×9,5 м и высота не менее 0,8 м. Восточнее находилась насыпь II, сооруженная над погребением 22. Есть основание полагать, что возводилась она в два этапа. Вначале был насыпан круглый в плане первичный курган диаметром 8 м и высотой 1,1 м с крутыми склонами, фиксировавшийся только в северном профиле южной бровки по цвету черноземного грунта, смешанного с меловой крошкой. После этого была возведена более крупная, вторичная, насыпь округлой в плане формы, диаметром около 21 м и высотой не менее 1,2 м от ДГ, концентрически перекрывшая первичный курганчик. Предположение о связи этой подсыпки с основным погребением 22 базируется на следующем: а) отсутствие в ее площади других погребений (все они представлены впускными срубными могилами), которые бы имели признаки собственной досыпки, например в виде законсервированного этой досыпкой могильного выкида; б) непрерывный характер линии ДГ по всей длине подкурганной площадки первичной и вторичной насыпей, свидетельствующий о том, что между их возведением не было значительно-



Рис. 8. Запорожец, курган 1: погребение 2.

Fig. 8. Zaporozhets, barrow 1: burial 2.

го временного промежутка, сопровождавшегося оплыванием первичного курганчика, в результате которого каждая насыпь имела бы свою, отдельно «законсервированную» линию ДГ; в) встречаемость в практике курганного строительства бабинской культуры насыпей, приуроченных к одному погребению, но возведенных в два или более этапов; при этом первичная насыпь могла быть грунтовой или даже каменной, а перекрывающая ее вторичная – как правило, грунтовая [Литвиненко, 2000].

Приблизительно в 10 м далее к СВ от насыпи II располагалась насыпь, возведенная над погребением 18. Ее диаметр, реконструируемый по «законсервированной» площади ДГ, составлял около 10 м. Восстановление последующих этапов

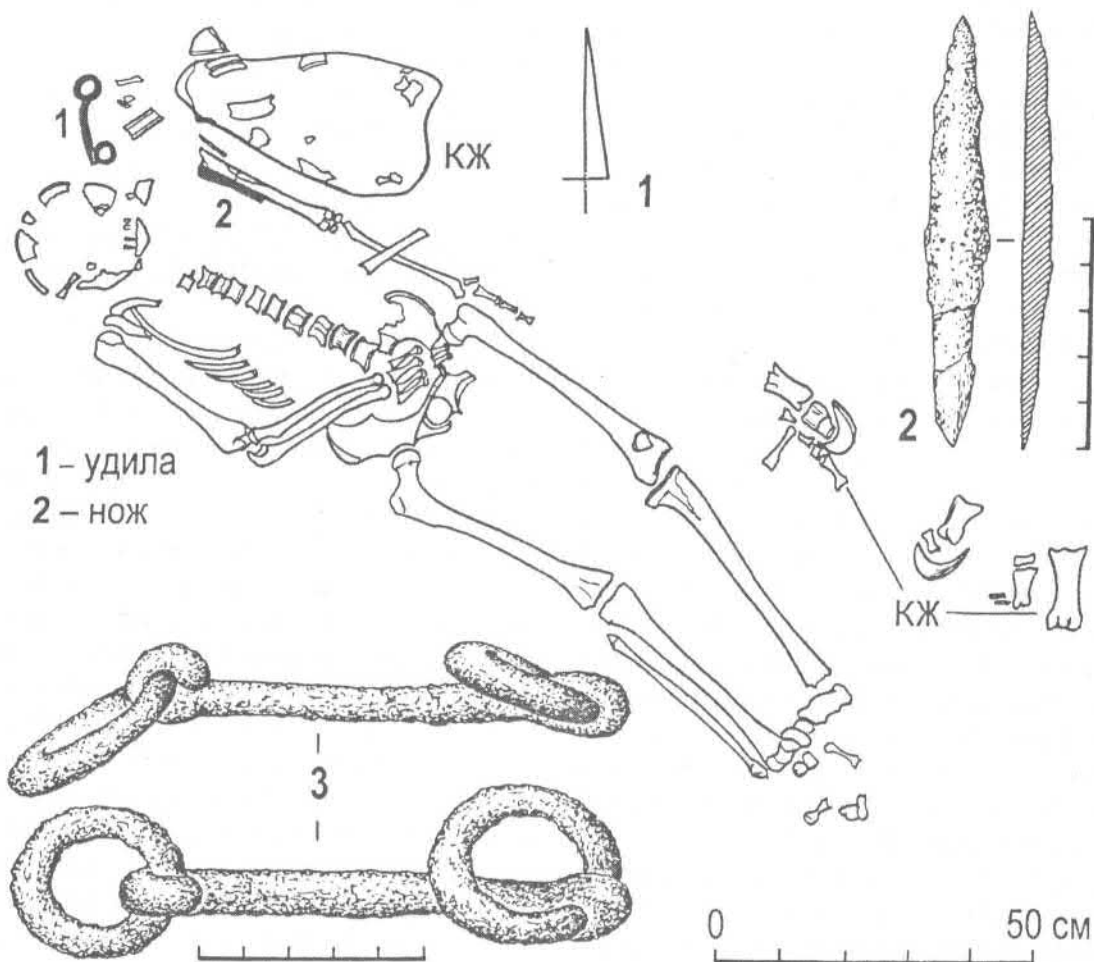
формирования могильника связано с рядом трудностей, в первую очередь упирающихся в проблему культурно-хронологического соотношения погребений 15 и 16. В зависимости от ее решения, возможны варианты реконструкции дальнейшего курганного строительства. Поэтому, прежде чем изложить их, возвратимся к анализу связи захоронений 15 и 16.

В рассматриваемой связке достоверно фиксируется прямое перекрывание костяком погребения 15 могильной ямы погребения 16. Взятые в отдельности нижний и верхний комплексы данной стратиграфической колонки по обрядово-инвентарным признакам демонстрируют, соответственно бабинскую (п. 16) и срубную (п. 15) традиции. Однако форма сочетания

этих составляющих в данном конкретном случае вызывает некоторое недоумение и дополнительные вопросы. Причина тому заключается во внешнем визуальном единстве погребений обоих ярусов, определяемом некоей упорядоченностью, симметричностью и взаимной обусловленностью формы погребальной конструкции, положения останков умерших и элементов обряда. При анализе их мы рассуждали следующим образом.

На основании визуального восприятия интересующего нас археологического объекта (рис. 13-14) возникает устойчивая ассоциация приуроченности детского погребения 16 к маленькой яме нижнего яруса, а взрослого погребения 15 – к большой яме верхнего яруса. Если погребения 15 и 16 рассматривать как разнокультурные и разновременные, то возникает вопрос: как маленькая могильная камера погребения 16 оказалась в точном геометрическом центре более поздней большой ямы погребения 15, случайное ли это наложение? Если да, то вероятность его крайне незначительна.

Более вероятным, на наш взгляд, следует считать, что зафиксированная в ходе раскопок погребальная конструкция в виде ямы с заплечиками по всему периметру была вырыта одновременно для погребения 16. В подтверждение этого обратим внимание на значительную глубину самой погребальной конструкции, дно которой находилось на отметке 2,05 м от уровня впуска с поверхности III насыпи, на которой залегал выкид из данной могилы. При малой площади камеры (0,86×0,52-0,65 м) такая ее глубина могла быть достигнута сооружением могилы в два этапа: сначала была выкопана просторная входная яма на глубину 1,5 м, а затем в центре ее дна сделана углубленная на 0,55 м погребальная камера меньшей площадью, в результате чего получилась яма с за-

плечиками по периметру<sup>5</sup>. В таком случае, разнокультурность погребений 15 и 16 предполагает случайное попадание позднего из них (п.15) в площадь могилы раннего (п.16). При этом погребение 15 так удачно «вписалось» в контуры входной ямы погребения 16, что не нарушило ни одну из ее стенок, в том числе на уровне заплечиков, использованных в качестве дна поздней могилы. Если в действительности имел место реконструируемый сценарий, то его также можно считать довольно редким, хотя и более вероятным, нежели предполагавшийся выше вариант с симметричным наложением ям. Однако и здесь возникают дополнительные вопросы, связанные с деталями погребального ритуала. В частности, остается неясным, с каким захоронением следует связывать череп животного на перекрытии входной ямы, поскольку местоположение его, при том или ином объяснении, позволяет приурочить эту находку, как к раннему, так и позднему захоронению.

Справедливости ради заметим, что теоретически можно было бы допустить и объяснение, согласно которому мы имеем дело с единовременным ярусным захоронением бабинской культуры, в котором нижнее детское погребение 16, судя по инвентарю, выступает как социально престижное, а взрослое погребение 15 из верхнего яруса – как сопровождающее<sup>6</sup>. Такого рода погребения также известны в бабинской культуре. Впрочем, полной аналогии запорожскому варианту, нам найти не удалось. Однако в качестве достаточно близкого примера можно привести погребальную пару из кургана 1 у с. Гнаровского, исследованного Запорожской экспедицией ИА АН УССР [Отрошенко и др., 1981; Ляшко, 1983]. Этот памятник во многих отношениях сходен с публикуемым нами запорожским комплексом. Во-первых, речь идет о длинном кургане, возникшем в результате объединения нескольких первичных бабинских насыпей поздними

<sup>5</sup> В погребальной практике носителей бабинской культуры встречаются, хотя и сравнительно редко, могильные сооружения в виде ям с заплечиками, устроенными как вдоль одной или двух стен, так и по всему периметру. Известны подобные конструкции почти во всех региональных группах культурного круга Бабино: Днестровско-Прутском междуречье, Поингулье, Степном Поднепровье, Северном Приазовье и на Нижнем Дону [Антоненко, 1991, с.53, рис. 2, 2; Власкин, 2002, с.194, рис.8, 4; Клименко, 1998, с.63, 65, 67-69, рис.21, 1; 22, 1, 4; Ключинцев, 1991, с.255-256, рис.1: пп. 4, 8, 14; Ковалева, 1981, с.39-40, рис.2, 1; 3, 2; 7, 1; Ковалева, 1988, с.27, 31, рис.5, 5; Махно, Братченко, 1977, с.53, рис.1; Отрошенко и др., 1981; Савва, 1992, с.23, 25-26, рис.1, В. Г; Шапошникова и др., 1984, табл. 129 и др.; и др.].

<sup>6</sup> Впрочем, такой вариант предполагает обязательное наличие перекрытия камеры погребения 16 на уровне заплечиков, чтобы останки положенного сверху сопровождающего человека (погребение 15) не просели вниз (см. рис. 13, 1; 14, 1). Но в полевом дневнике и тексте отчета такое перекрытие не упоминается. Наличие деревянного поперечного перекрытия, как указывалось в описании, отмечено только для большой верхней ямы. Вместе с тем, на чертеже погребения (рис. 13, 1) обозначены две или три деревянные плахи, характер и глубина залегания которых (у края камеры погребения 16, непосредственно над или даже на ступеньке заплечиков и одновременно, как будто, под костями ног, таза и нижним позвонком скелета погребения 15) позволяет интерпретировать их в качестве перекрытия камеры погребения 16.



Рис. 9. Запорожец, курган 1: 1 – погребение 9; 2-3 – погребение 3; 4-5 – погребение 4; 6-7 – погребение 7; 8-9 – погребение 6.

Fig. 9. Zaporozhets, barrow 1: 1 – burial 9; 2-3 – burial 3; 4-5 – burial 4; 6-7 – burial 7; 8-9 – burial 6.

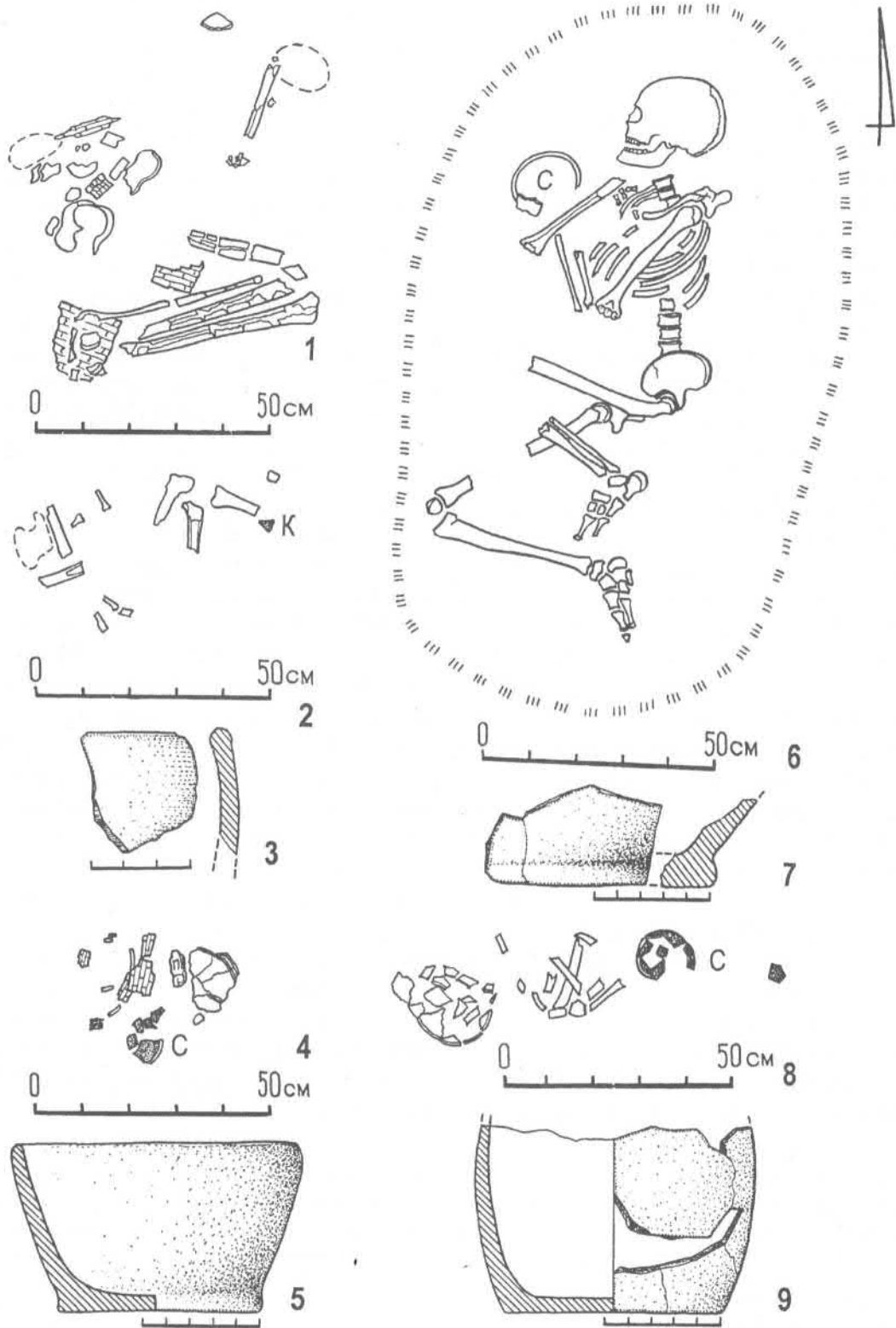

досыпками над бабинскими же и срубными погребениями. Во-вторых, интересующее нас погребение 15 также совершено в яме с уступом, хотя только вдоль одной из стен. Кстати, в гнаровском кургане находилось другое бабинское погребение (№ 6), погребальное сооружение которого представляло яму с заплечиками по всему периметру, почти аналогичную запорожской. В-третьих, гнаровское погребение 15, в точности, как и запорожское погребение 16, сопровождалось черепом крупного копытного, размещавшемся на деревянном перекрытии, вдоль западной стенки ямы, ближе к ее ЮЗ углу, мордой на С. В-четвертых, оба сравниваемых погребения принадлежали субъектам женского пола и характеризовались соответствующими признаками обрядности: восточная ориентация, положение на правом боку [Отрощенко, 1992]. Наконец, в-пятых, гнаровское погребение 15 сопровождалось захоронением 13, размещавшимся на древнем горизонте к северу (т.е. выше уровнем и впереди по отношению к основному), тем самым, повторяя тенденцию, фиксируемую в публикуемом нами запорожском комплексе погребений 15-16. Если предполагать сопровождающую функцию захоронения 15, то касательно его «срубной» («адоративной») позы заметим, что таковая отнюдь не является чуждой бабинскому погребальному обряду. В качестве наиболее показательного примера приведем парное погребение 2 кургана 1 могильника Петрополье-I, в котором женское захоронение (восточная ориентация, правый бок, каменный пест) сопровождалось захоронением с той же ориентацией на левом боку в позе «адорации» [Берестнев, 2002, с.221, рис.62]. Приведенные выше аналогии подводят к мысли о том, что захоронения 15 и 16 кургана 1 у с. Запорожец вполне могли бы представлять собой единый комплекс ярусного погребения бабинской культуры. И тогда почти все противоречия были бы сняты. Кроме одного – на-

личия при верхнем костяке (п.15) сосуда срубного облика. Это единственное обстоятельство и не позволяет принять последнюю версию как окончательную.

Возвращаясь к анализу стратиграфии публикуемого кургана, отметим, что в промежутке между первичными курганами, возведенными над погребениями 18 и 22, прослеживалась насыпь III (или досыпка), поверхность которой покрыта меловой крошкой. Ее контуры в плане могут быть очерчены приблизительно, главным образом по юго-западной поле, и позволяют определить диаметр насыпи около 12-14 м. Увязка этой насыпи с конкретным захоронением представляется проблематичной. Дело в том, что на ее поверхности залегал материковый выкид из ямы рассмотренной выше пары погребений 15-16. Если рассматривать погребения 15-16 в качестве единого ярусного комплекса, то следует признать неясной принадлежность предшествующей ему насыпи с меловой поверхностью, поскольку в этой части кургана отсутствуют более древние захоронения, чем бабинское погребение 16, а присутствуют только впускные срубные могилы. Впрочем, теоретически более древним могло быть погребение 17, однако его периферийное положение не дает оснований уверенно связывать с ним интересующую нас насыпь. Вот здесь-то и кажется логичным считать погребения 15 и 16 разновременными, полагая, что с более древним из них (п.16) и связана насыпь III с меловой крошкой на поверхности, а срубное погребение 15 впущено с вершины этой насыпи, что фиксируется размещавшимся на ней материковым выкидом. Однако отсутствие на соседних профилях бровок выкида на уровне древнего горизонта<sup>7</sup>, который можно было бы связать с погребением 16, а также факторы, которые были рассмотрены выше, при анализе погребальной пары 15-16, не позволяют нам уверенно считать бабинское

<sup>7</sup> Впрочем, небольшой по размерам выброс из маленькой ямки погребения 16 мог располагаться к северу от нее и оказаться полностью в площади раскопчной траншеи, а потому быть не зафиксированным. Кроме того, фиксация этого предполагаемого выкида в ближайшем северном профиле центральной бровки затруднена в связи с нарушением стратиграфического профиля в интересующем нас месте большой норой. Сейчас трудно на основании чертежа судить о деталях стратиграфии этого участка (рис. 6, 1), однако в разрезе норы достаточно определенно видны две материковые прослойки, располагавшиеся слегка наклонно одна над другой, и которые в действительности могли представлять собой фрагменты просевших выкидов: нижняя линза – из погребения 16 (залегала приблизительно на уровне ДГ), а верхняя – из погребения 15 (на поверхности насыпи III). Учитывая расположение достаточно большой по площади ямы погребений 15 и 16 почти вплоты к бровке, а также характер наклона материковых прослоек (от края к центру расположенной рядом ямы), можно предполагать, что проседание грунта в данном месте профиля связано не столько или не только с обрушением свода крупной норы, а с проседанием перекрытия и обрушением боковых стен ямы самого погребения 15. Показательно, что в южном профиле той же центральной бровки, то есть на расстоянии 1 м от северного профиля, в разрезе этой же норы нет никаких материковых включений, что дополнительно свидетельствует в пользу высказанного нами предположения.



Рис. 10. Запорожец, курган 1: 1-3 – погребение 10; 4-6 – погребение 11.

Fig. 10. Zaporozhets, barrow 1: 1-3 – burial 10; 4-6 – burial 11.

погребение 16 основным для этого участка кургана и безоговорочно связывать с ним насыпь III с меловой посыпкой поверхности. Как бы то ни было, а погребение, выкид из которого залегал на поверхности III насыпи, перекрывалось обширной досыпкой из серо-желтого грунта (насыпь IV). Ее контуры восстанавливаются только наполовину – в западной, юго-западной и южной полах. Судя по ним, досыпка имела в плане форму эллипса, вытянутого по оси ЮЗ-СВ, и перекрывала собой (с З на В): восточную полу первичной насыпи над погребением 19, первичный и вторичный курганы над погребением 22 и насыпь с меловой крошкой на поверхности. Учитывая, что в своей северо-восточной части данная досыпка была значительно мощнее (не менее 1 м), чем в юго-западной половине (0,15-0,35 м), можно предполагать ее связь именно с погребением 16 (или ярусным погребением 15-16).

В дополнение к представленной выше информации, касающейся древнейших в кургане захоронений бабинской культуры, можно высказать отдельные замечания относительно тех или иных черт обряда и инвентаря этих комплексов.

Погребения 19 и 22, исходя из таких признаков обряда, как скорченное на левом боку положение и западная ориентация умерших, могут быть отнесены к обрядовой группе мужских захоронений, выделяющейся только для раннего горизонта бабинских могильников, тогда как на последующих этапах культуры погребальный обряд не предполагал выраженной половой дифференциации. Вместе с тем, приходится констатировать, что среди этой обрядовой группы изредка встречаются захоронения женщин (по антропологическим определениям), что не находит пока должного объяснения. Несмотря на почти полную разрушенность, погребение 19 заслуживает дополнительного внимания в связи с находками в нем обломков медно-бронзовых украшений. Несмотря на фрагментарность, можно с достаточной степенью уверенности определить найденные изделия как металлические пронизи двух видов: свернутая из кусочка листа трубочка (рис. 16, 2) и скрученная из ленты спираль-пружинка (рис. 16, 3). Обе разновидности украшений следует признать крайне редкими для

бабинской культуры. Например, трубчатые пронизи, кроме публикуемого комплекса, происходят лишь из четырех бабинских погребений (Жемчужное I к.2 п.2; Керчик к.17 п.9; Новофилипповка к.2 п.4; Новогупаловка III к.10 п.1). Все интересующие нас комплексы относятся к раннему горизонту днепро-донской области Бабино. Два из них (Жемчужное I к.2 п.2; Новогупаловка III к.10 п.1) во многом аналогичны запорожскому погребению 19: занимают основное стратиграфическое положение в кургане, относятся к мужской обрядовой группе, содержат, кроме пронизей, другие бронзовые украшения (Новогупаловка III к.10 п.1), размещавшиеся во всех случаях перед грудью или головой умершего [Марина, Ромашко, 1986; Отрощенко и др., 1981]. Два других захоронения (Керчик к.17 п.9; Новофилипповка к.2 п.4), напротив, представляют женскую обрядовую группу, из которых первое или даже оба<sup>8</sup> также содержали, кроме трубчатых пронизей, металлические украшения иных разновидностей. Кроме того, керчикское погребение являлось основным в кургане и характеризовалось другими признаками повышенного социального ранга [Труды ..., 1999, с.13, 14; рис. 27, 1-6; Вязьмитина та ін., 1960, с.29, рис. 11, 2, 3; Вангородская, 1987, с.42, рис. 1, 7]. Что же касается второй разновидности металлического украшения из запорожского погребения 19, спиралевидной пронизи, то она представляется еще более редкой, поскольку встречена, кроме публикуемого, лишь в одном бабинском комплексе – упомянутом выше погребении 9 кургана 17 из могильника Керчик [Труды ..., 1999, с.14; рис. 27, 1].

Обе разновидности украшений в целом достаточно хорошо известны в ряде культур энеолита – бронзового века Евразии. Однако делать из этого вывод о бесполезности использования данной категории изделий в культурно-хронологических построениях, видимо, не стоит. Дело в том, что отдельно взятые регионы крайне редко демонстрируют так называемое сквозное бытование тех или иных типов изделий, в том числе украшений, на протяжении длительных периодов, охватывающих время существования и смены нескольких культур. Чаще мы имеем дело со сравнительно ограниченными, более или менее четко выраженными «цик-

<sup>8</sup> Разрушенность новофилипповского погребения не позволяет утверждать принадлежность бронзовых трубчатых пронизей и найденной ниже очковидной подвески к единому комплексу [Вязьмитина та ін., 1960, с.29]. Однако, косвенным аргументом в пользу этого является то обстоятельство, что, судя по положению останков умершего (скорченное положение на правом боку, с ориентацией в восточный сектор), данное погребение относится к женской обрядовой группе, а очковидные подвески в культуре Бабино являются принадлежностью именно женского гарнитура.



Рис. 11. Запорожец, курган 1: 1-2 – погребение 12; 3-4 – погребение 13.

Fig. 11. Zaporozhets, barrow 1: 1-2 – burial 12; 3-4 – burial 13.

лами жизни» конкретных археологических типов. Применительно к области Северного Причерноморья и смежных степных регионов можно констатировать бытование трубчатых пронизей из пластин и спиральных пронизей лишь в памятниках позднего степного энеолита и позднейших [Братченко, 2001, ч. I, с.42; ч. II, рис. 98, 1-2, 31, 54; 99, 12, 15; 100, 10, 22; 104, А, 4]. Уже для раннекатакомбных памятников, а также древностей среднекатакомбного периода такие украшения не характерны [Братченко, 2001, ч. I, с.; ч. II, рис. 74; 104, В, С]. Вновь использование указанных типов украшений прослеживается только с позднекатакомбного времени, хотя и не повсеместно, о чем свидетельствуют их находки в погребениях отдельных регионов [Дергачев, 1986, с.106; Тощев, 1991, с.96, рис. 5, 3-4; Фещенко, 1992, с.95, рис. 2, 4; Синюк, 1996, с.118, 131-132, рис.35, 5; 41, 57]. На Донетчине, например, появление в конце средней бронзы трубчатых и спиральных пронизей в гарнитуре украшений связано с памятниками раннего этапа культуры Бабино. После этого кратковременного периода они вновь выходят из употребления и уже не встречаются в комплексах позднего этапа бабинской и срубной культур. Учитывая отсутствие рассматриваемых категорий изделий в позднекатакомбных группах Левобережной Украины, на основе которых, так или иначе, происходило первоначальное становление культуры Бабино [Литвиненко, 2002а], логично полагать, что появление их в бабинском материальном комплексе могло быть связано или с участием в процессе культурогенеза каких-то дополнительных составляющих, или отражать направление внешних связей культуры на раннем этапе. В качестве вероятной исходной среды этих новаций можно назвать круг постшнуровых и посткатакомбных образований Восточной Европы (здолбицкий этап городокско-здолбицкой, стжижовская, почапский тип, воронезская) или Северный Кавказ (гинчинская). Именно названные культурные группы в разных сочетаниях включают в состав своего материального комплекса интересующие нас трубчатые и спиральные пронизы, а

также другие категории изделий, находящие аналогии в ранней бабинской культуре: металлические гривны, очевидные подвески, пастовые (фаянсовые) сегментированные пронизы и бусы с выступами, кремневые наконечники стрел с неглубокой арочной или прямоугольной выемкой в основании [Свешников, 1974, с.75-76, 111, 114, 137-139, рис. 23, 6, 8; 38, 3; 40, 1; 49, 2-12, 35, 36, 40; 1974а, с.171, рис. 46, 2, 12, 15, 16; Пряхи, Синюк, 1983, с.197, рис. 2, 3, 7-10; Гаджиев, 1998, с.104-105, 118, 122-123, рис. 106, 1-20; 117, 29-30; 119, 1-24, 53; 121, 16-21; 125, 23-24, 35-36]. Кавказское направление, как будет показано дальше, дает и другие пары связей, что является дополнительным аргументом в пользу намеченных линий синхронизации.

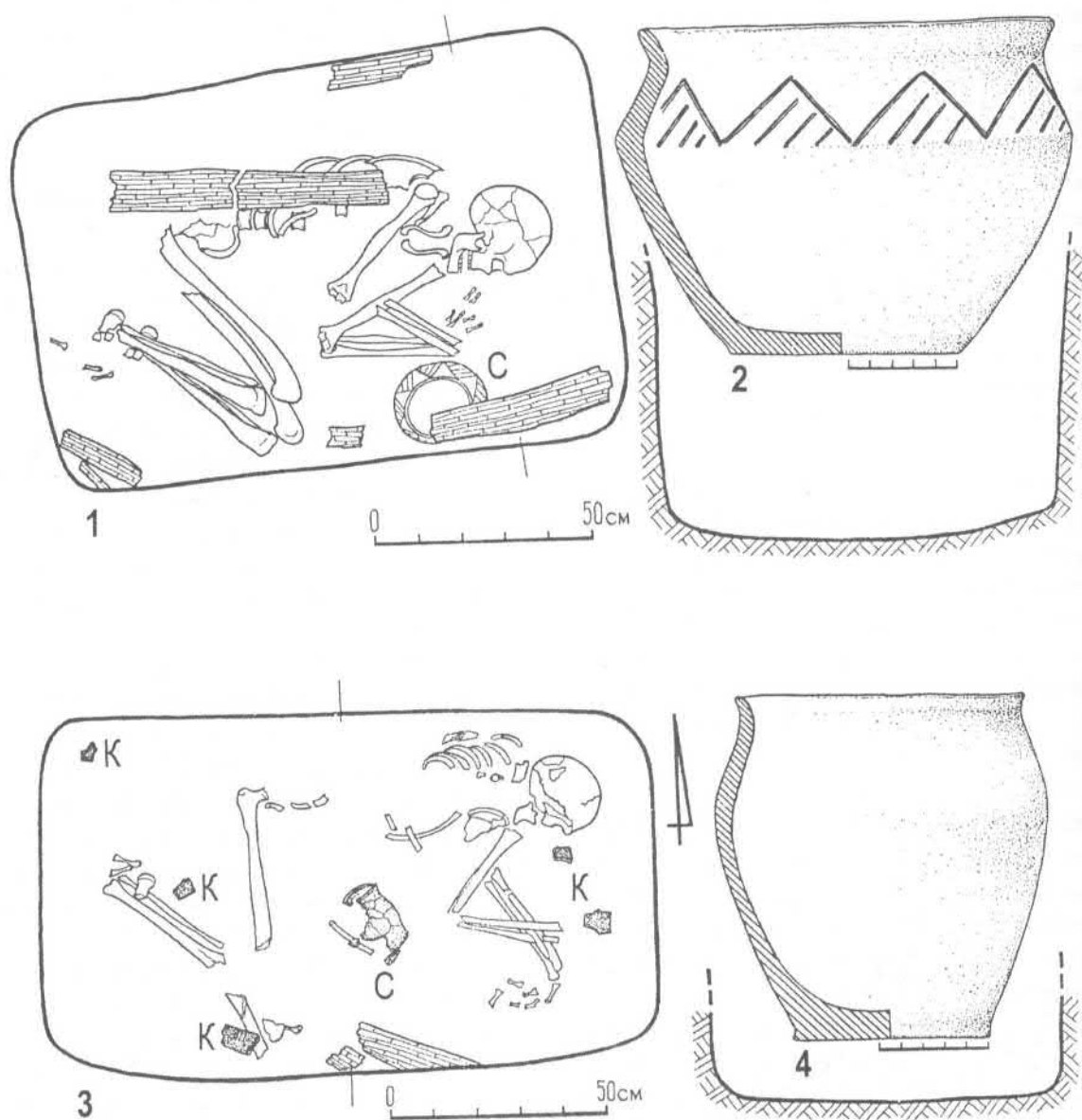
Публикуемое погребение 16, как уже отмечалось, относится к женской обрядовой группе раннего горизонта Бабино. Учитывая также антропологические определения, можно констатировать, что в погребении 16 была захоронена девочка в возрасте до 4 лет. Погребение это характеризуется повышенным социальным статусом, о чем свидетельствуют наличие собственной насыпи, достаточно сложного погребального сооружения, сопровождающего животного (череп), мясной напутственной пищи (хребет)<sup>9</sup> и относительно редкой детали типично женского гарнитура в виде наборных браслетов на запястьях, состоящих из низок фаянсовых бусин различной формы. Все представленные разновидности бус (биконическая, мелкий бисер, сегментовидные пронизы, рогатые) хорошо известны в бабинских захоронениях. Вместе с тем, сравнительно узкий хронологический диапазон бытования присущ только бусам с выступами, поскольку остальные встречаются в памятниках Степи как минимум со среднекатакомбного по срубное время включительно, что отчасти подтверждает и погребение 10 исследованного кургана (рис. 10, 3). Поиск ближайших аналогий бусам с выступами выводит нас на кавказское направление. Имеется в виду вообще юго-восточный вектор связей.

Как уже достаточно хорошо известно, облас-

<sup>9</sup>Заметим, что такая, сравнительно редкая, форма мясной напутственной пищи, как хребет (позвонки) животного, положенный за спиной умершего, находит аналогии именно в женской обрядовой группе захоронений культуры Бабино, в том числе в упомянутом выше погребении 9 кургана 17 у с. Керчик, где умершую женщину сопровождало также ожерелье из металлических пронизей, различных разновидностей костяных пастовых бус, в том числе двухрожковых [Труды ..., 1999, с.14; рис. 27, 1]. Возможно, анализ дополнительных источников позволит в дальнейшем выделить, кроме уже известных [Отрошенко, 1992], дополнительные черты ритуала, характеризующие женскую обрядовую группу бабинских захоронений или какую-то ее часть, среди которых удастся определить место и таких составляющих погребальной практики, как размещение за спиной умершей хребетной части туши, а на перекрытии могилы, в ногах погребенной, черепа крупного копытного.



Рис. 12. Запорожец, курган 1: 1-2 – погребение 14; 3 – погребение 20; 4-5 – погребение 21.

Fig. 12. Zaporozhets, barrow 1: 1-2 – burial 14; 3 – burial 20; 4-5 – burial 21.

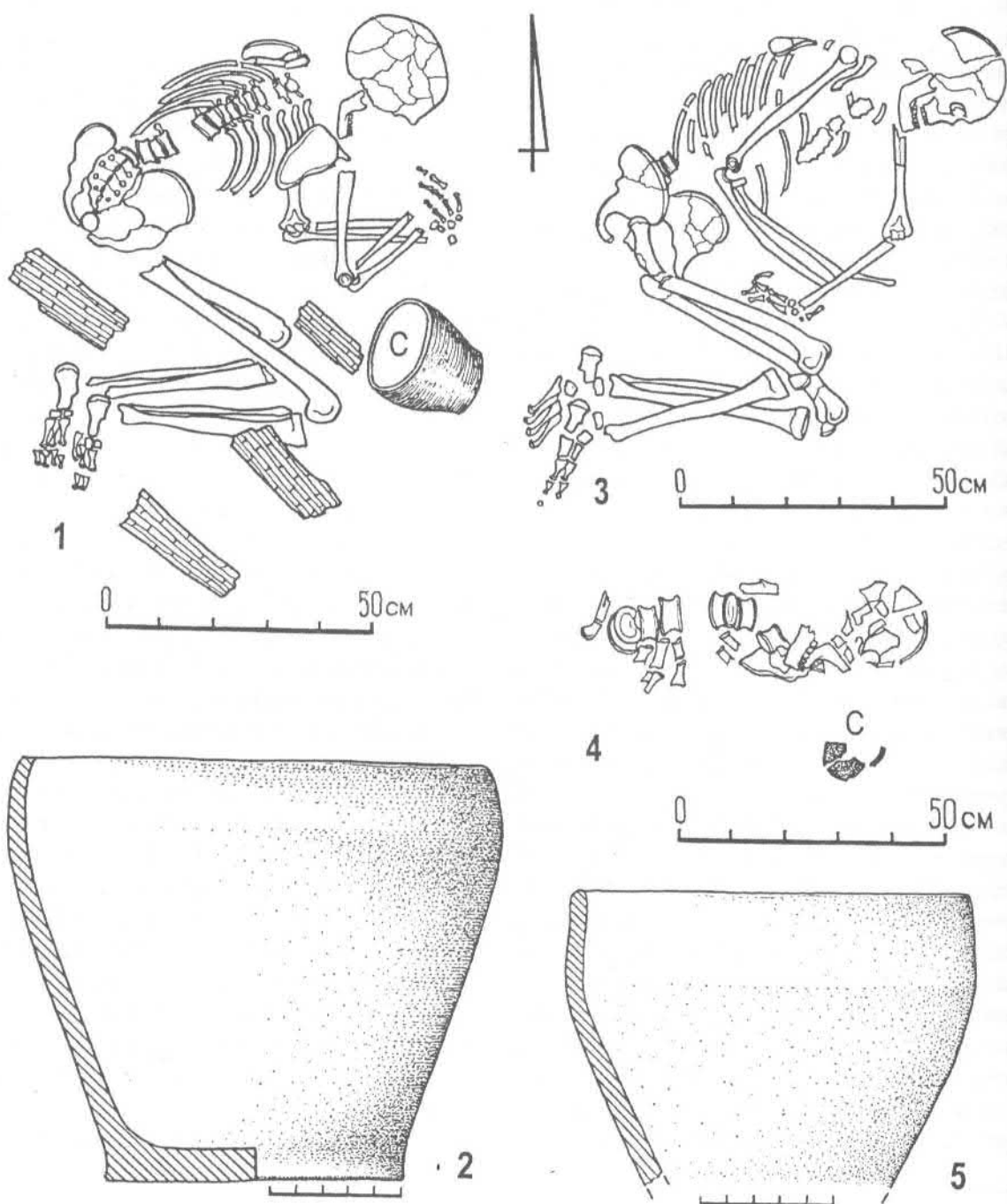

Рис. 13. Запорожец, курган 1: погребение 15.

Fig. 13. Zaporozhets, barrow 1: burial 15.

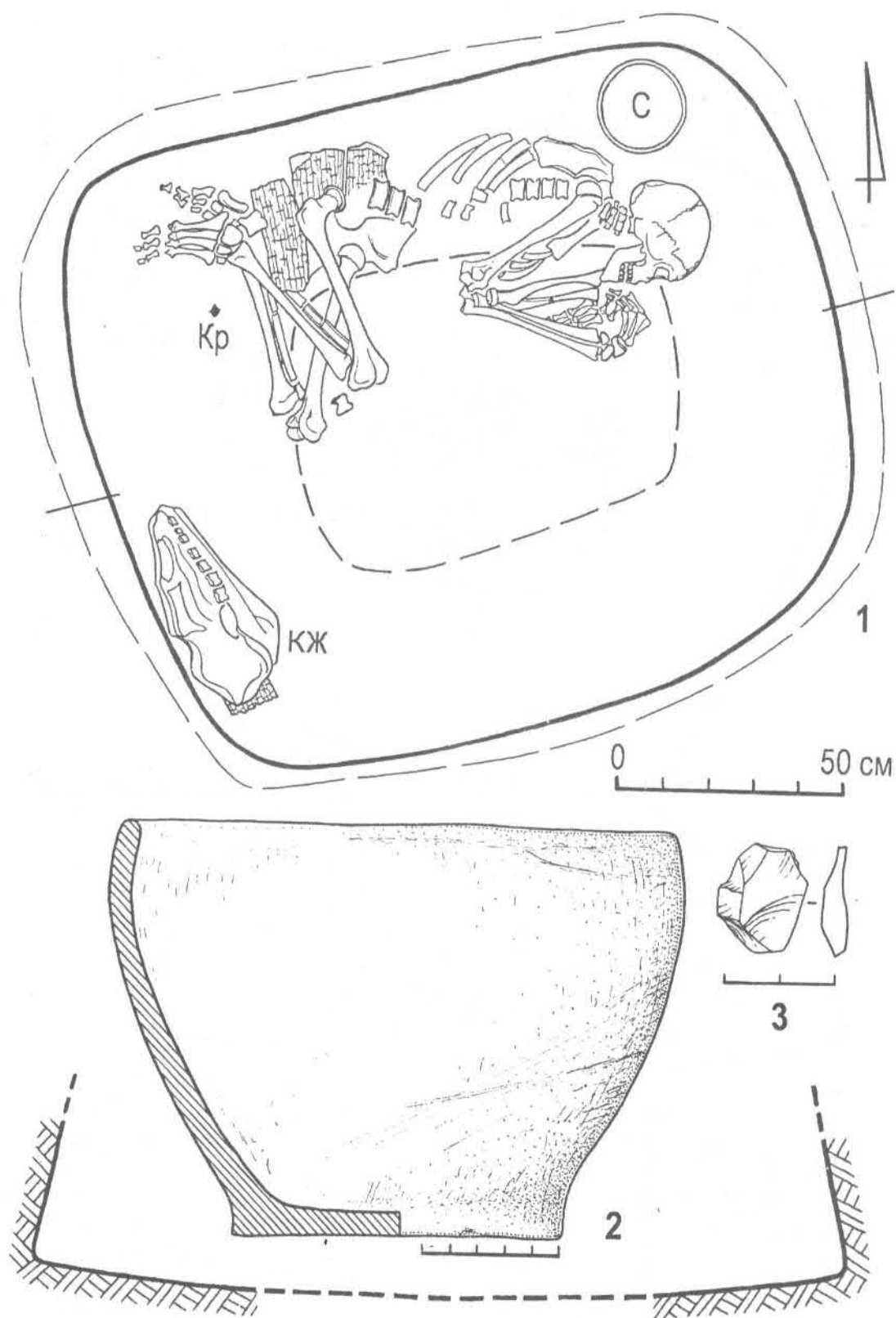

Рис. 14. Запорожец, курган 1: погребение 16.

Fig. 14. Zaporozhets, barrow 1: burial 16.



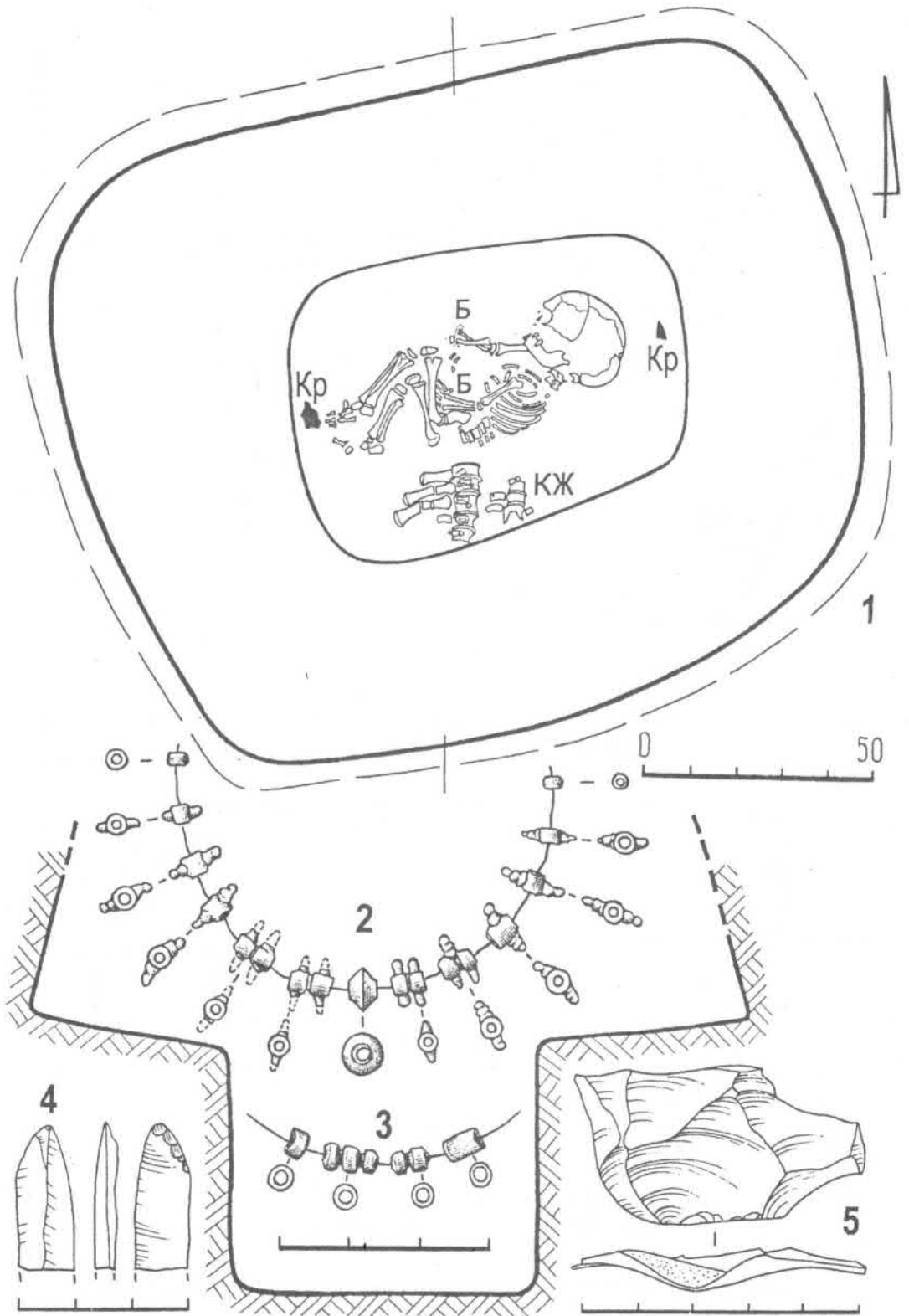

Рис. 15. Запорожец, курган 1: 1 – погребение 17; 2-3 – погребение 18.

Fig. 15. Zaporozhets, barrow 1: 1 – burial 17; 2-3 – burial 18.



- 1 – бронзовая трубчатая пронизь
- 2 – бронзовая спиральная пронизь
- 3 – костяная «пряжка»

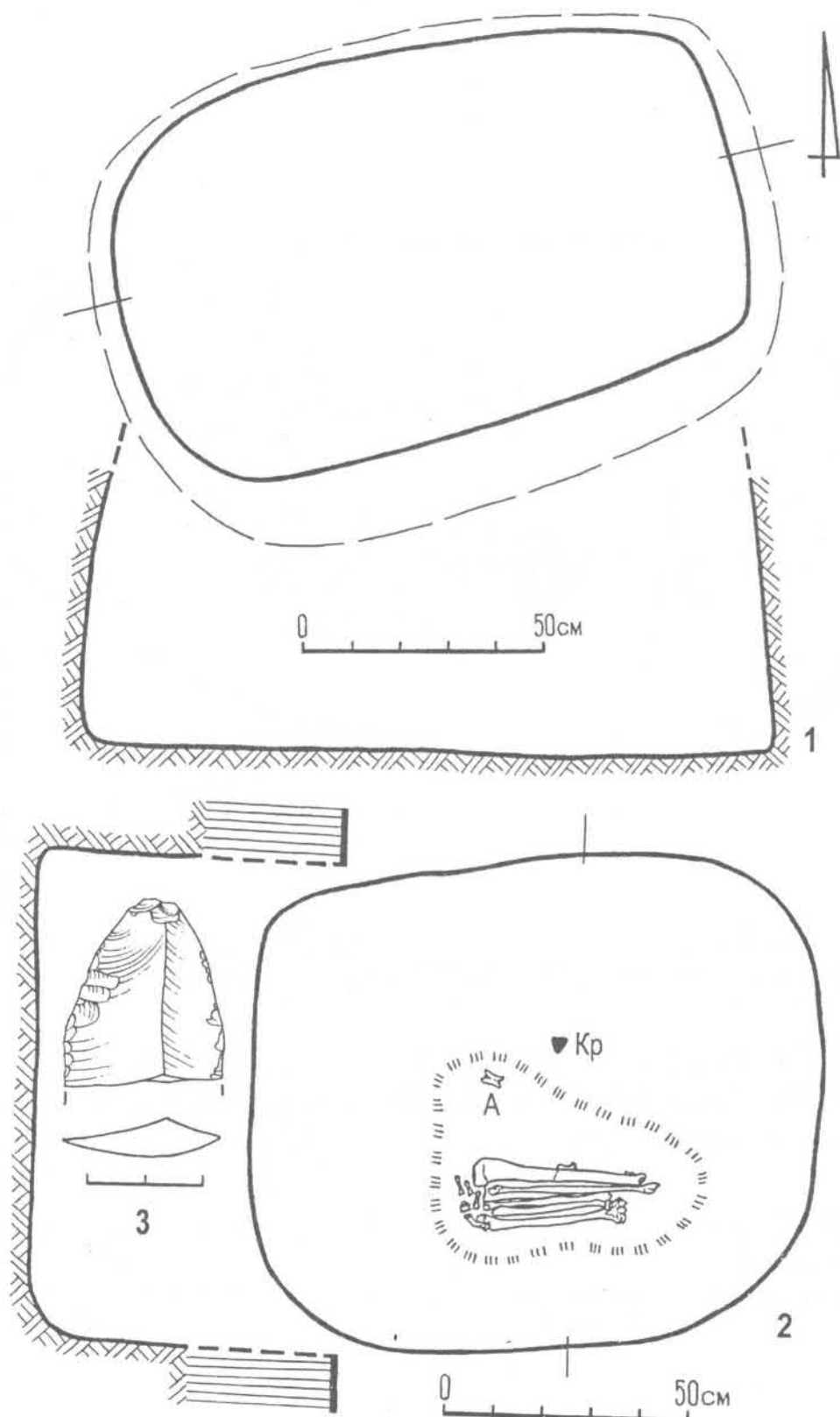
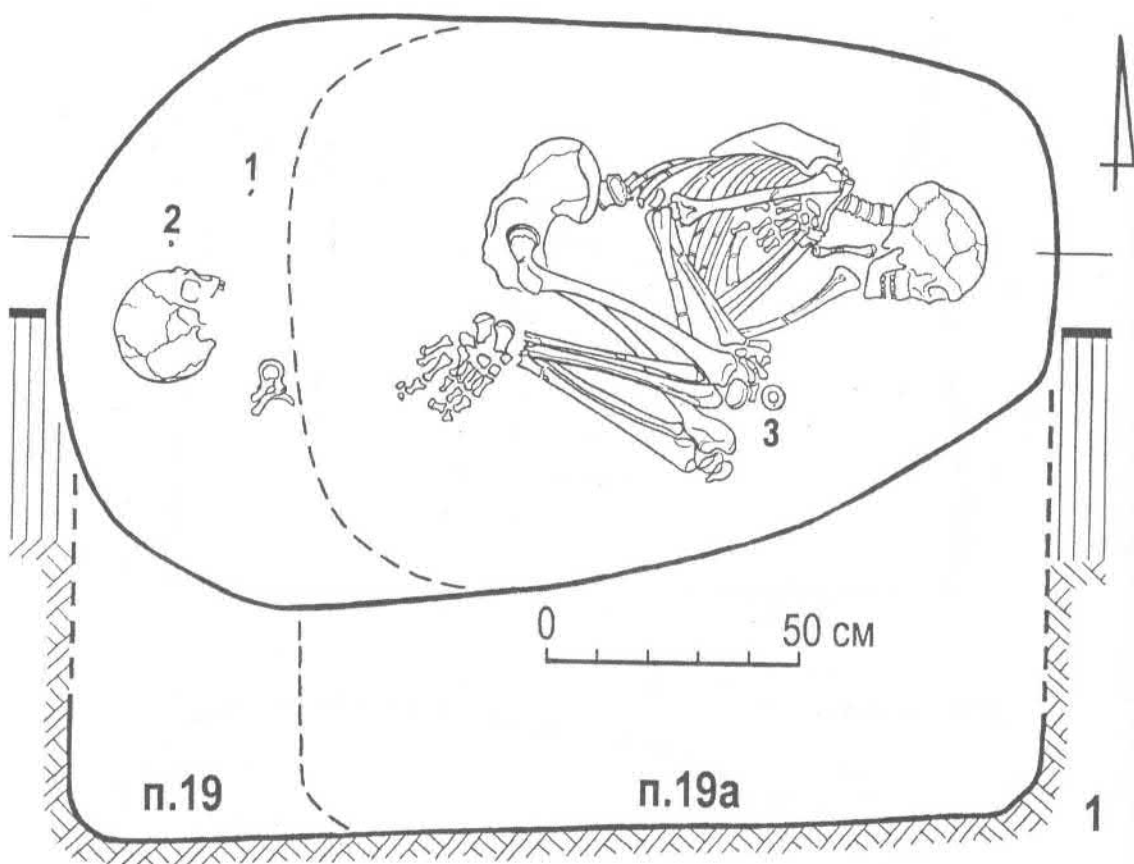

Рис. 16. Запорожцы, курган 1: 1 – погребения 19 и 19а; 2-3 – погребение 19; 4 – погребение 19а.

Fig. 16. Zaporozhets, barrow 1: 1 – burials 19 and 19a; 2-3 – burial 19; 4 – burial 19a.

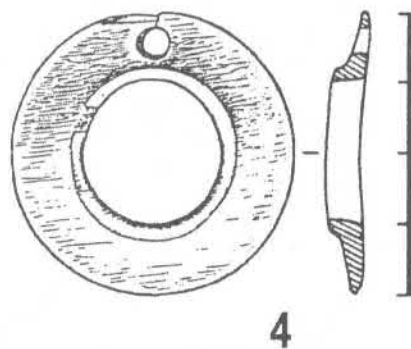
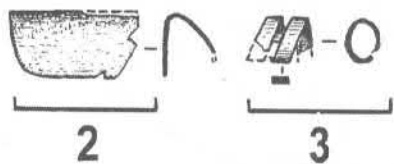

Рис. 17. Запорожец, курган 1: погребение 22.

Fig. 17. Zaporozhets, barrow 1: burial 22.

тью наибольшей концентрации различных рельефных украшений, в том числе разнообразных бус и пронизей, является Кавказский регион. Именно с ним не без основания связывают появление подобного рода изделий в памятниках степной бронзы [Братченко, 1976, с.147-148; Махно, Братченко, 1977, с.55-58; Ковалева, 1981, с.26; Нечитайло, 1991, с.40-42, 83-87; Ткачев, 2000, с.48; и др.]. Вместе с тем, следует иметь в виду, что в бабинской культуре получила распространение разновидность именно двухрожковых фаянсовых бус (нам известно 18 комплексов), в то время как памятники Северного Кавказа и Степного Предкавказья, кроме известных в позднекатакомбное время бородавчатых пронизей, дают значительное количество так называемых трехрожковых бус. Двухрожковые экземпляры не являются характерными для этих регионов, хотя и встречены в единичных случаях в комплексах позднеманьчской и бабтуринской катакомбных культур и недавно выделенной финальнокатакомбной или даже посткатакомбной группы Северо-Западного Прикаспия – лолинской [Державин 1989, с.186, рис. 26; Гей 1995, с.9-10, рис. 4, 4; Мимоход, 2003, с.105]. Напротив, трехрожковые бусы, характерные для посткатакомбных памятников Предкавказья и Северного Кавказа (поздняя гинчинская культура) [Магомедов, 1998, с.], встречены в бабинских памятниках лишь четырежды, причем в наборах с двухрожковыми, что, с учетом известных в Калмыкии закрытых комплексов, подтверждает высказанное ранее И.Ф. Ковалевой мнение о синхронности этих разновидностей украшений [Ковалева, 1981, с.26]. Впрочем, нам уже приходилось аргументировать положение, согласно которому двухрожковые и трехрожковые (трехбородавчатые) бусы могут быть признаны синхронными только частично, ибо время бытования последних, очевидно, захватывает также поздние этапы культуры Бабино и лолинской группы [Litvinenko, 2002, p.179-180]. Поскольку обсуждение этого вопроса выходит за рамки настоящей статьи, заметим, что состояние его еще далеко от окончательного разрешения.

Погребение 18 представляет собой достаточно редкую форму погребальной обрядности, интерпретируемую как вторичное захоронение останков умершего путем помещения в могильную камеру костей скелета (как правило, не в полном наборе), укладываемых в виде компактной и достаточно аккуратной кучки. Эта традиция, известная только в раннем горизонте бабинских могильников днепро-донской области, вероятнее всего, является наследием ката-

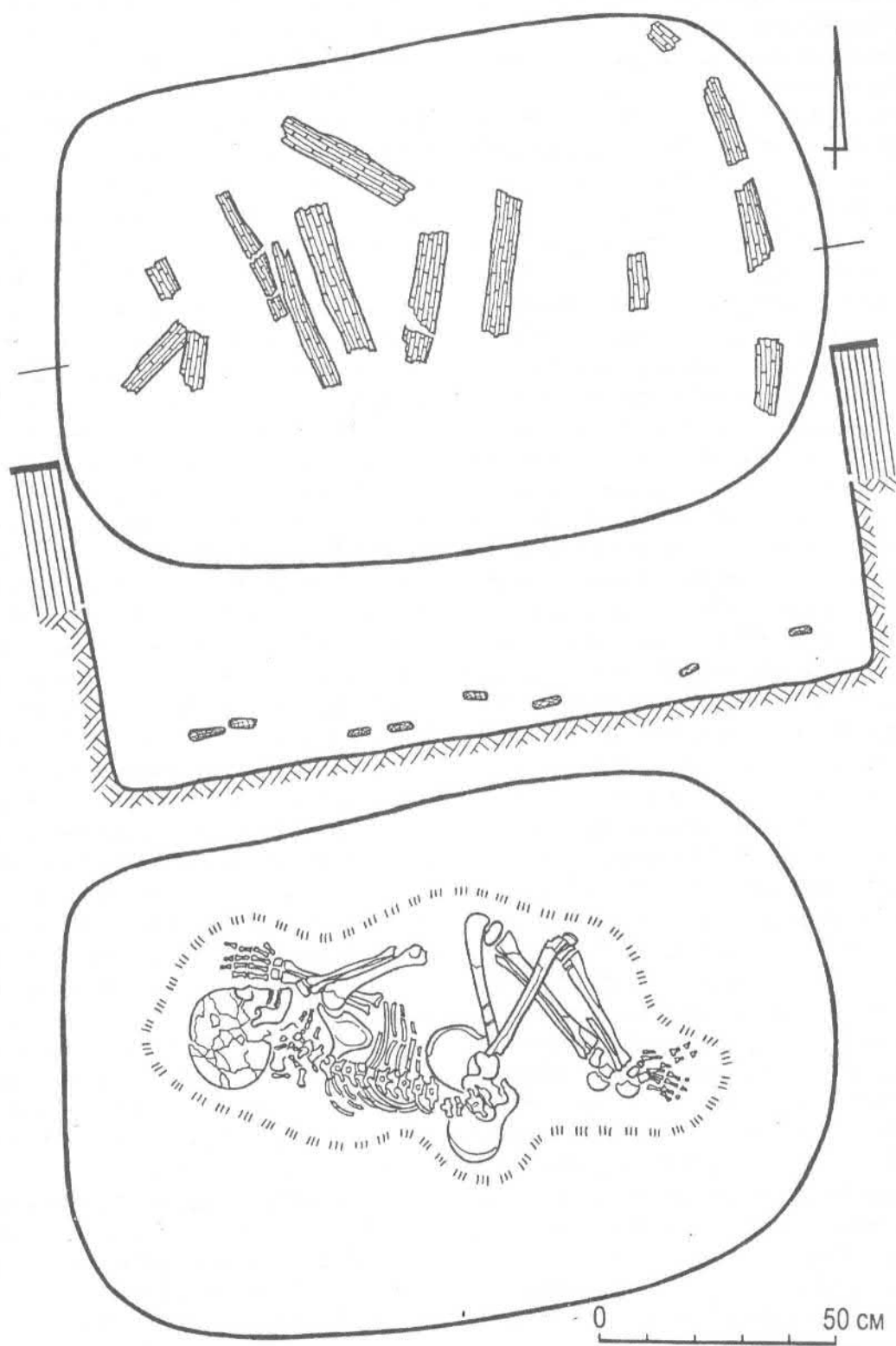
комбного мира, где обряд экскарнации (декарнации) сравнительно широко распространен [Мельник, 1991, с.9, 21-32].

Наиболее поздним из бабинских комплексов кургана является погребение 19а, впущенное с поверхности крайней западной первичной насыпи и не сопровождавшееся собственной досыпкой. Обрядовые и инвентарные признаки (сильно скорченное левобочное положение с восточной ориентацией, кольцевидная пряжка с бортиком и малым дополнительным отверстием), наряду со стратиграфией, позволяют отнести указанное погребение 19а к позднему этапу культуры Бабино.

Дальнейшее функционирование могильника, внешне представлявшего собой вытянутое с ЮЗ на СВ грунтовое валообразное сооружение размерами около 50×20 м, связано с носителями срубной культуры. Почти все срубные захоронения были впущены с поверхности более древних насыпей. Погребение 12, судя по его расположению на плане и глубине залегания, могло быть сооружено за пределами насыпи, у края ее юго-западной полы, то есть с уровня ДГ. В планиграфии срубных захоронений достаточно определенно прослеживается линейное размещение, обусловленное формой уже существовавшей насыпи: могилы вытянуты несколькими цепочками по линии ЮЗ-СВ. Видимо, единой срубной досыпкой (V) мощностью не менее 0,9 м (или несколькими локальными) и было завершено формирование курганной насыпи. Судя по различной глубине залегания, одни из погребений срубной культуры (например, пп. 10, 11, 12, 13, 15, возможно также пп. 5, 7, 8, 14) были впущены с уровня ДГ или поверхности бабинских насыпей, а другие (пп. 1, 3, 4, 6, 9, 21) – впущены с поверхности последней досыпки и потому являются более поздними из срубных. Обрядово-инвентарный комплекс захоронений позволяет отнести их ко II – III горизонтам срубных могильников Северного Приазовья [Литвиненко, 1999].

Некоторым образом от комплексов срубной культуры отделяется погребение 20, которое, на основании левобочной среднескорченной позы умершего с характерно перекрещенными руками и отсутствия керамики, может быть отнесено к черноговоровской группе киммерийского времени.

В эпоху средневековья в вершину кургана было впущено позднекочевническое погребение

2. На основании черт обряда (широкая яма, западный сектор ориентации умершего и чучела коня, размещенного к северу от костяка человека – тип II отдела Г, по Г.А. Федорову-Давыдову; вариант 2 типа I, по А.Г. Атавину), и типа удил (односоставные без псапиев – тип I отдела В, по Г.А. Федорову-Давыдову) может быть отне-

сено к кругу печенежско-торческих древностей и датировано X-XI вв. [Федоров-Давыдов, 1966, с.18, 20, 124, 141; Атавин, 1984, с.137, табл. 2].

Общая хроностратиграфическая колонка кургана может быть представлена в следующем виде:

2											
20											
6		1		3		9		4		21	
12	13	14	5	7	11	10	15				
19a										8	
19				22				16		17(?) 18	

### ЛИТЕРАТУРА

1. **Антоненко Б.О.** Курганный могильник поблизу с. Морокино // Похоронный обряд древнего населения Украины. К., 1991. С.151-161.
2. **Атавин А.Г.** Некоторые особенности захоронения чучел коней в кочевнических погребениях X-XIV вв. // СА. 1984. №1. С.134-143.
3. **Берестнев С.И.** Восточноукраинская лесостепь в эпоху средней и поздней бронзы (II тыс. до н.э.). Харьков, 2001. 264 с.
4. **Вангородская О.Г.** О связях культуры многоваликовой керамики по материалам украшений // Межплеменные связи эпохи бронзы на территории Украины. К., 1987. С.38-48.
5. **Власкин М.В.** Исследование курганного могильника Мухин I в 1995, 1998 гг. // Аксайские древности. Ростов-на-Дону, 2002. С.189-206.
6. **Вязьмітіна М.І., Іллінська В.А., Покровська Є.Ф., Тереножкін О.І., Ковпаненко Г.Т.** Кургани біля с Ново-Пилипівки і радгоспу „Аккермень” // Археологічні пам’ятки УРСР. Т.VIII. К., 1960. С.22-135.
7. **Гей А.Н.** 1995. Батуриная катакомбная культура и финал эпохи средней бронзы в степном Прикубанье // Историко-археологический альманах. Армавир; Москва, 1995. Вып. 1. С.4-14.
8. **Дергачев В.А.** Молдавия и соседние территории в эпоху бронзы. Кишинев, 1996. 221 с.
9. **Державин В.Л.** Погребения эпохи бронзы из курганов у хут. Веселая Роща (по материалам Ставропольской экспедиции 1980 г.) // Древности Ставрополья. М., 1989. С.125-194.
10. **Дубовская О.Р.** Погребения культуры многоваликовой керамики Донетчины и Северо-Восточного Приазовья // Археология и краеведение – школе: Тез. обл. семинара. Донецк, 1985. С.19-21.
11. **Клименко В.Ф.** Курганы юга Донетчины. Енакиево, 1998. 218 с.
12. **Клюшинцев В.Н.** Погребение литейщика на реке Ингулец // Катакомбные культуры Северного Причерноморья. Источники. Проблемы. Исследования. К., 1991. С.254-261.
13. **Ковалева И.Ф.** Север Степного Поднепровья в среднем бронзовом веке. Днепропетровск, 1981. 78 с.
14. **Ковалева И.Ф.** Культурные комплексы так называемых длинных курганов эпохи бронзы // Археологические памятники Поднепровья в системе древностей Восточной Европы. Днепропетровск, 1988. С.20-33.
15. **Литвиненко Р.А.** К оценке культуры многоваликовой керамики Восточного Надазовья // Северо-Восточное Приазовье в системе свразийских древностей (энеолит-бронзовый век): Матер. междунар. конф.: В 2-х ч. Донецк, 1996. Ч.1. С.65-71.
16. **Литвиненко Р.А.** Периодизация срубных могильников Северо-Восточного Приазовья // Древности Северо-Восточного Приазовья. Донецк, 1999. С.4-23.
17. **Литвиненко Р.А.** Каменная курганная архитектура культуры многоваликовой керамики // Археология и древняя архитектура Левобережной Украины и смежных территорий. Донецк, 2000. С.12-19
18. **Литвиненко Р.А.** Вопросы относительной хронологии погребений бабинской культуры Днепро-Донского региона // ДАС. Донецк, 2002. Вып.10. С.35-59.

19. Литвиненко Р.А. Катакомбное наследие в бабинской культуре // Степи Евразии в древности и средневековье: Матер. Междунар. науч. конф. Кн.1. СПб., 2002а. С.183-190.
20. Литвиненко Р.А., Посредников В.А., Гриб В.К. Исследование северной группы курганов у с. Запорожец (Северное Приазовье) // ДАС. Донецк, 1992. Вып. 2. С.94-113.
21. Ляшко С.Н. Раскопки курганов в Днепровском Надпорожье // АО 1981 года. М., 1983. С.284-285.
22. Магомедов Р.Г. Гинчинская культура. Горы Дагестана и Чечни в эпоху бронзы. Махачкала, 1998.
23. Марина З.П., Ромашко В.А. Археологические исследования в зоне строительства орошения колхоза им. Ульянова Павлоградского района, колхоза им. 50-летия ВЛКСА на площадях подработки шахт Западного Донбасса // НА ИА НАНУ. – № 1986/52.
24. Махно Є.В., Братченко С.Н. Пастове намисто з катакомбного поховання на Компанійцівському могильнику // Археологія. 1977. Вип. 24. С.53-60.
25. Мельник В.И. Особые виды погребений катакомбной общности. М., 1991.
26. Мимоход Р.А. О погребениях финала средней бронзы Семеро-Западного Прикаспия // Чтения, посвященные 100-летию деятельности в Государственном Историческом музее В.А. Городцова: Тез. конф. М., 2003. Ч.1. С.103-107.
27. Нечитайло А.Л. Связи населения Степной Украины и Северного Кавказа в эпоху бронзы. К., 1991.
28. Отрощенко В.В. О ранней обрядовой группе погребений культуры многоваликовой керамики в Левобережной Украине // История и археология Слободской Украины: Тез. докл. и сообщ. Всеукр. конф. Харьков, 1992. С.163-165.
29. Отрошенко В.В., Болдин Я.И., Гошко Т.Ю., Ляшко С.Н., Ковалев Н.В., Кравченко С.Н., Пустовалов С.Ж., Рассмакин Ю.Я., Салий Н.Г., Савовский И.П. Отчет о раскопках Запорожской экспедиции в 1981 г. // НА ИА НАНУ. - № 1981/10.
30. Писларий И.А. Культура многоваликовой керамики Восточной Украины: Автореф. дис. ... канд. ист. наук. М., 1983. 22 с.
31. Пряхин А.Д., Синюк А.Т. Курган эпохи бронзы у пос. Хохольский // СА. 1983. № 3.
32. Савва Е.Н. Культура многоваликовой керамики Днестровско-Прутского междуречья. Кишинев, 1992.
33. Свешников И.К. Історія населення Передкарпаття, Поділля і Волині в кінці III – на початку II тисячоліття до нашої ери. К., 1974.
34. Свешников И.К. Племена культуры кулястих амфор. Племена культур шнуровой керамики. Племена Прикарпаття і Поділля. Племена Волині // Стародавнє населення Прикарпаття і Волині. К., 1974а.
35. Синюк А.Т. Бронзовый век бассейна Дона. Воронеж, 1996. 351 с.
36. Ткачев В.В. О юго-западных связях населения Южного Урала в эпоху ранней и средней бронзы // Проблемы изучения энеолита и бронзового века Южного Урала. Орск, 2000. С.37-65.
37. Тощев Г.Н. Западный ареал памятников катакомбной культуры // Катакомбные культуры Северного Причерноморья. К., 1991. С.85-100.
38. Труды Новочеркасской археологической экспедиции / Сост. И.Н. Парусимов. Азов, 1999. Вып.4.
39. Шапошникова О.Г., Фоменко В.Н., Ключинцев В.Н., Елисеев В.Ф. Отчет о работе Николаевской экспедиции за 1984 г. – Ч.II. // НА ИА НАНУ. - № 1984/9.
40. Федоров-Давыдов Г.А. Кочевники Восточной Европы под властью золотоордынских ханов. М., 1966.
41. Фещенко Е.Л. Изделия из металла в катакомбных погребениях Днепровского предстепья // Проблемы археологии Поднепровья. Днепропетровск, 1992. С.84-101.
42. Litvinenko R.A. The Problem of Chronological Correlation between Sintashta Type and MRC Sites // Complex Societies of Central Eurasia from the 3rd to 1st Millennium BC. Regional Specifics in Light of Global Models. Washington D.C., 2002. Vol. 1. P.172-188.

Статья поступила в редакцию в ноябре 2003 г.