

Курганная группа «Спутник» у с. Ближний Хутор на левобережье Нижнего Днестра

В 2014 г. сотрудники НИЛ «Археология» Приднестровского государственного университета им. Т.Г. Шевченко провели на землях сельского совета с. Ближний Хутор Слободзейского района спасательные раскопки курганной группы «Спутник»¹. Необходимость исследования была обусловлена застройкой территории, на которой находились археологические объекты. Курганы расположены на левобережье Нижнего Днестра, на северной окраине г. Тирасполь, на выезде из города, к востоку и в непосредственной близости от шоссе Тирасполь – Григориополь (рис. 1, 1).

Раскопки входивших в группу пяти курганов (рис. 1, 2–3) производились с применением землеройной техники методом параллельных, разбитых по направлению запад – восток траншей. Дополнительно исследовались северная и южная полы курганов. Насыпь, погребённый и предматериковый грунты снимались техникой слоями по 5–15 см. При обнаружении пятен заполнения ям, деревянных либо каменных конструкций, костей человека или животных дальнейшая расчистка велась вручную.

Ниже приводится описание всех курганов и материалов, полученных при их исследовании.

КУРГАН 1. На момент раскопок насыпь была практически полностью уничтожена распашкой. Судя по глубине траншеи времён Великой Отечественной войны², пересекавшей насыпь с юго-востока на северо-запад, к 40-м гг. XX века высота кургана должна была составлять не менее 1 м. По линии запад – восток были оставлены три бровки шириной по 0,6 м; длина центральной бровки – 32 м, северной и южной бровок – по 24 м; расстояние между бровками по 5 м (рис. 2, 1).

Первоначальные границы насыпи определялись по контрастно выделяющейся в профилях прослойке чернозёма, смытого с поверхности дождями и талыми водами. В плане курган имел округлую форму, максимальный диаметр – 14–15 м. Курган был окружён неглубокой кольцевой выемкой, из которой брался грунт для насыпи. Как показали исследования, насыпь была сооружена в один приём из тёмно-серого чернозёма над единственным, расположенным в центре подкурганной площадки захоронением (рис. 2, 2–7). Над юго-западным углом погребальной ямы, на глубине 0,3 м, сохранился небольшой участок погребённой почвы, перекрытый остатками материкового выброса.

Погребение 1 (сарматское, основное) обнаружено в центральной части насыпи.

Погребальная яма прямоугольной формы, 3,3×1,6 м, длинной осью ориентирована по линии север-северо-запад – юг-юго-восток (рис. 3, 1). В северной части яма нарушена грабительским ходом. На глубине около 2,50 м от R₀ (на уровне перехода жёлтого плотного материкового суглинка в менее плотный светло-жёлтый суглинок) вдоль продольных стен ямы были устроены заплечики шириной 0,15–0,20 м (рис. 3, 2). Близ юго-западного и северо-восточного углов ямы, на заплечиках, зафиксирова-

¹ Название получила от находящегося рядом строительного рынка «Спутник» на северной окраине г. Тирасполь.

² В траншею найдены фрагменты боеприпасов.



Рис. 1. Географическое (1) и топографическое (2, 3) положение курганов группы «Спутник» у с. Ближний Хутор.



Рис. 2. План (1) и профили (2–7) кургана 1.

ны остатки поперечного деревянного перекрытия – плахи шириной 0,10–0,20 м; их многочисленные фрагменты попадались и в заполнении. Стенки ямы ко дну расширяются, глубина ямы – 3,50 м от R₀, или 3,20 м от древнего горизонта. Погребение ограблено.

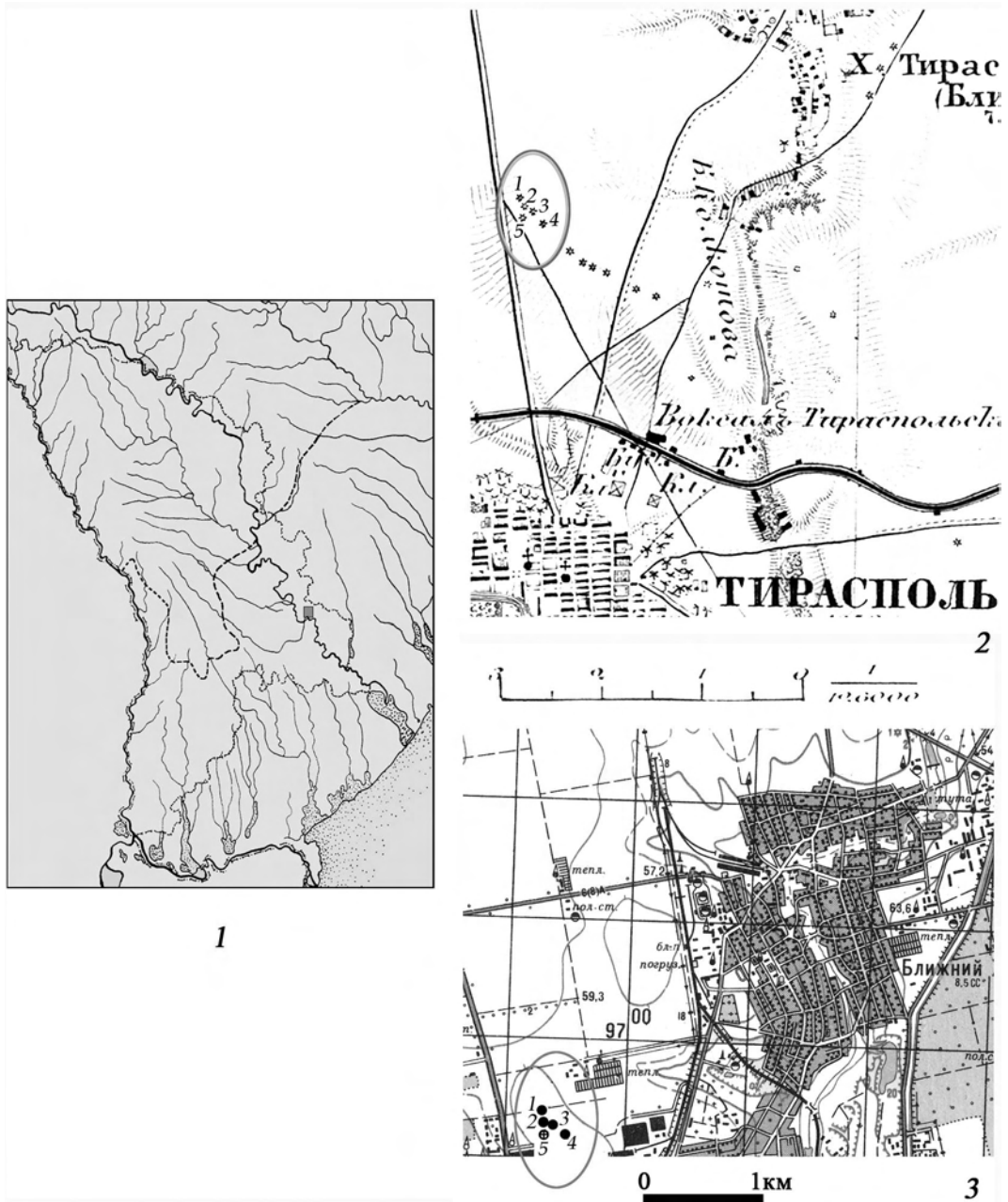
На дне ямы найдена только крышка гончарной «пиксиды» (2³).

В заполнении ямы на различных глубинах встречались кости человека (женщины?) – фаланги пальцев, фрагменты костей рук, рёбер, зубы и т.д. Также в заполнении обнаружены: фрагменты керамических сосудов – красноглиняной римской амфоры (1), венчика гончарной «пиксиды» (2), гончарной трёхручной орнаментированной чаши (3) и двух лепных курильниц (4, 5); фрагмент лепного пряслица (6); фрагмент (налеп) фракийского лепного сосуда со следами вторичного использования в качестве растирального (7); полоски золотой фольги и их фрагменты (8); две золотые полусферические нашивные бляшки (9); серебряная пряжка (10); бронзовые детали деревянной шкатулки (11); фрагменты клинка железного ножа (12); бусины из стеклянной пасты, янтаря, гешира, перламутра, кости/рога (?) (13); фрагмент абразива из мелкозернистого песчаника (14); известняковая плита со следами обработки (15).

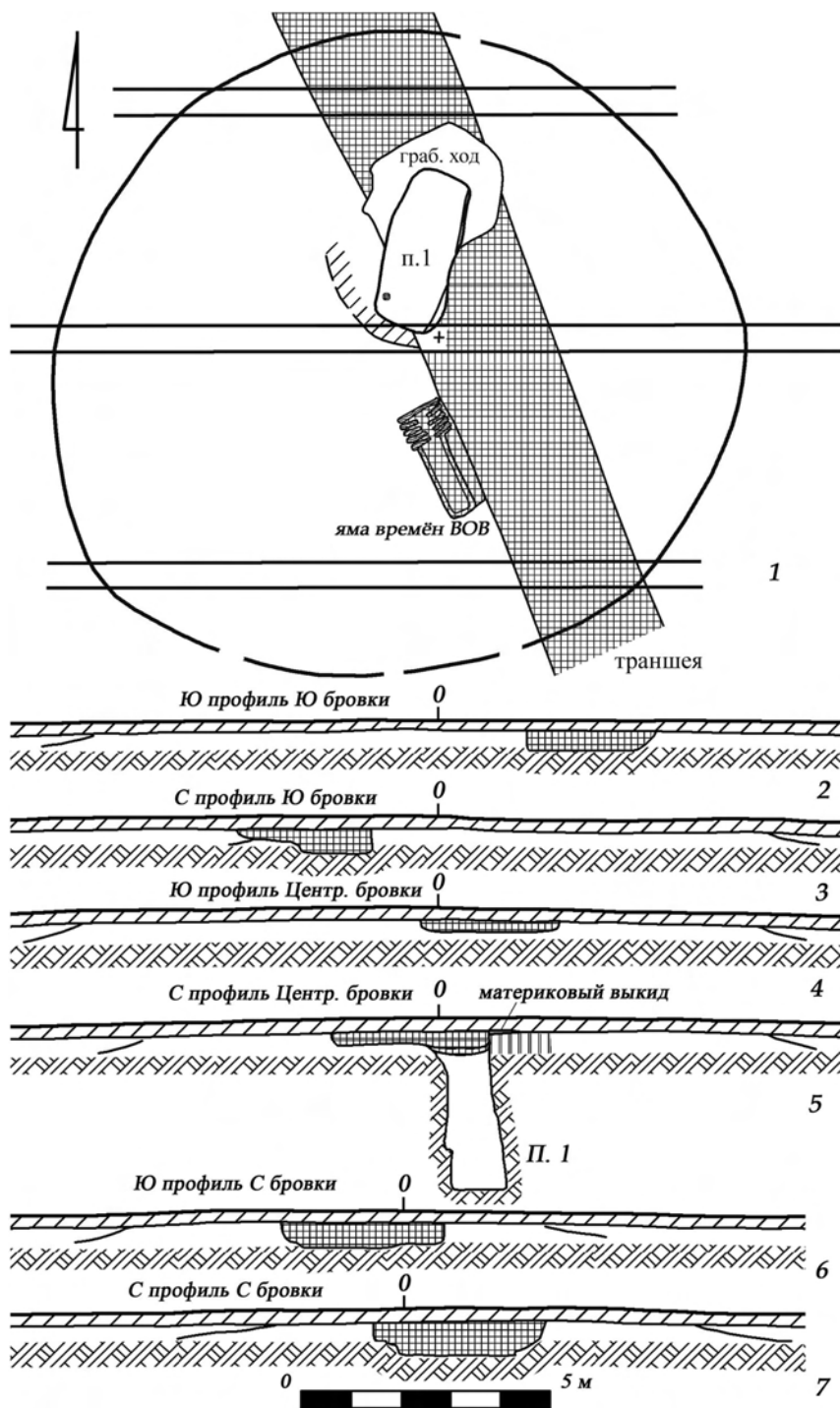
Описание находок:

1) Обломки венчика и ручки красноглиняной позднегераклейской амфоры. Фрагмент венчика высотой 5,3 см позволяет определить внешний диаметр венчика (6,95 см) и диаметр устья (4,25 см) сосуда. Профиль венчика подтреугольный, со слабоогнутой верхней поверхностью. Ручка плавно изогнутая, овальная в сечении, по внешней поверхности ствола имеет выделенное ребро (рис. 3, 5).

2) Гончарная красноглиняная «пиксида». Сохранились крышка и обломок стенки с венчиком от корпуса. Внешняя поверхность крышки и обе поверхности фрагмента корпуса покрыты ангобом терракотового цвета с красноватым отливом.

Конусообразная крышка снабжена цилиндрическим выступом-ручкой сверху и полым цилиндрическим выступом в нижней части. Высота крышки 4,45 см. Максимальный диаметр конической части – 9,5 см, высота 2,15 см, ширина закраины 0,9 см. Диаметр ручки 3 см, её высота – 0,8 см, на верхней плоскости цилиндра имеется едва заметное углубление. Внешний диаметр цилиндрического обода – 7,1–7,5 см, внутренний – 6,3 см; высота – 1,4 см.

Сохранившийся фрагмент тулова позволяет реконструировать профиль сосуда на высоту 2,53 см от уровня венчика. Округлый корпус имел отогнутый, подтреугольный в сечении венчик. По внешнему краю венчика диаметр корпуса – 10,3 см. Диаметр устья – 9,1 см, что несколько меньше максимального диаметра крышки. Таким образом, крышка краями «конуса» опиралась на венчик корпуса, а краями цилиндрического обода – на внутреннюю поверхность стенки тулова, что создавало идеальное прилегание верхней и нижней частей – крышки и корпуса – «пиксиды» (рис. 3, 4).

3) Гончарная сероглиняная трёхручная чаша на кольцевом поддоне. Загнутый внутрь утолщённый венчик сосуда плоско срезан сверху. Тулово биконическое, с плавным перегибом в верхней трети сосуда. На верхней части корпуса, симметрично относительно центра, расположены три вертикальные, круглого сечения ручки.

³ Цифра в скобках – номер вещи в описании находок.



Рис. 3. План (1) и разрез (2) погребения 1 кургана 1, инвентарь погребения 1 (3–6).

Сектора между ними декорированы врезными, спускающимися от венчика вертикальными линиями. Пространство между ними заполнено косыми линиями таким образом, что каждая пара орнаментальных «лент» образует «ёлочку». В одном из секторов нанесено 12 заштрихованных вертикальных «лент», в другом – 18, в третьем – 14 (вид сверху на рисунке – по часовой стрелке). Высота чаши 18 см, диаметр устья 19,45 см, диаметр венчика 22 см, максимальный диаметр тулова 29 см, диаметр поддона 7,25 см, высота поддона 0,4 см, толщина стенок и поддона 0,5–0,6 см (рис. 3, 6).

4) Лепная курильница усечённо-бипирамидальной формы с полой ножкой. Чаша сосуда подквадратной в плане формы с длиной стороны 10,9 см. Внешняя поверхность чаши украшена по верхнему краю пальцевыми (по 13 на каждой стороне), а в средней части – ногтевыми (по 7 на каждой стороне) вдавлениями. Подквадратная в плане (длина стороны 8,7 см) ножка не орнаментирована, углы её хорошо выделены, стенки – немного выпуклые в центральной части. Высота сосуда 8,5 см, высота чаши 5,95 см, толщина дна до 1,3 см, высота ножки 2,55 см, толщина стенок до 1 см (рис. 4, 1).

5) Лепная курильница в виде невысокой чашки со скошенным наружу краем и сквозными отверстиями по тулову. Высота курильницы 3,8 см, максимальный диаметр по венчику 9,9 см, диаметр дна 7,6 см, толщина дна до 1,25 см, толщина стенки до 0,9 см (рис. 3, 3).

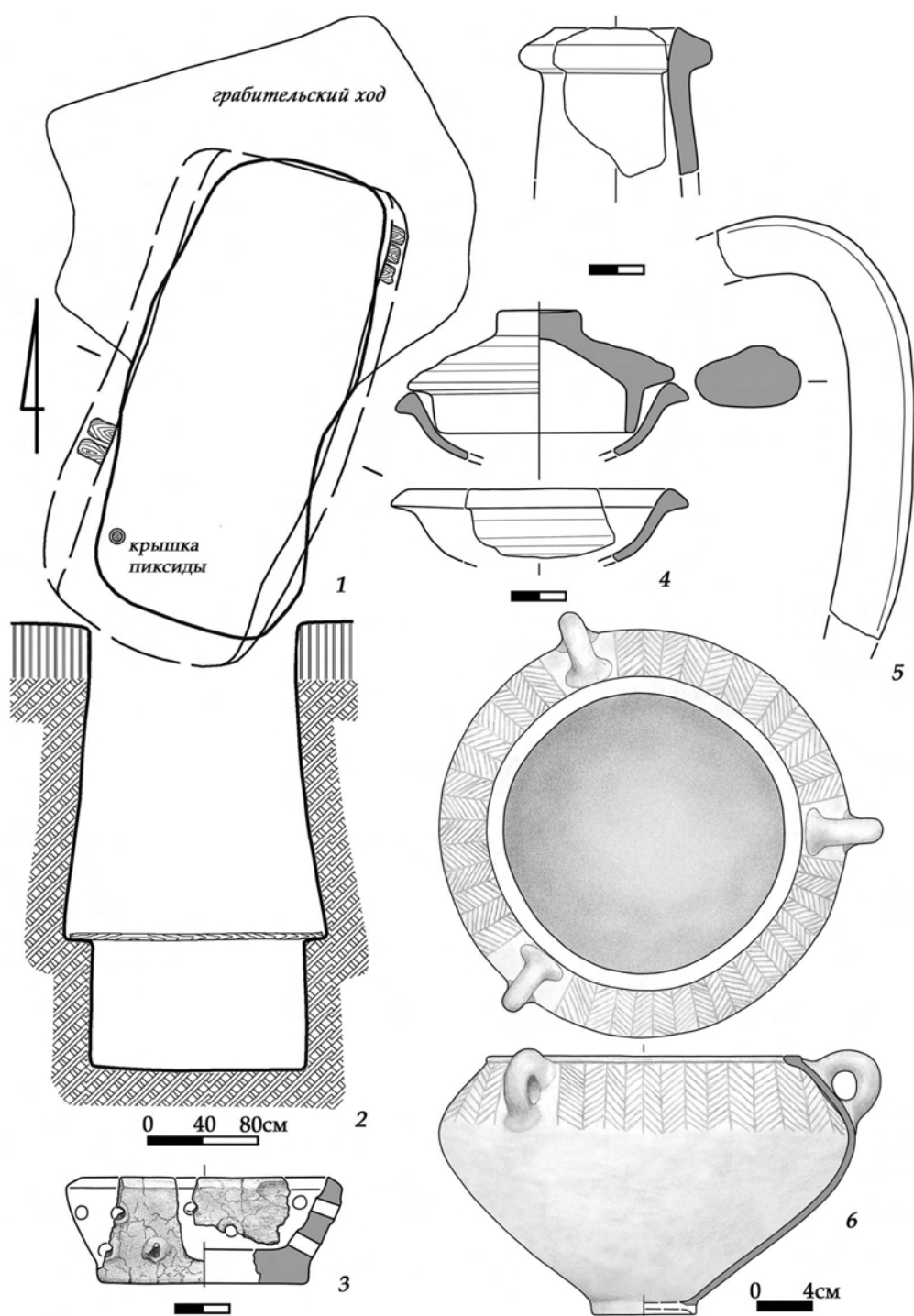
6) Лепное пряслице усечено-биконической формы, с неглубоким, диаметром 2,5 см, вдавлением на большем основании. Высота пряслица 2,8 см, диаметр большего основания 2,8 см, меньшего – 1,2 см; максимальный диаметр 4,5 см, диаметр конического отверстия: вверху 0,8 см, внизу 0,4 см (рис. 4, 2). Поверхность пряслица тёмно-серого цвета, черепок в изломе чёрный, в тесте примеси шамота и песка.

7) Фрагмент (налеп) фракийского лепного сосуда. Длина сохранившейся части налепа 6,5 см, ширина – 3,8 см, максимальная толщина в месте крепления к стенке сосуда 3,5 см. Участок поверхности, которой налеп крепился к сосуду, затёрт, очевидно, в результате вторичного использования обломка (рис. 4, 4).

8) Полоски золотой фольги и их фрагменты (26 экз.). Длина целых полосок 2 см, ширина – до 0,5 см. Возможно, полоски украшали тесьму – их края загнуты, на фольге видны отпечатки тканевых волокон (рис. 4, 6).

9) Две золотые нашивные полусферические бляшки диаметром до 0,75 см и высотой до 0,3 см. По краям бляшек – два диаметрально противоположных отверстия диаметром до 0,1 см. В центре бляшек, перпендикулярно оси расположения отверстий, имеются небольшие вдавления (рис. 4, 5).

10) Односоставная (т.е. с неподвижным соединением рамки и щитка) серебряная пряжка изготовлена из двух пластин. Рамка, шириной 0,3–0,4 см, имеет подовальную (1,8×1,4 см) форму, щиток – прямоугольную 1,8×1,2 см. На одном конце щитка, ниже условного основания рамки, имеется квадратный вырез (0,3×0,3 см) для крепления язычка. Один конец язычка из бронзового прута прямоугольного сечения (0,1×0,35 см), загнутый в петлю вокруг рамки, соединял обе пластины пряжки; свободный конец заострён (рис. 4, 7). Длина лицевой части язычка 1,5 см. На противоположном конце щитка, в 0,5 см от края, пробито отверстие для заклёпки, крепившей обе пластины на ремне.

11) Бронзовые детали деревянной шкатулки:



Рис. 4. Инвентарь погребения 1 кургана 1.

– наружное угловое крепление в виде Г-образной скобы, согнутой почти под прямым углом. Скоба литая, подпрямоугольная в сечении (0,2×0,4 см). Уплощённые концы скобы имеют форму неправильных шестиугольников (максимальная ширина 0,8 см) с отверстием (диаметр 0,25 см) для гвоздей. Длина гвоздей в распрямлённом состоянии 1,6 см и 1,7 см. Диаметр их шляпок 0,4 см и 0,5 см, диаметр сечения от 0,1 см (у окончания) до 0,2 см (у шляпки). При монтаже шкатулки загнутые концы гвоздей жёстко фиксировали угол шкатулки (рис. 4, 8);

– два фрагмента Г-образных скоб, изготовленных из литого прута прямоугольного сечения (0,25×0,1 см). Конец одной из скоб загнут в петлю (рис. 4, 10).

– накладка, обжимавшая стенку шкатулки и скреплявшаяся с нею бронзовым гвоздём. Представляет собой согнутую прямоугольную (1,4×2,45 см) пластину толщиной до 0,05 см. С внешней стороны шкатулки нижний край накладки орнаментирован насечками. Гвоздь, длиной до 1,15 см, имеет полусферическую шляпку и прямоугольный в сечении (под шляпкой 0,2×0,2 см) стержень, сужающийся к расклёпанному окончанию (рис. 4, 9);

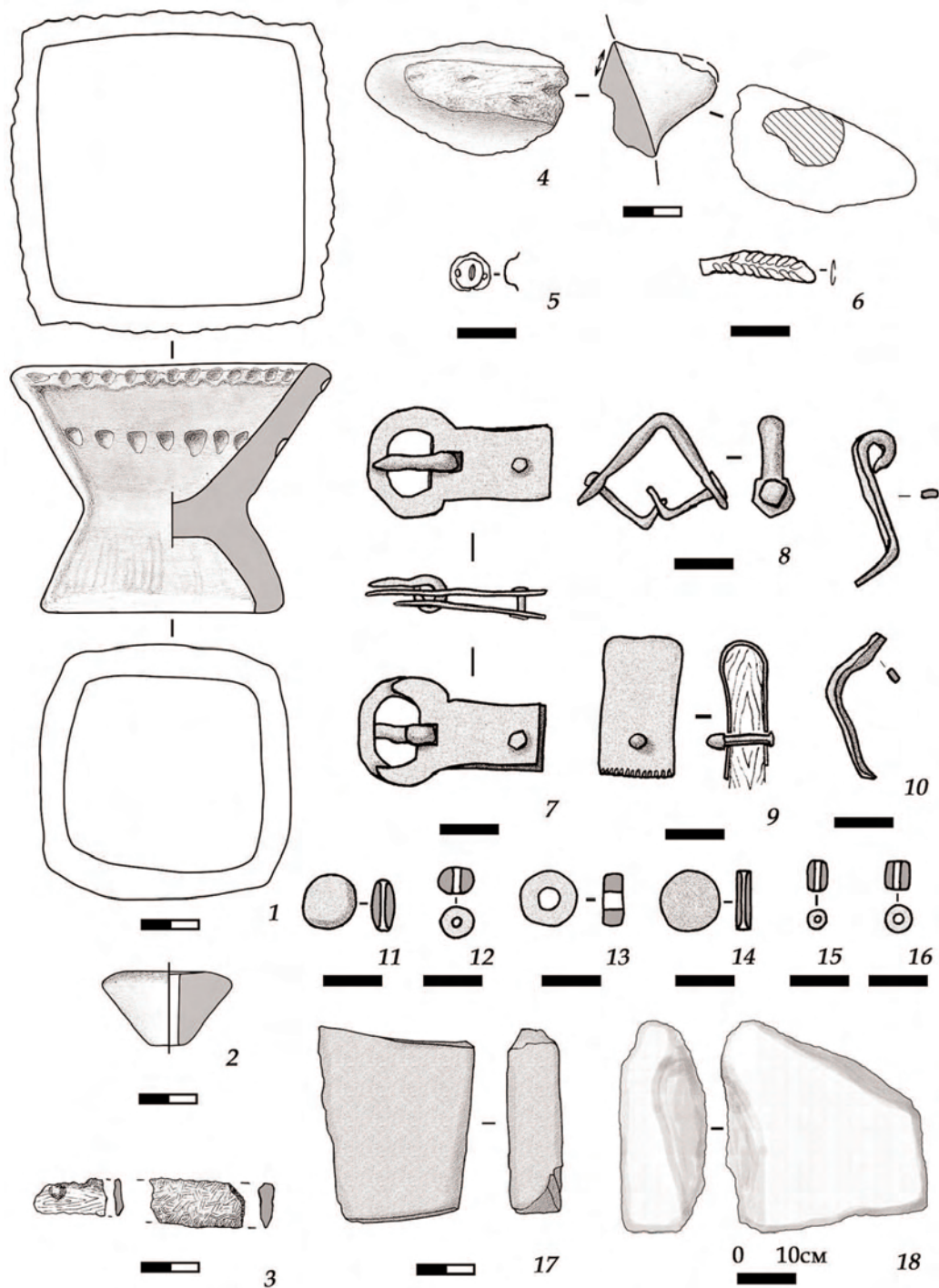
12) Фрагменты железного ножа – черешок и часть лезвия. Черешок (длина 2,5 см, ширина до 1,2 см) с одной заклёпкой (диаметр до 0,4 см) и остатками деревянной рукояти сохранился, очевидно, полностью. От треугольного в сечении лезвия до нас дошёл лишь фрагмент длиной 3,3 см и шириной 1,6 см. Толщина лезвия у тупого края до 0,5 см (рис. 4, 3).

13) Бусины:

• бусины из стеклянной пасты – всего 14 экземпляров, из них зелёного цвета – 9 экз., синего – 1 экз., тёмно-красного – 2 экз. и тёмно-коричневого – 2 экз. Зелёные и синяя бусины – округлой формы, диаметр до 0,6 см, диаметр отверстий 0,2 см (рис. 4, 12). Бусины тёмно-красного цвета – округлой дисковидной формы, диаметр 0,7 см и 1 см; толщина в центральной части 0,3 см и 0,4 см; диаметр отверстий 0,15 см (рис. 4, 11). Тёмно-коричневые бусины: форма цилиндрическая, высота 0,5 см, диаметр 0,6 см; диаметр отверстий 0,2 см; одна из бусин сохранила голубую окраску на одной из сторон;

• янтарная бусина в форме низкого цилиндра, или «таблетки», диаметр 0,9 см, высота 0,4 см, диаметр вертикального отверстия 0,3 см (рис. 4, 13);

• черные гагатовые (гешир) бусины (6 экз.) в форме «таблетки», диаметр до 1 см, толщина до 0,2 см; диаметр отверстий до 0,1 см (рис. 4, 14);

• перламутровые бусины цилиндрической формы, высота – 0,5 см и 0,6 см; диаметр – 0,3 см и 0,4 см; диаметр отверстий 0,1 см (рис. 4, 15);

• 4 бусины из кости/рога (?) жёлтого цвета, цилиндрической формы; высота 0,4 см, диаметр от 0,4 см до 0,7 см; диаметр отверстий до 0,2 см (рис. 4, 16).

14) Фрагмент абразива из мелкозернистого песчаника, подпрямоугольной формы, 6,75×5,4 см, толщина до 2 см (рис. 4, 17).

15) Известняковая плита трапециевидной формы, размерами 36,5×35,5 см и толщиной до 15 см. Лицевая сторона носит следы выравнивания, тыльная – дикарная (рис. 4, 18).

КУРГАН 2. Южная и западная полы кургана нарушены траншеями времён Великой Отечественной войны; в юго-восточном поле располагались остатки блиндажа. По линии запад-восток были оставлены три бровки. Длина центральной бровки – 40 м, северной и южной – по 32 м. Ширина бровок – 0,6 м, расстояние между бровками – 6 м (рис. 5).



Рис. 5. План (1) и профили (2–7) кургана 2.

В профилях кургана прослежена одна насыпь из тёмно-серого чернозёма (рис. 5, 2–7). По внутреннему краю окологурганной кольцевой выемки определялись первоначальные границы насыпи – максимальный диаметр кургана 2 составлял 17–18 м. Ширина выемки была до 5 м. Первоначальная высота кургана была более 1 м, на момент раскопок – 0,5 м от уровня древнего горизонта.

В районе кольцевой окологурганной выемки были обнаружены кости животных, вероятно, связанные с тризной погребения 1: в I северной траншее, 12 м на восток, 1,5 м на север от центральной бровки, на глубине около 0,5 м от R₀ – зубы и челюсти лошади (?); в I южной траншее кость лошади (8 м на запад, 1 м на юг от центральной бровки, глубина около 0,5 м от R₀), а также кость ноги и зуб лошади (10 м на восток, 0,8 м на юг, глубина около 0,5 м от R₀).

Из насыпи кургана происходят несколько находок.

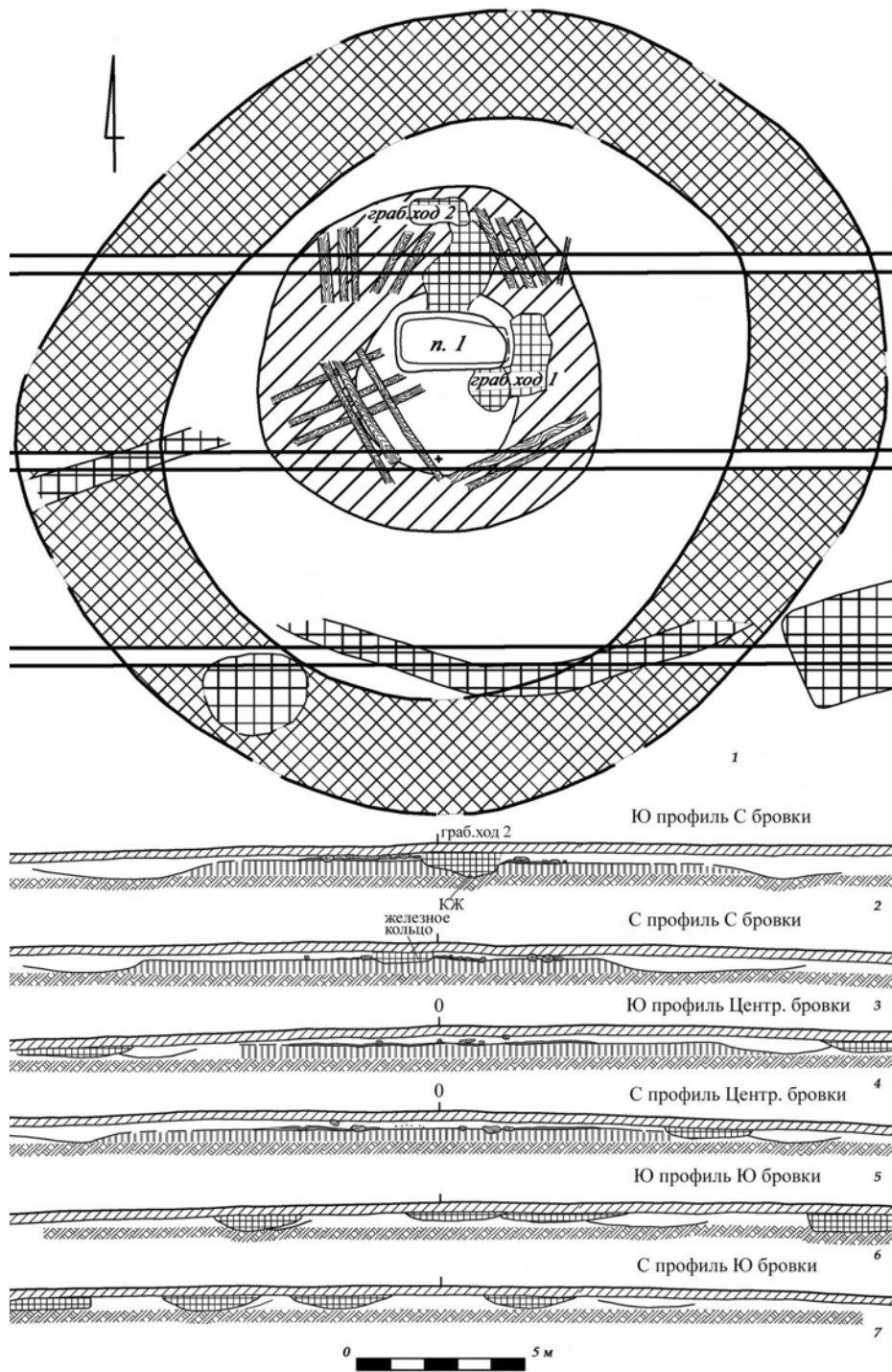
В центральной части I северной траншеи обнаружены: нуклеус призматический одноплощадочный (мезолит – неолит), размеры 5×2×1,4 см, кремь тёмно-серый меловой (рис. 6, 3); патинированный отщеп размерами 3,8×3×0,9 см.

В западной поле I южной траншеи найдена отбивная патинированная пластина (мезолит – неолит); её размеры 0,5×1,5×3,6 см (рис. 6, 4).

Погребение 1 (скифское, основное) обнаружено в центральной части насыпи. Погребение кольцом окружал выброс материкового, возможно, утоптанного грунта. Внешний диаметр материкового «кольца» – 10,5 м, внутренний – около 5 м, толщина – до 0,05 м. В южной части выкида найден фрагмент стенки лепного сосуда (1).

Описание находки:

1) Фрагмент стенки лепного сосуда размерами 0,8×2,3×2,5 см (рис. 6, 7). Внешняя поверхность красноватого цвета, внутренняя – коричневого; тесто содержит примеси дресвы и шамота.

Поверх выкида было уложено сложное деревянное перекрытие, частично разрушенное вспашкой, грабительскими ходами и более поздними перекопами (мелкие фрагменты дерева повсеместно встречались в пахотном слое в центральной части насыпи). Площадь перекрытия составляла до 100 м² (рис. 5, 1). Сохранились пять групп брёвен. Севернее погребения зафиксированы три группы, которые мы перечислим с запада на восток. Три бревна северо-западнее погребения лежали параллельно по направлению север – юг. Восточнее два бревна лежали параллельно по направлению юго-запад – северо-восток. Восточнее их три бревна лежали по направлению юго-восток – северо-запад, и на восток от них располагалась одиночная жердь по направлению север-юг. Сохранившаяся длина брёвен достигала 2–2,5 м. Южнее погребения зафиксированы две группы брёвен. Юго-западнее ямы три бревна были уложены по направлению юго-запад – северо-восток, поверх них, поперёк, лежали три бревна по направлению юго-восток – северо-запад. Восточнее их были уложены два бревна по направлению юго-запад – северо-восток. Кроме брёвен, поверх материкового выкида были зафиксированы остатки прутьев и коры (от веток?).

Прямоугольная яма с закруглёнными углами, размерами 3,30×1,80 м, длинной осью ориентирована по линии запад – восток, глубина 3,15 м от R₀ или 2,65 м от древнего горизонта (рис. 6, 1–2). Вдоль длинных северной и южной стен, а также вдоль короткой западной стены ямы на глубине 1,80–1,90 м от R₀ были устроены заплечики шириной от 0,15 м (в западной части) до 0,25 м. В северной части заплечиков зафиксирован коричневый органический тлен (от подстилки?). В заполнении встречались многочисленные фрагменты жердей и прутьев деревянного перекрытия,



Рис. 6. План (1) и разрез (2) погребения 1 кургана 2, находки из насыпи (3, 4), грабительского хода (6), ямы погребения (6) и с поверхности выкида (7).

мелкий фрагмент стенки лепного сосуда (1), на уровне заплечиков – нижняя челюсть и фрагменты длинных костей и суставов ног лошади. Юго-восточный угол и северная стенка ямы нарушены грабительскими ходами. Погребение полностью ограблено.

Описание находки:

1. Фрагмент стенки лепного сосуда размерами $2 \times 1,5 \times 0,7$ см. На внешней поверхности следы рифления. В тесте содержится примесь шамота; внешняя и внутренняя поверхность черепка красноватого цвета (рис. 6, 6).

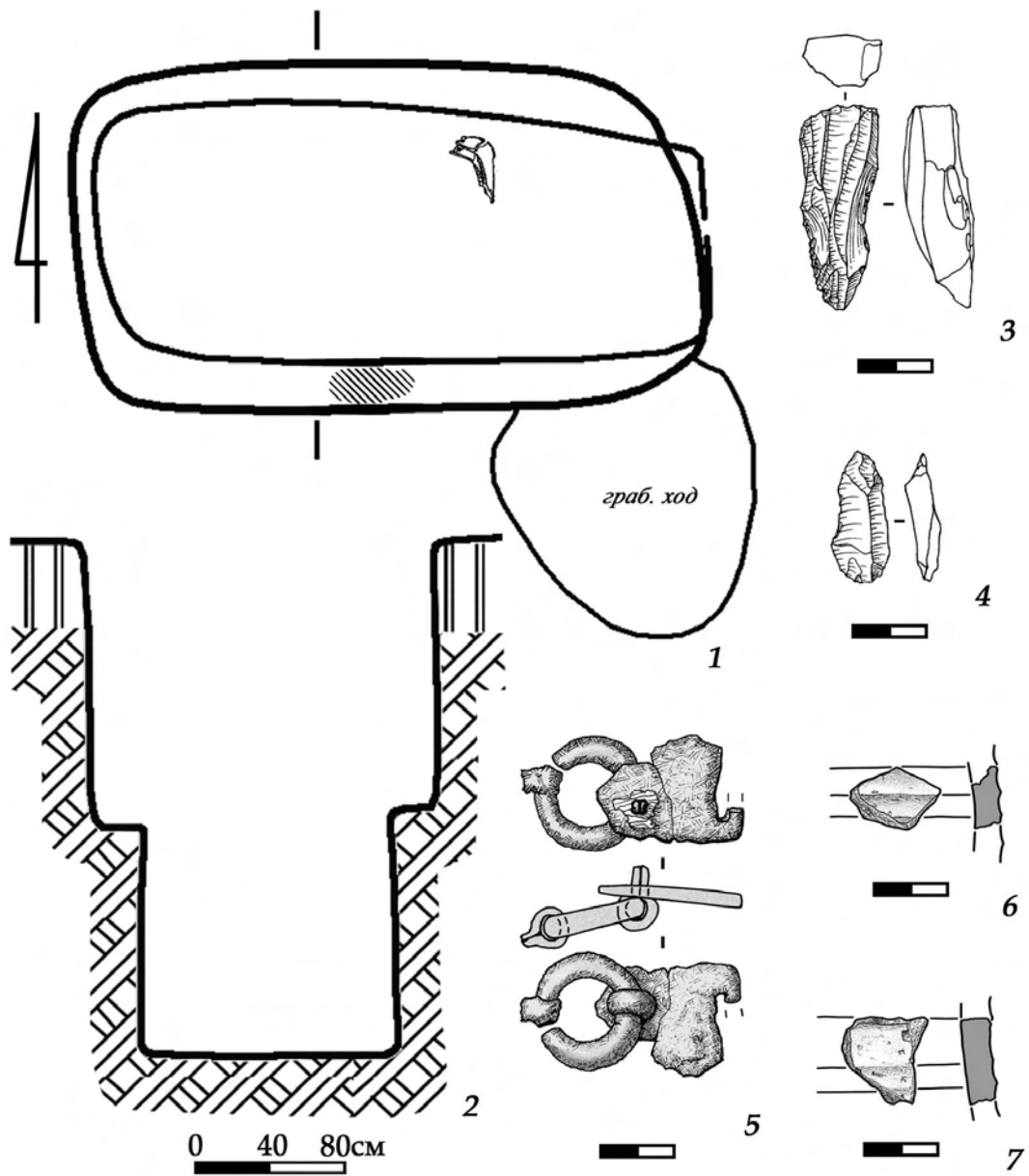
Погребение ограблено дважды. Грабительский ход 1, нарушивший юго-восточный угол ямы, прослежен в предматерике восточнее погребения 1. Максимальная глубина 0,90 м от R_0 . В придонной части заполнения – кости лошади. Грабительский ход 2, прослеженный в предматерике севернее погребения 1, нарушил северную стенку ямы. Максимальная глубина 0,80 м от R_0 . В придонной части заполнения найдены кости ног лошади, железное изделие (1).

Описание находки:

1) Железное изделие состоит из двух основных частей – кольца и пластины. Кольцо (диаметр 3 см) с несомкнутыми концами изготовлено из прута, диаметр сечения которого 0,5 см. Пластина неправильной формы, – длиной до 4 см, шириной до 2,8 см и толщиной до 0,4 см, – у основания имела прорезь размерами 0,3–2 см. Кольцо и пластина соединялись при помощи железного крепления, изготовленного из прута с сегментовидным сечением, шириной 0,65 см и толщиной до 0,25 см. Это крепление свободно надевалось на кольцо; концы крепления продеты сквозь пластину, на которой в месте выхода окончаний крепления заметны остатки древесного тлена. Аналогичное крепление зафиксировано на противоположной стороне кольца, у его несомкнутых концов (рис. 6, 5).

КУРГАН 3. Были оставлены три бровки по линии запад – восток, ширина всех бровок по 0,6 м, длина центральной бровки – 24 м, северной и южной бровок – по 20 м, расстояние между бровками по 5 м (рис. 7).

На поверхности насыпи до начала раскопок был обнаружен фрагмент кольцевого поддона сероглиняного гончарного сосуда (рис. 8, 2). В пахотном слое в центральной части насыпи сделаны две находки, относящиеся, по всей видимости, к верхнему палеолиту. Одна из них представляет собой кремниевый концевой скребок на отщепе, покрытый белой патиной, размерами $4 \times 3,5 \times 2$ см (рис. 8, 1). Вторая находка – отбивная кремниевая пластина, $3,8 \times 2,9 \times 1,1$ см, покрытая белой патиной.

В профилях кургана 3 прослежено наличие одной насыпи из тёмно-серого чернозёма (рис. 7, 2–7). Первоначальные границы насыпи определялись внутренним краем окологурганной выемки – максимальный диаметр кургана 3 составлял 13 м. Ширина выемки была до 5 м. Судя по внутреннему краю выемки, насыпь была неправильной формы, с узким выступом в южной части. Первоначальная высота кургана была не менее 1 м, но визуально он выглядел больше за счёт расположения на вершине естественной возвышенности. Погребённая почва сохранилась только на небольшом участке севернее центра насыпи. Высота кургана 3 на момент раскопок составляла 0,45–0,5 м от уровня древнего горизонта.

Насыпь перекрывала основное погребение 1, с которым могли быть связаны три ритуальные ямы (бофры) и кострище, располагавшиеся юго-западнее первоначальной насыпи (рис. 7, 1). В одной из ям перед кострищем была вертикально вкопана обработанная плита известняка, возможно, стела.



Рис. 7. План (1) и профили (2–7) кургана 3.

Яма 1 находилась в 8 м на запад и 2 м на юг от центра кургана. Яма подпрямоугольной формы, размеры у дна $0,5 \times 0,4$ м, глубина 1,31 м от R_0 . Ориентирована длинной осью по линии северо-запад – юго-восток. В яме была вертикально установлена плита известняка, верхняя часть которой была зафиксирована на глубине 0,72 м. Размеры плиты $0,58 \times 0,4 \times 0,15$ м.

К яме 1 с юго-западной стороны примыкало кострище диаметром 0,5 м. Пережжённый грунт и древесный уголь зафиксированы до глубины 1,17 м.

Яма 1 и кострище до глубины 1 м образовывали одну общую яму.

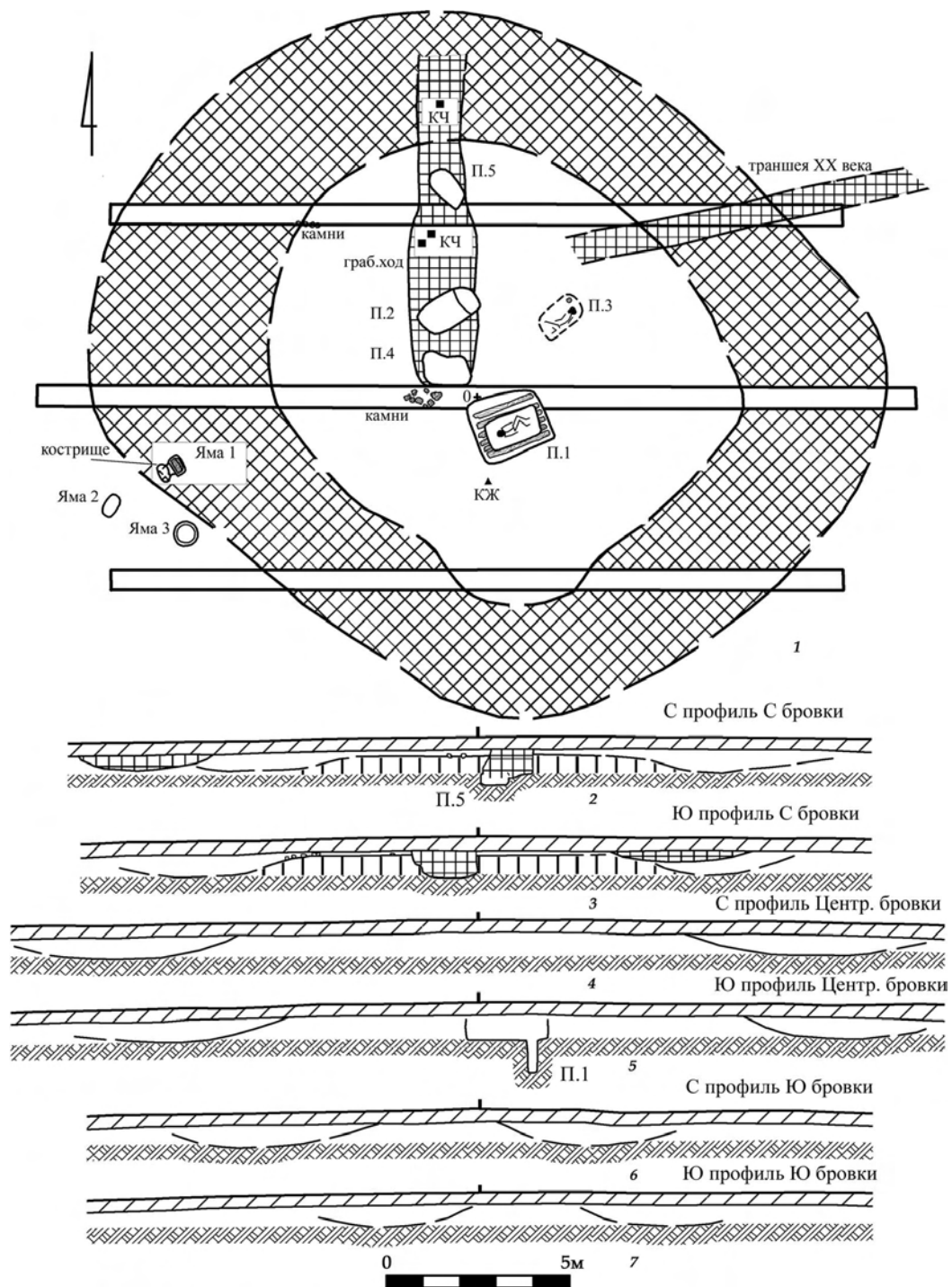
Яма 2 находилась на расстоянии 10 м к западу и 3 м к югу от центра кургана. Яма овальной формы, размер по дну $0,5 \times 0,4$ м, глубина 1,41 м. Ориентирована длинной осью по линии юго-запад – северо-восток.

Яма 3 находилась в 8 м к западу и 3,5 м к югу от центра кургана. Яма круглой формы, её диаметр по дну 0,6 м, глубина 1,5 м.

С основным погребением также связаны отдельные скопления небольших кусков известняка и трубчатая кость крупного животного, найденные на уровне древней поверхности на глубине 0,45–0,5 м. Так, в центральной бровке, между 1 м и 2 м на запад от центра кургана, зафиксировано компактное скопление восьми кусков известняка размерами $0,3 \times 0,2$ м и менее. Второе скопление кусков известняка, размерами $0,2 \times 0,2$ м и менее, находилось в северной бровке (в 4,5 м к западу от R_0).

Позднее в насыпь без досыпок были впущены ещё четыре погребения. Лишь одно из них, – погребение 3, в котором у головы подростка стоял баночный сосуд, – мы можем предварительно отнести к культурному кругу Бабино.

Погребения 2, 4 и 5 были полностью ограблены. Грабительский ход – прослеженной длиной до 9 м, шириной до 2 м и глубиной 0,9–1,1 м – начинался в северной поле кургана и вёл к его центральной части. На дне грабительского хода, в его северной и центральной частях, зафиксированы скопления человеческих костей.

Предположительно, погребения 2, 4 и 5 относились к позднему бронзовому веку.

В северо-восточной поле кургана зафиксирован перекоп XX в. – траншея глубиной до 0,7 м от R_0 .

Погребение 1 (основное, ямной культурно-исторической общности), располагавшееся в центре кургана, было совершено в яме с заплечиками. Размеры заплечиков $2,1 \times 1,7$ м, глубина от R_0 – 1 м. Погребальная яма имеет размеры $1,5 \times 0,9$ м, её глубина 2 м (рис. 8, 3–4).

Продольное деревянное перекрытие состояло из шести плах либо брёвен шириной 0,15–0,25 м, длиной до 2 м. Под перекрытием в северной части заплечиков зафиксирован белый органический тлен от циновки либо слоя тростника. На дне погребальной ямы находился скелет ребёнка, уложенного скорченно на спине, головой на запад-юго-запад. Руки вытянуты вдоль тела, ноги упали влево. Между черепом и правым плечом были найдены две височные подвески в полтора оборота: серебряная (1) – западнее; медная (?) (2) – восточнее, ближе к правому плечу. Под правым тазобедренным суставом зафиксирован кусок алой охры. Под костяком был белый органический тлен от подстилки. По периметру дна ямы, по углам и посередине каждой из сторон, зафиксировано восемь углублений (глубина 5–6 см, диаметр 4–6 см) от кольев. В некоторых углублениях прослежен древесный тлен. В дне погребальной ямы, под тазом погребённого, расчищено чашевидное углубление диаметром до 16 см и глубиной 9 см. Его серое гумусированное заполнение перекрыто подстилкой.



Рис. 8. Скребок (1) из насыпи и поддон гончарного сосуда (2) с поверхности кургана 3; план (3) и разрез (4) погребения 1, инвентарь погребения (5, 6); план (7) и разрез (8) погребения 2; план (9) погребения 3 и лепной сосуд из него (10); план (11) и разрез (12) погребения 4; план (13) и разрез (14) погребения 5.

Описание находок:

1. Серебряная подвеска в виде проволочного кольца в полтора оборота, максимальный диаметр 12 мм, сечение до 3 мм (рис. 8, 5).

2. Медная (?) подвеска в виде проволочного кольца в полтора оборота, максимальный диаметр 9 мм, сечение до 2 мм (рис. 8, 6).

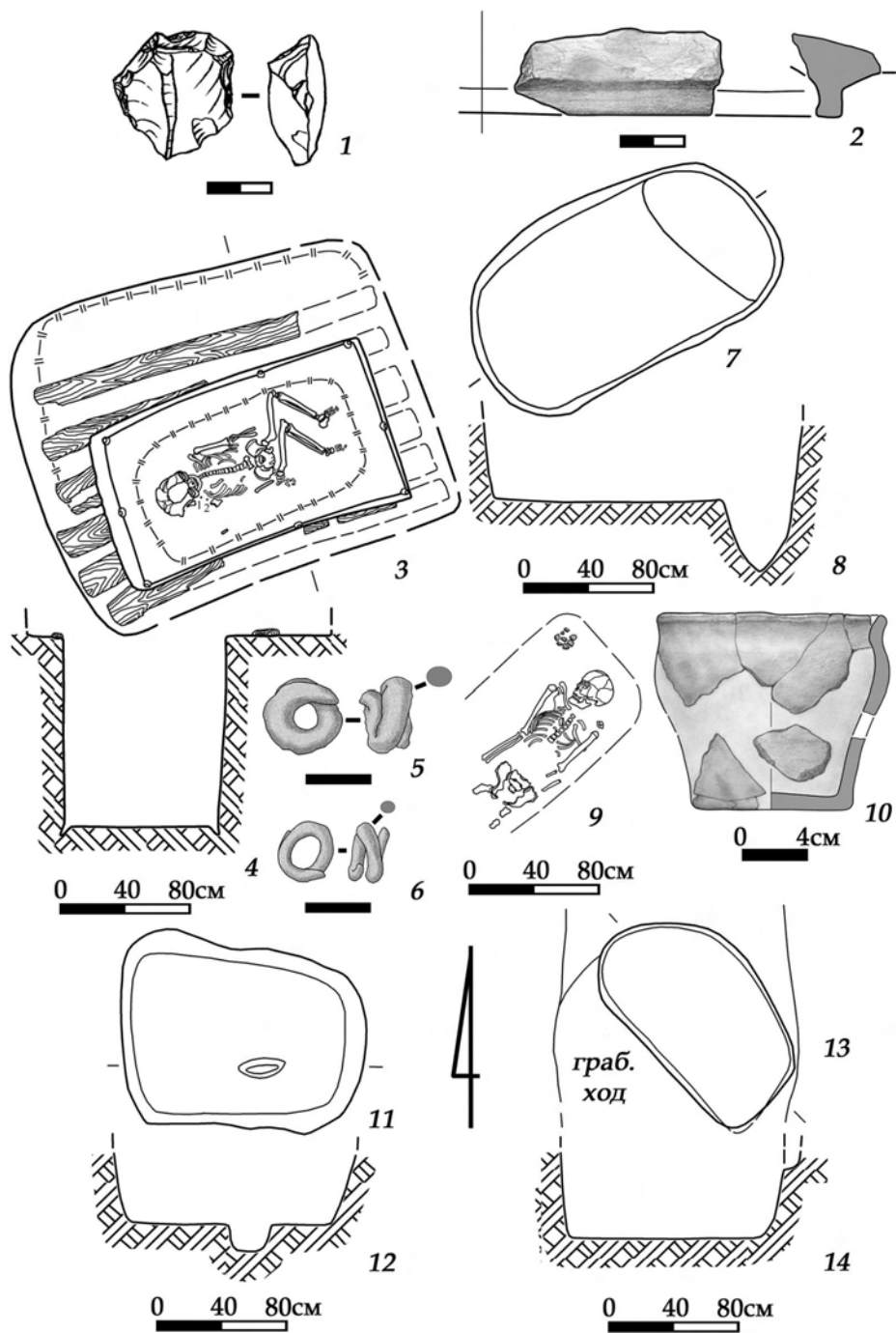
Погребение 2 (впускное, позднего бронзового века?) находилось в I северной траншее, в 1 м на запад и 2 м на север от центра кургана. Яма подпрямоугольной формы, размерами 1,7×0,95 м и глубиной 1,3 м. Длинной осью яма ориентирована по линии юго-запад – северо-восток (рис. 8, 7–8). В северо-восточной части ямы зафиксирован перекоп глубиной 1,68 м. В придонном заполнении ямы найдены фрагменты человеческих костей, древесный уголь, комки пережжённого грунта.

Погребение ограблено.

Погребение 3 (впускное, культурного круга Бабино) (рис. 8, 9) находилось в I северной траншее, в 2 м на север и 2 м на восток от центра кургана. Конструкция погребального сооружения не прослежена. Глубина 0,53 м. Скелет подростка лежал скорченно на правом боку с разворотом на спину, головой на северо-восток. Правая рука вытянута к коленям, кости левой руки не сохранились. От ног сохранились только тазобедренные суставы и пяточная кость, судя по которым, ноги были пятками подтянуты к тазу. Перед черепом находился развал лепного сосуда (1).

Описание находки:

1. Лепная банка (рис. 8, 10). Венчик слегка отогнут, шейка выделена слабо. Бока плавно округлены. Днище плоское, изнутри слабовыпуклое. Тесто рыхлое, с примесью шамота. Поверхность бугристая, шероховато-заглаженная, не одинакового цвета – чёрными, серыми, желтовато-серыми пятнами. На внешней поверхности местами сохранился чёрный нагар. Реконструируемая высота сосуда – около 11,8–12 см. Диаметр венчика – 14 см, диаметр шейки – 13,6 см, диаметр максимального расширения корпуса – 14,3 см, диаметр днища – 9,8 см. Высота венчика – до 1,5 см; высота верхней части – до 4,0 см. Толщина стенок – 0,8–0,9 см, толщина края венчика – 0,7 см; толщина днища – от 0,8 см (у стенок) до 1,0 см (в центре).

Погребение 4 (впускное, позднего бронзового века?) (рис. 8, 11–12) находилось в I северной траншее, в 1 м на запад и 0,5 м на север от центра кургана. Яма подпрямоугольной формы, размерами 1,25×1 м и глубиной 1,25 м. Длинной осью яма ориентирована по линии запад – восток. В центре ямы перекоп глубиной 1,4 м.

Погребение ограблено.

Погребение 5 (впускное, позднего бронзового века?) (рис. 8, 13–14) находилось во II северной траншее, в 1 м на запад и 5,5 м на север от центра кургана. Яма подпрямоугольной формы размерами 1,2×0,7 м и глубиной 1,35 м. Длинной осью яма ориентирована по линии северо-запад – юго-восток. В придонном заполнении ямы найдены фрагменты человеческих костей, древесный уголь, комки пережжённого грунта.

Погребение ограблено.

КУРГАН 4. Были оставлены три бровки по линии запад – восток. Ширина всех бровок по 0,6 м, длина центральной бровки – 24 м, северной и южной бровок – по 20 м, расстояние между бровками по 5 м (рис. 9, 1).

В профилях кургана 4 не прослежено наличие какой-либо насыпи (рис. 9, 2–7). Подчеркнём, что видимая вершина насыпи была смещена к северо-западу, вероятно, в результате хозяйственной деятельности последних десятилетий – многолетней рас-



Рис. 9. План (1) и профили (2–7) кургана 4.



Рис. 10. Скобель на отщепе из насыпи (1); каменная плита из грабительского хода (2) кургана 4; план (3) и разрез (4) погребения 1.

пашки, строительства водопровода и линии электропередач. В северной поле насыпи, в пахотном слое найдено кремнёвое орудие, покрытое белой патиной, относящееся, по всей видимости, к верхнему палеолиту. Это скобель на отщепе размерами $4,6 \times 3 \times 0,9$ см с ретушью утилизации вдоль одной из длинных сторон (рис. 10, 1).

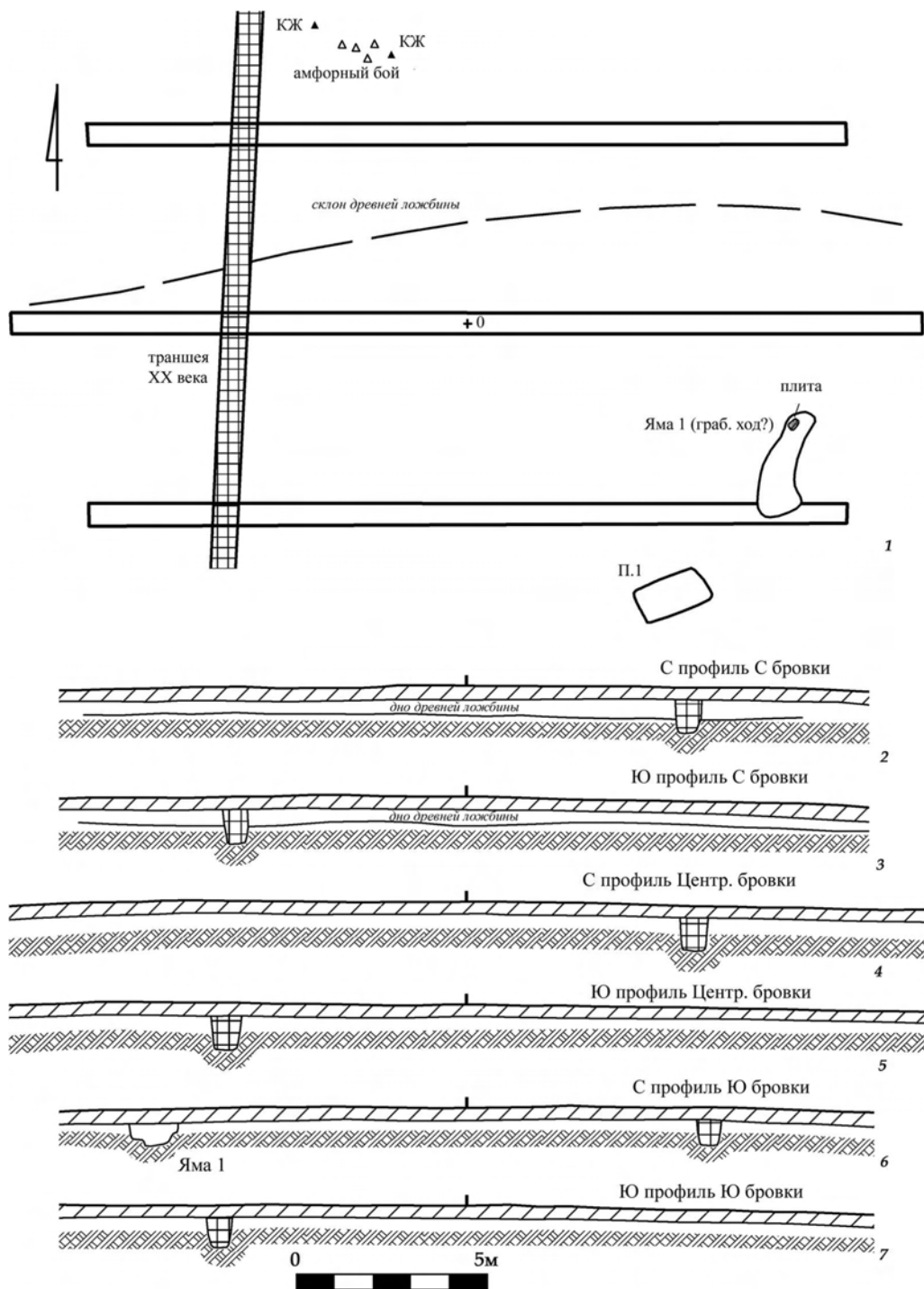
Вероятно, изначально над погребением 1 на естественной возвышенности был сооружён небольшой курган диаметром 10–15 м. Об этом свидетельствует расположение не только погребения, но и ямы 1, которая, видимо, являлась грабительским ходом либо его частью. Следует отметить, что все курганы группы «Спутник» грабились одинаковым способом – с помощью траншеи, идущей от северной полы к центру насыпи. Соответственно, центр первоначального небольшого кургана должен был находиться примерно над погребением 1. Видимо, грабительская воронка над ямой погребения также стала причиной смещения центра насыпи, впоследствии окончательно уничтоженной строительными работами и распашкой. В 16 м северо-западнее погребения 1, на дне (глубина 0,55–0,8 м) древней, в настоящее время почти полностью заполненной чернозёмным грунтом естественной ложбины, склон которой был прослежен в профилях бровок, были найдены остатки тризны в виде боя синопской амфоры и костей крупного копытного животного. Тризна зафиксирована во II северной траншее на глубине 0,55–0,8 м (7–8 м на север и 2–4 м на запад от центра кургана). Наиболее вероятно, что тризна связана именно с погребением 1, так как обследование прилегающей территории не выявило других древних объектов.

Через западную полу кургана с севера на юг была проложена современная водопроводная траншея.

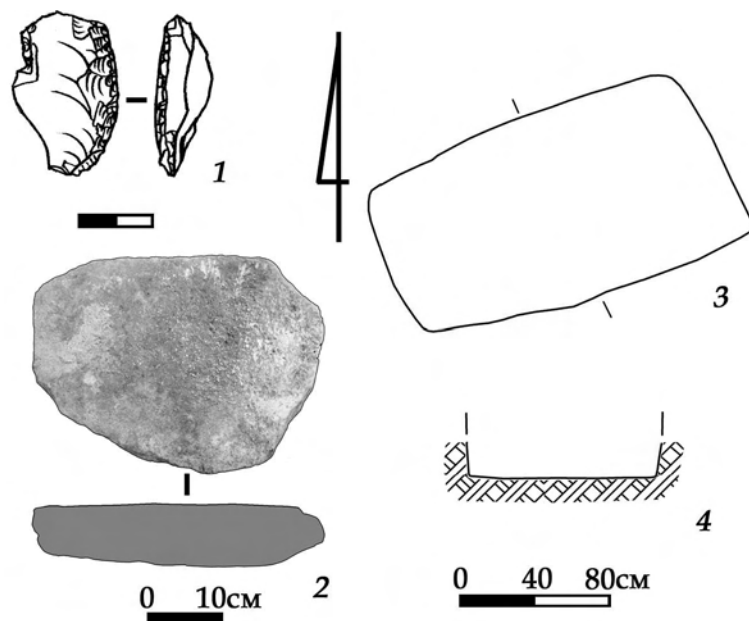
Погребение 1 (основное, скифское) (рис. 10, 3–4) находилось в 7 м на юг и в 5 м на восток от условного центра кургана. В материке прослежена яма подпрямоугольной формы, размерами 1,95×1,05 м и глубиной 1,2 м от R₀. Длинной осью яма ориентирована по линии запад-юго-запад – восток-северо-восток. Придонное заполнение затёчное, в нём обнаружены фрагменты костей человека и куски дерева (от перекрытия?). Над погребением фиксировалась грабительская воронка.

Яма 1 находилась в I южной траншее, в 8 м на восток и 2 м на юг от центра кургана. Прослежена в материке в виде ровика неправильной формы длиной до 2 м, шириной 0,5–0,8 м и глубиной 1,15 м. Ориентирована длинной осью по линии север-северо-восток – юг-юго-запад. В северной части ямы, в заполнении, на глубине 0,6 м обнаружена каменная плита (1). Вероятно, яма представляла собой часть грабительского хода.

Описание находки:

1. Каменная плита (мелкозернистый песчаник) подтрапециевидной формы со следами обработки, размерами 35×26×6 см (рис. 10, 2).

* * *

В ходе раскопок было установлено, что один из курганов (№ 5) был полностью уничтожен при прокладке коммуникаций в 1980-х гг., поэтому в настоящей работе он не описывается. Начало формированию группы положил курган эпохи ранней бронзы № 3. Курганы № 2 и № 4 представляли собой насыпи с единственными скифскими погребениями. Самым поздним в группе оказался курган № 1, содержащий одно сарматское погребение.

Наиболее ранним в группе «Спутник» был курган 3. Он был сооружён в раннем бронзовом веке над основным детским погребением 1 ямной культурно-исторической общности. Отметим, что курган был одиночным. Это довольно редкое явление для ямных курганов Северо-Западного Причерноморья – чаще они располагались группами, как минимум, по два (Иванова 2013: 223). Судя по внутреннему краю выемки, насыпь была неправильной формы, с узким выступом в южной части. Мы не исключаем, что первоначально внутренний контур окологурганной выемки и, возможно, сама насыпь имитировали форму антропоморфной стелы.

На территории Северного Причерноморья западнее Днепра было исследовано более десятка ямных насыпей, подкурганые площадки которых были оформлены подобным образом (Андросов 1989: 49). Для Северо-Западного Причерноморья следует назвать курган 2 у с. Холмское на левобережье Нижнего Дуная, где были зафиксированы досыпки антропоморфной и/или крестовидной формы над кенотафом 31 ямной культурно-исторической общности (Черняков и др. 1986: 66, рис. 6а), а также курган 2 у с. Джурджулешты на Нижнем Пруте, где в южной части насыпи над основным ямным погребением 10 был прослежен узкий выступ подкурганной площадки (Хахеу, Попович 2010: 134, рис. 2).

В юго-западной части кургана 3, у внешнего края окологурганной выемки, были зафиксированы впущенные с уровня древней поверхности три ямы, очевидно, связанные с основным погребением. В яме 1 была вертикально установлена плита известняка; юго-западнее, отделённое узкой материковой перемычкой, в яме находилось кострище.

Исследователи неоднократно отмечали, что в курганах эпохи бронзы Северного Причерноморья и Прикарпатья элементы древних кладбищ (жертвенники, кострища, культовые ямы) располагались в основном по линии юго-запад – северо-восток по отношению к центру (Дворянинов и др. 1981: 35). Так, особое значение осевой линии юго-запад – северо-восток для сакрального пространства курганов усатовской культуры раннего бронзового века подчёркивает В.Г. Петренко. Именно с юго-западной стороны предусматривался вход в «иной мир», возле которого совершались важнейшие ритуальные действия, о чём свидетельствуют жертвенные ямы и погребения (Петренко 2013: 177). Например, в юго-западной части усатовского кургана у с. Холодная Балка (Днестро-Бугское междуречье) в ровике были установлены четыре стеловидных плиты, перед которыми прослеживалась бутовая выкладка с фрагментами керамики, костью козы-овцы и кремнёвыми отщепами (Петренко 2010: 314). Аналогичные ритуальные объекты известны под насыпями ямных курганов. В кургане 3 у с. Копчак (Буджакская степь) в западной поле второй насыпи прослежены две ямы (№ 1 – овальная, № 2 – прямоугольная), разделённые материковой перемычкой шириной 10 см. В яме 1 находились кострище, кости животных, фрагменты керамики (связаны с основным для третьей насыпи ямным погребением 12) (Бейлекчи 1990: 37). Кострища и кости животных на древнем горизонте, связанные с основными погребениями, фиксировались под насыпями ряда ямных курганов Дунай-Днестровского междуречья (Шаглый, Черняков 1970: 12; Субботин и др. 1995: 31, 48, 75; Субботин и др. 1998: 8). Юго-западнее основных погребений взрослых располагались синхронные им захоронения маленьких детей (сопровождались антропоморфной стелой, кострищами, костями животных и фрагментами керамики на древнем горизонте) в ямных курганах Нижнего и Среднего Поднестровья (Кетрапу и др. 2014: 146).

Сооружение отдельного кургана над основным погребением маленького ребёнка в целом не было характерно для ямной культурно-исторической общности. Для Северо-Западного Причерноморья известны единичные случаи таких погребений: на левобережье Нижнего Дуная – Кочковатое 25/4 (ребёнок 2–4 лет скорченно на спине головой на северо-запад, яма с уступом больших размеров, ямки от кольев по углам) (Ванчугув и др. 1992: 13); Новоселица 21/3 (ребёнок 5–7 лет головой на восток-северо-восток, яма больших размеров, ямки от кольев по углам) (Субботин и др. 1995: 104); Вишнёвое 52/35 (младенец либо кенотаф, яма небольших размеров, ямки от кольев по углам) (Субботин и др. 1998: 8); в левобережном Попрутье – Яблоня 1/7 (основное для второй насыпи, совершено с древнего горизонта севернее первой насыпи, яма с уступом больших размеров, ребёнок лежал скорченно на спине головой на запад-юго-запад, у черепа обнаружены две серебряные подвески в полтора оборота) (Яровой 1983: 202). Следует подчеркнуть, что размеры большинства основных детских погребальных сооружений соответствуют стандартам погребений взрослых. Ямы с уступами и наличие в дне ямок от кольев также сближают основные погребения маленьких детей с основными погребениями взрослых в ямных курганах.

В погребении 1 кургана 3 группы «Спутник» под тазом ребёнка было расчищено чашевидное углубление. Различные чашевидные углубления изредка встречаются в неординарных ямных комплексах Северо-Западного Причерноморья, таких как, например, Белолесье 3/24 (расчленение, трепанация) и Новоселица 20/1 (основное, окружено рвом, антропоморфная стела в перекрытии, в углах ямки от кольев) на

левого бережье Нижнего Дуная (Субботин и др. 1995: 97; Субботин и др. 1998: 78; Иванова 2013: 225).

Инвентарь погребения 1 кургана 3 группы «Спутник» представлен серебряной и медной височными подвесками в полтора оборота. По данным С.В. Ивановой, в Северо-Западном Причерноморье спиральные подвески из разных металлов в одном комплексе до сих пор не встречались. В Балкано-Карпатском регионе трижды вместе были найдены подвески из золота и серебра, но ни разу не зафиксированы из меди и серебра (Иванова 2010: 191). В целом в Северо-Западном Причерноморье на 2001 год было известно шесть детских погребений с серебряными подвесками и три – с медными. Отметим, что наличие неординарных детских погребений с украшениями связывается исследователями с вопросом наследования социального статуса. Следует подчеркнуть, что практически все подкурганые детские ямные погребения в группе до 5–7 лет отличны от рядовых. «Возможно, в курганах погребались не все дети, а лишь определённая их часть, занимающая, по сравнению с другими детьми, более высокую социальную позицию» (Иванова 2001: 128, 130, 132).

На неординарный социальный (наследственный?) и/или сакральный статус погребённого в кургане 3 группы «Спутник» указывает, таким образом, целый ряд признаков: одиночная насыпь с основным погребением ребёнка, единственным захоронением ямной культуры в кургане; сложная форма подкурганной площадки; следы ритуальных действий (ямы с каменной плитой и кострище в юго-западной поле кургана); большие (для ребёнка) размеры погребального сооружения, чашевидное углубление в дне ямы; серебряная и медная височные подвески.

С началом позднего бронзового века, вероятно, с культурным кругом Бабино (Днепро-Днестровский (степной) локальный вариант Днепро-Прутской бабинской культуры) (Литвиненко 2008: 91) связано погребение 3, где перед черепом погребённого находился развал лепного баночного сосуда, относящегося к позднебабинской керамике типа VII по Е.Н. Савве (Савва 1992: 34–36).

В кургане 3 наиболее затруднена культурно-хронологическая атрибуция полностью ограбленных погребений 2, 4 и 5, расположенных севернее центра насыпи. Предположительно, они относились к позднему бронзовому веку (Днепро-Прутская бабинская или сабашиновская культуры), о чём свидетельствуют сравнительно небольшие размеры ям (то есть для сильно скорченных костяков⁴), отсутствие следов деревянных или каменных перекрытий, подстилок, охры, остатков инвентаря, неплохая (в сравнении с ямными погребениями) сохранность найденных в заполнении ям и грабительского хода человеческих костей. Ориентация ям длинной осью по линии запад-восток (с отклонениями) делает маловероятным отнесение этих погребений к белозёрской культуре финального этапа бронзового века.

Формирование курганной группы «Спутник» было продолжено в раннем железном веке. В I тыс. до н.э. на небольшой естественной возвышенности была сооружена насыпь диаметром не более 15 м – курган 4. Эта насыпь перекрывала погребение, совершённое в яме, ориентированной по линии запад-юго-запад – восток-северо-восток и перекрытой деревом. Широкая ориентировка сооружения вместе с деревянным перекрытием характерны для погребального обряда многих археологических культур бронзового и раннего железного века Северо-Западного Причер-

⁴ В грабительском ходе были зафиксированы кости взрослых индивидуумов.

номорья, в том числе и скифской – с конца VII до начала III в. до н.э. В пользу скифской принадлежности исследованного комплекса может свидетельствовать и обнаруженная в грабительском ходе каменная плита. Подобные находки подтрапециевидной и подпрямоугольной формы, интерпретируемые как предметы культа, встречаются, хотя и не часто, в скифских погребениях Дунай-Днестровских степей, и являются одной из характерных составляющих материальной культуры скифов на всём протяжении её существования (Синика 2007: 20; Тельнов и др. 2012: 9). В сарматских погребениях каменные плиты до недавнего времени как будто не были известны. Во всяком случае, они даже не упоминаются А.Н. Дзиговским при анализе категорий материальной культуры сарматов Северо-Западного Причерноморья (Дзиговский 2000: 32–94). Публикуемая в настоящей работе каменная плита из сарматского кургана 1 группы «Спутник» – на сегодняшний день, возможно, единственная находка подобного рода (рис. 4, 18). Обломки синопской амфоры среди остатков тризны, обнаруженных на дне древней ложбины к северу от насыпи, не оставляют сомнений в скифской принадлежности кургана № 4 и его единственного погребения. Сколь-нибудь точно установить дату возведения насыпи крайне затруднительно. С учётом типа погребального сооружения (яма) и находки синопской амфоры наиболее вероятно, что данный скифский комплекс относится к IV в. до н.э.

Нет сомнений, что также в IV в. до н.э. был сооружён курган 2 группы «Спутник». Об этом свидетельствуют строгая широтная ориентировка ямы с уступами вдоль трёх сторон (северной, западной и южной) – в меньшей степени, и, безусловно, – сложное деревянное перекрытие. Именно перекрытие позволяет однозначно отнести возведение кургана к IV в. до н.э. Абсолютно аналогичные перекрытия, лежавшие на материковом выкиде вокруг скифских ям, в специальной литературе получили название многоугольной клетки (Ольховский 1991: 25–26). Немаловажно, что в степном Причерноморье такие перекрытия были зафиксированы только над шестью основными погребениями (2/4, 5/1, 7/2, 13/4, 15/1, 16/1) могильника Буторы I, у одноимённого села Григориопольского района на левобережье Нижнего Днестра. Даты всех этих комплексов не выходят за пределы IV в. до н.э. (Синика и др. 2013: 39, 49, 52, 79, 86, 102–103, 127; табл. 11, рис. 13, 24, 29, 49, 50, 54, 61).

Железный предмет из заполнения грабительского хода кургана № 2 указывает на то, что комплекс был ограблен, вероятно, в золотоордынское время. Именно во второй половине XIII – первой половине XIV в. в Северном Причерноморье начинает использоваться такой технический приём как соединение кольца с основой при помощи шпильки. Насколько нам известно, ранее (до середины XIII в.) подобный способ крепления не использовался. Во второй половине XIII – первой половине XIV в. он фиксируется среди материалов погребений средневековых кочевников. На левобережье Нижнего Днестра два кольца со шпильками обнаружены в захоронении кургана 58 у с. Суклея (раскопки И.Я. и Л.С. Стемпковских 1896 г.). Осталось не выясненным, на какую основу крепились эти кольца. Погребение датировано серединой XIII – XIV вв. (Добролюбский 1986: 84, табл. IV, 19), или IV (золотоордынским) периодом по хронологической схеме Г.А. Фёдорова-Давыдова (1966: 150–163). В захоронении 1 кургана 6 группы «Острая могила» у с. Шолохово Никопольского района Днепропетровской области Украины шпилька была использована для соединения колчаных петель с портупейными ремнями. Погребение датировано концом XIII – началом XIV в. (Шалобудов 1984: 167–168, 170, рис. 2, 3). В другом комплексе, погребении 1 кургана 3 у с. Филия Межевского района Днепропет-

ровской области Украины, были обнаружены пять седельных костяных накладок, соединившихся при помощи шпилек с железными кольцами. По мнению автора публикации, два массивных кольца на одной накладке передней луки могли служить деталью крепления седла, а боковые и задние кольца, «скорее всего, служили для привязывания декоративных кистей». Погребение датировано концом XIII в. (Шалобудов 1991: 115–117, рис. 2, 2; 3). Ещё два подобных кольца со шпильками крепились к гробу погребения № 15 из мавзолея золотоордынского времени у г. Новопавловск Ставропольского края России. Комплекс датирован второй половиной XIII – началом XIV в. (Охонько 2010: 91, 96, рис. 5, 8)⁵.

В связи с изложенным, у нас есть основания полагать, что курганы группы «Спутник» были ограблены в золотоордынское время, поскольку в каждом из них был зафиксирован единый грабительский «почерк» (ход с северной полы к центру насыпи), в том числе и в сарматском кургане № 1.

Позднейшим в группе «Спутник» оказался указанный курган 1. Анализ его погребального обряда не оставляет сомнений в том, что у с. Ближний Хутор было исследовано погребение, принадлежавшее представителю сарматской аристократии.

Хотя насыпь к моменту исследований практически не сохранилась, её существование подтверждает окологрунтовая выемка, края которой были зафиксированы во всех профилях, а также сохранившийся участок погребённой почвы в центральной части кургана, перекрытый материковым выкидом из погребения.

Тип погребального сооружения, зафиксированный в захоронении 1 кургана 1, определяется как прямоугольная яма с заплечиками вдоль длинных стен. Считается, что подобные сооружения характерны исключительно для основных подкурганых погребений (Дзиговский 2000: 28).

Размеры погребального сооружения также свидетельствуют, что курган 1 у с. Ближний Хутор содержал погребение аристократа. Яма длиной 3,3 м, шириной 1,6 м и глубиной 3,2 м от погребённой почвы по этим размерам сравнима с очень немногими сарматскими ямами в Северо-Западном Причерноморье. В правобережном Нижнем Поднестровье это курган 4 у с. Урсоая, в котором погребение 1 было совершено в яме с заплечиками, длиной 4,85 м, шириной 1,6–1,85 м и глубиной до 3,5 м (Чеботаренко и др. 1989: 132, рис. 58, 1); погребение 1 кургана 2 у с. Чобручи, яма которого имела размеры 2,6–3,8 м (Varcă, Symonenko 2009: 208); основное погребение кургана 1 у с. Фештелица с ямой, длина которой составила 3,15 м, а ширина – 1,75 м (Varcă, Symonenko 2009: 208). Обратим внимание, что на момент исследования высота насыпи кургана у с. Урсоая составляла 2,4 м (Чеботаренко и др. 1989: 132); кургана 2 у с. Чобручи – 1,6 м; кургана 1 у с. Фештелица – 1,5 м (Varcă, Symonenko 2009: 206)⁶.

В Дунай-Днестровском междуречье в кургане 2 (высота 1,2 м) у с. Белолесье обнаружено основное для насыпи погребение 4, совершённое в яме с заплечиками. Длина ямы 4,4 м, ширина 2 м и глубина 2,8 м (Субботин, Дзиговский 1990: 14, рис. 11, 2). На этом же могильнике, в кургане 9 (высота насыпи 1,4 м) было иссле-

⁵ Благодарим М.В. Квитницкого за атрибуцию железного предмета из кургана № 2 группы «Спутник», а также за информацию относительно захоронений средневековых кочевников с аналогичными находками.

⁶ У нас нет данных о глубинах ям погребений у с. Чобручи и с. Фештелица, поскольку эти материалы еще не опубликованы.

довано погребение 1 ещё больших размеров: длиной 4,2 м, шириной 3,3 м и глубиной 2,8 м (Субботин, Дзиговский 1990: 16, рис. 13, 1).

В 1984 г. в Буджакской степи у с. Казаклия был исследован курган 1 высотой на момент раскопок 0,6 м и диаметром 44 м. Основное сарматское погребение, совершённое в яме с заплечиками, было окружено прямоугольным (13,5×27 м) рвом, имевшим на северо-западе разрыв шириной 2 м. Длина погребальной ямы составила 3,45 м, ширина – 1,1–1,45 м, глубина – 1,9 м. Авторы публикации достаточно аргументированно (в первую очередь, на основании наличия прямоугольного рва) отнесли этот погребальный комплекс к курганам сарматской элиты (Агульников, Курчатов 2013: 176, рис. 1).

На левобережье Нижнего Дуная нам известны три сарматские ямы, размеры которых сравнимы с погребальным сооружением у с. Ближний Хутор на левобережье Днестра. Это погребения курганов 1 (длина 3,35 м, ширина 1,25–1,4 м и глубина 2,8 м) и 9 (длина 3 м, ширина 1,3 м и глубина 2,9 м) у с. Нагорное, а также у с. Каланчак (длина 3 м, ширина 1,35 м и глубина 2,5 м). Высота кургана 1 у с. Нагорное на момент исследования достигала 1 м. Такой же высоты, по мнению авторов раскопок, был первоначально курган 9 этого могильника (Гудкова, Фокеев 1984: 41, 44, 52, рис. 12, 1; 14, 3; 16, 11).

В этой связи предположение о том, что изначально высота кургана 1 у с. Ближний Хутор была не менее 1 м, выглядит достаточно убедительным. Об этом же свидетельствует и первоначальный диаметр насыпи (около 14–15 м), определённый по внутренним краям окологурганной выемки. По имеющимся данным о сарматских подкурганых погребениях Поднепровья и Подунавья можно допустить, что погребальная яма значительных размеров под насыпью высотой не менее 1 м указывает на высокий социальный статус погребённого (или погребённых?) в кургане 1 у с. Ближний Хутор на левобережье Нижнего Днестра. Ещё более очевидным это становится при анализе погребального инвентаря, особенно с учётом того, что после ограбления сохранилась лишь его часть. Тарная посуда представлена обломками римской амфоры; столовая – гончарной трёхручной сероглиняной чашей; орудия труда – фрагментами железного ножа, лепным пряслицем, фрагментом абразива из песчаника и лоцилом из налепа фракийского сосуда; предметы культа – двумя лепными курильницами и известняковой плитой; предметы туалета – гончарной «пиксидой» и деталями деревянной шкатулки (пенала?); аксессуары костюма – серебряной пряжкой (если считать её поясной), золотыми нашивными бляшками и полосками золотой фольги, а также бусами из стеклянной пасты, янтаря, гешира, перламутра, кости/рога.

В своё время А.Н. Дзиговский подчеркнул: «Состав инвентаря погребений в ямах с заплечиками отличается богатством и разнообразием. Тут преобладает импортная керамика, нередко встречаются предметы из золота и серебра, оружие, фибулы. Единичными находками представлены украшения из бронзы (височные кольца-серьги, браслеты) и культовые предметы» (Дзиговский 2000: 29–30). В значительной степени это наблюдение относится и к инвентарю, сопровождавшему погребение кургана 1 у с. Ближний Хутор. Ввиду отсутствия в настоящее время определений антропологического материала, собранного при выборке заполнения ямы, мы не можем считать данный комплекс одиночным погребением. Нет данных и о половой принадлежности погребённого или погребённых. Отметим только, что находка лепного пряслица позволяет говорить о наличии женского захоронения в исследованном погребальном памятнике.

Наибольший интерес вызывают керамические сосуды из кургана 1 у с. Ближний Хутор, поскольку именно они не только имеют наибольшее значение для определения времени совершения захоронения, но и демонстрируют на примере гончарных керамических импортов культурные и торговые связи сарматов левобережья Нижнего Днестра во II – III вв.

Обе лепные курильницы представляют собой продукцию местного производства.

Сосуд в виде невысокой чашки со сквозными отверстиями по тулову (рис. 3, 3) относится к четвёртому типу курильниц по классификации А.Н. Дзиговского (Дзиговский 2000: 67, рис. 25, 8). Курильница из кургана 1 у с. Ближний Хутор аналогична найденной в погребении 1 кургана 9 у с. Белолесье (Субботин, Дзиговский 1990: 16, рис. 14, 2). На основании стеклянного канфара погребение у с. Белолесье датируется второй половиной I в. н.э. (Дзиговский 2000: 100, рис. 41).

Ещё одна курильница из погребения у с. Ближний Хутор, усечённо-бипирамидальной формы с полой ножкой (рис. 4, 1), принадлежит ко второму типу данных сосудов (Дзиговский 2000: 64, рис. 41). Морфологически сходные сосуды происходят из погребения 1 кургана 7 могильника Турлаки (Varcă, Symonenko 2009: 117, fig. 35, 8), датированного концом I в. до н.э. – началом I в. н.э. (Дзиговский 2000: 97, рис. 39), а также из упомянутого погребения 1 кургана 9 у с. Белолесье (Субботин, Дзиговский 1990: 16, рис. 14, 1). Курильница усечённо-бипирамидальной формы из с. Ближний Хутор орнаментирована линией из ногтевых вдавлений, сосуд из могильника Турлаки – налепом в виде зигзага, а курильница из Белолесья – несквозными проколами⁷.

Необходимо отметить, что даты указанных комплексов из могильников Турлаки и Белолесье, где были обнаружены типологически сходные курильницы, не имеют никакого отношения ко времени совершения погребения у с. Ближний Хутор. Очевидно, что здесь мы имеем дело с существованием на протяжении длительного времени (нескольких веков) традиции изготовления курильниц подобных форм.

Для определения даты захоронения в кургане 1 у с. Ближний Хутор значительно более информативными являются гончарные керамические импорты: сероглиняная трёхручная чаша, красноглиняный сосуд (пиксида?) и фрагменты римской амфоры.

Сероглиняный гончарный трёхручный сосуд (рис. 3, 6) не имеет аналогов в сарматских погребениях Северо-Западного Причерноморья. Близкие по основному профилю сероглиняные трёхручные сосуды происходят из погребений 249 и 284 карпского могильника Поенешть в Запрутской Молдове. От чаши из Ближнего Хутора они отличаются наличием вертикальных, округлых в сечении, выступов на верхних точках ручек, отсутствием какого бы то ни было орнамента на тулове, а также наличием крышек (Bichir 1976: pl. CXLI, 1, 2). Датировка карпского могильника в настоящее время определяется второй половиной II – первой половиной III в. (Ignat 1999: 131–132)⁸.

⁷ Ещё одна аналогичная курильница, также орнаментированная несквозными проколами, дважды публиковалась А.Н. Дзиговским, но оба раза без указания комплекса, из которого происходит (Дзиговский 1993: 49–50, рис. 25, 1; 2000: 64, рис. 25, 1).

⁸ Ранее период функционирования этого могильника определялся более поздним временем – второй половиной III – началом IV вв. (Bichir 1973: 147 și urm.; Ionita, Ursachi 1988: 96).

Кроме того, на целом ряде карпских памятников Румынской Молдовы известны различные сероглиняные сосуды с так называемым «ёлочным» орнаментом: двуручный кувшин из могильника Поенешть (Bichir 1976: pl. CXVII, 1, 3; Ignat 1999: 131–132); биконический сосуд из погребения 68 могильника Зворэштя, датированного концом III – первыми десятилетиями IV в. (Ignat 1999: 91, 127, fig. 9, 5, pl. 16, m68); одноручный и двуручный кувшины с поселения Бутнэрештъ (Bichir 1976: pl. LXIV, 3; CXVII, 1) конца II – середины III в. (Bichir 1973: 148). Таким образом, карпские сосуды с орнаментом, если и не идентичным, то, во всяком случае, похожим на тот, что нанесён на верхнюю часть сосуда из сарматского кургана у с. Ближний Хутор, датируются в широких пределах – от середины II в. до первых двух десятилетий IV в.

Учитывая приведённые аналогии по морфологии и орнаментации, есть все основания считать трёхручную чашу из сарматского погребения у с. Ближний Хутор первым карпским импортом из Восточного Прикарпатья, зафиксированным на левобережье Нижнего Днестра. Время производства таких сосудов, очевидно, укладывается во вторую половину II – первую половину III в.

Также карпским импортом являются красноглиняные крышка и фрагмент венчика от чашки из сарматского погребения у с. Ближний Хутор (рис. 3, 4). Аналогичные крышки достаточно хорошо известны на карпских памятниках и/или памятниках свободных даков на территории Румынской Молдовы. В частности, они обнаружены в погребении 516 могильника Вэлень, верхняя дата которого в настоящее время определяется третьей четвертью II в. (Ignat 1999: 130–131)⁹; на поселении Медиешул Аурит конца II – середины IV в. (Dumitraşcu, Vader 1967: 49–50, tabl. XI); в погребении 22 могильника Подень середины III в. (Ignat 1999: 107–108, 127, pl. 5, m 22); в ряде захоронений (13, 56, 59/16, 85/19 и 1967 года) могильника Зворэштя (Ignat 1999: 107–108, 127, fig. 17, pl. 8: m13/2; 14: m56; 21, 38). Подобные крышки (как сероглиняные, так и красноглиняные) использовались для закрывания урн в карпских могильниках второй половины II – первой половины III в. Поенешть (Bichir 1976: pl. LXVII, 1, 3–6; LXXVIII, 1; Ignat 1999: 131–132) и Пэдурень (Bichir 1976: pl. CIV, 1, 3–6; CVI, 1, 2, 4; Ignat 1999: 131–132). В Прутско-Днестровском междуречье фрагменты подобных крышек обнаружены при исследовании поселения свободных даков Прутены второй половины II – первой половины III в. (Vornic şi alḑ. 2008: 107, 116, pl. 41, fig. 18, 23; 62, 4).

Неизвестно, какой точно сосуд закрывала крышка, поскольку его нижняя часть сохранилась не полностью. Очевидно лишь, что этот сосуд, условно обозначенный как «пиксида», был небольшим (ритуальный? или туалетный?), и его чашка по объёму примерно соответствовала крышке. Карпское происхождение «пиксиды» представляется весьма вероятным, а время её изготовления так же, как и трёхручной гончарной чаши, относится ко второй половине II – первой половине III в.

Более узко датируется позднегераклейская красноглиняная амфора из погребения у с. Ближний Хутор (рис. 3, 5). По своим морфологическим характеристикам (профилю венца и сечению ручки) она соответствует типу CIVC по классификации С.Ю. Внукова. Появление этого типа амфор исследователь относит ко второй четвер-

⁹ Авторы раскопок датировали могильник II – первой половиной III в., при этом погребение 516 отнесли к позднейшей фазе функционирования могильника (Ionita, Ursachi 1988: 48, 97, fig. 44, 57).

ти II в., а прекращение его бытования – к последней четверти указанного столетия или к самому концу его (Внуков 2006: 146, 163, 166, рис. 10). В пределах этого времени датируются ещё несколько сарматских погребальных комплексов Северо-Западного Причерноморья, в которых были найдены амфоры этого типа. На левобережье Нижнего Днестра в захоронении у пгт. Первомайск обнаружена одна подобная амфора, при этом погребение датировано II в. (Рикман, Хынку 1970: 37; Внуков 2006: 166). Фрагменты не менее чем 11 подобных амфор происходят из грунтового могильника у с. Новые Бедражи на левобережье Среднего Прута. Время функционирования могильника – вторая половина II – первая половина III в. Авторы публикации склонны связывать этот могильник с событиями Маркоманских войн или с периодом, непосредственно следовавшим за ними (Курчатов та ін. 1995: 122; Внуков 2006: 165–166), что в абсолютных датах соответствует второй половине II в.¹⁰ В Буджакской степи в сарматском кургане 1 у с. Казаклия были обнаружены фрагменты не менее двух амфор типа CIVC – в заполнении погребальной камеры и в скоплении тризны из южного сектора кургана. Авторами публикации комплекс совершенно справедливо датирован серединой – третьей четвертью II в. (Агульников, Курчатов 2013: 176, 179, рис. 1, 8; 2, 6).

Особый интерес вызывает пряжка из кургана у с. Ближний Хутор. Она состоит из двух отдельных пластин, каждая из которых была вырезана таким образом, что образует цельные рамку и щиток; обе пластины соединялись при помощи язычка (возле рамки) и заклёпки у основания щитка, которая фиксировала обе пластины пряжки и сам ремень (рис. 4, 7). Подобные изделия до настоящего времени не встречались в сарматских погребальных комплексах Северо-Западного Причерноморья¹¹.

Заметим, что пряжки, щиток и рамка которых изготовлены из одной пластины, известны в ряде сарматских комплексов. В частности, ещё в 1984 г. венгерские исследователи А.Х. Вадаи и В. Кульчар отнесли подобные пряжки из сарматских памятников Венгрии, Румынии и бывшей Югославии к типу I (одночленные) группе и варианту 2 (с овальной рамкой) (Вадаи, Кульчар 1984: 246–244, рис. 2, 1–7, 9, 11, 13, 14, 16), но время бытования таких пряжек (в отличие от двучленных) осталось вне поля зрения авторов. Значительно позже В.Ю. Малашев, представляя свой вариант периодизации ременных гарнитур позднесарматского времени, подобные пряжки (с цельно изготовленными щитком и рамкой) отнёс к типу Пб, который после сериации всего материала (пряжек, наконечников-подвесок и др.) был отнесён исследователем к группе древностей Па. При этом было указано, что «дата группы Па, видимо, ограничивается рамками второй пол. III в.» (Малашев 2000: 196, 199, 209, рис. 5А, 5–6). Здесь нам остаётся заметить, что ни пряжки из работы А.Х. Вадаи и В. Кульчар (1984: рис. 2, 1–7, 9, 11, 13, 14, 16), ни пряжки из работы С.Ю. Малашева (обе происходят из погребения 8 кургана 16 могильника Центральный) (Малашев 2000: рис. 5А, 5–6) не являются точными и близкими аналогиями пряжке, обнаруженной в кургане 1 группы «Спутник» у с. Ближний Хутор. Единственное, что их всех объединяет – цельно изготовленные рамка и щиток и овальная форма рамки¹².

Аналогичные пряжки происходят из сарматского погребения № 73, исследованного на некрополе Кобякова городища, расположенного на правом берегу Нижнего

¹⁰ Благодарим за консультацию д.и.н. С.Ю. Внукова.

¹¹ Благодарим за консультацию В.Г. Бубулича.

¹² Благодарим за консультацию д.и.н. О.В. Шарова.

Дона¹³. В этом непо потревоженном захоронении, совершённом в катакомбе, был найден (помимо серолощённых кувшина, лутерия, вазы и кружки, двух железных мечей и железного ножа) представительный набор предметов конского снаряжения, среди которого оказались и две пряжки, соединявшие ремни конского оголовья. Они были обнаружены под черепом лошади, лежавшим во входной яме, на переходе в погребальную камеру. Судя по опубликованному рисунку (Ларенок 2010: 295–296, рис. 4, 10–11), рамки и щитки как минимум двух пряжек из этого захоронения, как и пряжки из погребения у с. Ближний Хутор, были вырезаны из цельных бронзовых пластин. Очень важно, что обстоятельства находок похожих пряжек в погребении № 73 некрополя Кобякова городища могут свидетельствовать о принадлежности пряжки из кургана 1 у с. Ближний Хутор конскому снаряжению. Погребение № 73 из некрополя Кобякова городища на основании совокупного анализа сопровождающего инвентаря датировано концом II – первой половиной III в. (Ларенок 2010: 299). Отметим, что в составе этого комплекса были обнаружены ромбические бляхи конской узды, известные и в других «всаднических» сарматских погребениях Подонья. В частности, они происходят из упомянутого выше захоронения 16/8 могильника Центральный конца II – первой половины III в. (Безуглов 1988: 108, 110, рис. 3, 3–4) и из погребения 12/1 могильника Высочино VII последней трети II – первой половины III в. (Безуглов 1997: 134, 136–137, рис. 1, 4–5), что не противоречит дате захоронения № 73 из некрополя Кобякова городища, а также датировке кургана 1 у с. Ближний Хутор.

Таким образом, с учётом времени бытования карпских керамических импортов (чаши – вторая половина II – первая половина III вв.; «пиксиды» – в основной массе вторая половина II – первая половина III в.), позднегераклейской амфоры (вторая четверть – конец II в.) и пряжки (от конского снаряжения? – конец II – первая половина III в.), у нас есть все основания относить сооружение сарматского кургана у с. Ближний Хутор ко второй половине II в. н.э. Размеры погребальной ямы и набор сопровождающего инвентаря свидетельствуют о том, что курган был возведён для захоронения сарматского аристократа.

Литература

- Агульников С.М., Курчатова С.И. 2013. Курганы сарматской элиты в Буджакской степи // *Revista Arheologică. Seria nouă. Vol. X. Nr. 2. Chişinău.*
- Андросов А.В. 1989. Курганы с антропоморфной конструкцией из района с. Кисличеватая // *Проблемы археологии Поднепровья. Днепропетровск.*
- Безуглов С.И. 1988. Позднесарматское погребение знатного воина в степном Подонье // *СА. № 4.*
- Безуглов С.И. 1997. Воинское позднесарматское погребение близ Азова // *Историко-археологические исследования в Азове и на Нижнем Дону в 1994 г. Вып. 14. Азов.*
- Бейлекчи В.С. 1990. Раскопки кургана 3 у с. Копчак // *АИМ в 1985 году. Кишинёв.*
- Вадаи А.Х., Кульчар В. 1984. К вопросу о так называемых сарматских пряжках // *Acta Archaeologica Academiae Scientiarum Hungaricae. № 36. Будапешт.*
- Ванчугов и др. 1992: Ванчугов В.П., Субботин Л.В., Дзиговский А.Н. Курганы приморской части Днестро-Дунайского междуречья. К.

¹³ Благодарим за указание аналогий к.и.н. А.А. Краснощёва.

- Внуков С.Ю. 2006. Причерноморские амфоры I в. до н.э. – II в. н.э. Часть II: Петрография, хронология, проблемы торговли. СПб.
- Гудкова А.В., Фокеев М.М. 1984. Земледельцы и кочевники в низовьях Дуная I–IV вв. н.э. К.
- Дворянинов и др. 1981: Дворянинов С.А., Петренко В.Г., Рычков Н.А. К изучению ориентировки ямных погребений // Древности Северо-Западного Причерноморья. К.
- Дзиговський О.М. 1993. Сармати на заході степового Причорномор'я наприкінці I ст. до н.е. – першій половині IV ст. н.е. К.
- Дзиговський О.М. 2000. Культура сарматів Північно-Західного Причорномор'я. Одеса.
- Добролюбский А.О. 1986. Кочевники Северо-Западного Причерноморья в эпоху средневековья. К.
- Иванова С.В. 2001. Социальная структура населения ямной культуры Северо-Западного Причерноморья. Одесса.
- Иванова С.В. 2010. Торговые пути и миграции в Юго-Восточной Европе в раннем бронзовом веке // МАСП. Terra cognoscibilis: культурное пространство между Балканами и Великой Степью в эпоху камня – бронзы. Вып. 11. Одесса.
- Иванова С.В. 2013. Ямная (буджакская) культура // Древние культуры Северо-Западного Причерноморья (к 95-летию Национальной Академии наук Украины). Одесса.
- Кетрару и др. 2014: Кетрару Н.А., Синика В.С., Разумов С.Н., Тельнов Н.П. Дубоссарские курганы (Археологические памятники Приднестровья. Вып. II). Тирасполь.
- Курчатов та ін. 1995: Курчатов С.І., Симоненко О.В., Чирков А.Ю. Сарматський воїнський могильник на Середньому Пруті // Археологія. № 1. К.
- Ларенок В.А. 2010. Два уникальных погребения из некрополя Кобякова городища // Историко-археологические исследования в Азове и на Нижнем Дону в 2010 г. Вып. 26. Азов.
- Литвиненко Р.О. 2008. Культурне коло Бабине (за матеріалами поховальних пам'яток). Автореф. дис. ... д-ра іст. наук. Науковий архів ІА НАНУ. № 2008/879. К.
- Малашев В.Ю. 2000. Периодизация ременных гарнитур позднесарматского времени // Сарматы и их соседи на Дону. Материалы и исследования по археологии Дона. Вып. I. Ростов-на-Дону.
- Ольховский В.С. 1991. Погребально-поминальная обрядность населения степной Скифии (VII–III вв. до н.э.). М.
- Охонько Н.А. 2010. Могильник монгольского времени у г. Новопавловска Ставропольского края // Батыр. Традиционная военная культура народов Евразии. № 1.
- Петренко В.Г. 2010. Курганы эпохи палеометалла на побережье Хаджибейского лимана // МАСП. Terra cognoscibilis: культурное пространство между Балканами и Великой Степью в эпоху камня – бронзы. Вып. 11. Одесса.
- Петренко В.Г. 2013. Усаговская культура // Древние культуры Северо-Западного Причерноморья (к 95-летию Национальной Академии наук Украины). Одесса.
- Рикман Э.А., Хынку И.Г. 1970. Погребение II в. н.э. у с. Первомайск // МИА. 176. Древние славяне и их соседи. М.
- Савва Е.Н. 1992. Культура многоваликовой керамики Днестровско-Прутского междуречья. Кишинёв.
- Синика В.С. 2007. Погребальные памятники скифской культуры VII – начала III в. до н.э. на территории Днестро-Прутско-Дунайских степей. Автореф. дисс. ... канд. ист. наук. М.
- Синика и др. 2013: Синика В.С., Разумов С.Н., Тельнов Н.П. Курганы у села Буторы (Археологические памятники Приднестровья. Вып. I). Тирасполь.
- Субботин Л.В., Дзиговский А.Н. 1990. Сарматские древности Дунай-Днестровского междуречья. II. Курганные могильники Дивизийский и Белолесский. К.
- Субботин и др. 1995: Субботин Л.В., Островерхов А.С., Дзиговский А.Н. Археологические древности Буджака. Курганы восточного побережья озера Сасык. Одесса.

- Субботин и др. 1998: Субботин Л.В., Дзиговский А.Н., Островерхов А.С. Археологические древности Буджака. Курганы у сел Вишнёвое и Белолесье. Одесса.
- Тельнов и др. 2012: Тельнов Н.П., Четвериков И.А., Синика В.С. Скифский могильник III–II вв. до н.э. у с. Глиное на левобережье Нижнего Днестра (предварительные итоги исследования) // Древности Северного Причерноморья III – II вв. до н.э. Мат-лы Междунар. науч. конф., г. Тирасполь, 16–19 октября 2012 г. Тирасполь.
- Фёдоров-Давыдов Г.А. 1966. Кочевники Восточной Европы под властью золотоордынских ханов. Археологические памятники. М.
- Хахей В., Попович С. 2010. Раскопки курганов у с. Жюржюлешть в Нижнем Попрутье // Revista Arheologică. Seria nouă. Vol. VI. Nr. 1. Chişinău.
- Шалобудов В.Н. 1984. Кочевнические курганы правобережья Днестра (По материалам экспедиции ДГУ) // Проблемы археологии Поднепровья III–I тыс. до н.э. Днепропетровск.
- Шалобудов В.Н. 1991. Парадное седло из кочевнического погребения у села Филия // Проблемы археологии Поднепровья. Днепропетровск.
- Чеботаренко и др. 1989: Чеботаренко Г.Ф., Яровой Е.В., Тельнов Н.П. Курганы Буджакской степи. Кишинёв.
- Черняков и др. 1986: Черняков И.Т., Станко В.Н., Гудкова А.В. Холмские курганы // Исследования по археологии Северо-Западного Причерноморья. К.
- Шмаглий Н.М., Черняков И.Т. 1970. Исследования курганов в степной части междуречья Дуная и Днестра // Курганы степной части междуречья Дуная и Днестра. МАСП. Вып. 6. Одесса.
- Яровой Е.В. 1983. Курган эпохи ранней бронзы у с. Яблона // АИМ в 1979–1980 гг. Кишинёв.
- Varcă V., Symonenko O. 2009. Călăreții stepelor: sarmații în spațiul Nord-Pontic. Cluj-Napoca.
- Bichir Ch. 1973. Cultura carpică. București.
- Bichir Ch. 1976. Archaeology and history of the Carpi from the Second to the Fourth Century A.D. // BAR Supplementary Series. 16. Oxford.
- Dumitrașcu S., Bader T. 1967. Așezarea dacilor liberi de la Medieșul Aurit (I). Satu Mare.
- Ignat M. 1999. Dacii liberi din Moldova. Contribuții arheologice. Necropolele de la Podeni și Zvoraștea. Iași.
- Ionița I., Ursachi V. 1988. Văleni. O mare necropolă a dacilor liberi. Iași.
- Vornic V., Telnov N., Bubulici V., Ciobanu L. 2008. Pruteni. Un centru de olărie dacic din epoca romană (cercetările din 2001 și 2003). Chişinău.

V.S. Sinika, S.N. Razumov, S.D. Lysenko, N.P. Telnov

Barrows of the «Sputnik» group near village Blijniy Hutor on the left bank of the Lower Dniester

In 2014, the employees of scientific laboratory «Archaeology» of the Tiraspol State University conducted rescue excavations of the barrows of the «Sputnik» group near village Blijniy Hutor, Slobodzeya district, on the left bank of the Lower Dniester.

Barrow № 3 initiated the formation of the group. It was constructed in the Early Bronze Age above the main children's burial № 1 of the Yamnaya cultural-historical community. In the burial two temple pendants in one and a half turnover (silver and copper) were found. Obviously, one secondary burial with handmade jar vessel belongs to Babino cultural circle. Three completely robbed graves, apparently, were sunk in the mound in the Late Bronze Age.

Barrows № 2 and № 4 were erected in the Scythian time; each of them contained a completely robbed burial. A rare type of burial's overlap was fixed in barrow 2 – a wooden heptagonal cage. Handworked stone slab and fragments of Sinopean amphora as a part of commemorative feast were found in the barrow 4. The date of construction of the both barrows is IVth c. BC.

Sarmatian barrow № 1, which contained a burial made in the pit of the big sizes, was the later in the «Sputnik» group of the barrows. Despite the robbery, in the burial enough impressive inventory has remained. Transport ware from the complex is represented by fragments of Roman amphorae and tableware – by the gray-clay three-handle bowl. Tools are presented by fragments of iron knives, handmade spindle whorl, and a fragment of an abrasive from sandstone and lissoir made from Thracian potsherd; cult objects – by two handmade incense cups and limestone slab. Among toiletries were found clay «pyxis» and details of the wooden box; among costume accessories – silver buckle (if it was a belt one), golden appliques and golden foil strips, as well as beads of glass paste, amber, jet-stone, nacre, bone/horn. The date of construction of the barrows № 1 could be estimated as 2nd half of 2nd c. AD.