

А.Е. ПУЗДРОВСКИЙ, Ю.П. ЗАЙЦЕВ, И.И. НЕНЕВОЛЯ

НОВЫЕ ПАМЯТНИКИ III-IV вв. н.э. В ЮГО-ЗАПАДНОМ КРЫМУ

В 1994-1996 гг. Алюминская экспедиция Крымского филиала ИА НАНУ и Бахчисарайского государственного историко-культурного заповедника провела охранные работы на могильниках позднеантичного времени в среднем и нижнем течении р. Кача у сс. Красная Заря, Тенистое, Суворово Бахчисарайского р-на и у с. Вишневое Севастопольского горсовета (рис. 1, 16-20).

Могильник у с. **Красная Заря** (рис. 1, 20) находится в 200-300 м к северу от одноименного позднескифского городища [1, с. 188, 189], обнаружен в 1993 г. [2, с. 254]. В течение последних лет подвергается интенсивному ограблению. В результате исследований 1994-1996 гг. установлено, что его общая площадь составляет не менее 3 га, выделены три основных участка: СЗ, С и СВ. Наиболее ранние захоронения (I-II вв. н.э.) совершались в подбойных могилах и могилах с заплечиками на СВ и северном участках. Погребения II-III вв. н.э. концентрировались в северном и СЗ секторах. На последнем в 1996 г. выявлены три подбойные и одна грунтовая могила, датирующиеся по находкам серединой – второй половиной III в. н.э. (рис. 2, 1-24). Умершие были ориентированы головой на восток. На северном участке в 1995 г. зафиксировано несколько ограбленных грунтовых склепов, тянущихся цепочкой по линии З–В. Над их входными ямами сохранились невысокие насыпи. Один из таких склепов (№ 22) был исследован. Входная многоступенчатая яма длиной 5,6 м ориентирована по оси С–Ю, ее перекрыла насыпь, состоявшая из слоя глины толщиной 0,3 м (очевидно выброс из погребальной камеры) и слоя чернозема толщиной 0,2-0,3 м. Насыпь была облицована бутовым камнем. В камере прямоугольной формы размером 2,4х2,5 м находилось три захоронения, умершие ориентированы на В. Обвал свода камеры перекрыл мужское и женское погребение, ближе к входу – ограблено в древности. Сохранившийся погребальный инвентарь: светлоглиняная узкогорлая амфора типа F по Д.Б.Шелову [3, с. 19], краснолаковая и стеклянная посуда, лепные и гончарные сосуды “черняховского” облика, украшения из золота, бронзы и стекла позволяют отнести захоронения к IV в. н.э. Очевидно, так же датируются и остальные склепы могильника.

Работы в с. **Тенистом** (рис. 1, 18, 19) велись на двух объектах. Первый могильник (**Тенистое**) был исследован в 1970 г. М.Я.Чорефом и А.Г.Герценом [4] на месте строительства сельсовета. В 1995 г. здесь расчищена подбойная могила IV в. н.э. с железным мечом, фибулой и двумя пряжками (серебряной и бронзовой). Вторым могильником (**Тас-Тепе**) открыт Н.Л.Эрнстом в 1932 г. на левом обрывистом берегу р. Кача, у подножия одноименного городища [5, с. 147-148]. Раскопками 1995 г. выяснено, что он перекрыл остатки кизил-кобинского поселения, материал из хозяйственных ям которого (лепная орнаментированная посуда, фрагменты чернолакового скифоса) позволяют датировать его концом V-IV вв. до н.э. В VIII-X вв. н.э. на месте могильника располагалось поселение салтово-маяцкой культуры с остатками каменных построек. Всего открыто 5 грунтовых склепов, 9 подбойных могил и одно конское захоронение. В расположении длинных осей входных ям склепов и подбойных могил преобладает

направление СЗ-ЮВ, вероятно, обусловленное топографией памятника. В камерах склепов находились мужские и женские погребения в дубовых колодах, умершие ориентированы на СЗ и ЮВ. Почти обязательной принадлежностью мужских захоронений было оружие – мечи и кинжалы с вырезами у пяты лезвия. В женских – обычные для этого времени типы бронзовых, серебряных и стеклянных украшений. В подбойных могилах хоронили преимущественно женщин и детей. Инвентарь (узкогорлые светлоглиняные амфоры типа F, краснолаковая, стеклянная посуда, фибулы, пряжки, монета) позволяют датировать этот участок могильника в пределах IV в. (рис. 3-7). Из редких для этого времени находок следует отметить железный наконечник стрелы ромбической формы [6, с. 110. рис. 62].

В окрестностях сс. Суворово и Вишневое обнаружено несколько могильников.

Могильник **Суворово I** (рис. 1, 17) находится в 200 м к востоку от позднескифского городища **Вишневое**, открытого В.А.Кутайсовым в 1978 г. Охранными раскопками 1994 г. подтверждено, что укрепление возникло еще в позднеэллинистическое время и существовало в первые века н.э. [6, с. 14]. Могильник I-II вв., судя по находкам из ограбленных в декабре 1997 г. объектов, предположительно локализуется к востоку от городища и частично перекрывает некрополем с захоронениями III-IV вв. н.э., площадь которого – не менее 5 га. В 1992-1997 гг. здесь зафиксировано более 200 ограбленных погребальных сооружений. Охранными исследованиями 1994-1996 гг. открыто 9 склепов, 5 подбойных, 10 грунтовых, 5 плитовых, 18 могил с заплечиками, две конских могилы. Преобладает ориентация входных ям склепов и могил по оси З-В, как и большинства умерших. Однако в склепе № 38 захороненные лежали перпендикулярно длинной оси камеры, головой на С и Ю. Наиболее ранние погребения обнаружены в плитовых, подбойных и могилах с заплечиками. Они датируются по светлоглиняной узкогорлой амфоре типа D, краснолаковой и стеклянной посуде, бронзовым и серебряным украшениям III в. н.э. (рис. 8, 1-18). Полученные материалы из склепов и грунтовых могил: узкогорлые светлоглиняные амфоры типа F с дипинти на горлах, краснолаковые блюда, кувшины, миски североафриканского и малоазийского производства, стеклянные сосуды, посуда черняховского типа, бронзовые и серебряные украшения, римские монеты позволяют отнести большинство захоронений к IV в. н.э. (рис. 8, 19-25; 9).

К востоку от исследованного памятника, на юго-западной окраине села, находится еще один могильник (**Суворово II**), открытый при земляных работах в бывшей усадьбе М.С.Мышковского в 1910 г. [7, с. 114], интенсивно грабится с зимы 1998-1999 гг. Основной тип погребальных сооружений – земляные склепы. Собранный материал (обломки железных мечей, краснолаковой, лепной и стеклянной посуды) датируется IV в. н.э.

В окрестностях села **Вишневое** (бывш. **Эски-Эли**) (рис. 1, 15, 16) в 1914 г. при рытье окопов обнаружили погребения первых вв. н.э. [7, с. 114], что позволяет локализовать этот могильник (**Эски-Эли**) к северу и северо-западу от одноименного городища. Там же при земляных работах в 70-80-х гг. был обнаружен грунтовый склеп с большим количеством посуды. Еще один могильник – **Вишневое** находится в 400-500 м к ЮЗ от укрепления. Он расположен на склонах неглубокой балки. В 1994-1999 гг. на западном склоне здесь ограблено не менее 150 погребальных сооружений на площади 2 га. В 1996 г. зачищены два склепа и одна грунтовая могила с заплечиками в ЮВ секторе могильника. Входные ямы склепов были ориентированы по оси С-Ю, что обусловлено топографией участка, а в западном секторе – выявлены разграбленные склепы с ориентацией З-В. Собранный погребальный инвентарь относится к IV в. н.э. (рис. 10-12). Необходимо отметить обнаруженную в 1995 г. известняковую базу для надгробия, характерную для памятников II-III вв. н.э. На южном склоне городища в 1996 г. открыты

остатки синхронного могильнику поселения: следы культурного слоя с обломками амфор, лепной и краснолаковой посуды IV в. н.э. [5, с. 148].

Зимой–весной 2000 г. грабителями на восточном и западном склонах уничтожено более 150 могил различной конструкции: подбойных, плитовых и грунтовых с каменным перекрытием. Тогда же спасательные раскопки были проведены сотрудником Национального заповедника “Херсонес Таврический” Е.Я.Туровским. Материалы его раскопок свидетельствуют о том, что участки, наиболее близкие к городищу, датируются III в. н.э.

Выявленные и исследованные Альминской экспедицией могильники III-IV вв. н.э. в среднем и нижнем течении р. Кача и их материалы позволили сделать ряд интересных наблюдений и выводов. Обращает на себя внимание многочисленность памятников: вместе с информацией об еще нескольких грабящихся могильниках и случайных находках в междуречье Качи и Бельбека их насчитывается уже около десяти (рис. 1). Анализ исторической топографии показывает, что в большинстве случаев они располагались на территории могильников позднескифского времени, неподалеку от городищ и поселений II-III вв. н.э. Материалы могильников Суворово и Красная Заря свидетельствуют о непрерывности захоронений на них во второй – третьей четвертях III в. н.э. Если такой перерыв и существовал, то он археологически неуловим. Погребальный инвентарь захоронений второй половины III в. н.э. представлен типами вещей, бытовавшими еще в первой половине столетия, что может свидетельствовать об определенной преемственности материальной культуры населения. Эту мысль подтверждает и сохранение прежних типов погребальных сооружений: подбойных и плитовых могил, могил с заплечиками. Близкие результаты получены при исследовании могильников в Центральном Крыму: Дружное (рис. 1, 10), Нейзац (рис. 1, 9) [8, с. 90-91], Перевальное (рис. 1, 12) [9, с. 55-56].

Вышеперечисленные выводы, вместе с уже известными материалами, послужили поводом для внесения дополнений в разработку вопросов этнополитической истории Юго-Западного Крыма в позднеримское время, ставших предметом специального изучения В.М.Зубаря [10, с. 109-121] и А.И.Айбабина [11, с. 290-303; 51, с. 13-54]. Следует заметить, что население Юго-Западного и Центрального Крыма уже в первой половине III в. н.э. было в значительно большей степени сарматизированным, чем в I-II вв. н.э. В конце II – начале III вв. н.э. Крымская Скифия, вероятно, была поделена между Боспором и Херсонесом на сферы влияния [10, с. 112-113]. С этого времени сармато-аланские черты в погребальном обряде и материальной культуре становятся доминирующими [12, с. 9, 10, 13-15]. Археологические материалы Центрального Крыма свидетельствуют о включении его в сферу политического и экономического влияния Боспора. Скорее всего, в освоении новых земель принимали участие военные поселенцы – выходцы из различных по происхождению позднесарматских племен. По речным долинам Юго-Западного и Центрального Крыма это население проникает далеко в горы, где возникает ряд поселений, святилищ, пещерных некрополей, грунтовых могильников [13, с. 107; 14, с. 299-300; 15, с. 77-79].

Можно предположить, что военная опасность, приведшая к зарытию кладов длительного накопления на Неаполе Скифском и в его округе (рис. 1, 1, 33-35) [16, №№ 573, 609, 622], самые поздние монеты в которых принадлежат римским императорам Каракалле (211-217 гг. н.э.), Макрину (217-218 гг. н.э.) и Элагабалу (218-222 гг. н.э.), а также закрытый комплекс на городище [17, с. 104] с монетой Геты (211/212 гг. н.э.), связаны с очередным подчинением Центрального Крыма Боспору и отражает походы на окрестные варварские племена Рескупорида II, названного в одной из надписей “царем всего Боспора и тавроскифов” [18, № 1008]. В пользу такого решения может

служить медная чеканка Рескупорида 218/219 гг. н.э. с ярко выраженными военными мотивами [19, с. 12-16, табл. XVIII, 12-13; XXI, 19-20] и монетные клады на сопредельных восточных территориях: в станице Казанской на Кубани в 1972 г. найдено 12 статеров Савромата II (193, 197, 198 гг.) и Рескупорида (211-225 гг.), а в 1852-1853 гг. в районе Анапы было куплено до 100 монет чеканки Савромата I, Котиса II, Риметалка, Евпатора, Савромата II и Рескупорида II [19, с. 168, 169]. На Нижнегниловском городище в 1958 г. найден клад из 32 боспорских статеров 155-216 гг. н.э.: Евпатора, Савромата II, Рескупорида II [20, с. 43-54].

Однако в Юго-Западном Крыму отмечена еще одна катастрофа: пожар и зарытие клада из 57 денариев на территории римского соединения в Кадыковке (Балаклава) предварительно датированы по самой поздней римской монете чеканки 225 г. н.э. [21, с. 237; 22, с. 45, 46; 23]. Точно не известно, когда римляне покидают пост на Алма-Кермене (рис. 1,4) [1, с. 57-58]: две самых поздних монеты [1, с. 58, 177] относятся ко времени правления Каракаллы (211-217 гг. н.э.), однако, судя по находкам из верхнего горизонта, это событие произошло не позже второй четверти III в. н.э. Лепной керамический комплекс новых жителей Алма-Кермена, поселившихся на руинах римских построек, свидетельствует об их сармато-аланском происхождении [1, с. 59, 104-109]. Наиболее ранние из известных погребений Ай-Тодорского некрополя (рис. 1,30), появившиеся после эвакуации гарнизона крепости Харакс, относятся к середине (?) III в. н.э. и содержат, наряду с кремацией, сармато-аланские черты обряда [24, с. 131]. Если же все эти события взаимосвязаны, то их можно объяснить рейдами аланов, вслед за которыми произошло переселение в Центральный и Юго-Западный Крым сарматов, вытесненных со своих прежних территорий пришедшей с востока новой кочевой ордой [25, с. 154-156].

Во второй четверти III в. н.э. на Усть-Альминском могильнике появляются глубокие могилы с заплечиками и происходит ограбление склепов и могил I-II вв. н.э., а в ряде случаев – подзахоронение в них представителей сармато-аланских племен [26, с. 42-45] с инвентарем, характерным для более позднего времени: середины – второй половины III в. н.э., что свидетельствует о частичной смене населения в регионе. На северной периферии Восточного некрополя Неаполя Скифского в 1949 г. исследован грунтовый склеп первой половины III в. н.э. с монетой Септимия Севера 210 г. н.э. хорошей сохранности [27, с. 135]. По конструкции и оформлению он близок как некоторым вырубным склепам Неаполя, так и аланским катакомбам Северного Кавказа III-V вв. н.э. [28, с. 121; 29, с. 197-204; 30, с. 71-82, рис. 1,7; 31, с. 97-107, рис. 4,1,13; 5,1,5,13; 12,12; 31,1; 33,1,7). Показательно, что временем близким к 20-30-м гг. III в. н.э. датируются погребения в могилах с заплечиками у с. Танковое, где найдены почти не бывшие в обращении денарии Каракаллы, Геты и Юлии Домны [32, с. 82-88, 325-328].

Пожары и разрушения на поселениях в Юго-Западном (Усть-Альма, Алма-Кермен) и Центральном Крыму (Неаполь, Кермен-Кыр, Доброе, Пионерское) могут являться звеньями цепи тех же событий, что и разгром Горгиппии аланами около 240 г. н.э. [33, с. 144]. Вполне вероятно, что с ними синхронен нижний слой разрушений и пожаров III в. н.э. в Ольвии, который исследователи датируют 230-ми гг. н.э. и относят к первому этапу "скифских" или "готских" войн [34, с. 126]. В.В.Крапивина полагает, что в этом разгроме принимали участие, в основном, сарматы [35, с. 154, прим.*; ср.: 36, с. 291-295]. Изменившаяся ситуация на границах в Подунавье привела к значительному сокращению римского присутствия в Таврике и разрушила устоявшиеся отношения римской администрации с населением Юго-Западного Крыма. В значительной степени на это повлияла и нестабильная обстановка в Крыму в середине – третьей четверти III

в. н.э., связанная с "готскими" походами [11, с. 297-299]. Клад римских монет кратковременного накопления от Каракаллы (211-217 гг. н.э.) до Деция Младшего (251 г. н.э.), найденный в 1971 г. в с. Долинном (рис. 1,36), в среднем течении р. Кача [37, с. 81-90], косвенно может свидетельствовать о том, что он зарыт одним из участников рейда в Подунавье, однако вопрос о разгроме поселений Предгорного Крыма в середине III в. н.э. требует более глубокого изучения: среди находок в верхних горизонтах и закрытых комплексах Усть-Альминского городища (рис. 1,3) [38, с. 28, 145], Алма-Кермена [1, с. 60-63], Неаполя [39, с. 200-204], Кермен-Кыра (рис. 1,2) [40, с. 139-141], Джалмана (рис. 1,5, раскопки В.Л.Мыца), Доброго (рис. 1,6) [41, с. 157-163] монеты представлены лишь в Неаполе, поэтому датируются они достаточно широко – второй-третьей четвертью III в. н.э. Часть из них, вероятно, связана с аланским вторжением 240 г., другие же – с походом готов и боранов в 251-256 гг. [11, с. 297-298] или герулов в 267/268 гг. н.э., прослеженном на Европейском Боспоре [42, с. 118; 43, с. 187; 37, с. 82-83; 44, с. 40-41; ср.: 11, с. 298], а также в Ольвии и округе [45, с. 25-40]. Все эти события привели к значительному сокращению населения в предгорьях: на Неаполе, Кермен-Кыре, Усть-Альме, Добром жизнь больше не возобновлялась. В то же время продолжают функционировать после середины III в. н.э. сармато-аланские могильники Нейзац, Перевальное, Дружное, Бельбек I, III (рис. 1,21,23), Скалистое III (рис. 1,14), Черная речка (рис. 1,26), у совхоза "Севастопольский" (рис. 1,25), Суворово, Красная Заря, возможно, Танковое (рис. 1,22) [32, с. 87]. На многих из них прослежен обряд кремации, в инвентаре фиксируются вельбарские элементы. Это может свидетельствовать о совместном использовании некрополей германским и аланским населением [46, с. 50].

Начиная со второй четверти IV в. н.э. в Юго-Западном и Центральном Крыму возрастает количество погребений в грунтовых склепах с обилием античного импорта и находок вооружения в инвентаре. Именно с этим периодом связано большинство посуды [47, с. 195-198] и других предметов черняховской культуры [46, с. 50-51]. Надо полагать, что к этому времени прежнее население региона было полностью инкорпорировано в сложившийся гото-аланский союз, где доминировали северокавказские этнические элементы.

Положение союзников или "федератов" предполагало несение пограничной службы, чем преимущественно и занималось население долины р. Кача в IV в. н.э. На пограничный характер этих памятников указывает и отсутствие синхронных им поселений и могильников в нижнем течении р. Альмы. Лишь на могильнике Заветное (рис. 1,28), в среднем течении, открыт один склеп, датируемый Н.А.Богдановой концом III-IV вв. н.э. [48, с. 23-24; ср.: 13, с. 105-106], а у В.М.Зубаря есть упоминание о ножках светлоглиняных амфор IV в. н.э. среди подъемного материала с городища Алма-Кермен [10, с. 119, прим. 3]. Эти находки могут свидетельствовать о наличии здесь пограничного поселения, контролировавшего путь из Юго-Западного Крыма на Боспор. В долине р. Бодрак известны склепы конца III-IV вв. могильника Озерное III (рис. 1,13) [49, с. 236-252] и погребения второй половины III в. н.э. могильника Скалистое III [50, с. 121-152].

Массовое ограбление могильников в Юго-Западном Крыму привело к потере колоссального количества информации о погребальном обряде, материальной культуре и этническом составе населения, не говоря уже об утраченных находках. Охрана и финансирование спасательных исследований – обязанность государства, что следует из присоединения Украины 2 июля 1998 г. к Европейской Конвенции (пересмотренной) об охране археологического наследия.

СПИСОК ИСПОЛЬЗОВАННОЙ ЛИТЕРАТУРЫ

1. Высотская Т.Н. Поздние скифы в Юго-Западном Крыму. Киев, 1972.
2. Белый О.Б., Неневоля И.И. Охранные работы на территории Бахчисарайского района // Проблемы истории и археологии Крыма. Симферополь, 1994.
3. Шелов Д.Б. Узкогорлые светлоглиняные амфоры первых веков нашей эры. Классификация и хронология // КСИА. 1978. № 156.
4. Чореф М.Я. Отчет об охранных археологических работах на территории Бахчисарайского р-на Крымской обл. в 1970 г. // Архив БГИКЗ. Р-1. № 165.
5. Кутайсов В.А. Городище первых веков н.э. на горе Тас-Теле в Крыму // Население и культура Крыма в первые века н.э. Киев, 1983.
6. Зайцев Ю.П. Охранные исследования в Симферопольском, Белогорском и Бахчисарайском районах // Археологические исследования в Крыму. 1994 год. Симферополь, 1997.
7. Репников Н.И. Материалы к археологической карте Юго-Западного нагорья Крыма // Архив ИИМК РАН. Ф.10. Д. № 9.
8. Храпунов И., Мульд С. Население Центрального Крыма в IV в. н. э. по материалам могильников // Тез. докл. междунар. конф. "Византия и Крым". Симферополь, 1997.
9. Пуздровский А.Е. Могильник III-IV вв. у с. Перевальное в Крыму // Тез. докл. конф. "Византия и народы Причерноморья и Средиземноморья в раннее средневековье". Ч.I. Симферополь, 1994.
10. Зубарь В.М. Херсонес Таврический и Римская Империя. Киев, 1994.
11. Айбабин А.И. Население Крыма в середине III-IV вв. // МАИЭТ. 1996. Вып. V.
12. Пуздровский А.Е. Население Крымской Скифии во II в. до н.э. - III в. н.э. // Автореф. дисс. ... канд. ист. наук. Киев, 1993.
13. Висотська Т.М. Питання етнічного складу населення Південно-Західного Криму початку нашої ери // Археологія. 1970. Т. XXIII.
14. Мыц В.Л. Новый позднеантичный памятник Караби-Яйлы // Тез. докл. Крымской науч. конф. "Проблемы античной культуры". Ч.III. Симферополь, 1988.
15. Мыц В.Л. Позднеантичные памятники Алуштинской долины // Скифия и Боспор. Археологические материалы к конференции памяти академика М.И.Ростовцева. Новочеркасск, 1989.
16. Кропоткин В.В. Клады римских монет на территории СССР // САИ. М., 1961. Вып.Д4-4.
17. Раевский Д.С. Комплекс краснолаковой керамики из Неаполя // Ежегодник ГИМ. 1965-1966. М., 1970.
18. Корпус боспорских надписей. М.-Л., 1965.
19. Фролова Н.А. Монетное дело Боспора. М., 1997.
20. Яценко В.В. Клад электровых боспорских статеров с Гниловского городища // ВДИ. 1993. № 3.
21. Савеля О.Я. Работы Севастопольской экспедиции // Археологические исследования в Крыму. 1993. Симферополь, 1994.
22. Алексеенко Н.А., Филиппенко А.А., Клад римских денариев из Балаклавы // Всероссийская нумизматическая конференция. Тез. докл. СПб., 1994.
23. Филиппенко А.А. Клад римских денариев из Балаклавы (в печати).
24. Орлов К.К. Ай-Тодорский некрополь // Материалы по этнической истории Крыма. Киев, 1987.
25. Яценко С.А. Германцы и аланы: о разрушениях в Приазовье в 236-276 гг. н.э. // STRATUM+ПАВ. СПб.; Кишинев, 1997.
26. Пуздровский А.Е., Зайцев Ю.П., Лобода И.И. Отчет о раскопках Усть-Альминского могильника в 1997 году // НА КФ ИА НАНУ.
27. Дашевская О.Д. Земляной склеп 1949 г. в некрополе Неаполя Скифского // ВДИ. 1951. № 2.
28. Пуздровский А.Е. О погребальных сооружениях Юго-Западного и Центрального Крыма в первые века н.э. // Проблемы истории и археологии Крыма. Симферополь, 1994.
29. Габуев Т.А. Аланские погребения IV в. н.э. в Северной Осетии // СА. 1985. № 2.
30. Габуев Т.А. Некоторые вопросы этнической истории Центрального Предкавказья в сарматское время // РА. 1997. № 3.
31. Абрамова М.П. Ранние аланы Северного Кавказа III-V вв. н.э. М., 1997.

32. Колтухов С.Г., Вдовиченко И.И. Могильник римского времени у с.Танковое // Проблемы истории и археологии Крыма. Симферополь, 1994.
33. Алексеева Е.М. Античный город Горгиппия. М., 1997.
34. Крапивина В.В., Буйских А.В. Предварительные итоги исследования юго-восточной части Верхнего города Ольвии (1982-1996) // Никоний и античный мир Северного Причерноморья. Одесса, 1997.
35. Крапивина В.В. Ольвия. Материальная культура I-IV вв. н.э. Киев, 1993.
36. Зубарь В.М. Из истории Ольвии первой половины III в. н.э. // Никоний и античный мир Северного Причерноморья. Одесса, 1997.
37. Пиоро И.С., Герцен А.Г. Клад антонинианов из с. Долинное Крымской области // ИС. 1974. № 5.
38. Высотская Т.Н. Усть-Альминское городище и некрополь. Киев, 1994.
39. Высотская Т.Н. Неаполь – столица государства поздних скифов. Киев, 1979.
40. Пуздровський О.Е. Охоронні роботи на пізньюскіфському городищі Кермен-Кир // Археологія. 1989. № 2.
41. Пуздровский А.Е. Мегарон позднескифского поселения у с. Доброе // Архитектурно-археологические исследования в Крыму. Киев, 1988.
42. Кругликова И.Т. Сельское хозяйство Боспора. М., 1975.
43. Кругликова И.Т. Боспор в позднеантичное время. М., 1966.
44. Пиоро И.С. Крымская Готия. Киев, 1990.
45. Гороховський Є.Л., Зубар В.М., Гаврилюк Н.О. Про пізню дату деяких античних городищ Ольвійської хори // Археологія. 1985. № 49.
46. Казанский М. О германских древностях позднеимского времени в Крыму и Приазовье // Тез. докл. междунар. конф. "Византия и Крым". Симферополь, 1997.
47. Юрочкин В.Ю. К вопросу о черняховской керамике в Крыму // Мир Ольвии. Материалы юбилейных чтений, посвященных 90-летию Л.М.Славина. Киев, 1996.
48. Богданова Н.А. Могильник первых веков нашей эры у с.Заветное // Археологические исследования на юге Восточной Европы. М., 1989.
49. Лобода И.И. Раскопки могильника Озерное III в 1963-1965 гг. // СА. 1977. № 4.
50. Богданова Н.А., Гущина И.И., Лобода И.И. Могильник Скалистое III в Юго-Западном Крыму (I-III вв. н.э.) // СА. 1976. № 4.
51. Айбабин А.И. Этническая история ранневизантийского Крыма. Симферополь, 1999.

PUZDROVSKY A. E., ZAITSEV Y. P., NENEVOLJA I. I.
NEW MONUMENTS OF THE 3d – 4th CENTURIES AD
IN THE SOUTH-WESTERN CRIMEA
Summary

In 1994-1996 Alma expedition of the Crimean Branch of Archaeology Institute of the National Academy of Sciences of Ukraine and Bakhchisarai State History and Culture Reserve undertook rescue works on the cemeteries of the 3d – 4th centuries AD in the low reaches of the Kacha River near the villages of Krasnaya Zarya, Tenistoe, Suvorovo, Vishnevoe. The monuments were on the territory of the cemeteries or near the Late-Scythian sites of the 1st – 3d centuries AD. The military threat in the Central and the South-Eastern Crimea in the first quarter – the first third of the 3d century AD was caused, most likely, by the Alanic invasion and caused the temporal reduction of the Roman presence in Taurica. Beginning with the second quarter of the 4th century AD the number of burials in ditch vaults with plenty of ancient import and weapons. The majority of Chernyakhov type finds are dated back to the same period. The Scythian-Sarmatian population was incorporated into the Goth-Alanic alliance. The population of Kacha valley served on the boundaries in the 4th century, defending Chersonesos from possible invasions from the steppe.

ИЛЛЮСТРАЦИИ



Рис. 1. Карта основных поселений и могильников III-IV вв. н.э. в Юго-Западном и Центральном Крыму.

I - поселения и города; II - могильники; III - пещерные комплексы; IV - монетные клады.

1 - Неаполь Скифский, 2 - Кермен-Кыр, 3 - Усть-Альма, 4 - Алма-Кермен, 5 - Джалман, 6 - Доброе, 7 - Херсонес, 8 - Кадыковка, 9 - Нейзац, 10 - Дружное, 11 - Заречное, 12 - Перевальное, 13 - Озерное III, 14 - Скалистое III, 15 - Эски-Эли, 16 - Вишневое, 17 - Суворово I, II, 18 - Тенистое, 19 - Тас-Тепе, 20 - Красная Заря, 21 - Бельбек I, 22 - Танковое, 23 - Бельбек III, 24 - Инкерман, 25 - совхоз "Севастопольский" (№ 10), 26 - Черная речка, 27 - Килен-Балка, 28 - Заветное, 29 - Чатыр-Даг, 30 - Ай-Тодор, 31 - Бай-Су, 32 - Кизил-Коба, 33 - Луговое (Чокурча), 34 - Бий-Эли (Дорожное), 35 - Долинное.

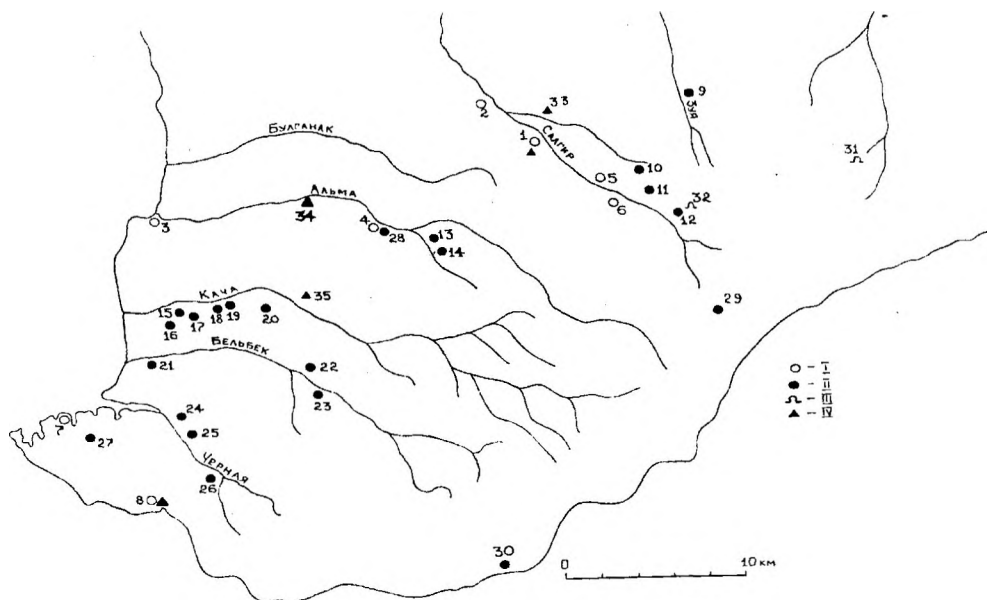

Рис. 2. Могильник Красная Заря. Инвентарь погребений (1-10 - могила 35, погр. 2; 11-20 - могила 36; 21- могила 37; 22-24 - могила 34).



Рис. 3. Могильник Тас-Тепе. Инвентарь погребений (1-6 - могила 3; 7-17 - могила 14).

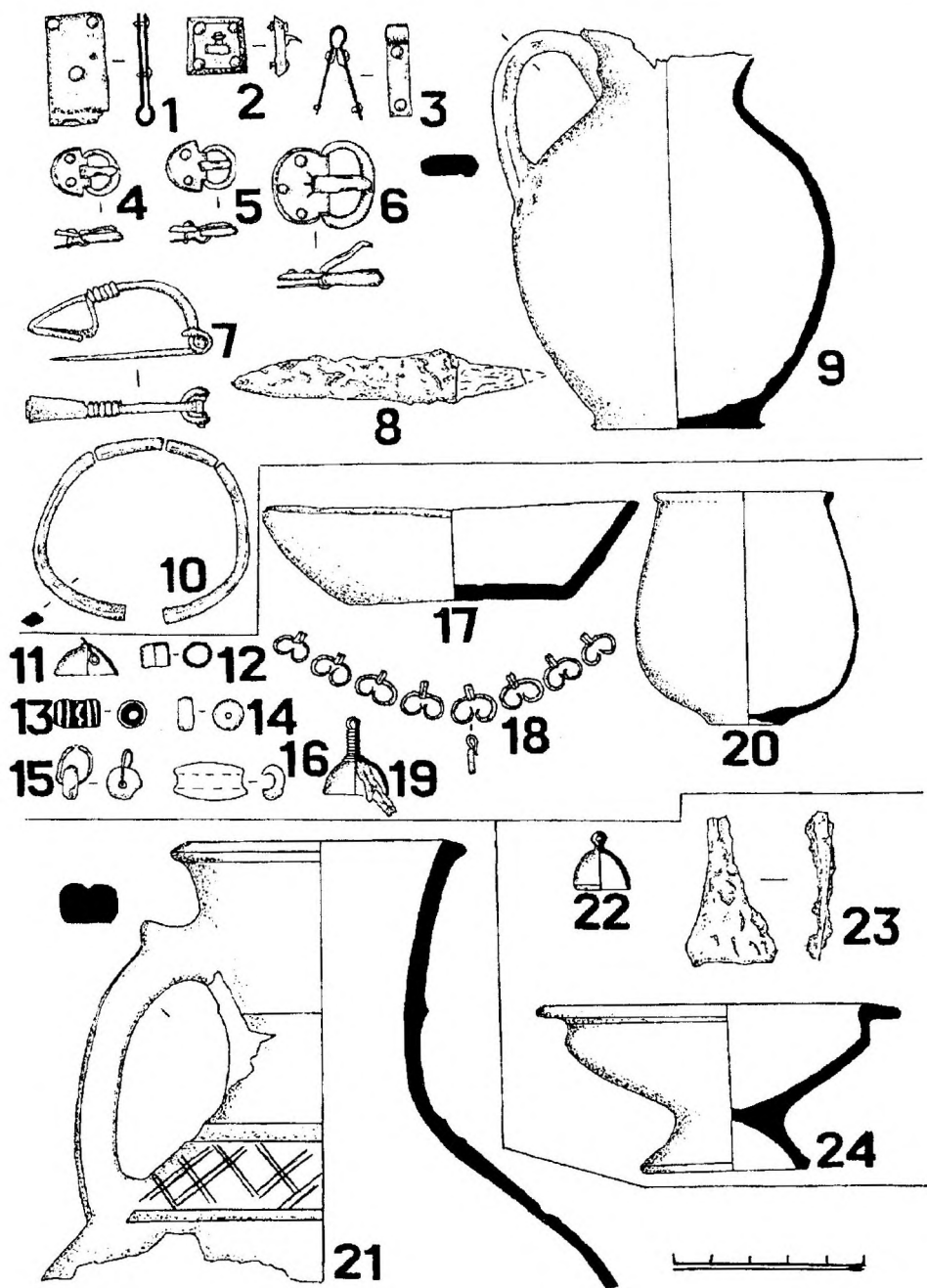

Рис. 4. Могильник Тас-Тепе. Инвентарь погребений (1-5 - могила 2; 6-16 - склеп 17).

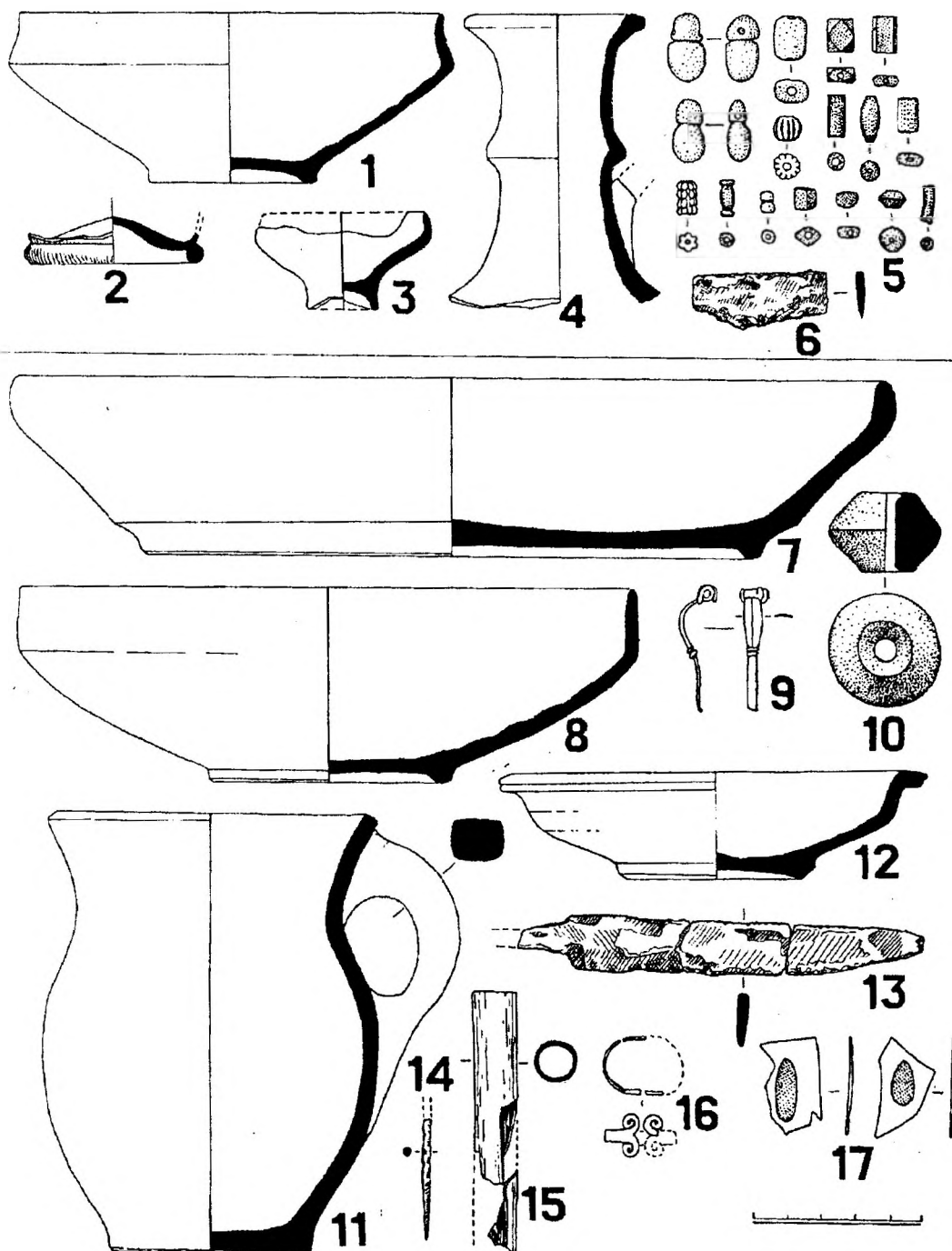

Рис. 5. Могильник Тас-Тепе. Инвентарь погребений (1-27 - склеп 6).

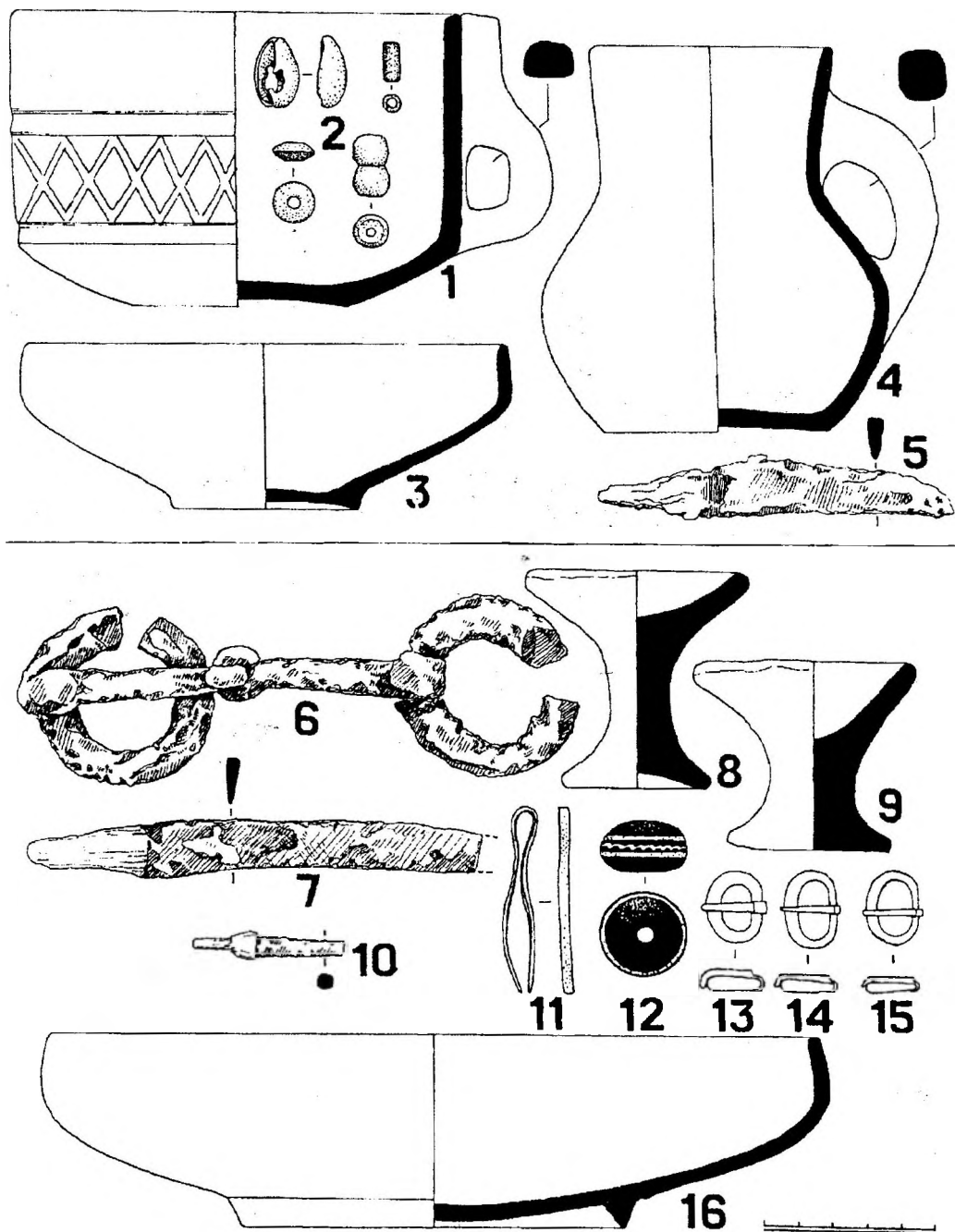

Рис. 6. Могильник Тас-Тепе. Инвентарь погребений (1-3 - склеп 6).

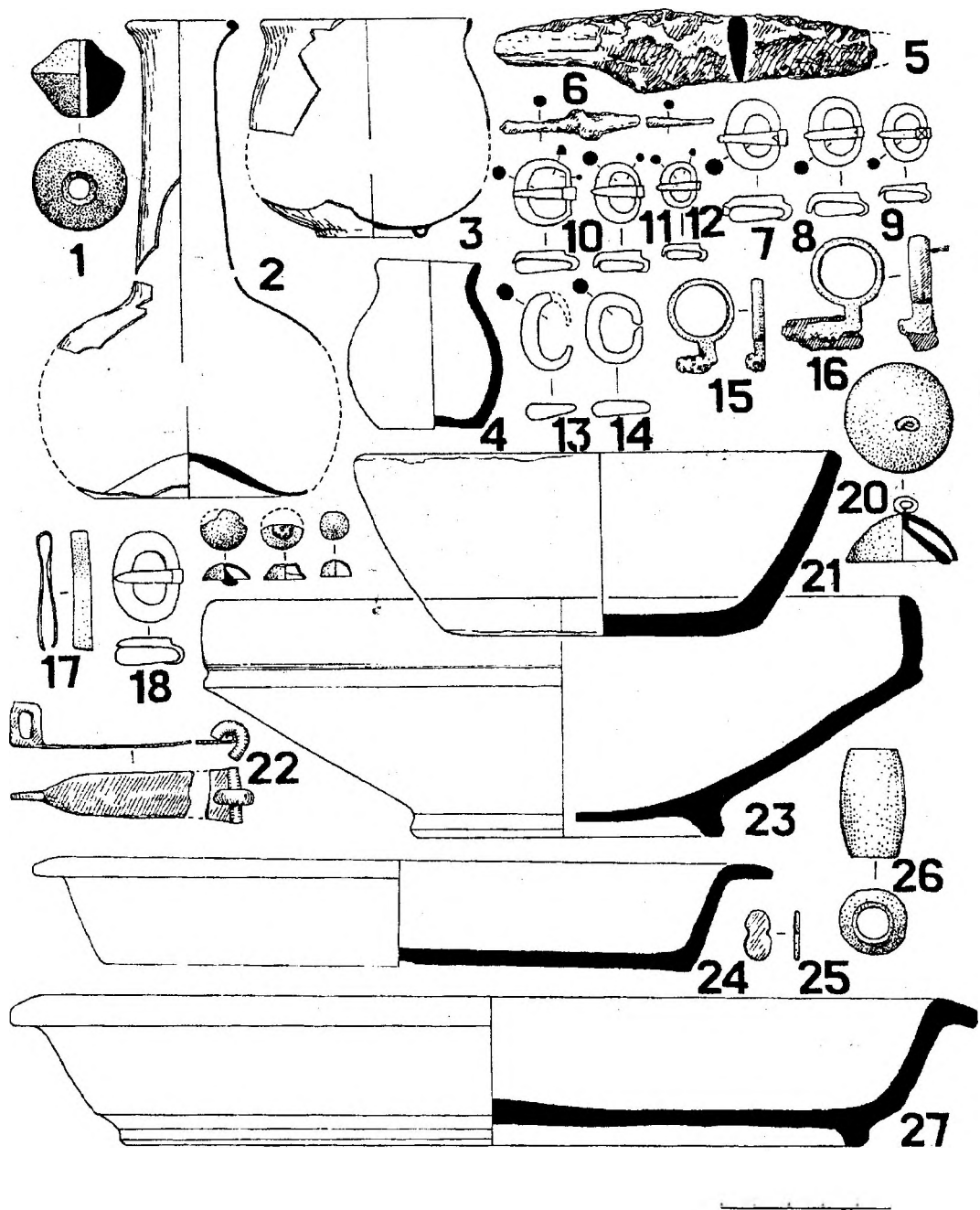

Рис. 7. Могильник Тас-Тепе. Инвентарь погребений (1-14 - склеп 10).

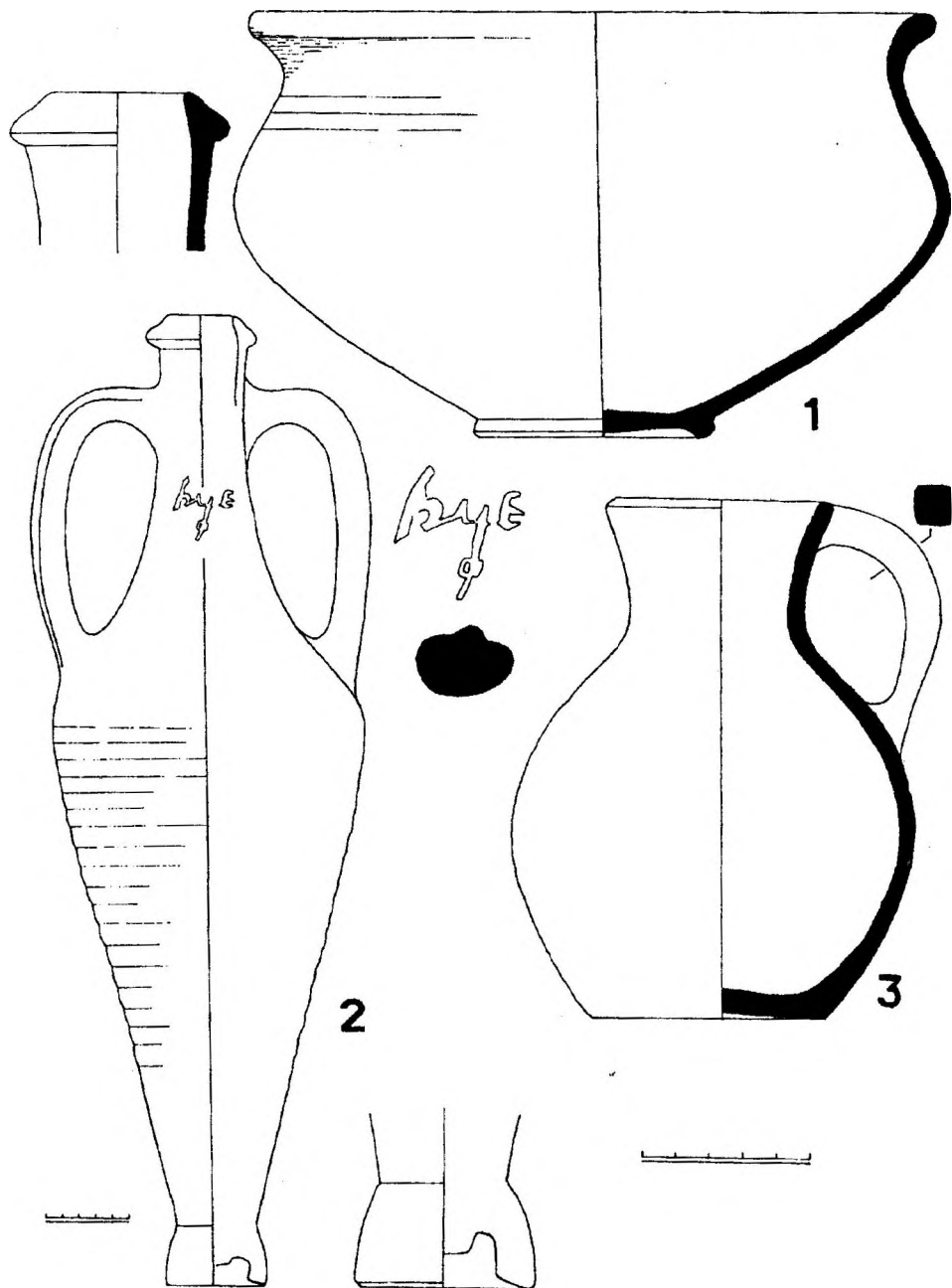

Рис. 8. Могильник Суворово I. Инвентарь погребений (1-3,8 - могила 43; 9-12 - могила 44; 4-7,13-18,27 - могила 46; 19-23,25,26 - склеп 47; 24 - могила 48).

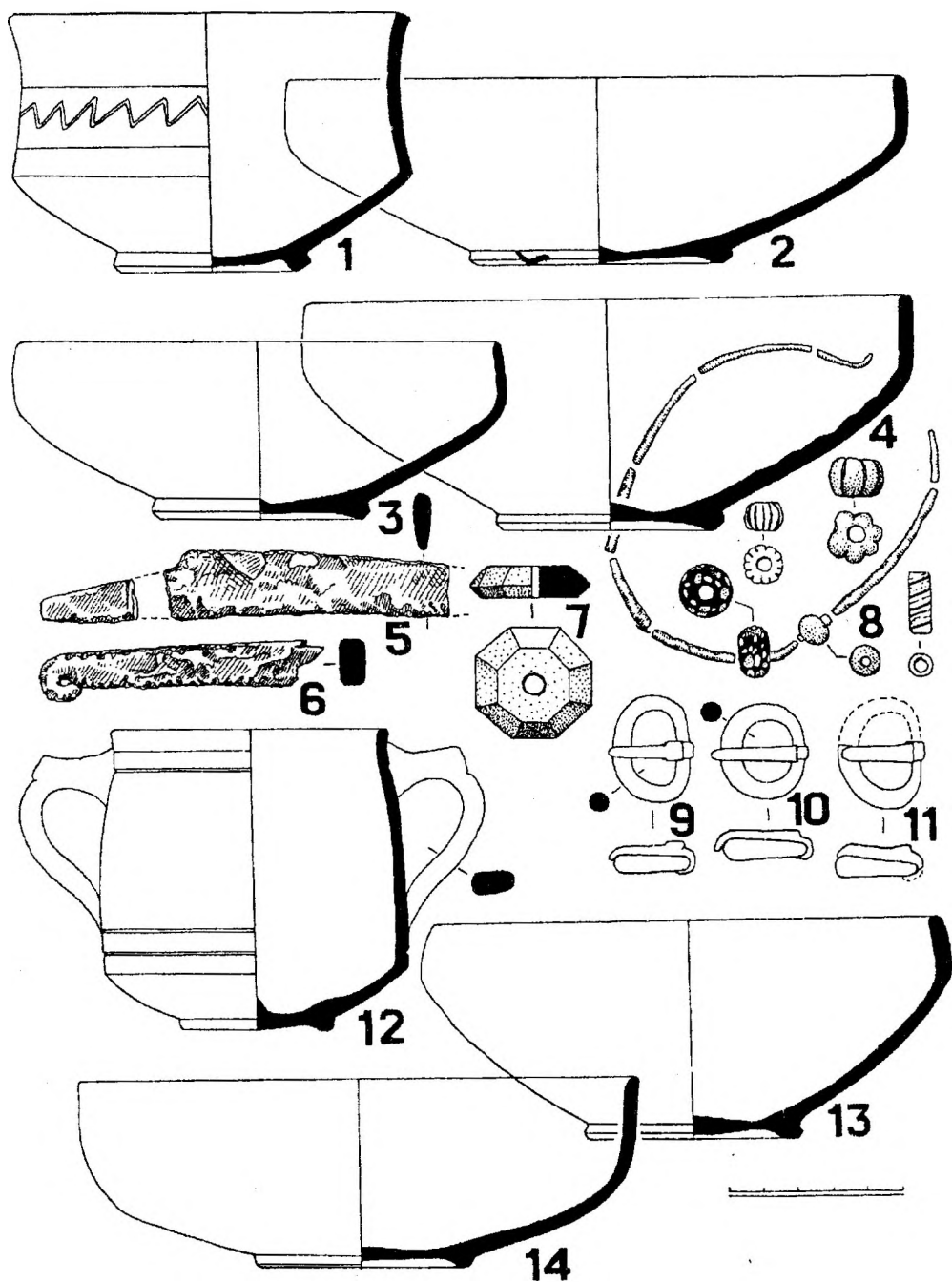

Рис. 9. Могильник Суворово I. Инвентарь погребений (1-11 - склеп 47).

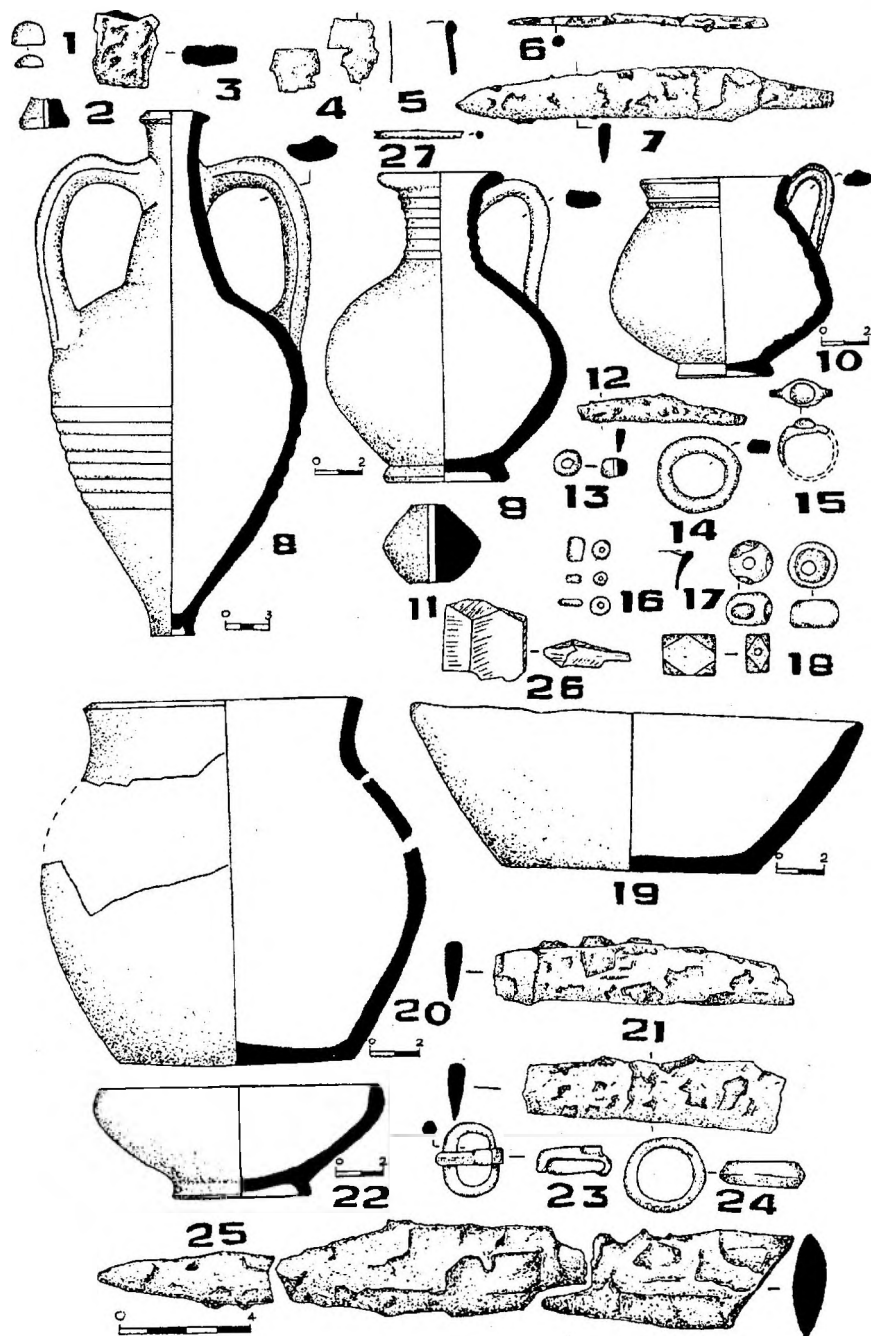

Рис. 10. Могильник Вишнезое. Инвентарь погребений (1-12 - склеп 1).

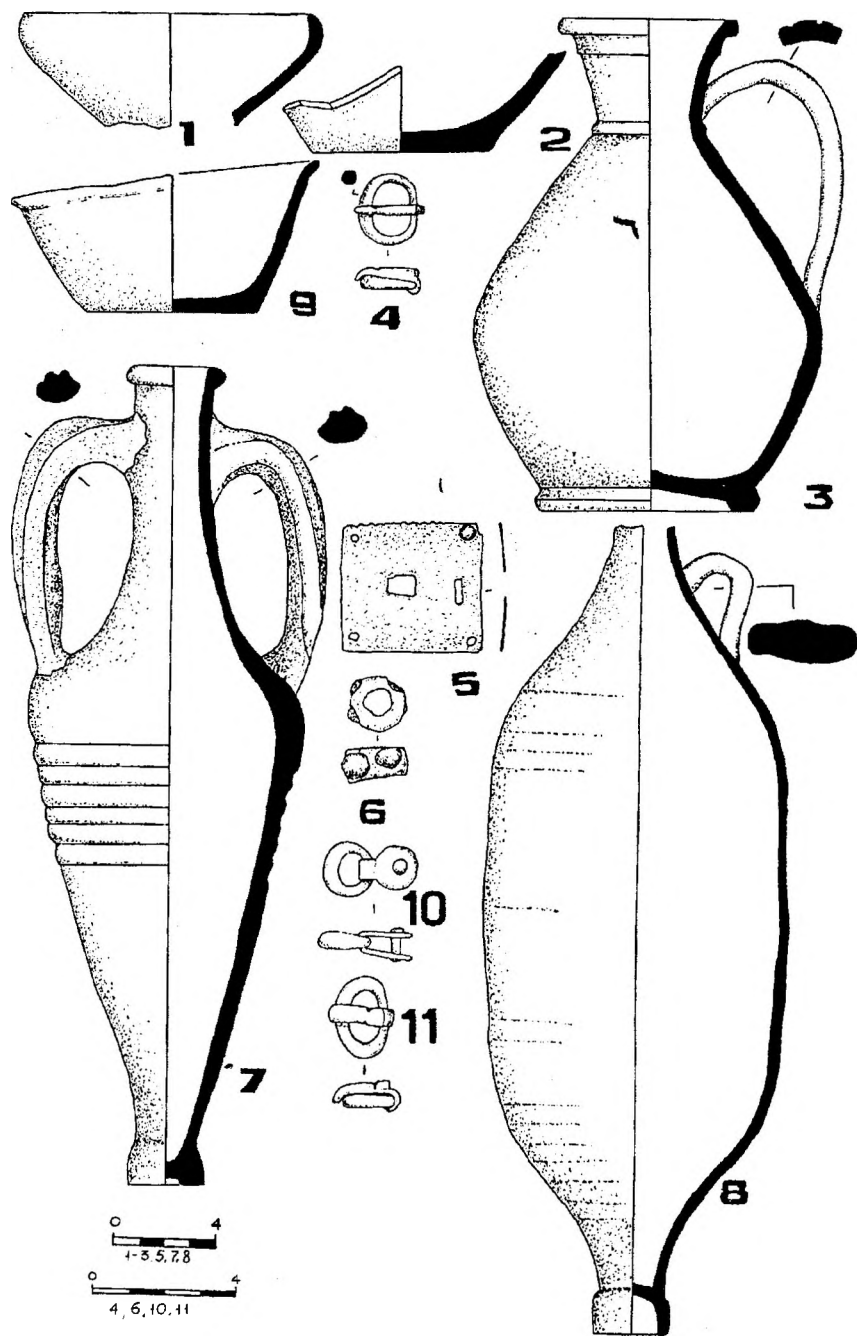

Рис. 11. Могильник Вишневое. Инвентарь погребений (1-7 - склеп 1).

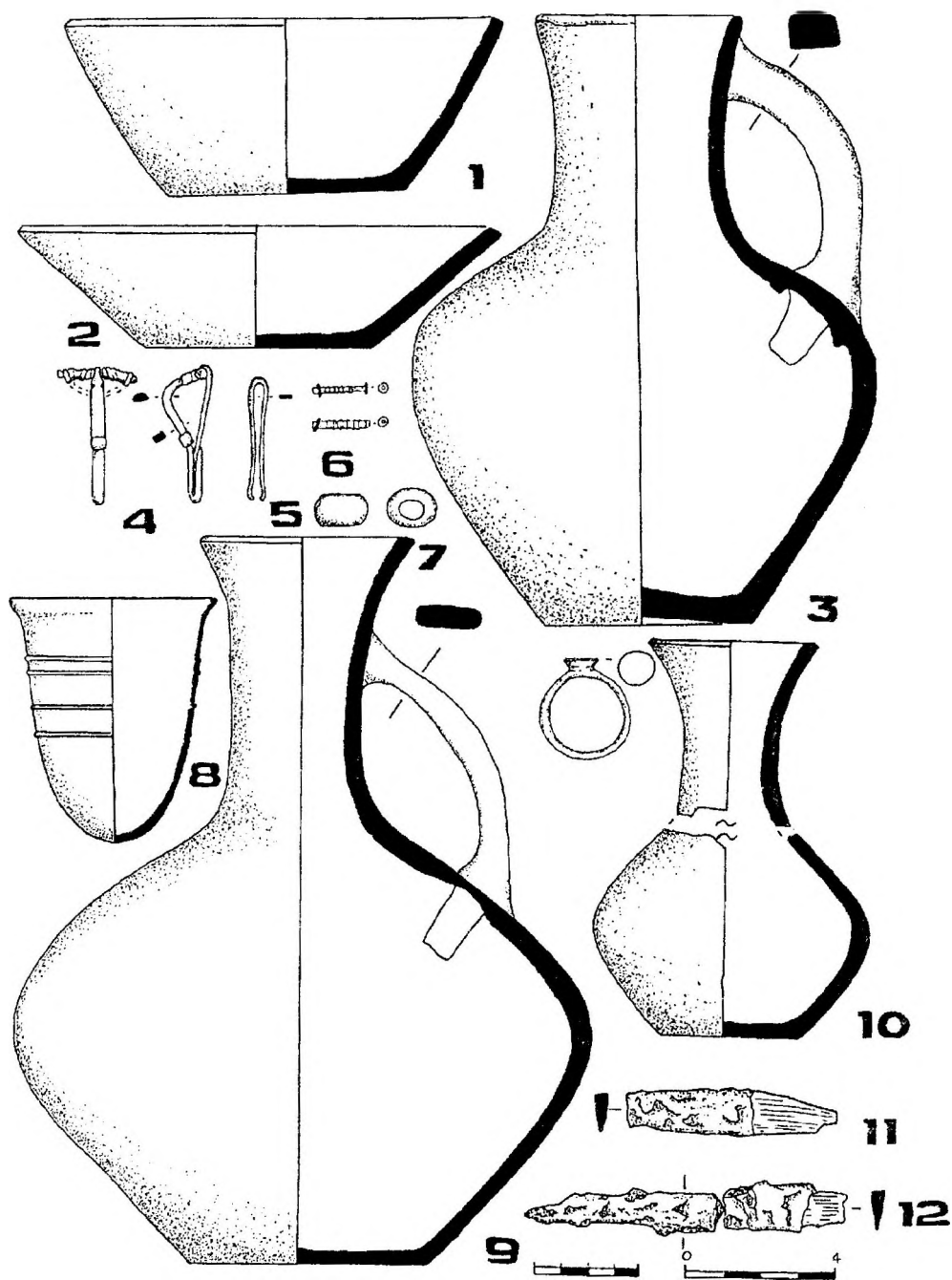
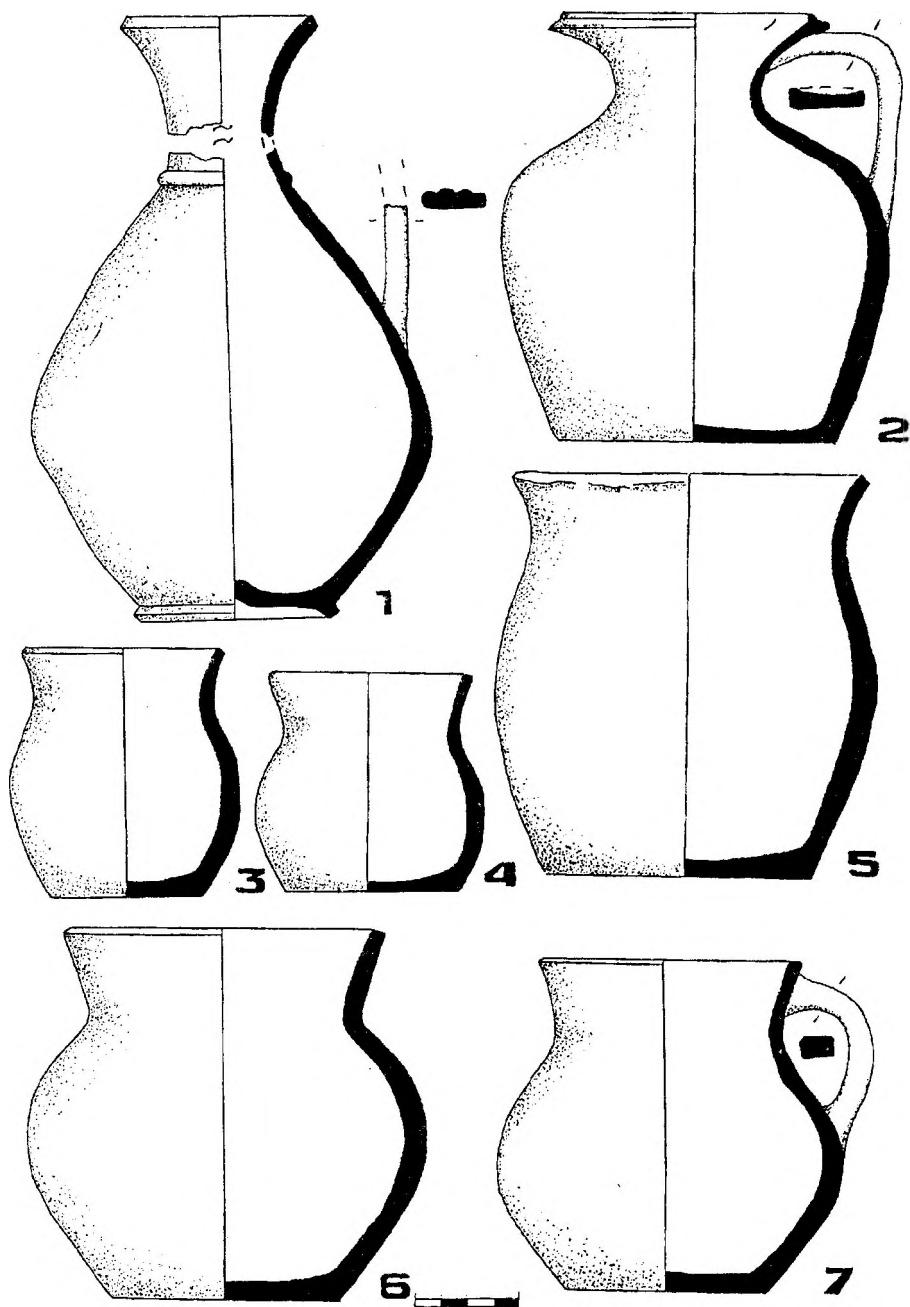
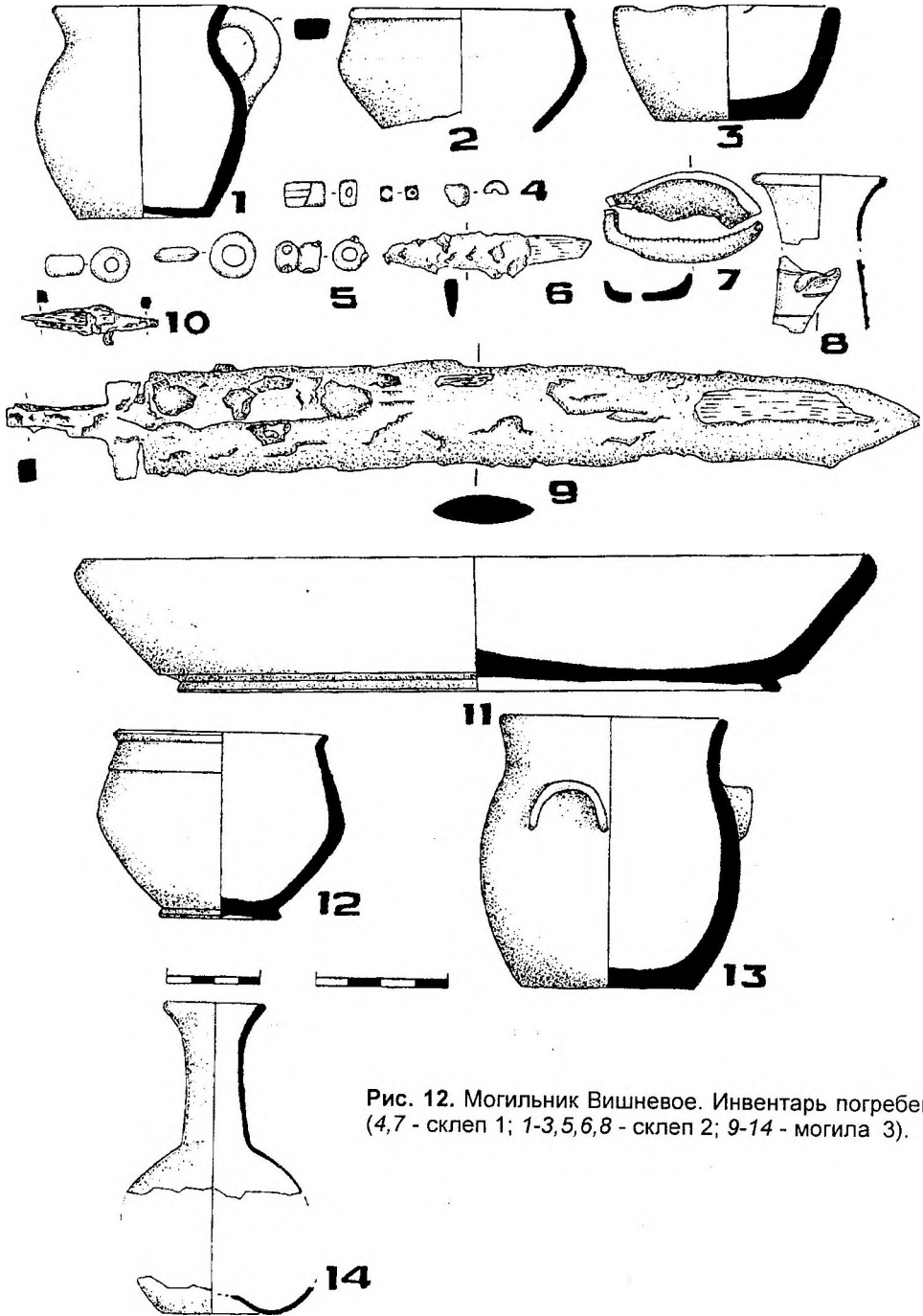

Рис. 12. Могильник Вишневое. Инвентарь погребений (4,7 - склеп 1; 1-3,5,6,8 - склеп 2; 9-14 - могила 3).