

І. О. Старенький, П. А. Болтанюк, Є. Ю. Левінзон

КЕРАМІЧНИЙ КОМПЛЕКС З ГОНЧАРНОГО ГОРНА СЕРЕДИНИ XV— ПОЧАТКУ XVI ст. З КАМ'ЯНЦЯ-ПОДІЛЬСЬКОГО

У статті аналізується керамічний комплекс з розкопок гончарного горна середини XV — початку XVI ст., розкопаного 2016 р. на території Кам'янця-Подільського по вул. Троїцькій, 4А. Гончарні вироби розподілено на види посуду. За конфігурацією профілю вінець виділено типи та підтипи.

Ключові слова: Кам'янець-Подільський, горн, кераміка, горщик, глечик, миска, макітра, профіль.

У квітні—травні 2016 р. постійно діючою археологічною експедицією «Кам'янець» ДП «Подільська археологія» НДЦ «ОАСУ» ІА НАНУ проводилися охоронні археологічні дослідження в Кам'янці-Подільському за адресою вулиця Троїцька, 4А на ділянці, відведеної під відбудову втраченої історичної забудови. Верхні нашарування на глибину до 1,2 м були зняті екскаватором ще всередині 2000-х рр. На ділянці 2008 р. П. А. Болтанюк виявив верхню частину гончарного горна. Оскільки на той час не було можливості провести археологічне вивчення, знайдений об'єкт був законсервований і його дослідження були продовжені лише 2016 р. І. О. Стареньким.

У ході досліджень встановлено, що гончарний горн складався з камери для спалювання дров та камери для обпалу керамічних виробів (рис. 1). З'єднувалися вони між собою вузьким каналом. Розмір камери для спалювання дров 2,44 × 1,41 м, для обпалу кераміки — 2,86 × 1,98 м. Отже, загальна довжина становить 5,3 м. Челюстями горн орієнтований на південь. Горнова яма прорізала бурий дегумусований трипільський шар та врізалася в суглинки. Камера для спалювання дров овальної форми, її дно пропалене на глибину 0,15 м, печина яскраво-

червоного кольору, поверхня дна, завдяки попелу та вуглинкам, чорного кольору. Камера для обпалу краплеподібної форми, вершиною обернена до каналу, максимальне розширення ближче до краю. Дно цієї камери плавно піднімається від каналу до краю, перепад по висоті становить 0,27 м. З внутрішнього боку по периметру камери йде невисоке підвищення шириною 0,3—0,4 м з підмащеною глиною та добре пропаленою поверхнею. Прилягаючий до горна суглинок пропалений до червоного кольору. Нижня частина стінок вирізана з материкової породи, вище використана глина зі значною домішкою органіки. Стінки, які місцями збереглися на висоту до 0,4 м, звужуються доверху.

З північно-східного та південно-західного боків горна розташовані господарські ями округлої форми, заглиблені в материкову породу на 1,2—1,4 м. Ще одна яма аморфної форми розташована із західного боку теплопристрою і врізана в материкову породу на 1,8—2,0 м. Усі вони доверху були заповненні фрагментованими керамічними виробами впереміш з чорноземом.

На всій площі горна залягав шар фрагментованого керамічного посуду відновлювального випалу (сірого кольору) потужністю до 0,8 м.

Аналогічний горн розкопав С. В. Пивоваров 2014 р. в Чернівцях (Пивоваров 2015, с. 73—76).

Унікальністю знайденого в Кам'янці-Подільському гончарного горна полягає в тому, що він не порушений пізнішими перебудовами, тобто є закритим комплексом. Більше того, на другу чверть XV—початок XVI ст. у місті існував цілий гончарний квартал у західній частині Старого міста в районі вулиць Троїцької, Татарської

та Зантуської. Протягом 2015—2016 рр. тут під час нагляду за земляними роботами виявлено 5 гончарних горнів, з яких на сьогодні археологічно досліджено тільки один. Тобто, очевидно, що Кам'янець-Подільський на другу чверть XV—початок XVI ст. був одним з потужніших гончарних центрів українських земель.

Керамічний комплекс з горну представлений горщиками, макітрами, глечиками, мисками, тарілками, плитками, кахлями.

Основну частину виробів (понад 95 %) становлять горщики. Всі вони характеризуються овоїдною формою, короткою шийкою та валикоподібним потовщенням вінець. Стінки горщиків тонкі, потовщені в придонній частині. Керамічне тісто доволі крихке, зі значною домішкою піску. На денці посудин простежується слід відрізання мотузкою по сирій глині.

Вивчення форм профілів дало змогу виділити 5 типів вінець горщиків.

Тип I — вінчик відігнутий назовні, з плавним переходом до шийки, без вираженої бровки під накривку:

підтип I.1 — вінчик округлий, відігнутий назовні з плавним переходом до короткої шийки; тулуб овоїдний; по плічку орнаментация горизонтальною хвилястою заглибленою лінією; діаметр вінець — 14—16 см (рис. 2: 6);

підтип I.2 — вінчик потовщений, звужується до краю, з плавним переходом до шийки; шийка коротка з вигином; тулуб овоїдний; по плічку орнаментований горизонтальною заглибленою хвилястою лінією та зубчастим штампом у вигляді вертикальних ліній; діаметр вінець — 14—18 см (рис. 2: 2);

підтип I.3 — вінчик косо зрізаний, відігнутий назовні; шийка коротка, з вигином; тулуб овоїдний; по плічку орнаментация однією або двома горизонтальними заглибленими хвилястими лініями; діаметр вінець — 16—20 см (рис. 2: 4);

підтип I.4 — вінчик овальний або округлий, відігнутий назовні; з внутрішнього боку виділяється невелике заглиблення; тулуб овоїд-



Рис. 1. Кам'янець-Подільський. Залишки гончарного горна по вул. Троїцькій 4А

ний; по плічку орнаментация горизонтальними заглибленими хвилястими лініями або горизонтальним рифленням; діаметр вінець — 20 та 26 см; цей підтип є перехідним до типу IV (рис. 2: 1, 3);

підтип I.5 — вінчик потовщений, горизонтально зрізаний, відігнутий назовні; шийка коротка; по плічку орнаментация однією або двома горизонтальними хвилястими заглибленими лініями; діаметр вінець — 16 та 22 см (рис. 2: 5).

Тип II — горизонтально зрізані вінця з яскраво вираженою бровкою під накривку:

підтип II.1 — вінчик в перетині овальної форми, горизонтально зрізаний, дещо відігнутий назовні; з внутрішнього боку закраїна та бровка під накривку; плічка орнаментовані горизонтальним рифленням, зрідка горизонтальною заглибленою хвилястою лінією; діаметр вінець — 16—20 см (рис. 3: 1—2);

підтип II.2 — вінчик потовщений, горизонтально зрізаний, відігнутий назовні; з внутрішнього боку виділяється заглибина; шийка коротка округла; плічка та тулуб оздоблені горизонтальним рифленням або горизонтальними заглибленими хвилястими лініями; діаметр вінець — 18 см; підтип II.2 є перехідним від типу I до типу II (рис. 3: 3);



Рис. 2. Горщики типу I



Рис. 3. Горщики типу II

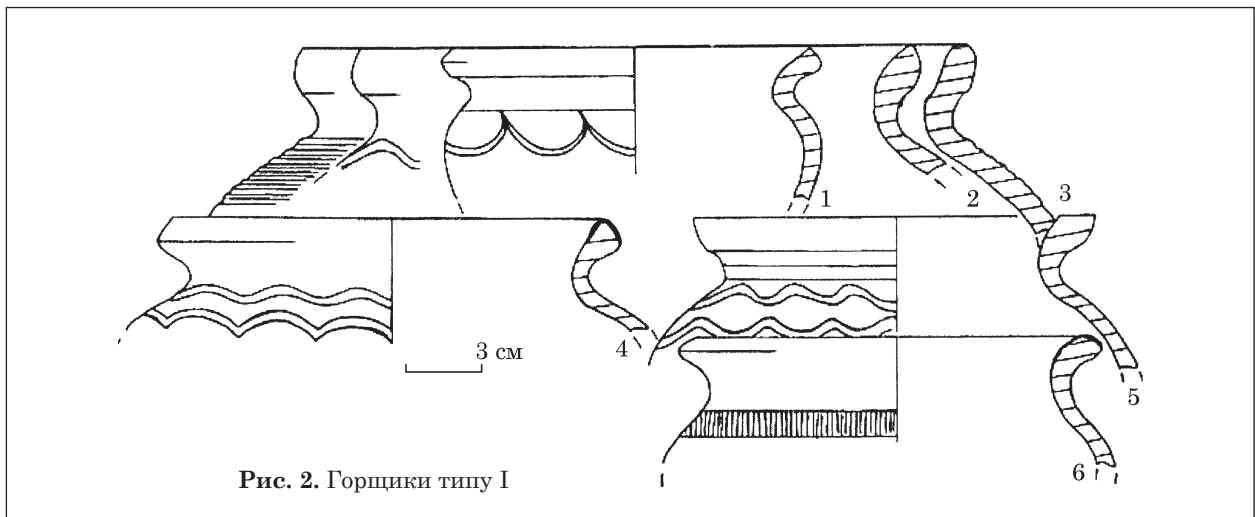

Рис. 4. Горщики типу III

підтип II.3 — вінчик квадратний або прямокутний в перетині, горизонтально зрізаний; шийка коротка округла; плічка та тулуб оздоблені горизонтальним рифленням або горизонтальними заглибленими хвилястими лініями; діаметр вінець — 16—18 см (рис. 3: 4—5). Підтип II.3 можемо ототожнити з типом III за класифікацією О. В. Оногди (Оногда 2008а, с. 56, рис. 1). Аналогічні вироби знайдені біля с. Набутів Корсунь-Шевченківського району на Черкащині, с. Заруддя Іванківського р-ну на Київщині (Капустін 2011, с. 120), м. Дубно (Пшеничний 2015, с. 26, рис. 2: 16, 17), м. Острозі (Прищепта та ін. 2005, с. 265, рис. 6), при розкопках корпусів 4 і 5 Києво-Печерської лаври (Оногда 2010, с. 92, рис. 1: 3, 4).

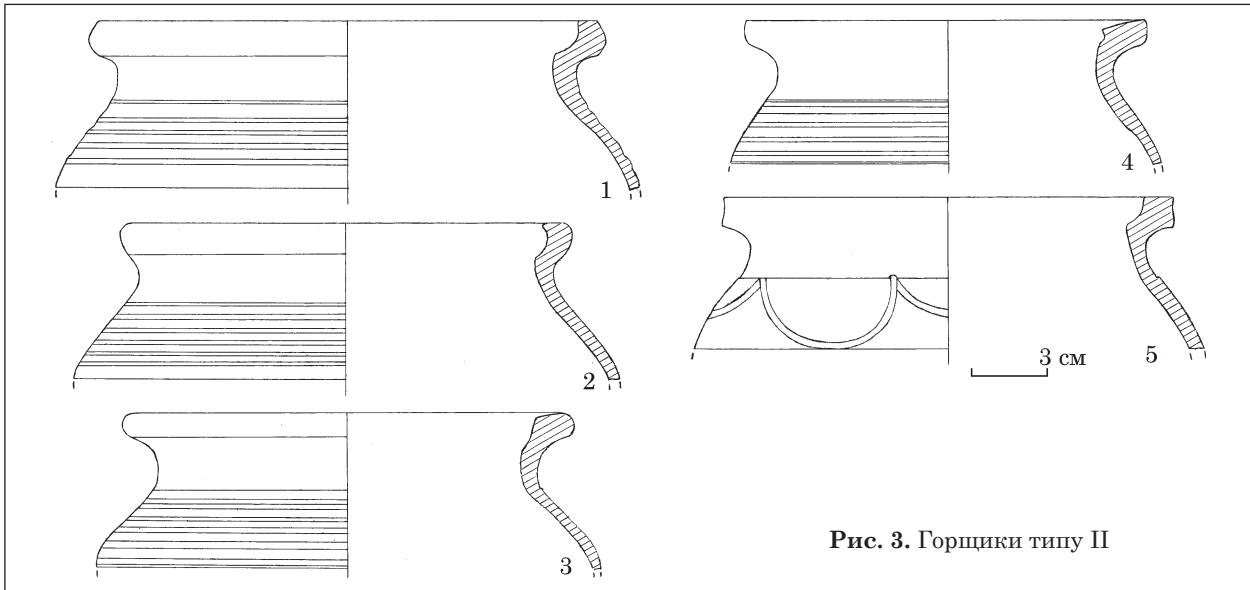
Тип III є одним з найпоширеніших (рис. 4: 1—5). Характеризується вінчиком підтрикутної в перетині форми, відігнутих назовні. З внутрішнього боку приступок під накривку. Шийка

коротка округла. Плічка та тулуб орнаментовані горизонтальним рифленням, по верху якого нанесено хвилясті вдавлення або штампований орнамент у вигляді вертикальних ліній у поєднанні зі стилізованими хрестами; діаметр вінець — 12—20 см. Описаний нами тип подібний до типу II за класифікацією О. В. Оногди (Оногда 2008а, с. 56, рис. 1). Аналогічні вироби знайдені в Чернівцях (Пивоваров 2015, с. 75, рис. 2: 3), с. Макшин Городнянського району на Чернігівщині, с. Заруддя Іванківського району на Київщині (Капустін 2011, с. 123—124), м. Дубно (Пшеничний 2015, с. 26, рис. 2: 9, 19, 21), Києві (Чміль 2001, с. 94—96), Любечі (Ситий 2012, с. 15, рис. 3).

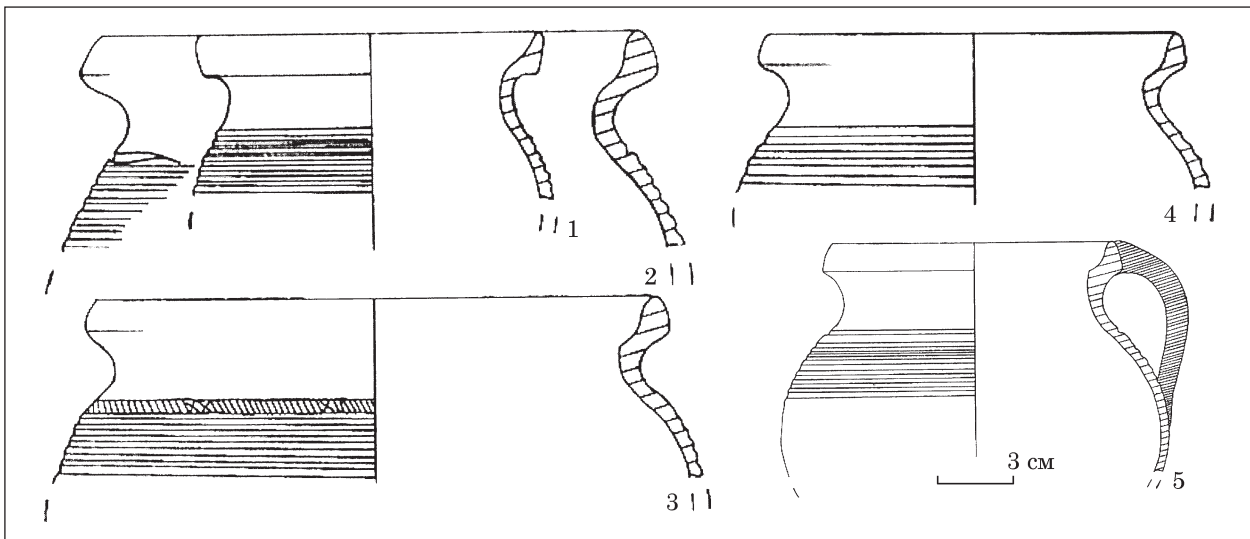
Тип IV — з овальним і округлим вінчиком з яскраво вираженою бровкою під накривку:

підтип IV.1 — вінчик округлий, відігнутий назовні; з внутрішнього боку бровка під накривку; шийка коротка округла; тулуб та пліч-



Рис. 5. Горщики підтипу IV.1

ка орнаментовані горизонтальним рифленням, інколи в поєднанні у верхній частині з штаповим орнаментом у вигляді вертикальних заглиблених ліній або подвійної лінії заглиблених квадратів; діаметр вінець — 14—18 см (рис. 5: 1—5);

підтип IV.2 — подібний до підтипу IV.1, але відрізняється округлим зрізаним зовні вінцем; діаметр вінець — 12—16 см (рис. 6: 1—3);

підтип IV.3 — подібний до до підтипу IV.1, але відрізняється овальним відігнутих назовні вінцем; діаметр вінець — 12—20 см (рис. 7: 1—4);

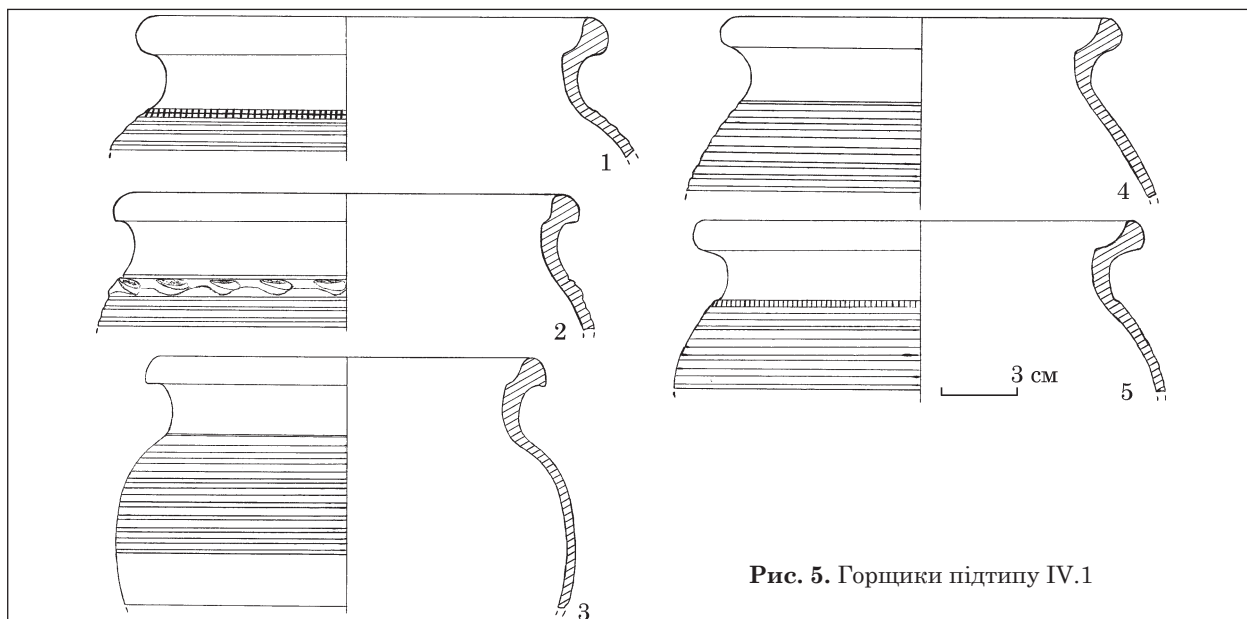
підтип IV.4 — подібний до підтипу IV.1, але відрізняється овальним вінчиком, зовні оздобленим лінією пальцевих заціпів («карбування»); діаметр вінець — 14—16 см (рис. 8: 1—4).

Тип IV за класифікацією О. В. Оногда відноситься до типу I (Оногда 2008а, с. 56, рис. 1). Аналогічні вироби знайдені в Чернівцях (Пивоваров 2015, с. 75, рис. 2: 5, 5), біля с. Надинівка



Рис. 6. Горщики підтипу IV.2



Рис. 7. Горщики підтипу IV.3

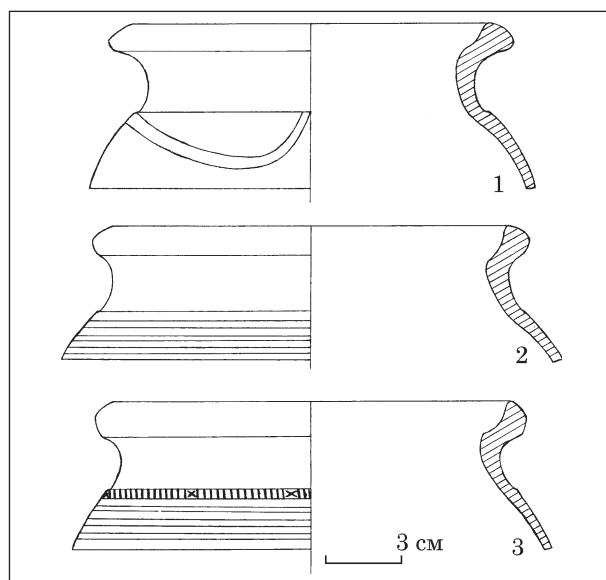

Рис. 8. Горщики підтипу IV.4

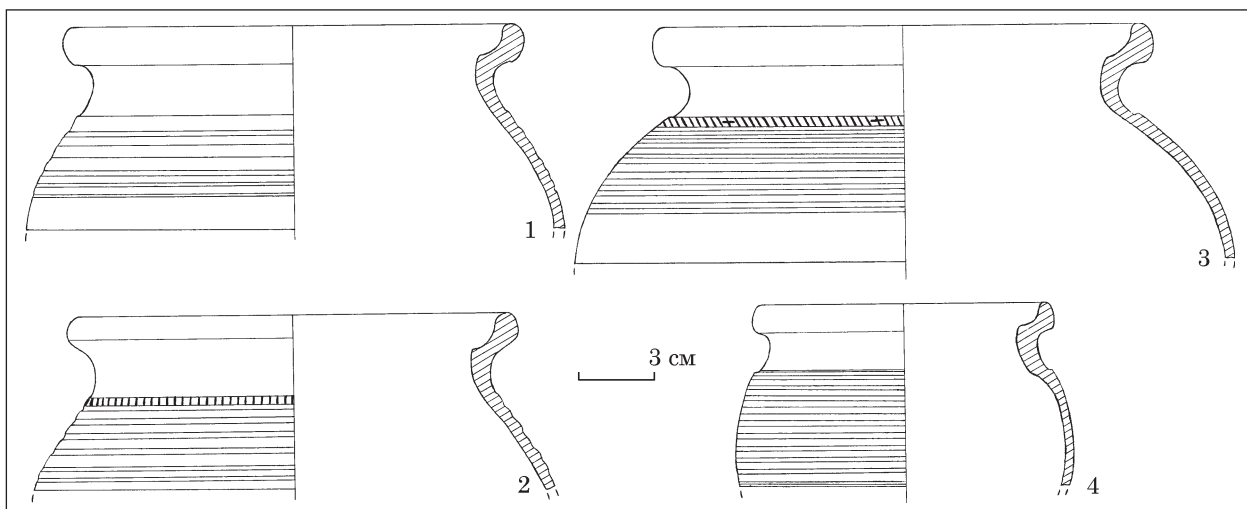

Рис. 9. Горщики підтипу V.1

Козелецького р-ну, м. Любеч Ріпкинського р-ну, с. Іванівка Чернігівського р-ну, с. Макішин Городнянського р-ну на Чернігівщині, сс. Жеребятин і Гнідин Бориспільського р-ну, с. Погреби Броварського р-ну на Київщині (Капустін

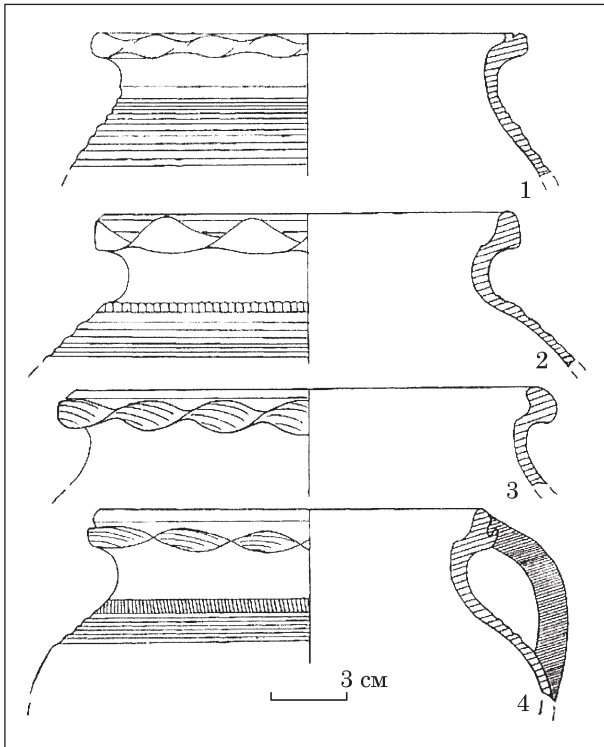

Рис. 10. Горщики підтипів V.2 та V.3

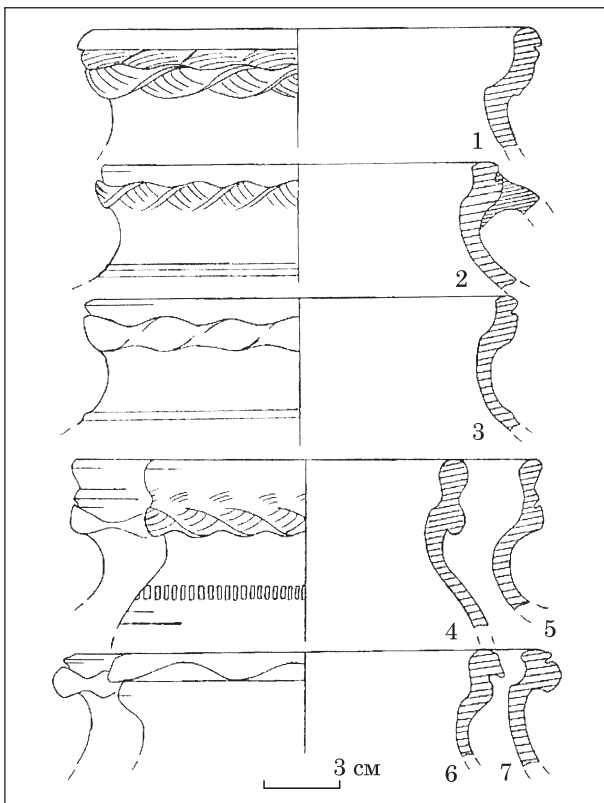
2011, с. 120, 122—124), м. Старокостянтинові (Виноградська 2002, с. 107, рис. 3), м. Дубно (Пшеничний 2015, с. 26, рис. 2: 6, 11, 14), м. Острозі (Прищепа та ін. 2005, с. 265, рис. 6), Києві (Чміль 2001, с. 94—96), Сокильці (Кучера 1969, рис. 5—6), при розкопках Печерської гауптвахти, Старого Арсеналу (Оногда 2008б, с. 26, рис. 4), Михайлівського Золотоверхого монастиря в Києві (Оногда 2010, с. 92, рис. 1: 1, 5, 7), Любечі (Ситий 2012, с. 15, рис. 3), Аккермані (Біляева 2013, с. 333, рис. 1).

Тип V характеризується прямим високим вінцем і поділяється на 3 підтипи:

підтип V.1 — вінчик прямий, округлий, дещо відігнутий назовні, високий; шийка коротка округла; вінця прикрашені дрібними та крупними пальцевими защипами («карбуванням»), які інколи оздоблені розчосами, нанесеними за допомогою гребінки; пальцевими защипами («карбуванням») по верху вінця та рельєфним валиком під ним; підтрикутним рельєфним валиком та пальцевими защипами («карбуванням») під ним; діаметр вінця — 12—16 см (рис. 9: 1—7);

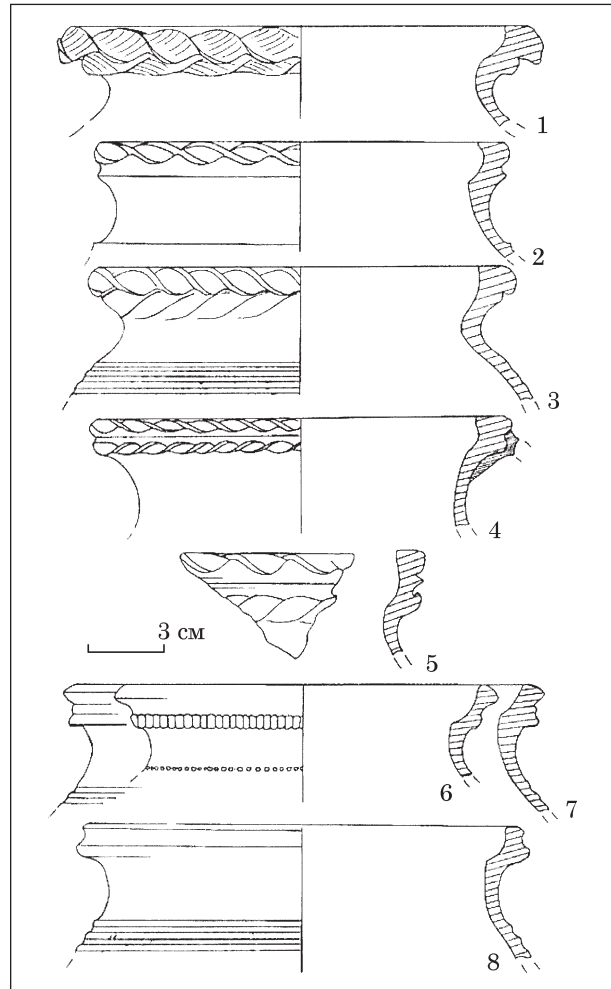
підтип V.2 — аналогічний до підтипу V.1, але вінчик горизонтально зрізаний; вінця ор-



Рис. 11. Макітри типів II—V

наментовані лінією пальцевих защипів («карбуванням») у поєднанні з підтрикутним рельєфним валиком під нею; подвійними пальцевими защипами («карбуванням») по краю та посередині вінця, які інколи прикрашені розчосами, нанесеними за допомогою гребінки, або розмежовані підтрикутним рельєфним валиком; діаметр вінця — 14—16 см (рис. 10: 1—5);

підтип V.3 — аналогічний до підтипу V.1, але округлий чи горизонтально зрізаний вінчик прикрашений зовні посередині підтрикутним рельєфним валиком, який інколи розчленований вдавненнями тонким предметом; діаметр вінця — 16—18 см (рис. 10: 6—8).

Тип за візуальними ознаками можна пов'язати з типом V за класифікацією О. В. Оногда (Оногда 2008а, с. 56, рис. 1). Аналогічні вироби виявлені біля с. Радуль Ріпкинського району на Чернігівщині, с. Заруддя Іванківського р-ну на Київщині (Капустін 2011, с. 122, 124), м. Дубно (Пшеничний 2015, с. 26, рис. 2: 23—26), при дослідженнях Старого Арсеналу в Києві (Оногда 2010, с. 92, рис. 1: 6; Оногда 2008b, с. 26, рис. 5).

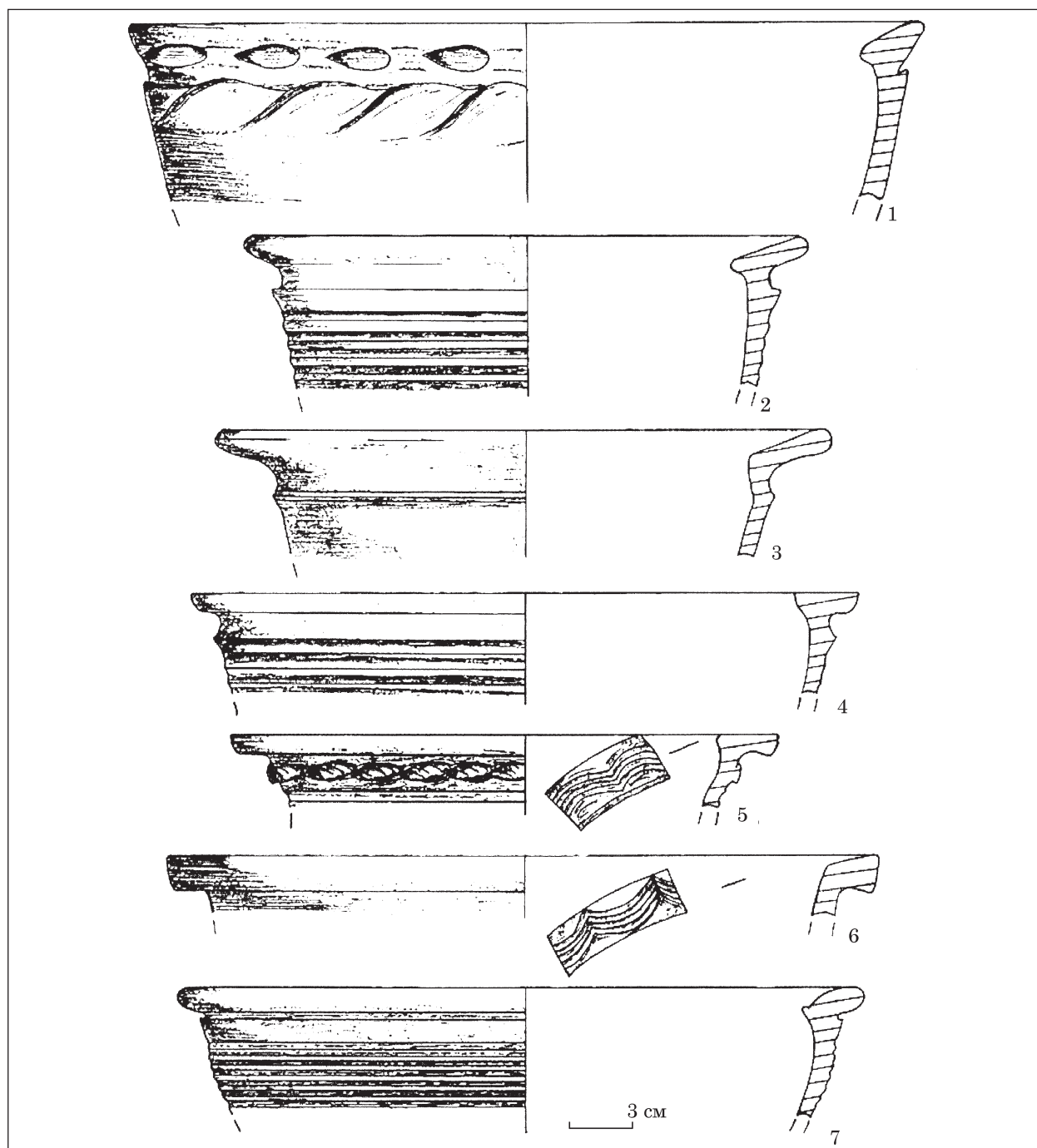
Типи макітер:

Тип I — вінчик округлий, відігнутий назовні, горизонтально зрізаний; з середини ребристий виступ. Тулуб усічено-конічний, оздоблений



Рис. 12. Макітри типу II, глеки підтипу I.1



Рис. 13. Глеки підтипу I.2, типів II—III та ринки

горизонтальним рифленням та хвилястими розчосами, нанесеними за допомогою гребінки. Поверхня чорнолощена. Товщина стінки 0,7 см, діаметр вінець — 26 см (рис. 12: 1).

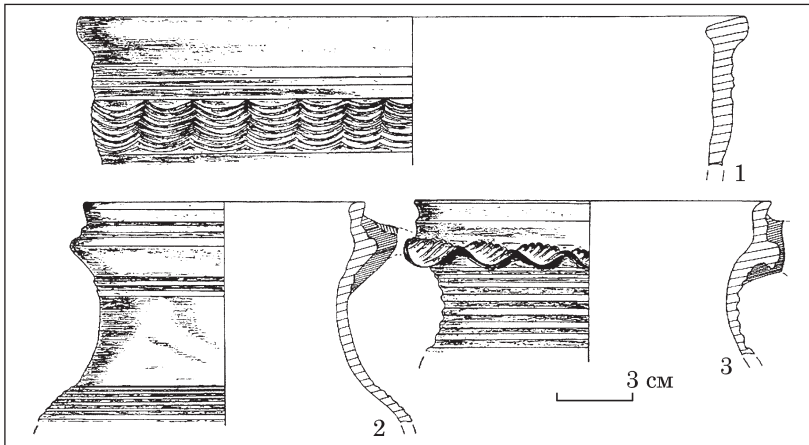
Тип II — вінчик конічний в перетині, відігнутий назовні, горизонтально зрізаний; з середини ребристий виступ. По низу вінець — орнамент, виконаний по сирій глині широкими пальцевими заглибинами. Тулуб усічено-конічний, верхня частина оздоблена горизонтальним рядом пальцевих защипів («карбування»). Товщина стінки 0,8 см, діаметр вінець — 38 см (рис. 11: 1).

Тип III поділяється на 4 підтипи:

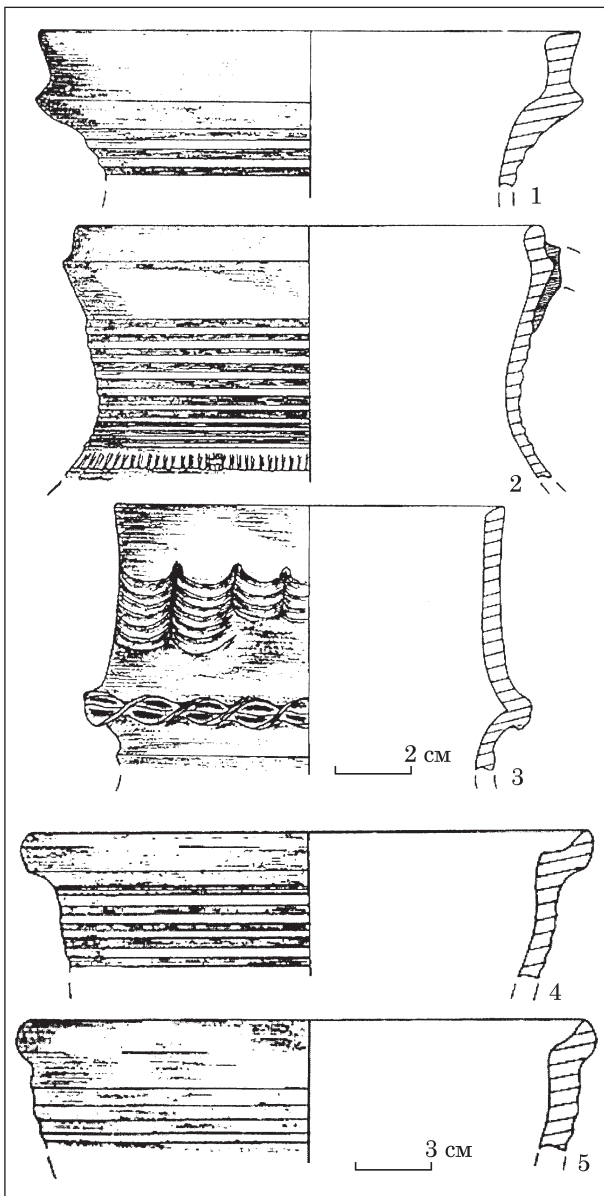
підтип III.1 — вінчик з заокругленим краєм, відігнутий назовні, горизонтально зрізаний; з середини ребристий виступ; тулуб усічено-конічний, у верхній частині прикрашений підтрикутним у перерізі горизонтальним валиком, нижче якого нанесене горизонтальне рифлення; товщина стінки 0,8 см, діаметр вінець — 26 см (рис. 11: 2);

підтип III.2 — подібний до підтипу III.1, але вінце з внутрішнього боку має кутастий залом; товщина стінки 0,6 см, діаметр — 28 см (рис. 11: 3);

підтип III.3 — подібний до підтипу III.1, горизонтально зрізаний, з плавним переходом до тулуба; товщина стінки 0,7 см, діаметр вінець — 32 см (рис. 11: 4);

підтип III.4 — подібний до підтипу III.1, але зовні прикрашений лінією пальцевих защипів («карбування»), а по верхній площині — хвилястими розчосами, нанесеними гребінкою; товщина стінки 0,7 см, діаметр вінець — 28 см (рис. 11: 5).

Аналогічні до типу III макітри знайдені в ході археологічних досліджень у м. Дубно (Пшеничний 2015, с. 26, рис. 2: 28).

Тип IV — вінчик прямокутний, горизонтально зрізаний; по верхній площині хвилясті розчоси, нанесені гребінкою. Тулуб усічено-конічний. Товщина стінки 0,9 см, діаметр вінець — 34 см (рис. 11: 6).

Тип V — вінчик округлий з вигином, під вінцем підтрикутний валик; з середини ребристий виступ. Тулуб усічено-конічний, прикрашений горизонтальним рифленням. Товщина стінки 0,6 см, діаметр вінець — 28 см (рис. 11: 7).

Також знайдено кілька фрагментів мисок сферичної форми, з горизонтально зрізаним

Рис. 14. Миска і тарілка

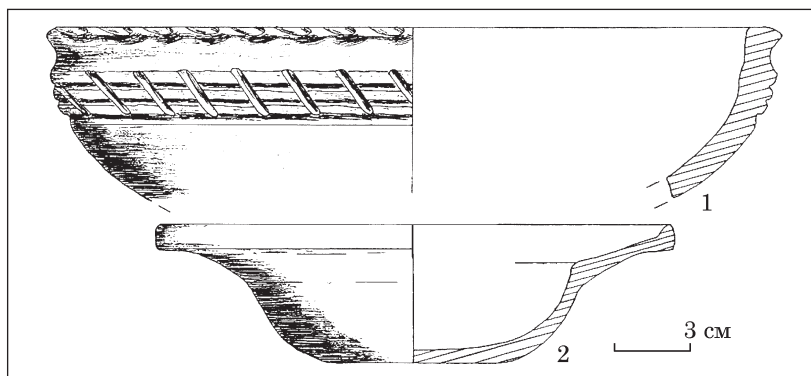

вінцем, прикрашеним по краю нігтьовими зашипами. Тулуб у верхній частині оздоблений трьома горизонтальними рельєфними валиками, розчленованими нігтьовим вдавненням, які підкреслені знизу горизонтальною заглибленою лінією. Товщина стінки 0,8—1,4 см, діаметр вінець — 28 см (рис. 14: 1).

Виявлено в ході досліджень і тарілку з валикоподібним відігнутим до верху вінцем. Криси широкі, потовщені до вінця. Дзеркало сферичної форми з плавним переходом до крис. Поверхня чорнолощена. По рисці прикрашена двома рядами дрібного зубчастого штампю. Товщина стінки 0,6 см, вінця — 1,0 см, діаметр вінець — 20 см (рис. 14: 2).

Знайдено декілька накривок, які можна розподілити на 3 типи.

Тип I — має конусовидні боки, край вінця округлий. З внутрішнього боку має заглибину. Ручка округла, в перерізі прямокутна зі зрізом; циліндрична шийка плавно переходить у боки. Діаметр 16 см, висота — 8,5 см, діаметр ручки — 3,7 см, висота ручки — 2,6 см.

Тип II — боки конусовидні, край вінця прямий. З внутрішнього боку має заглиблення. Ручка округла, краї заокруглені. Діаметр — 16 см, висота — 7,4 см, діаметр ручки — 4,2 см, висота ручки — 2,6 см.

Тип III — боки конусовидні, край вінця округлий з вигином. З внутрішнього боку має заглиблення. Ручка округла, в поперечному перерізі усіченоконічна. Діаметр 16 см, висота — 8,2 см, діаметр ручки — 3,2 см, висота ручки — 3,1 см.

Отже, як бачимо, всі накривки однакового діаметру — 16 см. Висота коливається в межах 7,4—8,5 см. Аналогічні накривки зафіксовані в м. Дубно (Пшеничний 2015, с. 26, рис. 2: 4).

Численними є знахідки глечиків, серед яких виділено 3 типи.

Тип I має два підтипи:

підтип I.1 — край вінця округлий, вінце видовжене із заломом, при переході до шийки має підтрикутний рельєфний горизонтальний валик, інколи оздоблений зубчастим штампю або рядом пальцевих вдавнень, декорованих розчосами. У ряді випадків поверхня чорнолощена. Вінця глечиків мають невелику



Рис. 15. Плитка для підлоги

лійку (злив) навпроти ручки. До верху вінець кріпиться стрічкоподібна ручка, шириною 5,1—6,6 см та товщиною 1,0—1,3 см; ручка декорована по довжині із зовнішнього боку двома широкими паралельними заглибинами, виконаними за допомогою вдавнень пальцями. Тулуб глеків прикрашений горизонтальним рифленням, хвилястими розчосами та штампювним орнаментом у вигляді ряду квадратних вдавнень, а також штампювним орнаментом у вигляді ряду вертикальних заглиблень у поєднанні зі стилізованими хрестами. Товщина стінки 0,4—0,6 см, діаметр вінець — 11—14 см (рис. 12: 2—3);

підтип I.2 — подібний до підтипу I.1, проте верх вінець горизонтально зрізаний. Поверхня чорнолощена. Товщина стінки 0,4—0,8 см, діаметр вінець — 14 см (рис. 13: 1).

Тип II — край вінця округлий, зовні прикрашений стилізованим підтрикутним у перерізі валиком. Вінчик плавно переходить у шийку. Тулуб орнаментований горизонтальним рифленням та зубчастим штампю (рис. 13: 2).

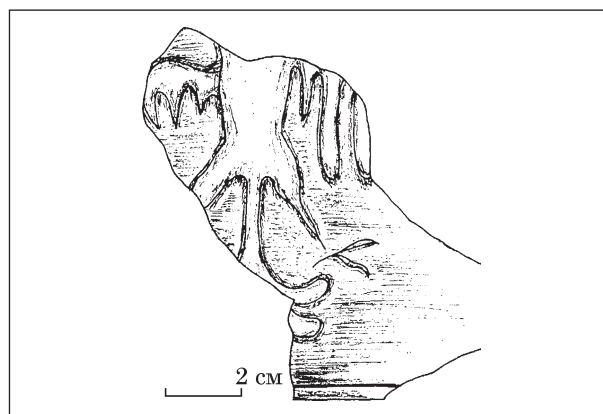
Тип III — край вінця прямий, плавно переходить у шийку; шийка з вигином. Вінчик зовні оздоблений хвилястими розчосами, нанесеними гребінкою; по низу шийки — пальцеві защіпи («карбування») з розчосами. Товщина стінки 0,4—0,5 см, діаметр вінець — 10 см (рис. 13: 3).

Аналогічні глеки знайдені при розкопках горна в Чернівцях (Пивоваров 2015, с. 75,

рис. 2: 1—2), у м. Дубно (Пшеничний 2015, с. 26, рис. 2: 5).

У ході досліджень знайдено також кілька фрагментів ринок з різко відігнутих назовні вінцем овалної форми та брівкою з внутрішнього боку, чи ледь відігнутих назовні вінцем овалної форми (трапляються рідше). Тулуб ринки сферичний, зовні прикрашений рифленням. Випал нерівномірний, черепок двоколірний. Внутрішня поверхня вкрита поливою зеленою кольору. Товщина стінки 0,7—1,0 см, діаметр — 22 см (рис. 13: 4—5).

Надзвичайно цікавою виявилася знахідка плитки на підлогу. Вона плоска, на лицьовій стороні міститься зображення геральдичного орла високим рельєфом. Зовнішня поверхня вкрита поливою двох відтінків: зеленою та коричневою. Випал нерівномірний, черепок двоколірний. Товщина плитки 1,5—2,0 см, збережені розміри 10,6 × 9,4 см (рис. 15). Аналогічні плитки з зображенням геральдичного орла з короною були знайдені в ході археологічних досліджень фундаментів Троїцької церкви в Кам'янці-Подільському, які проводилися у 1993—1994 рр. археологічною експедицією «Кам'янець-Подільської Фундації» під керівництвом Адріана Мандзія. Архітектор Володимир Бевз, який був учасником експедиції, помилково датував такі плитки давньоруським часом XII—XIII ст. (Бевз 1995, с. 73—78). Точніше датував знайдені плитки М. Б. Петров, який відніс їх до XV ст. (Петров 2002, с. 242, рис. 144). У світлі останніх досліджень можемо звизити їх даду до другої половини XV — початку XVI ст.

Поодинокими також були знахідки горщикоподібних кахель теракотового кольору. Денце циліндричної форми з переходом у прямокутний виступ. З внутрішнього боку при переході виділяється ребро. Діаметр низу — 18,0 см, збережена висота фрагменту — 9,4 см.

О. В. Оногда датує кераміку такого типу в Наддніпрянщині другою половиною XV — початком XVI ст. (Оногда 2008а, с. 55—56, 2010, с. 95). У Дубно аналогічний матеріал датований XV — першою половиною XVI ст. (Пшеничний 2015, с. 21). С. В. Пивоваров датує розкопаний ним аналогічний комплекс кінцем XV — початком XVI ст. (Пивоваров 2015, с. 73—76). Л. І. Виногородська відносить подібні горщики до XV—XVI ст. (Виногородська 1997, с. 70), а Ю. А. Омельченко, І. Б. Тесленко та Л. В. Чміль — до кінця XV — XVI ст. (1994, с. 14—15, рис. 3—6).

Погоджуємося з думкою О. В. Оногди (2010, с. 95), що даний тип кераміки є перехідним від давньоруських керамічних традицій до модерних XVI ст.

Численні знахідки подібних виробів відомі на території Кам'янця-Подільського (вул. За-

рванська, 7/1; Францисканська, 10; Татарська, 20; Татарська, 17/1; Зантуська; площа Вірменський ринок, 2 та 8а; Польський ринок, розкоп 3 та ін.), де були датовані загалом XV—XVI ст. (Болтанюк 2013, с. 211, рис. 5; Нечитайло 2016, с. 161) або другою половиною XV — початком XVI ст. (Старенький 2017, с. 147, 153, рис. 6: 2—7).

При дослідженні гончарного горна не було знайдено нумізматичних матеріалів, які дали б більш чи менш точну хронологічну прив'язку. Однак 2017 року при розкопках Кам'янець-Подільської архітектурно-археологічної експедиції НДЦ «ОАСУ» ІА НАНУ (керівник — П. О. Нечитайло) по вулиці П'ятницькій, 12 було виявлено два пізньосередньовічні горизонти, які маркувалися монетами. Більш ранній шар був насичений фрагментами керамічних виробів, профілювання яких наслідують давньоруські зразки. У цьому шарі знайдено київське наслідування данги Джанібек-хана 1352/3 р., монети Владислава II Ягайла та обрізаний празький гріш (?). За попередніми висновками цей горизонт датується другою половиною XIII — початком XV ст. Пізній шар був насичений керамікою, що є аналогічною знайденій в горні по вул. Троїцька (найімовірніше, вона була виготовлена в Кам'янці-Подільському в одному з горнів виявленого гончарного осередку). З нього ж походять монети Владислава III Варненчика, Казимира IV Ягеллончика та молдавського господаря Штефана III Великого. Отже, монети датують шар часом не раніше 30-х рр. XV ст. (Владислав III Варненчик правив у 1434—1444 рр.) та до початку XVI ст. (Штефан III правив у 1457—1504 рр.). Таким чином, керамічний комплекс з Кам'янця-Подільського вписується в хронологічний діапазон другої чверті XV — початку XVI ст. При цьому варто зауважити, що зразки такого посуду можуть з'являтися вже на початку XV ст. і побутувати до середини чи кінця XVI ст. Однак в цілому найбільш масове виготовлення кераміки означених типів та функціонування ряду гончарних горнів очевидно припадає на період другої чверті XV — початку XVI ст.

Таке поживлення гончарства найімовірніше було пов'язане з певними подіями в історії міста. Як відомо, 1434 р. Кам'янець-Подільський переходить від Великого князівства Литовського під владу Королівства Польського і стає центром Подільського воеводства. На той час ним володіє рід Бучацьких, яких ще називають «некоронованими королями Поділля» (Михайловський 2012, с. 117). Тоді ж місту підтверджується надання Магдебурзького права. У 1463 р. Кам'янець-Подільський став королівським містом. Саме ці зміни могли зумовити тут потужний розвиток гончарства та появу нових типів посуду.

ЛІТЕРАТУРА

Бевз, В. 1995. Попередні результати досліджень церкви св. Трійці в місті Кам'янці на Поділлі. *Вісник історико-культурологічного Подільського братства*, 4, с. 73-78.

Біляєва, С. О., Фіалко, О. Є. 2013. Українська кераміка з розкопок Аккерманської фортеці (до питання про етнокультурний розвиток Півдня України). *Нові дослідження пам'яток козацької доби в Україні*, 22, с. 329-335.

Болтанюк, П. А. 2013. Археологічна розвідка на ділянці по вулиці П'ятницькій, 10 в м. Кам'янці-Подільському. *Наукові праці Кам'янець-Подільського національного університету імені Івана Огієнка*, 22: серія: Історичні науки, с. 208-220.

Виногородська, Л. І. 1997. Керамічний посуд. Кахлі. В: Телегін, Д. Я. (ред.). *Археологія доби українського козацтва XVI—XVIII ст.* Київ: ІЗМН, с. 69-73.

Виногородська, Л. І. 2002. Розвідувальні археологічні роботи у м. Старокостянтинів в 2001 році. *Археологічні відкриття в Україні 2000—2001 рр.*, с. 105-108.

Капустін, К. М. 2011. Археологічні пам'ятки Середньої Наддніпряниці середини XIII—XV ст. (за матеріалами розвідок кінця 1940-х — початку 1980-х рр.). *Археологія*, 4, с. 119-127.

Кучера, М. П. 1969. Про одну групу середньовічної кераміки. В: Біділя, В. І. (ред.). *Слов'яно-руські старожитності*. Київ: Наукова думка, с. 174-181.

Михайловський, В. М. 2012. *Еластична спільнота. Подільська шляхта в другій половині XIV — 70-х роках XVI ст.* Київ: Темпора.

Нечитайло, П. О., Черновол, Д. К., Старенький, І. О. 2016. Пошуки «Людвисарні». (Археолого-архітектурні дослідження на Францисканській, 10). *Археологія & Фортифікація України*, 6, с. 157-166.

Омельченко, Ю. А., Тесленко, І. Б., Чміль, Л. В. 1994. *Українська наддніпрянська кераміка XIV—XVIII ст.: Методичні рекомендації*. Київ: НМІУ.

Оногда, О. В. 2008а. Основні типи кераміки Середньої Наддніпряниці другої половини XV — початку XVI ст. *Археологія*, 4, с. 55-63.

Оногда, О. В. 2008б. Керамічні комплекси XIV—XVI ст. з розкопок на території Старого арсеналу. *Лаврський альманах*, 21, с. 24-31.

Оногда, О. В. 2010. Про одну групу київської пізньосередньовічної кераміки. *Археологія*, 1, с. 91-96.

Петров, М. Б. 2002. *Історична топографія Кам'янця-Подільського кінця XVII—XVIII ст. (Історіографія. Джерела)*. Кам'янець-Подільський: Абетка-Нова.

Пивоваров, С. В., Калініченко, В. А., Ільків, М. В. 2015. Гончарний горн із середньовічних Чернівців. *Нові дослідження пам'яток козацької доби в Україні*, 24, с. 73-76.

Прищеп, Б. А., Позіховський, О. Л., Романчук, О. М., Чекурков, В. С. 2005. Розкопки на території костелу Успіння Богородиці Діви Марії в м. Острозі Рівненської області. *Археологічні дослідження в Україні 2003—2004 рр.*, с. 262-265.

Пшеничний, Ю. 2015. Історична топографія Дубна у другій половині XIII—XV ст. (за матеріалами археологічних досліджень). *Наукові записки Національного університету «Острозька академія»*, 24: серія: Історичні науки, с. 19-26.

Ситий, Ю., Кондратьєв, І. 2012. Етапи існування Любецького замку в XIV—XVII ст. (за матеріалами археологічних досліджень Б. О. Рибаківа). *Сіверянський літопис*, 5—6, с. 12-21.

Старенький, І. О. 2017. Комплекс матеріалів з археологічних досліджень по вулиці Зарванській, 7/1 у Кам'янці-Подільському. *Археологія & Фортифікація України*, 7, с. 145-156.

Чміль, Л. В. 2001. Київська кераміка XVI—XVIII століть. *Київський альбом. Історический альманах*, 1, с. 94-98.

REFERENCES

Bevz, V. 1995. Poperedni rezultaty doslidzhen tserkvy sv. Triitsi v misti Kam'iantsi na Podilli. *Visnyk istoryko-kulturolohichnoho Podil'skoho bratstva*, 4, s. 73-78.

Biliaieva, S. O., Fialko, O. Je. 2013. Ukrainska keramika z rozkopok Akkermanskoi fortetsi (do pytannia pro etnokulturnyi rozvytok Pivdnia Ukrainy). *Novi doslidzhennia pam'iatok kozatskoi doby v Ukraini*, 22, s. 329-335.

Boltaniuk, P. A. 2013. Arkheolohichna rozvidka na dil'iantsi po vulytsi P'iatnytskii, 10 v m. Kam'iantsi-Podil'skomu. *Naukovi pratsi Kam'ianets-Podil'skoho natsionalnoho universytetu imeni Ivana Ohienka*, 22: serii: Istorychni nauky, s. 208-220.

Vynohrodska, L. I. 1997. Keramichniy posud. Kakhli. In: Telehin, D. Ya. (ed.). *Arkheolohiia doby ukrainskoho kozatstva XVI—XVIII st.* Kyiv: IZMN, s. 69-73.

Vynohrodska, L. I. 2002. Rozviduvalni arkheolohichni roboty u m. Starokostiantyniv v 2001 rotsi. *Arkheolohichni vidkryttia v Ukraini 2000—2001 rr.*, s. 105-108.

Kapustin, K. M. 2011. Arkheolohichni pam'iatky Serednoi Naddnyprianshchyny seredyny XIII—XV st. (za materialamy rozvidok kintsia 1940-kh — pochatku 1980-kh rr.). *Arkheolohiia*, 4, s. 119-127.

Kuchera, M. P. 1969. Pro odnu hrupu serednovichnoi keramiky. *Slov'iano-ruski starozhytnosti*. Kyiv: Naukova dumka, s. 174-181.

Nechytailo, P. O., Chernovol, D. K., Starenkyi, I. O. 2016. Poshuky «Liudvysarni» (Arkheoloho-arkhitekturni doslidzhennia na Frantsyskanskii, 10). *Arkheolohiia & Fortyfikatsiia Ukrainy*, 6, s. 157-166.

Omelchenko, Iu. A., Teslenko, I. B., Chmil, L. V. 1994. *Ukrainska naddnyprianska keramika XIV—XVIII st. (Metodychni rekomendatsii)*. Kyiv: NMIU.

Onohda, O. V. 2008a. Osnovni typy keramiky Serednoi Naddnyprianshchyny druhoi polovyny XV — pochatku XVI st. *Arkheolohiia*, 4, s. 55-63.

Onohda, O. V. 2008b. Keramichni komplekxy XIV—XVI st. z rozkopok na terytorii Staroho arsenalu. *Lavrskiy almanakh*, 21, s. 24-31.

Onohda, O. V. 2010. Pro odnu hrupu kyivskoi piznoserednovichnoi keramiky. *Arkheolohiia*, 1, s. 91-96.

Petrov, M. B. 2002. *Istorychna topohrafiia Kam'iantsia-Podil'skoho kintsia XVII—XVIII st. (Istoriografii. Dzherela)*. Kam'ianets-Podil'skiy: Abetka-Nova.

Pyvovarov, S. V., Kalinichenko, V. A., Ilkiv, M. V. 2016. Honcharnyi horn iz serednovichnykh Chernivtsiv. *Novi doslidzhennia pam'iatok kozatskoi doby v Ukraini*, 24, s. 73-76.

Pryshchepa, B. A., Pozikhovskiy, O. L., Romanchuk, O. M., Chekurkov, V. S. 2005. Rozkopky na terytorii kostelu Uspinnia Bohorodytsi Divy Marii v m. Ostrozi Rivnenskoj oblasti. *Arkheolohichni doslidzhennia v Ukraini 2003—2004 rr.*, s. 262-265.

Pshenychnyi, Iu. 2015. Istorychna topohrafiia Dubna u druhiy polovyni XIII—XV st. (za materialamy arkheolohichnykh doslidzhen). *Naukovi zapysky Natsionalnoho universytetu «Ostrozka akademiia»*, 24: serii: Istorychni nauky, s. 19-26.

Sytyi, Iu., Kondratiev, I. 2012. Etypy isnuvannia Liubetskoho zamku v XIV—XVII st. (za materialamy arkheolohichnykh doslidzhen B. O. Rybakova). *Sivrianskiy litopys*, 5—6, s. 12-21.

Starenkyi, I. O. 2017. Kompleks materialiv z arkheolohichnykh doslidzhen po vulytsi Zарvanskii, 7/1 u Kam'iantsi-Podil'skomu. *Arkheolohiia & Fortyfikatsiia Ukrainy*, 7, s. 145-156.

Chmil, L. V. 2001. Kyivska keramika XVI—XVIII stolit. *Kyevskiy albom. Ystorycheskiy almanakh*, 1, s. 94-98.

*I. O. Starenky, P. A Boltanyuk,
Ye. Yu. Levinson*

**CERAMIC ASSEMBLAGE FROM THE
POTTERY KILN OF THE MIDDLE
OF THE 15th — THE BEGINNING OF
THE 16th CENTURY IN KAMIANETS-
PODILSKYI**

The paper analyzed a ceramic assemblage from the excavation of the pottery kiln of the middle of the 15th — the beginning of the 16th century. It was excavated in 2016 on the territory of Kamyanets-Podilskyi on the Troitska street. The vessels are divided into types according to their function and morphological features.

It is noted that during this period can be observed the rise of the pottery manufacturing in general, which is associated with certain events in the history of the town: it became the center of Podolsk land, and then has obtained the status of a royal city.

Keywords: Kamyanets-Podilskyi, pottery kiln, ceramic, pot, jug, bowl, profile.

Одержано 15.12.2017

БОЛТАНЮК Петро Анатолійович, завідувач, сектор «Музей старожитностей» Кам'янець-Подільського державного історичного музею-заповідника, вул. Іоанно-Предтеченська, 2, м. Кам'янець-Подільський, 32300, Україна, *arxeolog.militari@gmail.com*.

BOLTANIUK Petro, Head, the Sector of the «Museum of Antiquities» of Kamyanets-Podilskyi State Historical Museum-Reserve, Ioanno-Predtechenska str., 2, Kamianets-Podilskyi, 32300, Ukraine, *arxeolog.militari@gmail.com*.

ЛЕВІНЗОН Євгеній Юрійович, студент, історичний факультет Кам'янець-Подільського національного університету ім. Івана Огієнка, вул. Татарська, 14, м. Кам'янець-Подільський, 32300, Україна, *ljenia@gmail.com*.

LEVINZON Yevhenyi, Student, the Department of History of the Kamyanets-Podilskyi Ivan Ohienko National University, Tatarska str., 14, Kamianets-Podilskyi, 32300, Ukraine, *ljenia@gmail.com*.

СТАРЕНЬКИЙ Ігор Олександрович, кандидат історичних наук, провідний науковий співробітник, Кам'янець-Подільський державний історичний музей-заповідник, вул. Іоанно-Предтеченська, 2, м. Кам'янець-Подільський, 32300, Україна, *starenkiy_igor@ukr.net*.

STARENKYI Ihor, PhD, Leading Researcher, the Kamyanets-Podilskyi State Historical Museum-Reserve, Ioanno-Predtechenska str., 2, Kamianets-Podilskyi, 32300, Ukraine, *starenkiy_igor@ukr.net*.