

А.З. Бейсенов, Г.С. Джумабекова, Г.А. Базарбаева,  
Д.Б. Дуйсенбай, И.К. Ахияров

## ВИХРЕВЫЕ КОМПОЗИЦИИ В ИСКУССТВЕ САКОВ ЦЕНТРАЛЬНОГО КАЗАХСТАНА <sup>1</sup>

*В статье анализируются данные из памятников Центрального Казахстана — Акмустафа, Бакыбулак, Баршатак и Тасмола-5, в материалах которых содержатся предметы конского снаряжения. Основное внимание в работе уделено вопросам изучения вихревых композиций в искусстве саков. Предлагаемая тема рассматривалась комплексно, с привлечением данных по археологии эпохи бронзы и раннего железа, а также филологии, искусствоведению, фольклору, этнографии, истории военного дела.*

**Ключевые слова:** Центральный Казахстан, эпоха бронзы, ранний железный век, тасмолинская культура, курганы, жертвенники, древнее искусство, изобразительные памятники, вихревые композиции, образ коня.

В последнее время в результате планомерных исследований Центрального Казахстана получены новые данные о тасмолинской культуре [Бейсенов, 2011; 2014а; 2014б; Beisenov, 2013; Beisenov et al., 2014] (рис. 1). В то же время череда ярких открытий, сделанных в различных регионах Степной Евразии, таких как Таксай-1 в Западном Казахстане [Лукпанова, 2014], Кичигино-1 на Южном Урале [Гаиров, Боталов, 2010], Филипповка-1 в Приуралье [Пшеничнюк, 2012; Яблонский, 2013], Аржан-2 в Туве [Сугунов, Parzinger, Nagler, 2010] и др., новые материалы и исследования позволяют по-новому анализировать имеющиеся данные, выявить те или иные стороны перспективных направлений. Одной из актуальных аспектов

является рассмотрение орнаментов в виде вихревых композиций.

В связи с этим вызывают интерес данные по археологии раннего железного века Центрального Казахстана, полученные во второй половине прошлого века. Так, в 1961 г. экспедицией под руководством М.К. Кадырбаева исследовался могильник Тасмола-5 [Кадырбаев, 1966, с. 315]. Судя по описанию, памятник находится в 1,8 км к северо-востоку от Тасмола-1 и в 2 км к востоку от реки Шидерты. Представлен пятью курганами, вытянутыми ломаной цепочкой с севера на юг (рис. 2, 1). Насыпи курганов сложены из земли и щебня. М.К. Кадырбаев указывает, что вокруг кургана 1 было кольцо, образованное из вкопанных в землю камней. Остальные четыре объекта имеют широкие заплывшие рвы [Кадырбаев, 1966, с. 315].

Первым кругом источников, вызвавшим интерес к данной теме, явились предметы конского снаряжения, выявленные в кургане 3 (рис. 3). Судя по публикации М.К. Кадырбаева, данный объект самый крупный на всем поле (рис. 2, 1). Назовем основные сведения о памятнике: курган имел каменное кольцо в основании, его опоясывал широкий ров, на дне могилы находились разбросанный скелет погребенного, два конских и пять бараньих черепов. Из предметов можно назвать четыре костяные фигурные накладки в виде колец, соединенных друг с другом; бронзовый трехгранный черешковый наконечник стрелы (торчал в одном из позвонков); застежка из оленьего рога, выполненная в виде стилизованной головы грифона. На ее поверхности вырезаны фигура мчащегося кабана, три головы козлов, головы волка и, вероятно, лося. Застегивающаяся часть пряжки оформлена в виде пяти смыкающихся колец. А также — роговое изде-

1. Работа выполнена при финансовой поддержке Комитета науки Министерства образования и науки Республики Казахстан, проект 2982/ГФ4 «Сарыарка в системе культур раннего железного века степной Евразии».





Рис. 3. Могильник Тасмола-5, к. 3. Бляшки от уздечного ремня. Раскопки М.К. Кадырбаева (по: Кадырбаев, 1966, с. 427, рис. 71; 72). Исполнитель: А. Колесникова

личными сочетаниями спиралеобразно-вихревого орнамента из золотого листа (рис. 3). У лопатки лошади лежала семигранная ворворка, чуть севернее — парные бронзовые круглые пряжки с рамковидным выступом. В зубах одного из черепов лошади, находились стремевидные удила с остатками ремней на верхних дужках. У затылочной части подняты бронзовая пряжка, скреплявшая на затылке суголовные ремни, две фигурные ворворки и бляха с ромбовидным штырьком. Из могилы было извлечено всего 34 предмета из бронзы, золота, кости и железа [Кадырбаев, 1966, с. 324—325]. Таким образом, анализируемые материалы происходят из элитарного погребения. Декоративное оформление элементов конского снаряжения, выполненное с использованием золотой фольги, предполагает неординарный сопроводительный комплекс и подчеркивает высокий социальный статус того, кому он был предназначен. Материалы памятника уже не раз привлекали внимание исследователей. Например, многофигурная композиция в декоре пряжки, именуемая «загадочной картинкой», присутствует в ряде работ специалистов, изучающих особенности поясной гарнитуры, вопросы искусствоведческого характера и др.

Возвращаясь к материалам кургана 3 могильника Тасмола-5, отметим, что в составе комплекса конского снаряжения имеется золотая бляха, выполненная в виде изображения хищника, располагавшаяся, очевидно, на

налобном ремне (рис. 2, 4) [Кадырбаев, 1966, с. 324]. Анализ предмета позволяет предположить, что данная находка представляет собой попытку мастера изобразить зверя, свернувшегося в кольцо. Но характер изображения свидетельствует о том, что образ животного, видимо, был не знаком древнему художнику, поскольку он воспроизвел его очень приблизительно. Лапы животного показаны как бы свисающими. Причем иконография тасмолинского зверя имеет ряд аналогий. Похожие находки встречены в курганах 4 (рис. 2, 5) и 6 могильника Тасмола-5, а также в Приаралье [Артамонов, 1973; Итина, Яблонский, 1997], Южном Урале [Таиров, Боталов, 2010] и Приуралье [Яблонский, 2013]. Единственное, в последнем случае трактовка изображения хищника имеет весьма приблизительное сходство, о чем мы упоминали ранее [Бейсенев, Базарбаева, 2013].

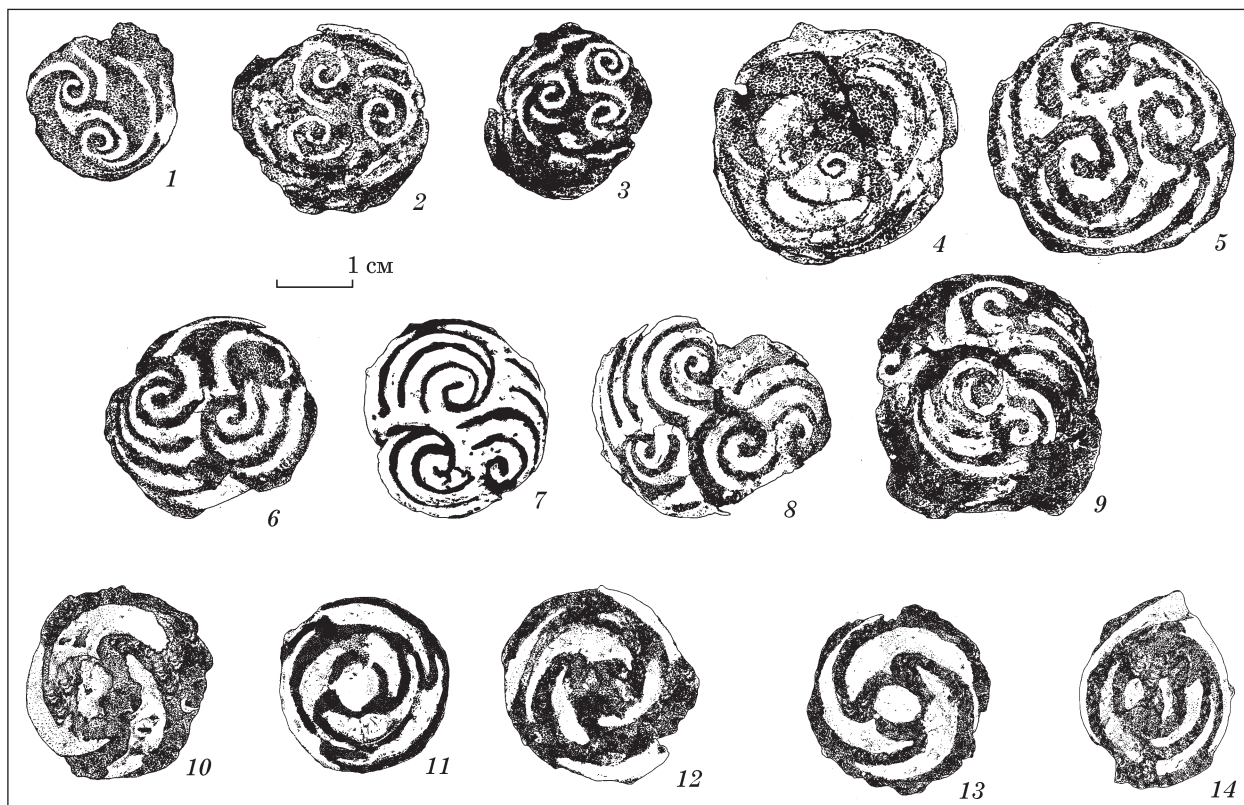
В убранстве коня присутствует изображение хищника (рис. 2, 4), крепившееся на налобный ремень и вихревые композиции (рис. 3), в которых, судя по крючковидно загнутым окончаниями, видимо, прослеживается присутствие орнитоморфных образов, выполненных в традициях, именуемых скрытым анимализмом. Связь коня с кошачьим хищником и птицей имеет ряд аналогий в ритуальных масках пазырькской культуры [Базарбаева, Джумабекова, 2014].

Рассмотрим декоративное оформление элементов узды. Как заметил Н. Ю. Смирнов, анализирувавший предметы, оформленные

при помощи так называемого плетеного узла, тасмолинские находки относятся к иной ступени развития орнаментального сюжета. По мнению исследователя, исходная территория орнаментального мотива — район Приаралья, следующий этап развития — раннескифские комплексы Тувы и Алтая, и савроматские комплексы Южного Приуралья с территорией Центрального Казахстана «в качестве транслирующей медианы» [Смирнов, 2004, с. 294]. На наш взгляд, в предметах из Тасмолы заключены вихревые композиции, оформленные несколько по-разному. В одном случае лучи цельные, расходятся в стороны от центра, обозначенного в виде круга, а в другом — три луча разветвляются от центра и имеют крючковидно загнутые окончания. Ранее указывалось, что в искусстве раннего железного века орнаментальные композиции — это своеобразные знаки-символы, которые имели такое же распространение, как и изображения, выполненные в зверином стиле [Бейсенов, Базарбаева, 2014].

Предметы из Тасмолы-5 — не единственные в Центральном Казахстане, декорированные орнаментальным мотивом в виде вихревой розетки. В последние годы получены новые материалы из могильника Бақыбулак. Также необходимо отметить находки из раскопок ограды 96Б могильника Акмустафа, изучавшегося экспедицией под руководством Ж. Курманкулова, и комплекс случайных находок из Баршатаса.

Бақыбулак — разновременный могильник, расположенный на территории Каркаралинского района Карагандинской обл. С западной стороны курганов раннего железного века выявлены каменные жертвенники [Бейсенов,

2015a], округло-овальной формы, составленные из крупных камней. В жертвенниках 4 и 5, расположенных вблизи кургана 14, были найдены комплекты предметов конского снаряжения.

Курганы Бақыбулака, наряду с некоторыми другими памятниками, входят в число выделяемых в настоящее время наиболее ранних объектов тасмолинской культуры [Бейсенов, 2016]. В лаборатории Королевского Университета Белфаста, Северная Ирландия, Великобритания были получены калиброванные даты по костным образцам из курганов 14 и 15. На основе полученных дат курганы могильника Бақыбулак были включены в круг памятников раннесакского времени востока степной Евразии. А. З. Бейсенов предложил дату этих памятников в рамках периода VIII—VII вв. до н. э. Ранняя форма наконечников стрел из кургана 9 этого могильника подтверждает такую дату. Таким образом, количество памятников, дата которых охватывает VIII в. до н. э., в настоящее время увеличивается [Бейсенов, 2015б, с. 24—25, рис. 9; Бейсенов, Шаблава, 2015; Beisenov et al., 2016]. С некоторыми из таких ранних памятников напрямую связана рассматриваемая категория — жертвенники.

Из жертвенника 4 могильника Бақыбулак получен комплекс конского снаряжения, выполненный из бронзы и покрытый фольгой (рис. 4). Псалии напускные, дугообразной формы, украшенные с лицевой стороны косыми насечками. Удила состоят из двух звеньев, каждое из которых с одной стороны завершается прямоугольным окончанием с упором, а противоположное — кольцом. Пронизи найдены в количестве семи экземпляров. С лицевой



Рис. 4. Могильник Бақыбулак, жертвенник 4. Комплекс конского снаряжения. Раскопки А.З. Бейсенова, Д.Б. Дуйсенбай. Исполнитель: Д. Джанабаев

стороны предметы орнаментированы солярно-вихревой композицией. Две серии распределителей уздечных ремней из шести экземпляров, представляющих собой две пластины (верхняя с вихревым орнаментом, нижняя — в виде овальной рамки), соединенные между собой четырьмя штифтами-стойками. Пара удила с дополнительным колечком внутри стремевидных окончаний из могильника Бақыбулак, жертвенника 5 (рис. 4, 2) не имеет декора. На основании данных изучения вещей трасологическим методом выявлено, что рассмотренные удила из жертвенников Бақыбулака отлиты аржано-черногоровским способом, сделан вывод об единстве производственной традиции тасмолинской и алды-бельской культур [Бейсенов, Шаблавіна, 2015].

В ряд раннесакских комплексов, обнаруженных вне погребального сооружения, относятся предметы конской сбруи из ограда 96Б могильника Акмустафа в Центральном Казахстане. Эти предметы не имеют декора в виде вихревой композиции, тем не менее, приведем данные о них. Ограда 96Б располагалась на территории могильника эпохи бронзы несколько обособленно — в 150 м к юго-востоку от основной части. Ограда была округлой формы, образована семью вертикально установленными плитами. Внутри ограды находилась упавшая плита, некогда стоявшая вертикально. Западнее этой плиты были найдены металлические предметы конской сбруи. На глубине 0,2 м — подпружная пряжка и пронизь-застежка с грибовидной шляпкой. На глубине 0,4 м была выявлена яма прямоугольной формы со сторонами 0,15 × 0,16 м, содержащая фрагменты сожженных костей лошади, бронзовые, железные предметы конской узда.

Комплекс содержит: пару трехдырчатых псалиев с двуплановым расположением отверстий; удила со стремевидными окончаниями и отверстием пешковидной формы, с упором, с прямоугольными выступами на стержнях; две пряжки; три обоймы-распределителя, полусферические шляпки которых имеют граненую поверхность; три пронизи-застежки с круглой шляпкой на стержне; две фрагментированные полусферические бляшки; две фрагментированные бляшки с ровным щитком, имеющим невысокую закраину; кольцо. Три изделия из железа — одна застежка и две бляшки с закраиной. Все остальные предметы выполнены из бронзы. Датирован комплекс VIII—VII вв. до н. э., автор находки Ж. Курманкулов связывает его со стелой бегазы-дандыбаевского (позднебронзового) облика, у подножия которой было совершенно ритуальное захоронение черепа лошади. Предметы узды из ямы побывали в костре, совершенном в стороне. Среди находок также имеется несколько неподдающихся определению фрагментов от расплавленных бронзовых предметов [Бейсенов, 2015г, с. 114, рис. 3].

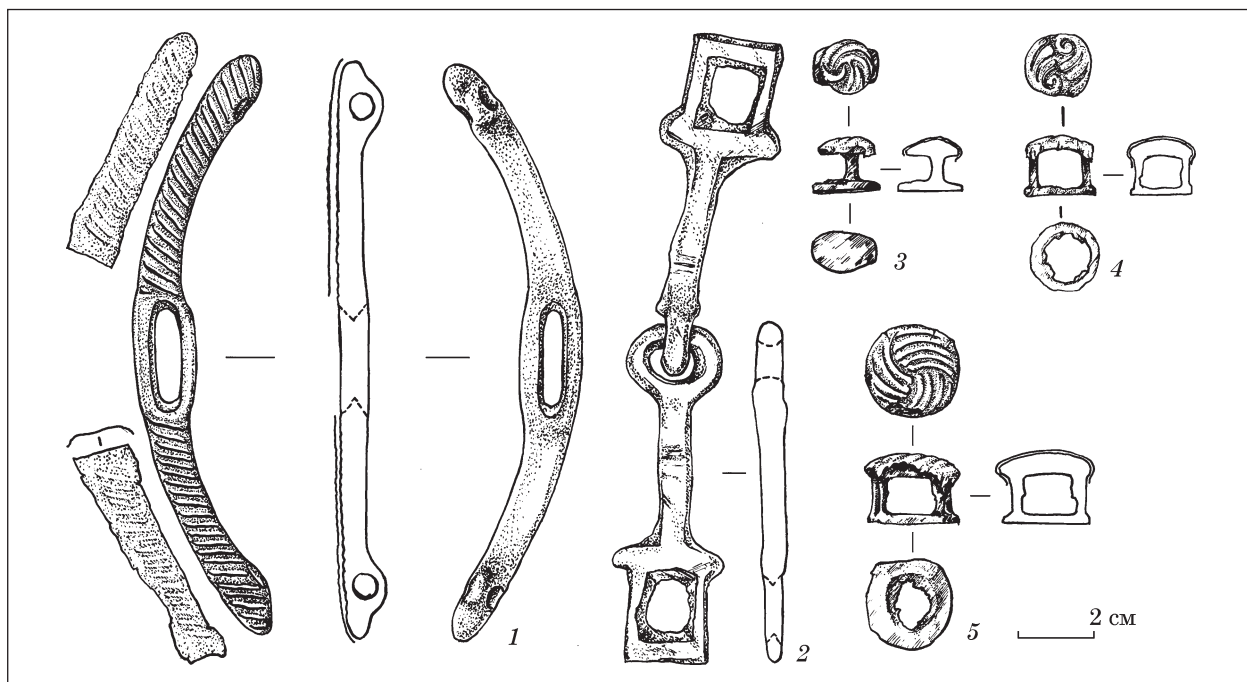
В Центральном Казахстане на могильнике эпохи бронзы Талдысай (Улытауский р-н, Карагандинская обл.) был изучен курган 1 с каменно-земляной насыпью, давший еще один подобный комплекс. В основе кургана находилась каменная ограда диаметром 8,5—9 м, несомкнутая в восточной стороне. Ограда не содержала могильную яму и следов человеческого захоронения. Внутри ограды, вблизи восточной, несомкнутой, стороны, на древнем горизонте были найдены сложенные в кучку бронзовые предметы конского снаряжения: пара подпружных пряжек и двусоставные удила архаичного типа. Примечательно, что изделия долгое время находились в применении, оба звена удила преднамеренно сломаны. Удила — двукольчатые с двуплановым расположением отверстий, внешнее кольцо выполнено в виде стремени. Датировка — VIII—VII вв. до н. э. [Бейсенов, 2002].

Изделия с декором в виде вихревой розетки имеются среди предметов конской упряжи, найденных, по-видимому, в 1960-х гг. в 30 км от с. Баршата (Аягозский р-н, Восточно-Казахстанская обл.). При поступлении в Центральный Государственный музей РК (г. Алматы) предметы были определены как случайная находка, хотя, на наш взгляд, состав их допускает предположить, что они найдены в околочурганном жертвеннике. Данная местность, ранее относившаяся к Шубартаускому району Семипалатинской области, географически находится в восточной оконечности Казахского мелкосопочника и тяготеет к территории Центрального Казахстана (Восточная Сарыарка).

Комплекс, представляющий собой, скорее всего, приклад раннесакского времени, состоит из 13 предметов (рис. 5). Набор довольно стандартный: псалий напускной изогнутый трехдырчатый (центральное отверстие перпендикулярно концевым, оформленным в виде подпрямоугольного кольца) (рис. 5, 1); удила со стремевидными окончаниями и рифленой поверхностью в виде двух рядов квадратов (рис. 5, 2); ворворка в виде усеченного конуса (рис. 5, 5), обойма поясная (рис. 5, 6); застежка уздечных ремней (рис. 5, 7), четыре распределителя уздечных ремней (рис. 5, 3, 4); пряжка (рис. 5, 8); две бляшки плохой сохранности, железная и бронзовая (рис. 5, 9, 10). Из них — распределители ремней и застежка декорированы вихревой композицией. Распределители ремней — одна крупная и три поменьше по размеру. Описание и атрибуция этих предметов приведена в статье Б.Б. Бесетаева [Бесетаев, 2016]. В настоящее время предметы хранятся в фондах ЦГМ РК (коллекционный шифр: КП 20304/1—14) [Культура ..., 2008].

Судя по имеющимся данным, предметы конской упряжи с вихревым орнаментом происходят как из погребений, так и из жертвенно-поминальных сооружений. Выкладки из камней



Рис. 5. Комплекс Баршата, ВКО. Случайная находка. Фонды ЦГМ РК. Исполнитель: Д. Джанабаев

на могильниках обычно трактуют как жертвенники [Бейсенов, 2015а], поминальники, ритуальные, культовые места, функционирование связывается с циклом поминальных обрядов.

Каменные выкладки, расположенные с западной стороны курганов, А.А. Тишкин и Е.В. Шепелева рассматривают как «реализацию акта «кормления», прощания с душой умершего, задабривания богов, а также средство связи с потусторонним миром» [Тишкин, Шепелева, 2006, с. 68].

С жертвоприношением связывает внекурганные сооружения, сопровождающие погребения раннескифского времени, Д.Г. Савинов. Жертвоприношения, по его мнению, тесным образом связаны с погребальным обрядом. При этом, умерший является посредником (медиатором) в передаче тех или иных ценностей, характерных и необходимых для данного сообщества.

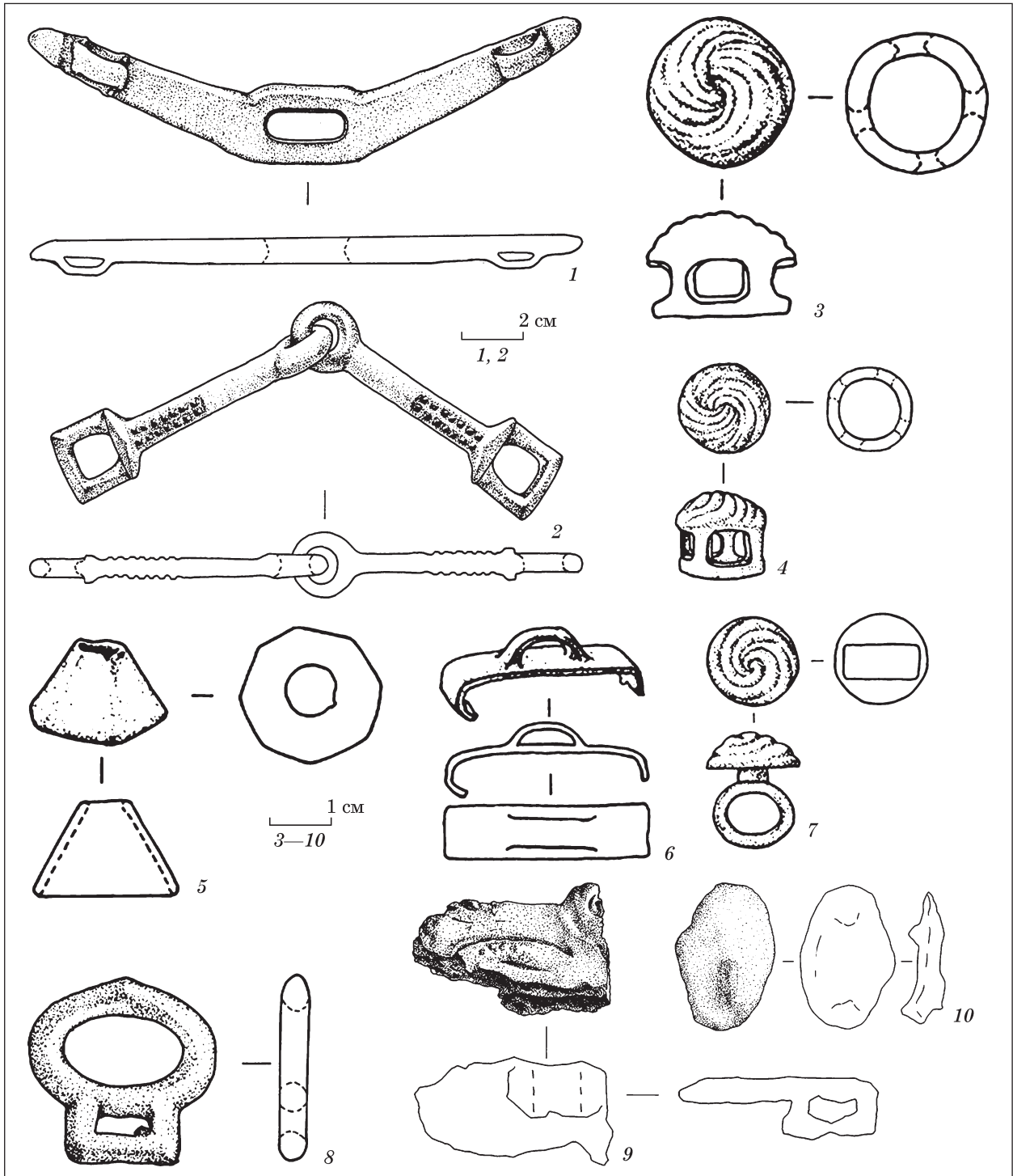
Сопроводительные захоронения животных или их соответствующих частей необходимо рассматривать как предназначенные для са-

мого погребенного, так и те, что покойный должен представить в потустороннем мире для их реинкарнации.

В качестве наиболее ярких и известных примеров можно назвать Аржан-1 и Аржан-2. В каменных кольцах были выявлены угли, кости лошади, оплавленные вещи. Подобные памятники, по мнению Д.Г. Савинова, представляют собой как погребальные, так и ритуальные (жертвенные) комплексы [Савинов, 2012].

К.В. Чугунов рассуждает о ритуальных кладках между плит ограды кургана Аржан-2. Исследователь склоняется к мнению, что кольцевые каменные выкладки являлись местами жертвоприношений. Состав кладок представлен наконечниками стрел, элементами конской сбруи. Таковы: клад 2б, который мог быть помещен между плит кромлеха сразу после его постройки; «клад» 2а — залегал за внешними плитами. На втором этапе погребального обряда когда происходили непосредственные похороны «царя», в могилу «царя» положили котлы и блюдо, в яму могилы 2 — украшения рис. царского» коня, а уздечный набор закладывают между плит в восточной части ограды («клад»-приношение 1) [Чугунов, 2011а].

Такие «кладки», явно ритуального характера, распространены по всей территории степной Евразии. Например, на Алтае одной из отличительных черт части раннесакских погребений можно считать захоронение рядом с могилкой, но в отдельной яме, взнузданного коня или только комплекта узды.

В Восточном Казахстане погребальный обряд начального этапа сакской эпохи включал положение конской сбруи на горизонте, внутри ограды, рядом с могилкой погребенного. Среди них можно назвать комплекс в 12 км от ст. Ушбиик (Уш-Биик), комплекс из ограды 17 мог. Измайловка, клад у с. Камышинка. В Жетысу (Семиречье) и Кыргызстане известно несколько комплексов начального этапа эпохи ранних кочевников: Биже (Быжы), Тюп, Шамалган, Иссык и др.

О ритуальном характере комплексов говорит почти стандартный набор на всей территории, следы воздействия огня или намеренно сломанные предметы, кости животных (лошадь). Характерно, что период появления таких кладок — раннесакское время, они выступают своеобразным маркером сложения раннесакского культурного комплекса, формирования слоя конных воинов. Фиксируются неизбежные для огромной территории вариации в деталях состава и локализации комплексов. Можно допустить, что, как и в случае с традицией установки оленных камней, затухающей с востока на запад (но фиксируется традиция установки стел в раннесакское время), уменьшается количество жертвенных лошадей (от нескольких десятков на территории Монголии и Тувы) в сторону Казахстана. В западной части скифс-

кого мира количество жертвенных лошадей насчитывает десятки и сотни в одном памятнике.

Д.Г. Савинов предполагает о жертвенном характере каменных оградок, колец и предметов с костями животных в них.

Возможно, одной из линий дальнейшего развития ритуальных кладок декорированной конской упряжи, явилось сопроводительное сопогребение коней, декорированное убранство которых полностью преображало их.

Видимо, мотив кругового движения, розетки, свастики имеют если не одинаковое, то, по крайней мере, весьма сходное значение. В связи с этим определенный интерес представляют две новые находки, происходящие из могильника Кайтпас-1, расположенного на окраине г. Шымкент в Южном Казахстане (рис. 6, 2). По описанию Б.А. Байтанаева, исследовавшего памятник в 2012 г., материалы происходят из кургана 2, содержащего парное погребение [Байтанаев, 2013, с. 88]. Предметы представляют собой два золотых диска диаметром 6,7 см по внешнему контуру и 3 см — по внутреннему. В центральной части дисков были вставки из кости. По внешнему краю дисков фиксируется 12 сквозных отверстий, в двух из которых сохранились согнутые золотые гвоздики длиной 6 мм. Изображения на дисках выполнены штампом. Изделия парные.

Уникальная находка из могильника Кайтпас-1 требует детального рассмотрения в контексте изучения особенностей культуры населения, оставившего данный тип курганов, и т. д. Пока можно отметить лишь в общих чертах особенности изображения на дисках. Здесь в узкое пространство диска по кругу вписано по одному изображению фантастического животного, у которого голова птицы с мощным, открытым клювом с восковицей, характерные лопатовидные рога лося, хвост кошачьего хищника, завершающийся колечком. Видимо, форма предмета предполагает наличие круговой композиции, которая также может заключаться в фигуре зверя, свернувшегося в кольцо. Изображение выполнено настолько стилизовано, что, во-первых, возникают затруднения с идентификацией лап животных и, во-вторых, в присутствующих завитках как будто угадывается намек на наличие крыльев, которые одновременно напоминают роговидные отростки, птичьих головы и т. п.

То, что на одном предмете животное обращено вправо, на другом влево предполагает их симметричное крепление, образующее геральдическую композицию.

Подобные зооморфные изображения имеют место в искусстве пазырыкской культуры. В то же время удлиненные пропорции тела наталкивают на мысль о присутствии драконовидного существа. Несмотря на перекличку с изобразительными памятниками пазырыкской культуры, Кайтпас-1 вряд ли нужно связывать с этой археологической культурой, но стилистические особенности



Рис. 6. Круговые композиции из памятников сакского времени: 1 — Берел, к. 36; 2 — Кайтпас-1, к. 2; 3—5 — Берел, к. 10 (1, 3—5 — по: Самашев, 2011, рис. 47; рис. 123; 2 — по: Байтанаев, 2013, с. 89)

изображения на дисках, усиленные указанной «драконовидностью», наталкивают на мысль «об ушедших на запад» юечжах. Б.А. Байтанаев датирует Кайтпас-1 на основании керамических сосудов, имеющих аналогии в керамике Согда, IV—II вв. до н. э. [Байтанаев, 2013, с. 88].

Мотив кругового движения в скрытом виде присутствует в декоре предметов из берельских курганов. Например, в оформлении некоторых находок из курганов 10 и 36 [Самашев, 2011]. Так, в налобной бляхе из кургана 36 по кругу

вписан чешуйчатый орнамент (рис. 6, 1), который в ходе анализа зооморфных изображений ансамбля конского убранства в целом позволяет атрибутировать его как принадлежность к образу птицы. Поскольку ведущий зооморфный образ данного комплекта представлен фантастическим существом, у которого хищный крючковидно загнутый вниз клюв и корона лосиных рогов. В этой связи также интересны круговые композиции из берельского кургана 10 в виде вихревой розетки (рис. 6, 3), в виде круглой налобной бляхи с по-

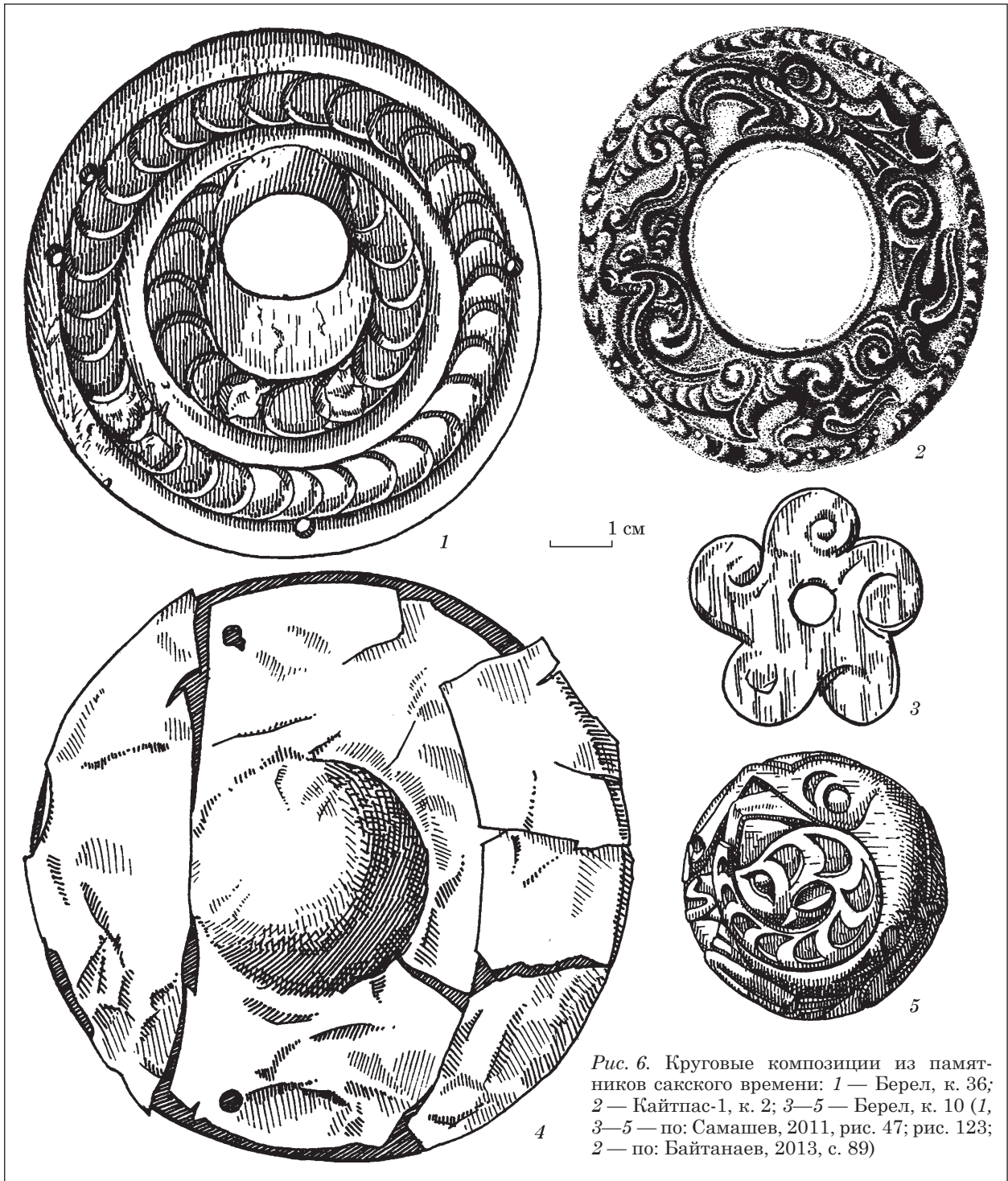



Рис. 7. Тургайская свастика. Космоснимок. Copyright: Mapdata©2014, 2007 Digital Globe, courtesy GoogleEarth (по: Логвин, Шевнина, 2011, фото 13; Motuzaite Matuzeviciute et al., 2016, fig. 7)

лусферическим выступом в центре (рис. 6, 4), а также композиция в виде изображения архара, свернувшегося в кольцо (рис. 6, 5).

Некоторое исследование вихревых композиций позволяет отметить еще один момент. Среди геоглифов — памятников археологии Тургай, географически тяготеющему к западному крылу Сарыарки, также присутствует свастика (рис. 7) [Логвин, Шевнина, 2011; Motuzaite Matuzeviciute et al., 2016]. В настоящее время нами на примере одного так называемого «геоглифа», расположенного неподалеку от села Акшыганак (Джангельдинский р-н, Костанайская обл.) и обследованного в полевом сезоне 2016 г., подвергается сомнению правомочность применения этого термина ко всем таким сооружениям. Речь идет об обычных культово-ритуальных объектах, присутствующих в планиграфии археологического комплекса или расположенных отдельно. Рассмотренный в районе с. Акшыганак, неподалеку от кладбища Борсыкбай и зимовки Жалкыгтобе, памятник представлен одним курганным сооружением и системой небольших «поминальников» (жертвенников), вытянутых в одну линию и расположенных с ЮЮЗ от погребального сооружения (рис. 8). Комплексы подобной планиграфии имеются как в Казахстане, так и во многих регионах степной Евразии и Центральной Азии. Один из примеров — комплекс «37 воинов» в Карагандинской области [Бейсенов, 2015в]. Тургайские «геоглифы» являются обыкновенными археологическими памятниками погребально-поминального характера. Следует ли, например, керексуры Центральной Азии или любые большие системы жертвенников, столь характерных для культур раннесак-

кой/раннескифской эпохи степной Евразии, называть «геоглифами»?

Группой А.В. Логвина выполняется большая и важная работа по фиксации и изучению памятников Тургай. Надо полагать, дальнейшие исследования позволят раскрыть суть таких «загадочных» сооружений.

В настоящее время в научный оборот введены данные о «геоглифах» в виде свастики, квадрата (2), кольца / круга (4/2), креста (7), линии (18) [Логвин, Шевнина, Дей, 2011; Motuzaite Matuzeviciute et al., 2016]. Так, Тургайская свастика вписывается в окружность диаметром около 90 м. Тургайское кольцо образовано из 25 насыпей. Диаметр кольца — 170 м. Уштогайский квадрат (рис. 9) имеет сторону в 287 м, а диагональ — 406 м. Образован квадрат из 101 насыпи, диаметром по 10—12 м и высотой до 1 м. Длина стороны Шилийского квадрата около 225 м. Большой Ашутагинский крест образован из 38 насыпей. Длина фигуры — 436 м. Южнотургайский крест образован из 20 насыпей. Длина фигуры — 195 м.

На двух объектах, с Большого Ашутагинского креста и Тургайского кольца были взяты образцы для датирования. Памятники расположены на расстоянии 120 км друг от друга. Полученные результаты имеют очень близкие данные, которые укладываются в интервал, свидетельствующий о том, что объекты оставлены примерно 2800—2750 лет назад [Motuzaite Matuzeviciute et al., 2015, p. 6].

Относительно культурно-исторической принадлежности памятников исследователи пока воздерживаются от преждевременных выводов. Однако, характер памятников и, особенно, их форма представляют для нас огромный интерес в свете анализа истоков и генезиса вихревых композиций.

И свастика, и кольца, и квадрат с диагоналями находят аналогии среди изобразительных памятников эпохи бронзы и раннего железа. Единственное отличие заключается в материале и масштабах, соответственно. Если на керамике, металле, роге запечатлены одиночные изображения (квадраты с вогнутыми сторонами; свастики) или орнаментальные композиции в декоре сосудов, то в случае с погребально-поминальными конструкциями — «геоглифами» — дело обстоит иначе. Здесь «узорь» создается из земли. Дефицит камня в регионе внес отпечаток на культуру местных обитателей. Если бы они сооружались из камня, — данный журналистский «термин» в данном случае, скорее, отпал бы.

Все эти фигуры присутствуют в памятниках материальной культуры эпохи бронзы и раннего железного века (рис. 10). Так, например, квадраты с вогнутыми сторонами широко присутствуют в декоре конского снаряжения в серии памятников раннесакского облика (рис. 10, 10—12). Свастики, кольца, кресты очень часто встречаются в орнаментации на керамике эпохи бронзы, с чем пере-

кликаются и металлические украшения (рис. 10, 1—9). В работах видного казахстанского исследователя И.А. Кукушкина подчеркнута связь свастичного орнамента эпохи бронзы с конем, с колесницей. В культуре ранних кочевников эта связь проявляется в размещении жертвенных коней в могилах, а также в системах жертвенников, включающих многочисленные сооружения из камня [Кукушкин, 2003; 2004].

Количество насыпей, образующих «геоглифы», — 101, 38, 25, 20, свидетельствует о множественности, цикличности осуществляемых действий. Д.Г. Савиновым при анализе количества жертвоприношений на различных памятниках раннего железного века Степной Евразии было тонко подмечено: «Естественным образом возникает вопрос: одновременны или разновременны в каждом комплексе входящие в них объекты жертвоприношений, число которых, как уже говорилось, в некоторых случаях достигает несколько сотен. Если разновременны, то, кроме самого акта жертвоприношения, они могут являться знаками присутствия участников ритуальных действий, не более. Если одновременны, то их количество не обязательно связано с числом участников обряда, а имеет качественно иную основу и демонстрирует паритет желаемого и действительного: реальное или символическое соотношение пожертвованных и (очевидно, желательно умноженных) получаемых ценностей. В пользу последней точки зрения, не исключаяющей, впрочем, и первую, свидетельствует не случайное (хаотическое), а явно продуманное, четко организованное и планиграфически выверенное расположение жертвенных объектов (колец, выкладок и т. д.) относительно центрального сооружения. Особенно выразительно это проявилось при создании курганов-херексуров и установке связанных с ними оленьих камней» [Савинов, 2012, с. 357].

В ходе анализа идеи множественности в культуре кочевников раннего железного века и средневековья Д.Г. Савинов также акцентирует внимание на моменте сближения материалов скифского и древнетюркского времени, разделенных несколькими веками. Д.Г. Савинов отмечает, что это обстоятельство вполне логично, поскольку, «именно древнетюркский культурный комплекс содержит целый ряд и других элементов, непосредственно (минуя гунно-сарматскую эпоху) восходящих к скифскому времени» [Савинов, 2012, с. 362].

Возвращаясь к анализу тургайских «геоглифов» заметим, что, по всей видимости, эти «знаки» маркируют существование не открытого и, поэтому, неизвестного нам, нового культурного



Рис. 8. Курган Борсыкбай. Ситуативный план памятника. Исполнитель: Д. Дуйсенбай

сообщества начального этапа раннего железного века, весьма близкого ныне известным образованиям раннесакского круга Казахстана и степной Евразии.

В Западной Сарыарке в полевых сезонах 2015—2016 гг. проведены поисково-разведочные работы и раскопки. Полученные материалы логично укладываются в круг древностей, синхро-

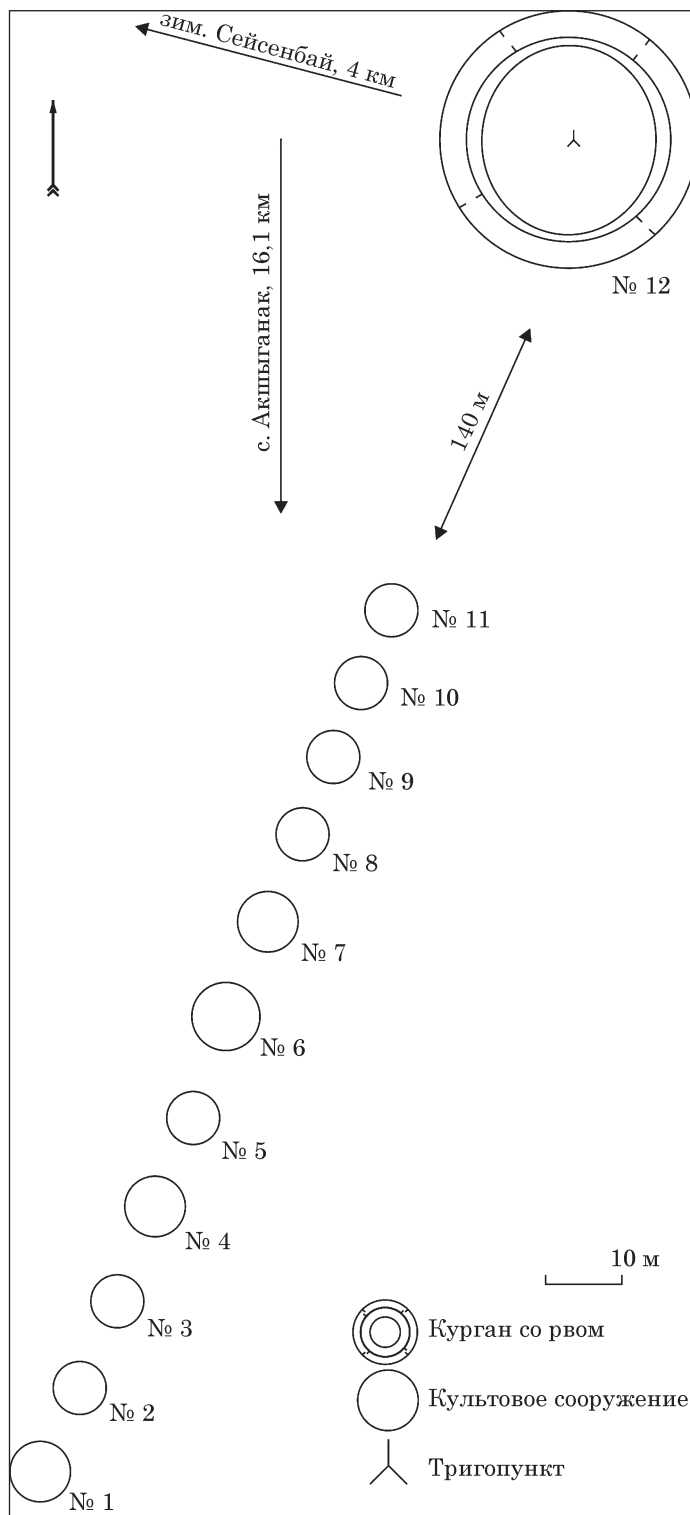

Рис. 9. Уштогайский квадрат, космоснимок. Copyright: Mapdata©2014, 2007 Digital Globe, courtesy GoogleEarth (по: Логвин, Шевнина, 2011, фото 12; Motuzaitė Matuzevičiūtė et al., 2016, fig. 2, b)

низируемых с Тасмолы [Бейсенов, Джумабекова, Базарбаева, 2015]. Разумеется, основные выводы, объем и содержание которых будут зависеть от масштаба планируемых работ, еще впереди.

Что касается технологии изготовления железных предметов, декорированных золотом, то довольно подробная подборка таких комплексов приводится в недавней работе И.В. Рукавишниковой [Рукавишников, 2015]. Назовем несколько комплексов: Тасмола-5 [Кадырбаев, 1966], Иссык [Акишев, 1978], Южный Тагискен [Итина, Яблонский, 1997], Аржан-2 [Čugunov, Parzinger, Nagler, 2010], Филипповка-1 [Яблонский, 2013]. Причем во всех остальных комплексах кроме Тасмолы-5 золотом декорированы предметы вооружения. Парадный характер предметов подчеркивает престижность вещи, принадлежавшей привилегированному слою общества древних кочевников.

Вихревые розетки и спиралевидный орнамент, используемые в декоре бляшек из Тасмолы, в какой-то мере перекликаются с оформлением железных предметов вооружения из Аржана-2.

Кинжал из могилы 5 декорирован изображениями животных, стилизованных крыльев и спиралей, стилизованных голов хищной птицы [Čugunov, Parzinger, Nagler, 2010, taf. 8; 9; 40]. На навершии изображены обращенные друг к другу кошачьи хищники, вероятно, тигры [Čugunov, Parzinger, Nagler, 2010, taf. 8; 9; 40, 1, 2, 5]. Между тиграми находится стилизованное, со спиралевидными завитками изображение копытного животного. По форме рогов можно предположить, что это козел. На рукояти находится подобная же сцена с козлом

между двумя тиграми. Далее на рукояти изображены копытные животные — олени и козлы [Čugunov, Parzinger, Nagler, 2010, taf. 8; 9, 1a; 40, 1, 2, 4, 5; 9, 1b—1d; 40, 3].

На клинке помещен рельефный фриз из животных [Čugunov, Parzinger, Nagler, 2010, taf. 8; 9, 1a; 40, 1, 4—8]. Здесь также чередуются изображения тигров и копытных животных. Фриз с обеих сторон окаймлен орнаментальной полосой, состоящей из спиралевидных завитков, возможно, стилизованных изображений голов хищных птиц [Čugunov, Parzinger, Nagler, 2010, taf. 8; 40, 1, 5—8]. На перекрестье и навершии сюжет развернут на 90°, между двумя тиграми помещено изображение копытного животного.

В этой же могиле находился нож с кольцевым навершием, рукоять которого плакирована золотом [Čugunov, Parzinger, Nagler, 2010, taf. 10, 1; 11, 1; 41, 1]. Предмет декорирован удлиненными, V-образными, изогнутыми элементами [Čugunov, Parzinger, Nagler, 2010, taf. 10, 1; 11, 1; 41, 1]. V-образные фигуры заполнены стилизованными изображениями баранов и спиралевидными элементами.

Второй нож с кольцевым навершием орнаментирован двумя рядами соединенных друг с другом спиралевидных завитков [Čugunov, Parzinger, Nagler, 2010, taf. 10, 2; 11, 2; 41, 2]. Похожий орнамент встречается на клевце [Čugunov, Parzinger, Nagler, 2010, taf. 27; 49] и на лезвии железного кинжала скелета 2 [Čugunov, Parzinger, Nagler, 2010, taf. 61].

Железные наконечники стрел: на каждой из трех сторон был нанесен спиралевидный завиток, возможно, стилизованное изображение хищной птицы, с повернутой назад головой, как и на железном трехгранном наконечнике стрелы со сценной терзания [Čugunov, Parzinger, Nagler, 2010, taf. 22; 23; 24, 5—12; 46, 2—11; 24, 3; 46, 1].

Железный чекан покрыт спиралевидными завитками и пламевидными фигурами, как и нож [Čugunov, Parzinger, Nagler, 2010, taf. 27; 49]. Железный вток с золотой плакировкой [Čugunov, Parzinger, Nagler, 2010, taf. 27, 3—6] сохранился во фрагментах.

К. В. Чугунов прослеживает аналогии полусвернутой позы хищника, зафиксированной на кинжале из Аржана, в некоторых областях скифского мира (Жетысу (находка из Жалаулы), Северо-Западный Пакистан, Приаралье) [Чугунов, 2011б, с. 52—53]. Второй элемент, указывающий на связь Тувы с другими районами скифского мира, — сложный завиток. Автор не исключает трактовку завитка П.И. Шульгой (комбинация из орлиных голов, позже трансформировавшаяся в образ грифона) и М.П. Завитухиной (растительные мотивы). Предполагает, что распространение мотива «сложного завитка» показывает связь искусства раннескифского времени Тувы, Хакасско-Минусинской котловины, лесостепного Алтая и Казахстана.



Рис. 10. Элементы геометрического орнамента в декоре предметов эпохи бронзы и раннего железного века Казахстана: 1 — Бестамак; 2 — Кент; 3 — Кызылбулак-1; 4, 5 — Былкылдак-1, огр. 8; 6 — Былкылдак-3, огр. 1; 7, 9 — м. Алексеевский, п. 3; 8 — Бугулы-1; 10 — Измайловка, к. 5; 11, 12 — Берел, к. 36; 13 — Шиликты, к. Байгетобе (1 — по: Логвин, Шевнина, 2011, фото 7; 2 — по: Ломан, 2015, с. 78, рис. 4, 11; 3 — по: Марьяшев, Горячев, 2011, рис. 5, 28; 4—9 — по: Маргулан, 1979, с. 314, рис. 228, 1—3, 7, 9, 10; 10 — по: Ермолаева, 2012, с. 208, рис. 78, 1; 11, 12 — по: Самашев, 2011, рис. 416, 421; 13 — по: Toleubaev, 2006, с. 53) (1, 2 — керамика; 3—10 — металл; 11, 12 — рог; 13 — металл, рог, камень)

Кроме этого мотива, предметы из Аржана-2 украшены и другими изображениями, в числе которых можно назвать пламевидные фигуры, иногда образующие более сложные композиции.

Орнаментальные мотивы, обрамляющие навершью на кинжале — спиральные завитки и криволинейные фигуры. К.В. Чугунов подобные мотивы находит в китайской историографии как орнамент «в виде облаков». По мнению

автора, многое указывает на центрально-азиатское происхождение традиций искусства звериного стиля из комплекса кургана Аржан-2. Наиболее многочисленная группа изделий, по его мнению, находит аналогии среди древностей Казахстана [Чугунов, 2011б, с. 55—56].

Специалист по древней технологии изготовления изделий из металла Р.С. Минасян пришел к выводу о том, что железные изделия из кургана Аржан-2, декорированные золотом, плакированы. Для нас важен вывод о том, что такие вещи не пригодны для использования в быту, они «изготавливались специально для обряда погребения особо знатных умерших, чтобы они ими могли пользоваться в загробной жизни» [Минасян, 2014, с. 260, 261]. Вывод сделан на основании того факта, что накладки на плакированных предметах механически не закреплены.

Нас интересует семантический аспект изображений на кинжалах. Ю.Б. Полидович, анализируя декор кинжалов с золотой плакировкой, выделил три основные темы: жертвенная смерть; «шестые животные»; ритмическое повторение одноименных животных [Полидович, 2014, с. 263]. Железные клинки, украшенные золотом, по мнению Ю.Б. Полидовича, безусловно, не могли быть боевыми. Это церемониальные и/или ритуальные предметы [Полидович, 2014, с. 266]. Можно предположить, что соединение в одном предмете изображений спиралевидных завитков, копытного животного и тигра, выражающее идею жертвенной смерти, должно перекликаться с соединением в убранстве коня образа кошачьего хищника и спиралевидных завитков. Рассматривая семантику сцен с присутствием хищника и его жертвы, Ю.Б. Полидович предполагает, что на кинжале выделяется целый ряд «композиционных формул», выражающих различные воплощения мотива терзания. На кинжале из Аржана-2 размещается один из вариантов. Эти сцены символизировали смерть жертвы [Полидович, 2006, с. 360]. В целом, сцены нападения / терзания трактуются как символическое изображение жертвоприношения.

Один из часто приводимых примеров воплощения этой идеи — бляха VII—VI в. до н. э. (о дате предмета см.: [Акишев А.К., 1976, с. 188] из Прииртышья, в декоре которой отражена тема культа солнца и жертвоприношения. А.К. Акишев отмечает: «семантика мотива на пряжке из Прииртышья, вероятно, объясняется существованием древнего культа Солнца и огня. Форма пряжки является вариацией солярного креста и свастики, а сцена пожирания чудовищами сайгака отражает религиозную философию дуализма» [Акишев, 1976, с. 188].

В композиционной идее трехчастной жертвы выражена в фигурах трех хищников. Специалистами постулируется связь коня с солярным богом, что выражается солярными символами (свастика, крест, розетка). Учитывая, что сцены нападения/терзания рассматриваются как

изображения, воплощающие идею возрождения через смерть, их использование для декора конского снаряжения и предметов вооружения — закономерно. Отмечается, что эти предметы подчеркивают знатное, аристократическое или же царское происхождение их владельцев [Полидович, 2006, с. 369, 370, 373].

Е.Ф. Королькова отмечает семантическое единство и иконографическую близость зооморфных свастики и вихревых розеток. Конская сбруя — наиболее предпочтительный объект для размещения деталей, украшенных мотивом зооморфной свастики. По ее мнению, самые ранние зооморфные свастикообразные изображения появились в Центральной Азии [Королькова, 2009, с. 67].

Символика изображения свастики и вихревой розетки, связь с конем достаточно подробно рассмотрена в литературе. В целом, в древнем искусстве посредством сцен с присутствием копытного и хищного животных реализуется представление о круговороте жизни и смерти, иллюстрируется мифологема цикла «жизнь—смерть».

В мифологической традиции скифо-сакских племен конь — один из важнейших мифологических образов, — предстает как верховое животное, обладающее способностью переноситься из одной зоны мироздания в другую; он — носитель воли божеств, связующее звено между мирами. Лошадь играет важнейшую роль в цикле смерть—возрождение—бессмертие. Это прослежено и по предметам с ее изображением, и по погребальному циклу, и по героическому эпосу. В них конь выступает как товарищ, оружие войны, средство общения с миром предков.

Особенностями общества скифского времени, общества потестарного типа, являются, в частности, ограниченные возможности экстенсивного кочевого хозяйства, нестабильность кочевнической экономики, постоянные войны за скот и пастбища, родоплеменная структура общества, в основе которой лежит военно-политическая организация. В этих условиях почти все взрослое боеспособное население обязано было принимать участие в военных действиях. Мужская часть общества составляла военное ополчение, основную часть дружины, ядро ее было представлено профессиональными воинами — военной аристократией [Хазанов, 1975, с. 12—130, 166, 179—181 и др.].

Надо полагать, позицию исследователя скифского общества, скифского воинства (как, впрочем, и иных обществ), в значительной степени должен определять фактор психологический, незаслуженно игнорируемый. Психологическая оценка профессионального воина древнего общества дана С. Вейль в статье, посвященной анализу образа Силы в «Илиаде» Гомера [Вейль, 1990]. Воин, по С. Вейль, имеет предназначение сражаться с себе подобными, и он обречен на смерть в одном из сражений, смерть для него — это само будущее, назначенное профессией. Од-

нако, состояние постоянной готовности к смерти противоестественно человеческой природе, оно создает колоссальную психическую нагрузку, которая способна изменить человека. И возникает вопрос: как воин преодолевает это состояние, этот противоестественный ужас смерти?

Известно, что воинские формирования того времени воспроизводили социальную форму общественной организации (семьи), что создавало психологически устойчивую атмосферу бытия. А.Я. Гуревич и Ф. Кардини подробно рассмотрели этот аспект на примере воина раннего средневековья. Вождь заменял воину отца и отношения командира и подчиненного скреплялись клятвой, заменявшей кровные обязательства. Между рядовыми воинами устанавливались отношения братства, воспроизводившие еще один элемент семьи. Обычай побратимства у скифов отмечены Геродотом, Лукианом. Помимо обычая побратимства существовали другие способы спасения от такого состояния. Это опьянение силой, убийство врага, которое может продолжаться или повторяться бесконечно. Воин попадает под воздействие Силы, как характеризует это состояние С. Вейль. Сила — перерождает душу, уподобляет воина стихии, дикому зверю. Иначе — этот человек проиграл, он побежден. И в побратимстве, и в «перерождении» воина улавливается соответствие с названием, отождествлением воинов с волками (медведями), которые «терзали» слабых («гнали овец»). Это явление, прослеживаемое в военной организации на огромной территории, определяется как стадильное.

Сплачивало воинов и совместное участие в религиозных церемониях. Ряд последовательных переходов мужчин из одного социального положения в другое (и в «волка-медведя») в свое время оформлялось системой религиозно-посвятительских обрядов. Она способствовала укоренению в сознании воинов идеи воинского избранничества.

Система ценностей, традиционная в любой армии, — воинская доблесть, культ героизированных предков, верность клятве, воинская честь, — присуща скифскому воинству. Обряды, составлявшие отчасти воинский быт, отражали ту систему ценностей, и ту идеологию, которая культивировалась в обществе.

В ряду таких обрядов — обряд посвящения коня покойнику. По мнению специалистов, конь выступает здесь не только как перевозчик и проводник умершего в мир мертвых, но и как медиатор между мирами. Оформление коня солярными символами отражает в этом случае «связь души умершего, его благостных деяний и посмертного воздаяния с солнцем». Дальнейшая трансформация обряда — облачение коня в определенный убор, декорирование образами животных являет эквивалент маски, способной ритуально перевоплотить коня в синкретическое животное, «обладающее качествами преодолеть границы зон мироздания, доставить в

мир мертвых». А также в убранстве коня отражались представления кочевников о мироздании [Полидович, 2013, с. 207—208].

Характерные для этого уровня развития Nomads представления о святости войны способствовали выделению групп воинов-профессионалов, которые существовали обособленно в качестве отдельной общественной группы, но не теряли тесной связи с племенной структурой социума. Эти дифференцированные воинские сообщества, обладающие особой сакральностью, состояли из прошедших инициацию воинов. Они отличались от остальных внешним видом, специфической эмблематикой, особой манерой поведения. Их братство — стая. Благодаря прохождению обряда инициации молодой воин обретал новые качества воина-зверя, вступал в новую для него воинскую семью, основанную на доблести, братстве и общности судьбы.

Воины-волки обретали сущность зверя благодаря «магико-ритуальной процедуре экстатического типа» либо внешнему уподоблению какому-нибудь зверю. Такие воины уже не отделяли себя от зверя, они ощущали себя дикими, неуязвимыми для стрел и мечей противника. Звериная ярость охватывала воина во время битвы. При этом особое, определяющее значение в «воинской семье» придавалось воинской доблести [Кубарев, Черемисин, 1987]. И позже военно-охотничье мировоззрение кочевников также выражалось через образы и характерные качества хищных птиц и зверей. Об этом красноречиво свидетельствует рунический памятник в честь Кюльтегина [Кушкумбаев, 2001, с. 42]. Многочисленные изображения хищников на оружии, конском снаряжении имели целью помогать в битвах воину, делать неуязвимым боевое животное. В таком случае воин, восседающий на коне с декором в виде изображений хищника и солярных символов, наделялся особыми качествами. Качествами волка, тигра, барса обязательно должен был отличаться военный предводитель (образ витязя в тигровой шкуре). В эпосе тюрко-монгольских народов присутствует много антропонимов, связанных с волком, обычно это военные прозвища-эпитеты. По мнению вождей тюрков, достойный полководец должен обладать определенными качествами петуха, льва, кабана, лисы, пса, сокола, журавля, волка [Кушкумбаев, 2001, с. 43]. Можно предположить, что истоки этих представлений лежат в культуре эпохи скифов.

Здесь прослеживается вторая линия, связанная с вихревой розеткой и конем, — война и охота. Становление военного дела кочевников и роль облавной охоты подробно рассмотрены в ряде работ [Кушкумбаев, 2001; Хазанов, 2010, и др.]. Один из приемов облавной охоты — замыкание в круг конников местности с животными. После замыкания круга право первого выстрела из лука имел хан, потом очередность шла по ниспадающей (сыновья, военачальники по рангу, рядовые воины). У кочевников Цент-

ральной Азии этот обычай носил ритуальный характер [Кушкумбаев, 2001, с. 35—36].

По письменным источникам этот прием прослеживается у хунну — вывести противника в открытое место и охватить фаланги с целью окружения. Боевое построение в виде круга у татар в XVI в. называлось символично — «пляска» [Кушкумбаев, 2001, с. 39]. А.К. Кушкумбаев проследил появление на базе облавных охот особого военно-охотничьего института внутри кочевого общества, что способствовало созданию военных объединений уже на основе триальной военной организации и десятичной системы деления войска [Кушкумбаев, 2001, с. 43].

Особую роль в военной организации кочевников играл институт военных вождей, батыров. В позднее время часто исход битвы зависел от поединка батыров. И здесь вызывают интерес некоторые приемы противоборства батыров. Вот некоторые примеры, почерпнутые не из исторических, однако, источников, а из художественных:

«Конь пока что круто повернул, пропахав копытами землю. Кипчакбай тоже успел повернуться к нему лицом. Теперь они уже не пускали коней вскачь, решили испытать судьбу в ближнем бою. Ошакбай прибег к древнему приему «волчок». Цель его — стремительными круговыми движениями выбить копыта из рук противника. Тут нужна сноровка, иначе самому немудрено выронить оружие. Они съехались, ударились копытами. Завертелся «волчок» все быстрее, быстрее. Горела ладонь, ныло предплечье. Вот уже выпало копыто из рук Кипчакбая, и Ошакбай, не давая ему опомниться, кольнул еще острием в бедро. Он помнил о правилах и лишь слегка ранил противника. Но этого было достаточно: Кипчакбай рухнул на землю». «Джунгарин, выжидая, кружился на месте, хватал копыта попеременно то левой, то правой рукой» [Досжанов, 1983, с. 15].

«Казаки упрятались за спинами солдат. Офицер что-то орал, размахивая руками. Солдаты стали поспешно перестраиваться, чтобы встретить огнем отряд Кобланды. Дальнейшее произошло молниеносно: недружный ружейный залп, казалось, заглох под топотом коней; пыль, дым, — все смешалось; топот коней, храп, визг, крик — сплошной гвалт стоял над степью. Люди, кони закружились, завертелись, замелькали в куче — так, еле видимая, трепещет в клубках серой пыли только что сваленная бурей юрта...» [Есенжанов, 1973]. «Подпустив казаков поближе, джигиты засыпали их тучей стрел и снова ушли далеко вперед. Так они делали несколько раз, кружили по степи, обстреливали погоню и снова уходили» [Есенжанов, 1973].

Помимо солярной символики, вихревая розетка, спираль, завиток в более позднее время в военно-охотничьей культуре приобрели иное наполнение.

Так, в военной лексике казахов известен такой термин как «толгама». К началу XVI в. от-

мечается широкое употребление слова «толгамаль» в составе сложных и составных военных терминов. Эти военные термины употреблялись для обозначения элективных предметов вооружения конного воина.

Этимологически «толгамаль» связано с широко употребляемыми словами во многих современных тюркских языках и их диалектах: крутить, вертеть, двигать туда и сюда, делать спиральные нарезки на древке, чтобы оно не скользило на руке, кружить и т. д. У Бабура «толгама» — «военный маневр, нападение во фланг неприятеля» [Байжанов, 1993]. Известна «толгама» и в качестве детали казахского боевого копыта (найза). По фольклорным данным казахов, в частности Центрального Казахстана, — толгама делалась в виде полосы кожи, которая наматывалась (фиксировалась) на древке на нужном его участке и служила для предотвращения скольжения древка в ходе сражения. «Толгамалы найза», воспетое в произведении степных жырау, есть боевое копыто. Речитатив у казахских жырау, кстати, и обозначается устойчивым термином «толгау». Называя речитативом, вместе с тем, его нельзя сравнивать с монотонным, исполняемым низким голосом, другими разновидностями этого жанра. Толгау — чаще явление военизированное, сочетающееся с широкой степью. Проникнутые рыцарским духом и идеей войны вообще, пусть также и направленные на самые разные событийные ориентиры, толгау исполнялись высоким голосом, обычно в быстром темпе, и содержали повторяющиеся приемы в исполнении. Причем, не только в исполнительской манере (речитатив), но и в самом содержании нередко применялись приемы повторения. Например, знаменитый толгау Бухар жырау Калкаманулы (по одним данным, 1693—1781 гг.), сочетавшего в себе качества и обязанности воина-всадника, поэта и известного советника Абылай хана, строится на повторении фразы-вопроса «Умыттын ба соны, Абылай?!» (обращение можно перевести как вопрос-предупреждение: «Забыл ли ты это, Абылай?!» или «Неужели ты забыл это, Абылай?!»). Мы рискуем выйти за рамки темы, поэтому, следует лишь подчеркнуть, что происходящие от корня «тол / толга / толка» многие слова в казахском языке связаны с элементом повторения, чередования, ритмичности [Толковый словарь, 2008].

Таким образом, в более позднее время первоначальное содержание декора коня и оружия, возможно, расширилось: образы коня, батыра, военно-охотничьи приемы и декор коня и предметов вооружения получили новое наполнение.

Один из вариантов вихревой композиции — «солярно-вихревая розетка» имеет место в ряде памятников раннесакского времени. Как подчеркивали многие исследователи, семантическое поле древних мотивов — явление очень широкое и емкое. В данном элементе можно увидеть и скрытое изображение борьбы, поединка (каз. жекпе-жек). Быть может, сцены с изображением противопоставленных животных также обладают

сходным смысловым наполнением. Н.Ю. Смирнов, исходя из того, что данный мотив им рассматривается, как плетение, важное значение придает практической стороне момента — орнамент располагался на тех предметах конского снаряжения, которые сами по себе связаны с функцией соединения и крепления [Смирнов, 2004, с. 293]. Следует отметить, что гораздо важнее его семантическая роль в убранстве коня, к тому же, если добавить к этому роль самого коня в обрядах проводов умершего. В рассмотрении данного типа орнамента вряд ли будет правомочным отойти от основной идеи — солярной символики, идущей из глубин тысячелетий. Конь — животное, символически связанное с солнцем. Особые качества этого животного наделяли его способностью передавать бессмертие царю (Ашвамедха). Поэтому конь в мифологии древних жителей Степи — и средство достижения мира предков, и символ бессмертия царя. Этой теме (конь, культ солнца, огня, древние погребальные традиции) посвящено немало работ. Однако напрашивается вопрос — украшали ли сбрую подобными предметами всадники той эпохи при жизни или же они являлись принадлежностью погребального предметного комплекса? Если будет доказана принадлежность их только к погребальной практике населения скифской эпохи, связанной в свою очередь с соответствующими для этого времени религиозными представлениями, то станет понятной и причина исчезновения их в последующие исторические периоды.

По-видимому, неправомочным будет также и стремление выводить солярную розетку из какого-либо одного отдельно взятого района распространения раннескифской культуры. Вряд ли этот орнамент является изобретением некоей одной группы населения. Если признать, что истоки этого орнамента лежат в культуре бронзового века, то в этом отношении особое место отводится территории Казахстана — одного из мощных очагов культуры бронзы. Различные крестовидные орнаменты, в том числе свастиковидные, найдены в многочисленных памятниках эпохи бронзы на широкой территории. Наряду с этим, среди них имеются варианты, весьма приближенные именно к вихревому орнаменту, заключенному внутри круга. Интересен в этом отношении орнамент на керамике из могильников Ташик и Майтан в Центральном Казахстане, Лисаковский в Северо-Западном Казахстане и др. [Рудковский, 2013, с. 181]. Но зачастую из поля зрения исследователей выпадают металлические украшения эпохи бронзы, имеющие те или иные точки соприкосновения с материалами скифского времени (рис. 10, 3—9). Т.В. Рябкова, посвятившая ряд работ ромбовидным знакам раннескифского времени, сравнивает их с окуневскими изображениями [Рябкова, 2011]. Следует отметить, что хронологически более близкие аналогии ромбовидным знакам находятся в памятниках эпохи бронзы Казахстана (рис. 10, 4—9). В данном отношении можно рассматривать

круглую бронзовую накладку из ограды 8 могильника Былкылдак-1 в Центральном Казахстане [Маргулан, 1979, с. 314, рис. 228, 2], на которой изображен квадрат со слабоогнутыми сторонами (рис. 10, 5). С квадратом совмещен крестовидный знак, внутри квадрата двойной круг, а сама композиция также заключена в двойной концентрический круг. В целом, перед нами архаичный и сложный орнамент. Тем не менее, он может быть сопоставлен с раннескифскими ромбовидными знаками с точкой или отверстием в центре. Былкылдак-1 относится к середине II тыс. до н. э. Что касается многочисленных других металлических накладок и бляшек из Центрального и Северо-Западного Казахстана с солярной символикой (ареал таких предметов, разумеется, гораздо шире), они найдены в памятниках как андроновской эпохи, так и времени бытования бегазы-дандыбаевской культуры.

Квадрат с вогнутыми сторонами — один из распространенных элементов декора кочевников скифской эпохи, в том числе, например, носителей пазырыкской культуры [Самашев, 2011, рис. 50, 392, 416, 421] (рис. 10, 11, 12). Как и другие декоративные элементы эпохи бронзы (бляшки с солярными символами), они получили распространение в раннескифский [Арсланова, 1972; Ермолаева, 2012: фото 59; рис. 78, 1, 2; Итина, Яблонский 1997, рис. 62, 5, 6] и скифский периоды (рис. 10, 10—12). Соответственно развитию общества, смене системы идеологических представлений, солярные символы с одежды, как и с керамики, переместились на коня. В памятниках эпохи бронзы Казахстана (в частности, Центрального Казахстана) можно предположить и истоки другого замечательного элемента раннескифского искусства — звездочки, выявленной в пилюктинском кургане Байгетобе (рис. 10, 13) [Маргулан, 1979, с. 314, рис. 228, 3; Toleubaev, 2006].

Вообще свастика, триквестр, солярно-вихревая розетка — все это особенно ярко проявляется в искусстве саков. Вероятно, возникнув еще в эпоху бронзы, этот элемент, пройдя через раннесакский период (Тасмола, Аржан-2 — бутероль [Сугунов, Parzinger, Nagler, 2010, taf. 91, 9; 106, 4], получил широкое распространение в сакское время.

Ажурные свастики и розетки многочисленны в материалах пазырыкской культуры. Зафиксировано сочетание головы кошачьего хищника и триквестра с окончаниями в виде головы орлиного грифона [Самашев, 2011, рис. 378]. Может быть это устойчивое сочетание образов декора коня с раннесакского времени, принявшее новые формы в сакской культуре, но обусловленное сохраняющимися мифологическими представлениями.

Обращает на себя внимание ажурность, легкость многих элементов декора конского снаряжения пазырыкцев, которая, как оказалось, свойственна «тасмолинцам» и «аржанцам» (Талды-2, Аржан-2). Стилизованные изображения орлиных и грифонных головок, избыточных в искусстве ранних кочевников Алтая, отмечены в



искусстве раннескифского времени (по крайней мере, орлов — Аржан-2, Талды-2). Можно перечислять еще видимые свидетельства того, что наиболее сохранившиеся на сегодняшний день изображения сакского звериного стиля находят прототипы в раннесакском и позднебронзовом периодах. В это время — раннесакский период — можно увидеть истоки и такого известного степного кочевнического орнамента, как «кошкар муйиз» (каз. «бараний рог»). Элементы этого орнамента («муйиз», «сынар муйиз») прослеживаются в геральдических композициях, имеющих место в материалах из Талды-2 [Бейсенов, 2011], Шиликты (Байгетобе) [Toleubaev, 2006], Жалаулы [Тасмагамбетов, 2003], а также в наскальных изображениях из Сауыскандыка [Швец и др., 2008]. Более четко видны элементы «кошкар муйиз» в искусстве пазырыка, истоки композиции (крест), вероятно, уходят в эпоху бронзы.

Поддерживая тезис исследователей об истоках и символике солярного декора на бляшках конского убранства (квадрат с вогнутыми сторонами, вихревая розетка, свастика), можно предположить одной из зон его возникновения территорию Центрального Казахстана в эпоху поздней бронзы. Представление о коне, как о животном, связанным с идеей круговорота жизни и смерти, совершающим вместе со своим хозяином посмертное путешествие, соответственно его декорирование, преобразование, зародившись в период становления раннекочевнического культурного комплекса, получило дальнейшее развитие в период расцвета скифо-сакской культуры. Делая скидку на несохранившиеся элементы конского снаряжения из органики, позволим себе предположить, что параллельно развитию и распространению мифологических представлений о роли коня, его преобразование получало все более пышные формы, что можно наблюдать в памятниках пазырыкской культуры.

Таким образом, рассмотренные данные позволяют еще раз констатировать, что орнамент в виде вихревых композиций является широко распространенным и важным элементом культуры сакской/скифской эпохи степной Евразии. Истоки вихревых композиций, очевидно, кроются в культуре племен, населявших территорию Казахстана в бронзовом веке. Некоторые вкратце рассмотренные моменты показывают, что тема вихревого орнамента далеко выходит за пределы «локального» вопроса орнаментации предметов конского снаряжения в сакскую эпоху. Это один из важных аспектов научно-теоретических разработок, касающихся генезиса и особенностей формирования культур раннесакского / раннескифского круга в целом. Вихревые композиции в декоре элементов конского снаряжения из Акмустафы, Бақыбулака, Баршатаса, Тасмолы демонстрируют связь знака с конем. Факт обнаружения предметов конского снаряжения в жертвенниках позволяет считать эти объекты как места символического, ритуального захоронения коня.

*Акишев А.К.* Новые художественные бронзовые изделия сакского времени // Прошлое Казахстана по археологическим источникам. — Алма-Ата, 1976. — С. 183—195.

*Акишев К.А.* Курган Иссык. — М., 1978. — 130 с.

*Арсланова Ф.Х.* Новые материалы VII—VI вв. до н. э. из Восточного Казахстана // СА. — 1972. — № 1. — С. 253—258.

*Артамонов М.И.* Сокровища саков. — М., 1973. — 279 с.

*Базарбаева Г.А., Джумабекова Г.С.* Убранство коня в культуре кочевников // II Аргынбаевские чтения: Материалы докл. междунар. научн.-практич. этногр. конф., посвящ. 90-летию выдающегося ученого-этнографа, докт. ист. наук, проф. Х. Аргынбаева (25 декабря 2014). — Алматы, 2014. — С. 230—237.

*Байжанов Т.Б.* История военной лексики в казахском языке: Автореф. дис. ... докт. филол. наук. — Алматы, 1993. — 44 с.

*Байтанаев Б.А.* Золотые диски могильника Кайтпас // Археология Казахстана: итоги и перспективы: Материалы междунар. научн.-практ. конф. (5 декабря 2013). — Алматы, 2013. — С. 88—89.

*Бейсенов А.З.* К изучению памятников раннего этапа сакской культуры Центрального Казахстана // Древнейшие общности земледельцев и скотоводов Северного Причерноморья (V тыс. до н. э. — V век до н. э.). — Тирасполь, 2002. — С. 208—212.

*Бейсенов А.З.* Сарыарка — колыбель степной цивилизации. — Алматы, 2011. — 32 с.

*Бейсенов А.З.* Серьги сакской эпохи // Вестн. Томского государственного университета. — 2014а. — № 6 (32). — С. 121—128.

*Бейсенов А.З.* Исследование кургана сакского времени с каменным изваянием на могильнике Кособа (Центральный Казахстан) // Древние и средневековые изваяния Центральной Азии. — Барнаул, 2014б. — С. 7—16.

*Бейсенов А.З.* Околокурганные жертвенники как разновидность памятников тасмолинской культуры // Вестн. Томского государственного университета. Сер. История. — 2015а. — № 36. — С. 96—104.

*Бейсенов А.З.* Поселения и могильники сакской эпохи Центрального Казахстана // Сакская культура Сарыарки в контексте изучения этносоциокультурных процессов Степной Евразии: Сб. статей, посвящ. памяти археолога К.А. Акишева. — Алматы, 2015б. — С. 11—38.

*Бейсенов А.З.* Погребально-поминальный комплекс «37 воинов» // Вестн. Южно-Уральского государственного университета. Сер. Социально-гуманитарные науки. — 2015в. — Т. 15, № 1. — С. 6—12.

*Бейсенов А.З.* Памятники верховьев реки Атасу в Центральном Казахстане // Вестн. Томского государственного университета. Сер. История. — 2015г. — № 3 (35). — С. 112—122.

*Бейсенов А.З.* Памятники раннего этапа тасмолинской культуры // Вестн. Томского государственного университета. История. — 2016. — № 1 (39). — С. 119—126.

*Бейсенов А.З., Базарбаева Г.А.* Искусство древних кочевников Центрального Казахстана: образы, сюжеты, композиции // Вестн. Южно-Уральского государственного университета. Сер. Социально-гуманитарные науки. — 2013. — 13, № 2. — С. 12—17.

*Бейсенов А.З., Базарбаева Г.А.* Орнамент в культуре саков Центрального Казахстана // Известия Самарского научного центра РАН. — 2014. — Вып. 16 (№ 3). — С. 597—604.

*Бейсенов А.З., Джумабекова Г.С., Базарбаева Г.А.* Изучение памятников тасмолинской культуры в За-

- падной Сарыарке // Археология Западной Сибири и Алтая: опыт междисциплинарных исследований: Сб., посвящ. 70-летию Ю.Ф. Кирюшина. — Барнаул, 2015. — С. 294—297.
- Бейсенов А.З., Шаблавина Е.А. Особенности литья предметов конского снаряжения тасмолинской культуры // Вестн. Томского госуниверситета. Сер. История. — 2015. — № 4 (36). — С. 105—112.
- Бесетаев Б.Б. Случайные находки бронзовых вещей раннесакского времени из Восточного Казахстана // Вестн. археологии, антропологии и этнографии. — 2016. — № 2 (33). — С. 41—52.
- Вейль С. «Илиада», или Поэма о силе // Новый мир. — 1990. — № 6. — С. 249—260.
- Досжанов Д. Шелковый путь. — М., 1983. — 605 с.
- Ермолаева А.С. Памятники предгорной зоны Казахского Алтая (эпоха бронзы — раннее железо). — Алматы, 2012. — 236 с.
- Есенжанов Х. Яик — светлая река. — Алма-Ата, 1973. — 695 с.
- Итина М.А., Яблонский Л.Т. Саки Нижней Сырдарьи (по материалам могильника Южный Тагискен). — М., 1997. — 187 с.
- Кадырбаев М.К. Памятники тасмолинской культуры // Акишев К.А., Кадырбаев М.К., Оразбаев А. М. Древняя культура Центрального Казахстана. — Алма-Ата, 1966. — С. 303—433.
- Королькова Е.Ф. Знаковая система, приемы композиции и некоторые устойчивые мотивы в искусстве звериного стиля (зооморфные свастики и вихревые розетки) // Нижневолжский археологический сборник. — 2009. — № 10. — С. 64—72.
- Кубарев В.Д., Черемисин Д.В. Волк в искусстве и верованиях кочевников Центральной Азии // Традиционные верования и быт народов Сибири. — Новосибирск, 1987. — С. 98—117.
- Кукушкин И.А. Некоторые аспекты семантики андроновского (федоровского) орнамента // Исторический опыт хозяйственного и культурного освоения Западной Сибири. — Барнаул, 2003. — Кн. 1. — С. 106—111.
- Кукушкин И.А. Семантика массовых захоронений лошадей в царских курганах ранних кочевников // Комплексные исследования древних и традиционных обществ Евразии. — Барнаул, 2004. — С. 276—282.
- Культура ранних кочевников Казахстана. Археологическая коллекция ЦГМ РК: Каталог. — Алматы, 2008. — 553 с.
- Кушкумбаев А.К. Военное дело казахов в XVII—XVIII веках. — Алматы, 2001. — 172 с.
- Логвин А.В., Шевнина И.В. Археология Торгая в период независимости // Свидетели тысячелетий: археологическая наука Казахстана за 20 лет (1991—2011): Сб., посвящ. 20-летию независимости Республики Казахстан. — Алматы, 2011. — С. 369—385.
- Логвин А.В., Шевнина И.В., Дей Д.Б. Геолифы Торгая // Вопросы истории и археологии Западного Казахстана. — Уральск, 2011. — № 1 (вып. 14). — С. 226—229.
- Ломан В.Г. Привозная керамика на поселении Кент // Самарский научный вестник. — 2015. — № 4 (13). — С. 71—80.
- Лукпанова Я.А. Костюм женщины сарматской эпохи: опыт реконструкции // Диалог культур Евразии и археологии Казахстана: Сб. научн. статей, посвящ. 90-летию со дня рожд. выдающегося археолога К.А. Акишева. — Астана, 2014. — С. 430—440.
- Маргулан А.Х. Бегазы-дандыбаевская культура Центрального Казахстана. — Алма-Ата, 1979. — 363 с.
- Марьяшев А.Н., Горячев А.А. Итоги изучения памятников эпохи бронзы Жетгысу // Свидетели тысячелетий: археологическая наука Казахстана за 20 лет (1991—2011): Сб., посвящ. 20-летию независимости Республики Казахстан. — Алматы, 2011. — С. 313—337.
- Минасян Р.С. Инкрустация и плакирование // Война и военное дело в скифо-сарматском мире: Материалы междунар. научн. конф., посвящ. памяти А.И. Мелюковой (с. Кагальник, 26—29 апреля). — Ростов-на-Дону, 2014. — С. 257—264.
- Поллидович Ю.Б. Хищник и его жертва: выражение круговорота жизни и смерти средствами скифского зооморфного кода // Структурно-семиотические исследования в археологии. — Донецк, 2006. — Т. 3. — С. 355—398.
- Поллидович Ю.Б. Конь и конская узда в системе погребальной обрядности народов юга Восточной Европы предскифского и скифского времени // Текст. Контекст. Подтекст: Сб. в честь М.Н. Погребовой. — М., 2013. — С. 157—227.
- Поллидович Ю.Б. Изображения на клинках кинжалов и мечей скифо-сакского времени // Восхождение к вершинам археологии: Сб. материалов междунар. научн. конф. «Древние и средневековые государства на территории Казахстана», посвящ. 90-летию со дня рождения К.А. Акишева (26—28 мая 2014 г.). — Алматы, 2014. — С. 257—272.
- Пшеничнюк А.Х. Филипповка: Некрополь кочевой знати IV века до н. э. на Южном Урале. — Уфа, 2012. — 280 с.
- Рудковский И.В. Андроновская орнаментика в контексте системообразующих инвариантов. — Алматы, 2013. — 192 с.
- Рукавишников И.В. К вопросу о скифских железных мечах с золотым декором и многофигурными изображениями в зверином стиле Среднего Дона // Уфимский археологический вестник. — 2015. — № 15. — С. 39—61.
- Рябкова Т.В. Изображения ромбовидных знаков как свидетельство миграции в эпоху ранних кочевников // Маргулановские чтения—2011: Материалы междунар. конф. (20—22 апреля 2011 г.). — Астана, 2011. — С. 104—109.
- Савинов Д.Г. Идея множественности как залог успешного жертвоприношения // Жертвоприношение в архаике: атрибуция, назначение, цель: Сб. научн. трудов семинара «Теория и методология архаики». — СПб, 2012. — Вып. 5. — С. 49—62.
- Самашев З. Берел. Berel. — Алматы, 2011. — 236 с.
- Смирнов Н.Ю. «Плетеный узел» раннескифской культуры (орнаментальный мотив в контексте культурогенеза) // Изобразительные памятники: стиль, эпоха, композиции: Материалы тематич. научн. конф. (1—4 декабря 2004). — СПб, 2004. — С. 290—294.
- Таиров А.Д., Боталов С.Г. Погребение сакского времени могильника Кичигино I в Южном Зауралье // Археология и палеоантропология евразийских степей и сопредельных территорий: Сб. к 60-летию Л.Т. Яблонского. — М., 2010. — С. 339—354.
- Тасмагамбетов И. Кентавры Великой степи. Художественная культура древних кочевников. — Алматы, 2003. — 336 с.
- Тишкин А.А., Шепелева Е.В. Изучение «поминальных» сооружений пазырыкской культуры Алтая // Теория и практика археологических исследований. — Барнаул, 2006. — Вып. 2. — С. 57—75.
- Толковый словарь казахского языка. — Алматы, 2008. — 968 с.

Хазанов А.М. Социальная история скифов. — М., 1975. — 342 с.

Хазанов А.М. Роль кочевников евразийских степей в истории военного искусства // Роль номадов евразийских степей в развитии мирового военного искусства: Сб. материалов междунар. научн. конф. памяти Н.Э. Масанова (22—23 апреля 2010 г.). — Алматы, 2010. — С. 8—25.

Чугунов К.В. Аржан-2: реконструкция этапов функционирования погребально-поминального комплекса и некоторые вопросы его хронологии // РАЕ. — 2011а. — № 1. — С. 262—335.

Чугунов К.В. Искусство Аржана-2: стилистика, композиция, иконография, орнаментальные мотивы // Европейская Сарматия: Сб., посвящ. М.Б. Щукину. — СПб, 2011б. — С. 39—60.

Швец И., Самашев З., Мургабаев С., Бедельбаева М. Некоторые итоги изучения местонахождения петроглифов Саускандык в Южном Казахстане // Вестн. КарГУ. Сер. история, философия, право. — 2008. — № 4 (52). — С. 22—26.

Яблонский Л.Т. Золото сарматских вождей. Элитный некрополь Филипповка-1 (по материалам раскопок 2004—2009 гг.): Каталог коллекции. — М., 2010. — Кн. 1. — 232 с.

Beisenov A. Die Nekropole Taldy-2 in Beziehung zu den Kulturen der fruhsakischen Zeit Osteurasien // Unbekanntes Kasachstan. Archaologie im Herzen Asiens. — Bochum, 2013. — Т. II: Catalogue of the exhibition. — P. 595—608.

Beisenov A.Z., Dzhumabekova G.S., Bazarbaeva G.A., Kassenalin A.E. The world of images in the art of the ancient population of the Central Kazakhstan (1 millennium BC) // 2<sup>nd</sup> World Conference on Design, Arts and Education (DAE-2013). — 2014. — No. 122. — P. 194—198 (Procedia Social and Behavioral Sciences).

Beisenov A.Z., Svyatko S.V., Kassenalin A.E., Zhambulatov K.A., Duisenbai D., Reimer P.J. First Radiocarbon Chronology for the Early Iron Age Sites of Central Kazakhstan (Tasmola Culture and Korgantas Period) // Radiocarbon. — 2016. — No. 58. — P. 179—191.

Čugunov K.V., Parzinger H., Nagler A. Der skythenzeitliche Fürstengurgan Aržan 2 in Tuva. — Mainz, 2010. — 330 S. (Archäologie in Eurasien. — 26; Steppenvölker Eurasiens. — 3).

Motuzaitė Matuzevičiute G., Logvin A.V., Shevnina I.V., Seitov A.M., Feng J., Zhou L. OSL dates for the ancient geometric earthworks of Kazakhstan // Archaeological Research in Asia. — 2016. — Vol. 7. — P. 1—9.

Toleubaev A. Snow leopards, eagle-felines and golden deer treasures from the «Hill of horse races» // Of gold and grass: nomads of Kazakhstan. — Washington, 2006. — P. 51—55.

А.З. Бейсенов, Г.С. Джумабекова, Г.А. Базарбаева, Д.Б. Дуйсенбай, И.К. Ахияров

## ВИХРОВІ КОМПОЗИЦІЇ У МИСТЕЦТВІ САКІВ ЦЕНТРАЛЬНОГО КАЗАХСТАНУ

У статті проаналізовано дані з пам'яток Центрального Казахстану — Акмустафа, Бакибулак, Баршата і Тасмола-5, в матеріалах яких було знайдено предмети кінського спорядження. Основна увага в роботі приділена питанням вивчення вихрових композицій. Пропонована тема розглядалася

комплексно, із залученням даних по археології доби бронзи і раннього заліза, а також філології, мистецтвознавства, фольклору, етнографії, історії військової справи. Судячи з наявних даних, предмети кінської упряжі з вихровим орнаментом походять як з поховань, так і з жертвовно-поминальних споруд. Мабуть, мотив кругового руху, розетки, свастики мають якщо не однакове, то, по крайній мере, дуже схоже значення. Символіка зображення свастики і вихрової розетки, зв'язок з конем досить докладно розглянута в літературі. Ще одна лінія, пов'язана з вихровою розеткою і конем, — війна і полювання. Крім солярної символіки, вихрова розетка, спіраль, завиток у більш пізній час у військово-мисливській культурі набули іншого наповнення. Початковий зміст декору коня і зброї, можливо, розширився. Витоки вихрових композицій, очевидно, криються в культурі племен, що населяли територію Казахстану за доби бронзи. Деякі коротко розглянуті моменти показують, що тема вихрового орнаменту далеко виходить за межі «локального» питання орнаменталізації предметів кінського спорядження в сакську добу.

**Ключові слова:** Центральний Казахстан, доба бронзи, ранній залізний вік, тасмолинська культура, кургани, жертвовники, давнє мистецтво, образотворчі пам'ятки, вихрові композиції, образ коня.

A.Z. Beisenov, G.S. Dzhumabekova, G.A. Bazarbaeva, D.B. Duisenbai, I.K. Akhiyarov

## SWIRLING COMPOSITIONS IN SAKA ART OF CENTRAL KAZAKHSTAN

The article gives analysis of the data from the Central Kazakhstan monuments — Akmuştafa, Bakybulak, Barshatas and Tasmola-5, the materials of which contain items of horse equipment. Main attention is paid to studying the swirling compositions. The present issue was studied in a complex, involving data on the archaeology of the Bronze Age and the early Iron Age, as well as philology, art history, folklore, ethnography, history of military affairs. Judging by available data, items of harness with swirling patterns are originated both from burials and memorial of the sacrificial-funerary constructions. Apparently, the motive of the swirling motion, rosace, swastika are, if not identical, then at least bear very similar meaning. The symbolism of the swastika and the image of the swirling rosace, connection with a horse is thoroughly discussed in the literature. Another line associated with the swirling rosace and horse is war and hunting. In addition to solar symbolism, swirling rosace, spiral, curl at a later time in the military and hunting culture acquired another meaning. The original content of horse decor and weapons, possibly, expanded. The origins of the swirling compositions are, obviously, rooted in the culture of the tribes that inhabited the territory of Kazakhstan in the Bronze Age. Some points considered briefly show that the theme of the swirling ornament goes far beyond the «local» issue of items ornamentation of horse equipment in the Saka era.

**Keywords:** Central Kazakhstan, Bronze Age, Early Iron Age, Tasmola culture, kurgans, altars, ancient art, iconic monuments, swirling composition, horse image.

Одержано 21.01.2017