

ДО ПИТАННЯ ПРО “ОСОБЛИВІ ПЕЧІ” У ДАВНЬОМУ ЗВЕНИГОРОДІ НА БІЛЦІ

Печі, про які йтиметься у запропонованій роботі, були відкриті на території західної частини городища у с. Звенигород (Пустомитівський район Львівської області). Дослідження на цій ділянці здійснювалось колективом працівників Львівського історичного музею. У 1954 р. розкопки розпочала З. А. Володченко, впродовж 1960–1962 рр. роботи проводились під керівництвом Г. Власової [Власова, 1960; 1961; 1962]. У складі експедиції в 1961–1962 рр. працював В. Терський, який після трагічної загибелі Г. Власової 28 липня 1962 р. продовжив розкопки цієї території у 1963–1964 рр. і 1969 р. [Терський, 1963; 1964; 1969] при наукових консультаціях О. Ратича (наукового співробітника відділу археології Інституту суспільних наук – нині Інститут українознавства ім. І. Крип'якевича НАН України). За сім польових сезонів досліджено 722 м² площі, де виявлено рештки ґрунтового могильника (відкрито 13 поховань і значну кількість розрізнених кісток), одну споруду і 44 глинобитні печі. Результатам дослідження останніх була присвячена замітка [Ратич, Шеломенцев-Терський, 1972, с. 388–389]. Автори інтерпретували знахідки як “печи специального назначения – для приготовления пищи воинам-дружинникам”. Тракткування згаданих об'єктів залишилось незмінним і в наступній публікації [Терський-Шеломенцев, 1978, с. 206–215]. У загаданих публікаціях автори, обмежившись загальною характеристикою печей, так і не здійснили детальний аналіз об'єктів. Натомість особливість взаємного розташування печей і факт повного розкриття комплексу спонукали до ретельного ознайомлення з польовою документацією. В результаті опрацювання наукових звітів з'ясувалась низка обставин, пов'язаних із стратиграфією об'єктів, їх конструкцією і з характером речового матеріалу, виявленого у печах та поблизу них, що, зі зрозумілих технічних причин, авторами вищезгаданих публікацій не розглядалось. Детальний аналіз цих даних дозволяє знову звернутися до верифікації періодизації, хронології і функціонального призначення печей, що бачиться дуже важливим для з'ясування загального характеру планувальної структури міста.

Проте, перш ніж розпочати огляд матеріалів, слід коротко зупинитись на характеристиці самих наукових звітів. Найдокладніше польова документація велась у 1960–1962 рр. Власне тоді було застосовано систему позначень розкопів, яка використовувалась впродовж наступних польових сезонів: зі сходу на захід – цифрові позначення, з півночі на південь – букви. Зміст звітів містить усю необхідну інформацію, що включає глибину виявлення і залягання об'єктів та артефактів. Особливо важливими є стратиграфічні дані з графічними планами перерізів розкопів, здійснених по осі захід-схід, а також плани розкопів з локалізацією об'єктів та окремо представлені плани і перерізи печей. Таким чином, наявна документація для печей 1–13 не викликає жодних заперечень і є науково цінною джерельною базою. Дещо іншою є ситуація щодо решти печей 14–44, досліджуваних В. Терським. Передусім, відсутні плани окремих печей і перерізи усіх об'єктів, що змушує використовувати лише скупі описи в тексті. Не завжди подається глибина залягання печей. Особливо вражають перерізи розкопів, де на одну лінію автором розкопок поміщались об'єкти, розташовані на різній відстані від неї. Однак, навіть у такий спосіб, ці рисунки дають певну уяву про стратиграфію печей і пластів культурного шару. Плани і перерізи об'єктів з численними неточностями, до певної міри (але не у всіх випадках) компенсує описова частина. Окремі зауваження стосуються і проміру глибинних показників, до яких також потрібно підходити з певним застереженням, оскільки, судячи з записів, вони здійснювалися без нівеліра. Як найбільш точні можна розглядати глибини в межах пласкої смуги поверхні, що займала кв. **к-н**; далі на захід (кв. **о-с**) терен підвищується і без промірів відносно реперу неможливо уникнути певних похибок. Враховуючи це, ми зосередилися, передусім, на фіксації відносного місцезнаходження об'єкту:

на материку, у культурному шарі, взаємне перекриття об'єктів. Слід також підкреслити, що загальний план дослідженої ділянки, зі схематично нанесеними об'єктами – опублікований В. Терським [1978, с. 209, рис. 3], але містить низку неточностей, особливо щодо локалізації печей, не кажучи вже про зміну їх нумерації (про це далі).



Рис. 1. Звенигород. Окольний город. Західна частина. Топографічний план з нанесеною сіткою квадратів і локалізацією об'єктів. Умовні позначення: 1 – печі, 2 – ями, 3 – заглиблені об'єкти, 4 – деревна трухлявина (рис. за В. Терським)

Fig. 1. Zvenyhorod. External city. Western part. Topographic plan with squares-net and localization of objects. Conventional marks: 1 – ovens, 2 – pits, 3 – deepened objects: 4 – rotten wood (fig. by V. Ters'kyi)

У запропонованій роботі використано графічну документацію з наукових звітів вище згаданих авторів, яка збереглась лише у вигляді не зовсім якісних фотокопій. Автором статті здійснена комп'ютерна обробка рисунків, легенда яких, по можливості, доповнена почерпнутими зі змісту уточненнями.

* * *

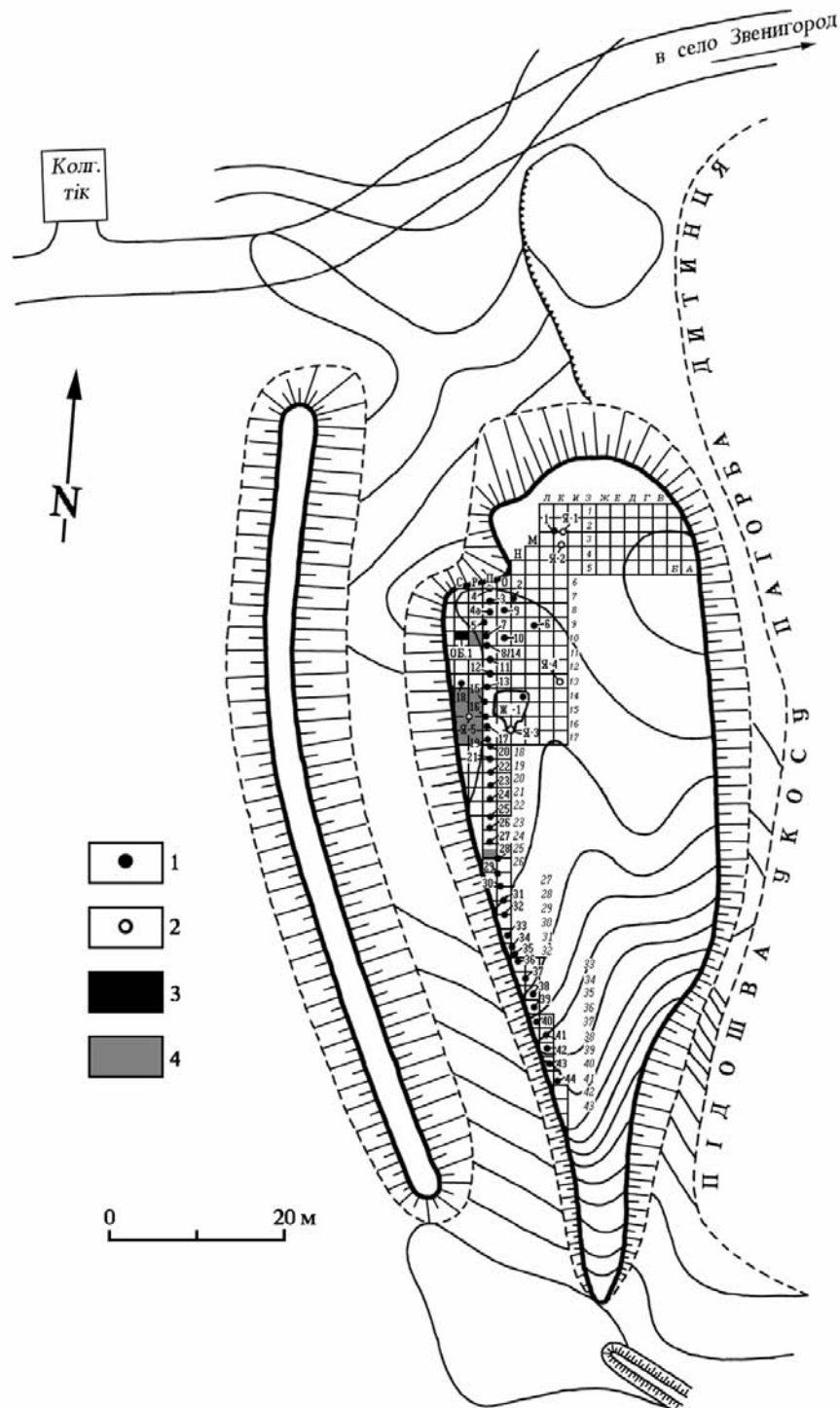
Стратиграфія. Західна частина городища, яка становила західну ділянку окольного города літописного міста, збереглась у вигляді овального в плані підвищення (100×40 м), видовженого по осі північ-південь (рис. 1).

З півночі воно мало вигляд півкруглого мису з пласкою поверхнею, яка залягала на відстань 30 м. Південніше цієї межі поверхня терену поступово понижується, а саме підвищення звужується до мису зі стрімкими схилами особливо із південно-східної сторони. Західна частина окольного города із напільної сторони оточена земляним валом, який знаходиться на відстані біля 15 м західніше; зі сходу підвищення прилягає до пагорба дитинця. Встановлено, що на початку XVIII ст. під час спорудження фортечних бастионів на західній ділянці городища (як і на пагорбі дитинця) знято не менше 1 м ґрунту. В результаті цих земляних робіт первісну стратиграфію значно порушено, у зв'язку з чим поховання, виявлені у північній частині підвищення, виступили вже на глибині 0,20–0,40 м. Крім того, до 1936 року цей плаский терен інтенсивно розорювався, що спричинило, по-перше, значну руйнацію поховань, а по-друге – перевідкладення верхніх нашарувань, принаймні, на глибину сягання леза плуга (до 40 см)¹.

Цікавими для реконструкції первісного вигляду досліджуваного терену є перерізи ділянки по лінії схід-захід, в результаті яких встановлено перепади у глибині залягання материкових відкладів. Отож у межах квадратів 2–5 **а-е** материк виступив на глибині 0,20 м від рівня денної поверхні; у кв. 2–5 **ж-и** – на глибині 0,80 м; південніше, у квадратах 7–10 **к-л** – на глибині 0,85–1,00 м і далі на південь у квадратах 11–13 **к-н** – на глибині 1,20 м. Ці дані свідчать про те, що західна частина окольного города займала західний схил пагорбу, на вершині якого був розміщений дитинець. Полога лінія схилу мала вигляд терас шириною приблизно 6–8 м, що опадали у північному, східному та пів-денно-східному напрямках (рис. 14). На початку XVIII ст. первісний рельєф цього схилу був значно перекроєний.

Станом на початок археологічних досліджень у межах території західної частини городища на підставі стратиграфії виділено дві ділянки – східну і західну. На східній ділянці (квадрати 1–5 **а-е**) відразу під шаром гумусу завтовшки 0,20 м виступила материкова глина. На західній ділянці (лінія квадратів **ж-с**) зафіксовано рештки культурного шару у вигляді чорнозему, що залягав на темно-коричневому суглинку, під яким знаходилась материкова глина. При цьому слід зазначити, що товщина шару чорнозему в залежності від схилу пагорбу у різних місцях була різною, коливаючись від 0,40 м до 0,65 м переважно у межах північної мисової частини підвищення, далі на південь потужність культурного шару зростає до 1,20 м; по краю підвищення (квадрати **о-с**) чорнозем залягав до глибини 1,80–2,00 м.

У культурному шарі, насиченому значною кількістю артефактів, виявлено низку об'єктів, що виступили на різній глибині і свідчать про певні фази забудови терену.

ОБ'ЄКТИ

Житло 1 (кв. 14–16 н-о) – контури об'єкту зафіксовано на глибині 0,95 м у шарі чорнозему (рис. 1). Будівля квадратна у плані розміром 4×4 м. Долівка знаходилась на рівні материка, який виступив на глибині 1,13 м – у східній частині 1,23 м – у західній частині житла (що В. Терський слушно пояснював первісним схилом давнього горизонту). У північно-східному куті споруди виявлено піч округлу в плані діаметром 1,0 м. Черинь печі залягав на глибині 1,10 м.

У заповненні споруди окрім численних уламків кружальної кераміки в північній частині виявлено фрагмент кістяного гребеня, залізний наконечник стріли, колінчастий ключ від

¹ Навесні 2009 року місцевим підприємцем було остаточно знищено західну частину городища і розорано єдину збережену західну ділянку оборонного валу.



Рис. 2. Звенигород. Окольний город. Західна частина. Речовий матеріал із об'єктів нижнього будівельного горизонту: 1 – піч 2; 2–3 – яма 2; 4 – піч 1; 5 – під піччю 5; 6 – під піччю 9; 7 – об'єкт 1; 8–10 – житло 1 (рис. за В. Терським)

Fig. 2. Zvenyhorod. External city. Western part. Finds from objects from lower constructional horizon: 1 – oven, 2–3 – pit 2, 4 – oven 1, 5 – under the oven 5, 6 – under the oven 9, 7 – object 1; 8–10 – dwelling 1 (fig. by V. Ters'kyi)

долівки житла. Відсутність відповідних перерізів об'єкту не дозволяє уточнити наявність чи відсутність окресленого на плані коридорчика. Натомість, навіть за браком документації, присутність ями 3 не викликає сумніву.

Питання лише в тому, як її інтерпретувати. Якщо, згідно з твердженням В. Терського вважати яму 3 частиною житла 1 [Терський, 1964, с. 5], то така конструкція житлової споруди бачиться дуже сумнівною. Очевидно, це була яма, яку спорудили ще до побудови житла 1 з коридорчиком, або яма 3 функціонувала одночасно із житлом при відсутності так званих сіней (що більш ймовірно).

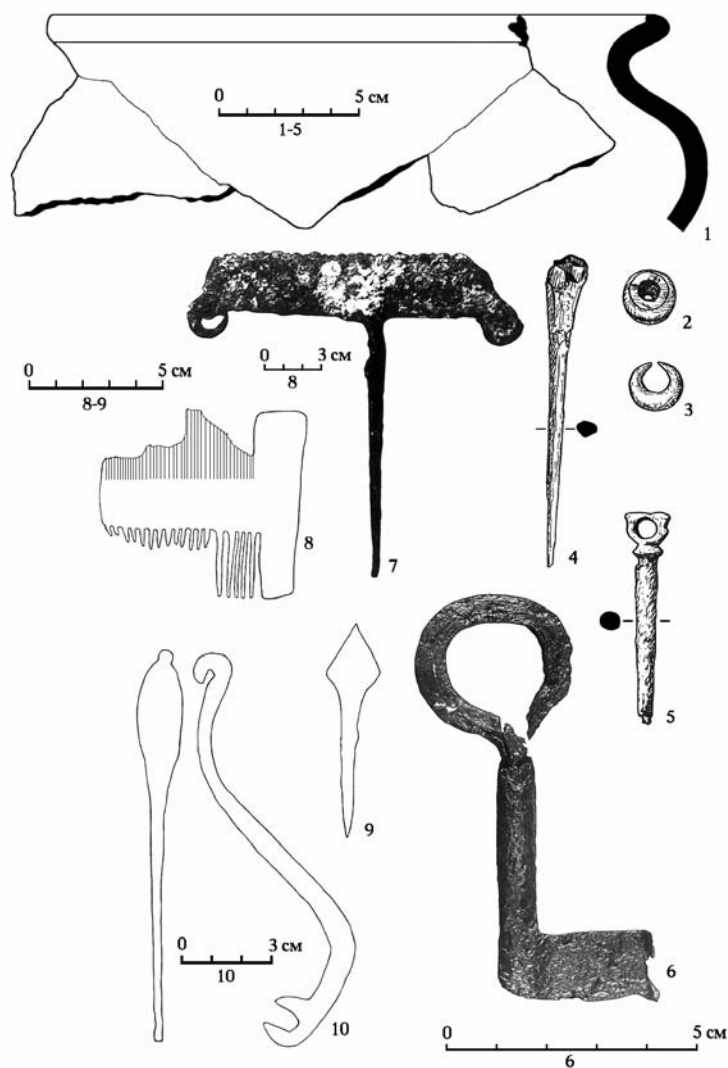
дерев'яного замка-засува (рис. 2, 8–10); при розчищенні череня від розвалу стінок зафіксовано дві кістяні підвіски із передніх іклів бурого ведмеда².

При південній стіні споруди простежено коридорчик шириною 1,20–1,80 м і довжиною 1,90 м. На якій глибині зафіксовано його контури у польовій документації дані відсутні. Судячи з поданих у наукових звітах описів, наявність цього коридорчика, який автором розкопок інтерпретований як сіни [Терський-Шеломенцев, 1978, с. 212], визначалася по характеру і ступеню насиченості чорнозему артефактами, аналогічними як у житлі 1.

Поряд з цим, подібно як у квадратах 14–16 н-о, В. Терський зазначав, що у квадратах 17 н-о на глибині 0,80–1,10 м ще залягав шар чорнозему, насичений культурними рештками. У південній частині на межі квадратів 16 н/16 о і частково квадратів 17 н/17 о простежено, що "культурний шар понижувався, утворюючи заглиблення з чорноземним заповненням". І це "заглиблення" сягало глибини 1,80 м. Таким чином з'ясовується, що при вході у так звані сіни знаходилася яма³ (діаметром 1,20 м), яка залягала на 0,70 м нижче рівня

² Визначення проф. К. Татарінова

³ Згідно загальної нумерації (розпочатої ще Г. Власовою) позначимо її умовно як яма 3.



Рис. 3. Звенигород. Окольний город. Західна частина. Речовий матеріал із заповнення ями 3: 1–5 – глибина 1,20–1,50 м, 6–9 – глибина 1,50–1,80 м; 1–8 – кераміка, 9 – кістка (рис. за В. Терським)
 Fig. 3. Zvenyhorod. External city. Western part. Artifacts from infill of pit 3: 1–5 – depth 1,20–1,50 meters, 6–9 – depth 1,50–1,80 meters, 1–8 – ceramic, 9 – bones (fig. by V. Ters'kyi)

У заповненні ями 3 відзначено значну кількість уламків кружальних горщиків, фрагменти миски, корчаги та гудз накривки (рис. 3). Крім цього на глибині 1,50 м знайдено ріг крупної тварини, куски глиняної обмазки та жовтої глини, кістяний наконечник стріли (рис. 3, 9); на глибині 1,60 м виявлено кусок залізного шлаку (350 г) з вугликами, частину кам'яного бруска, фрагмент кераміки, ошлакований під дією високої температури та два роги диких тварин, в тому числі зі слідами зрізування.

Об'єкт 1⁴ (кв. 10 с) – контури об'єкту зафіксовано на глибині 1,80 м на рівні материка. Споруда прямокутної форми розміром 2,0×1,17 м (орієнтація сторін невідома), була заглиблена

⁴ У науковому звіті В. Терський лише констатував відмінності у стратиграфії певних квадратів, не виділяючи окремих об'єктів. Однак, зафіксовані у культурному шарі рештки виразно свідчать про наявність споруд, що дало нам підставу вдатися до умовного їх окреслення як “об'єкт”, обумовивши, таким чином, диференціацію пластів у межах однорідного культурного шару.

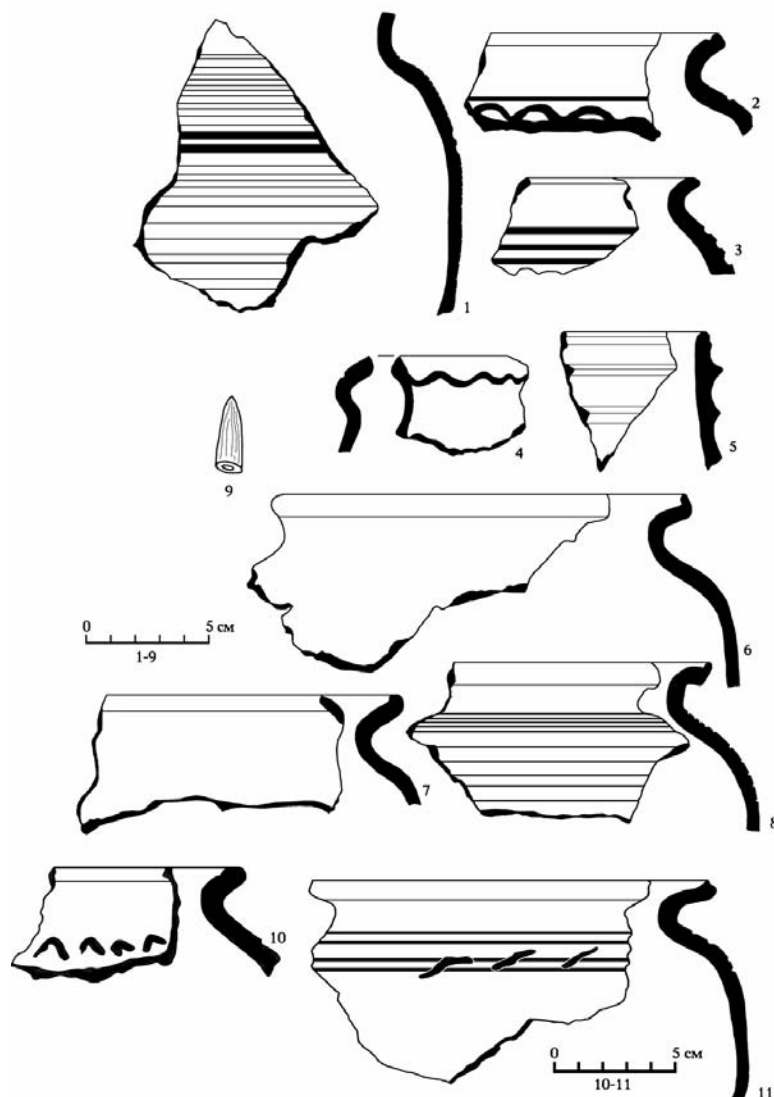
у материк на 0,30 м. Заповнення складалося із чорнозему, насиченого кістками тварин та фрагментами тонкостінних кружальних посудин, з яких частково реставровано один горщик (рис. 4, 1). На 10 см вище долівки у споруді виявлено фрагмент кружального горщика із валиковими вінцями; на рівні долівки у лівому (західному ?) куті знаходилася залізна скребачка для коня (рис. 2, 7).

Цікаво, що у сусідньому східному квадраті 10 р на глибині 1,60 м у шарі чорно-коричневого передматерикового суглинку (у якому відсутні артефакти) зафіксовано скупчення кераміки, що залягало на шарі деревної трухлявини жовтого кольору. З різних уламків вдалося частково реконструювати кружальний горщик. У сусідньому північному квадраті 9 с на цій же глибині 1,60 м виявлено острогу з двома прямокутними петлями та пірамідальним шипом [Власова, 1961, с. 12].

Об'єкт 2 (кв. 16 м) – на глибині 0,60 м зафіксовано "план з заповненням печини", який, очевидно, є рештками майже повністю знищеної печі з наземного житла. Привертає увагу, що на цій же глибині у сусідньому кв. 16 л залягав великий камінь з багато гранною поверхнею, а дещо вище, на глибині 0,45 м виявлена висла олов'яна печатка [Терський, 1963, с. 5; 8]⁵.

Об'єкт 3 (кв. 15 к) – відзначений на рівні жовтої материкової глини на глибині 1,00 м. По краю розкопу простежувалось чорноземне (сірого кольору) заповнення, у якому виступив кусок жовтої глини та перепаленої на рожевий колір печини. Згідно твердження автора розкопок це заповнення виходило на південь у невідкриту площу [Терський, 1963, с. 9].

Печі (рис. 1). Особливу увагу на західній ділянці окольного города привертають печі. Загальна їх кількість сягає 44. Характерною була їх локалізація – споруджені по осі північ-південь на усю довжину підвищення.

Піч 1 (на границі квадратів 2–3 к і 2–3 л) – зафіксована на рівні материка на глибині 1,0 м. Черинь овальної форми, зі слідами неодноразового підмазування. Стінки печі завтовшки 3 см випалені до червоного кольору. Г. Власова припускала, що устя знаходилось із південного заходу. Довкола печі прокопано ґрунт до гл. 1,20 м, але жодних слідів забудови не виявлено. Біля печі знаходилася кістяна проколка (рис. 2, 4).

Піч 2 (кв. 7н) – залягала на глибині 1,00 м, на рівні материка. Черинь овальної форми (розміром 0,80×0,72 м) витягнутий по осі північ-



Рис. 4. Звенигород. Окольний город. Західна частина. Кераміка із об'єктів нижнього будівельного горизонту: 1 – об'єкт 1, 2 – піч 14, 3–8 – яма 4 (рис. за В. Терським)
Fig. 4. Zvenyhorod. External city. Western part. Ceramic from objects from lower constructional horizon: 1 – object 1, 2 – oven 14, 3–8 – pit 4 (fig. by V. Ters'kyi)

⁵ Терський В. безпідставно пов'язував цю печатку із житлом 1 [1978, с. 212].

південь, устя – із південного боку. Стінки товщиною 3–5 см збереглися на висоту 15–18 см. У завалі печі на черені відзначено фрагменти кераміки з валиковими вінцями (рис. 2, 1).

Піч 3 (на границі кв. 7п/8п) – вкопана у перехідний ґрунт, черень знаходився на глибині 1,00 м на рівні материка (рис. 5). Овальна в плані розміром 1,0×1,6 м, довшою віссю була скерована з заходу на схід. Зберігся розвал стінок із перепаленої до червоного кольору глини. Під шаром золи і дрібних вугликів знаходився черень із білястої обпаленої і розтрісканої глини. Майже посередині ввігнутої і заглибленої поверхні череня залягав великий камінь, який немовби розділяв його на дві частини. У південній частині печі на однаковій відстані від середини череня на схід і захід простежено сліди двох стовпових ямок діаметром 6–7 см.

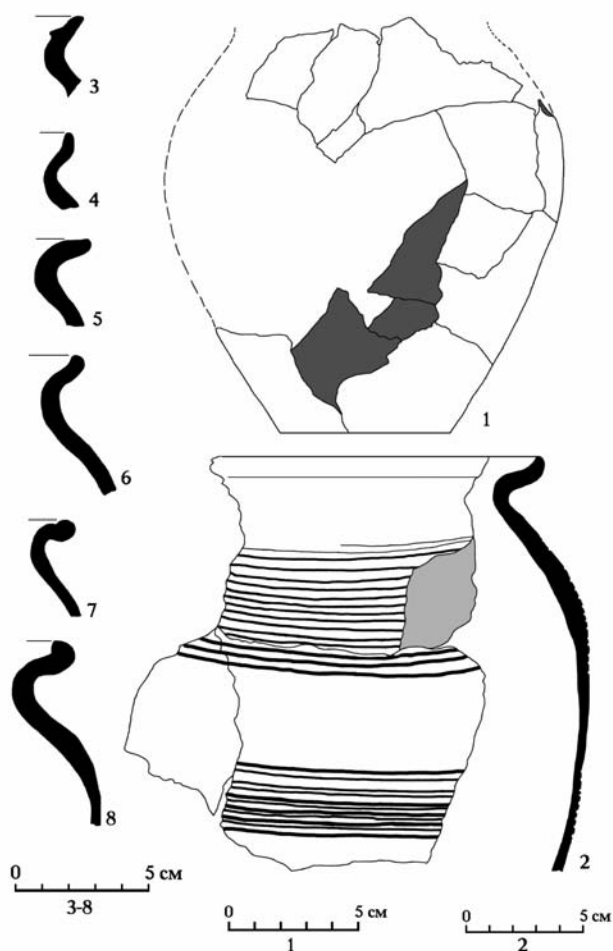

Рис. 5. Звенигород. Окольний город. Західна частина. План і переріз печей. Умовні позначення: 1 – сильно випалений черень, 2 – слабо випалений черень, 3 – стінки печі, 4 – зола з вугликами, 5 – сажа, перемішана із чорною землею, 6 – чорнозем, 7 – кістки тварин, 8 – камінь (рис. за Г. Власовою)

Fig. 5. Zvenyhorod. External city. Western part. Plan and section of ovens. Conventional marks: 1 – strongly burned bottom of oven, 2 – slightly burned bottom of oven, 3 – sides of oven, 4 – ashes with small pieces of coal, 5 – soot mixed with dark soil, 6 – chernozem, 7 – animals' bones, 8 – stone (fig. by G. Vlasova)

На черені знаходилися два залізні предмети, що розсипались під час консервації.

Піч 4 (кв. 6–7 п) – збереглася фрагментарно, її більша північна частина завалилася при прокладанні дороги. Розташована на відстані 0,3 м на північ від печі 3. Залягала на рівні материка на глибині 1,00 м. Збереглося скупчення кусків перепаленої глини, попелу і дрібних вугликів, під якими знаходилася частина ввігнутого череня із глини білого кольору.

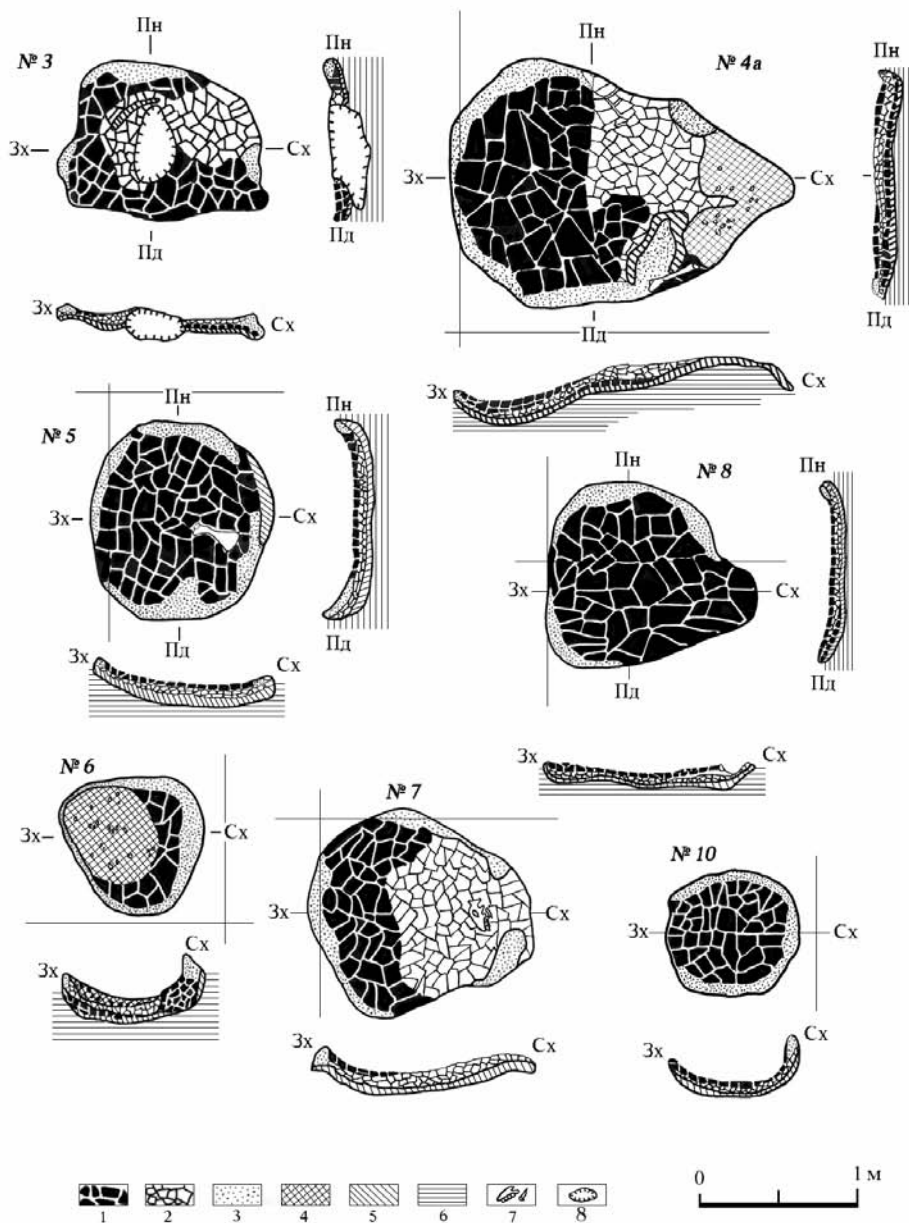
Піч 4а⁶ /піч 4/ (кв. 8 п) – зафіксована на глибині 0,90 м. Черінь у вигляді щільного, перепаленого до червоного кольору шару глини залягав на глибині 1,20 м у шарі чорнозему (рис. 5). Овальна в плані піч розміром 2,48×1,45 м довшою віссю була орієнтована по лінії захід-схід. Її черінь, що різко понижувався у західному напрямку, конструктивно складався немовби із двох частин: східної і західної. Перепад між найвищою точкою східної частини і найнижчою точкою західної частини виносив 0,25–0,27 м.

У південно-східній частині печі на черені лежало лощило із трубчастої кістки коня.

Довкола печі виступили знахідки: на гл. 1,00 м – залізна пластина, прямокутна у розрізі; зі східного боку череня лежали кості коня (задня і передня нога та лопатка) зі слідами зрізів ножем; на рівні череня виступив також невеликий шматок залізного шлаку і фрагмент скляного витого браслету світло-блакитного кольору.

Піч 5 (кв. 9 п-р) – контури виявлено на глибині 0,60 м у вигляді плями коричневого кольору. Під завалом стінок і купола печі на глибині 0,80 м у шарі чорнозему виступив черінь, потріскана поверхня якого була випалена до червоного кольору. Піч мала округлу форму діаметром 1,20 м з устям зі сходу та товщину стінок – до 5–6 см. Черінь печі плавно понижувався із заходу на схід, в сторону устя (рис. 5).

На черені знаходилися фрагменти кераміки, лопатка коня та шість дрібних кісток зі слідами обробки. Біля печі на рівні череня (гл. 0,80 м) виявлено цвях, 20 фрагментів горщиків, серед яких уламок вуха амфори київського типу.

Поблизу печі, нижче рівня череня відзначено наконечник стріли (гл. 0,85 м), фрагмент стінки амфори (гл. 1,00 м).

Безпосередньо під піччю (гл. 1,40 м) зафіксовано заглиблення (розміром 0,20×0,27 м глибиною 0,16 м), заповнене чорноземом, насиченим деревним вугіллям і фрагментами кераміки. Тут же виявлено залізний ніж та стилос (рис. 2, 5). Ще нижче на цьому ж місці на глибині 1,70 м знайдено скупчення уламків (30 од.) від різних горщиків і кусок залізного шлаку (вагою 200 г).

Піч 6 (кв. 9 м) – сліди розвалу печі зафіксовано на глибині 0,80 м у вигляді плями перепаленої коричневої глини (1,20×0,85 м). Зовнішня поверхня череня виступила на гл. 1,0 м у шарі чорнозему. Піч округлої форми (розміром 1,0×0,90 м), витягнута по осі північ-південь. Черінь складався із шару випаленої глини білястого кольору, під яким знаходився компактний шар глини, що залягав вже на материк. Поверхня череня лінзоподібно ввігнута, устя простежене із західного боку (рис. 5). З північного боку зберігся фрагмент стінки, що здіймалась над рівнем череня на 30 см.

Поверхня череня була вкрита шаром чорнозему, у якому виступило кілька фрагментів кераміки.

Поблизу печі на гл. 0,85 м виявлено наконечник стріли.

Піч 7 (кв. 10 п) – розташована 0,40 м південніше печі 5. Розвал печі виступив на глибині 1,0 м на площі усього квадрату у вигляді плям перепаленої до червоного кольору глини і злежаного компактного шару землі. На глибині 1,0 м розчищено черінь, який залягав у шарі чорнозему. Піч розміром 1,50×1,20 м видовжена по осі північ-південь з устям зі сходу; дуже потрісканий черінь понижувався з заходу на схід до устя (рис. 5). На черені лежали завалені досередини печі уламки купола у вигляді сильно перепаленої глини товщиною 5 см. Стінки печі збереглися на висоту 14–15 см.

⁶ У публікації, присвяченій результатам дослідження західної частини окольного города, В. Терський-Шелом'янець частково поміняв загальну нумерацію об'єктів [Терський-Шеломенцев, 1978, рис. 3], тому ми подаємо наскрізну нумерацію за польовою документацією, а в дужках – нумерацію за В. Терським.

На поверхні череня залягав шар золи, у якій виступив фрагмент товстостінного горщика зі слідами повторного перебування у вогні, а біля устя – череп козеняти.

Піч 8 (на границі кв. 10п/11п) – знаходилася на відстані 0,46 м на південь від печі 7⁷. Розвал печі зафіксований на гл. 0,83–0,85 м, черінь виступив на гл. 1,00 м у шарі чорнозему. Піч овальної форми (розміром 1,25×1,15 м) довшою віссю орієнтована з заходу на схід, з устям – зі східного боку. Поверхня череня понижується з заходу на схід (рис. 5). Дуже сильно випалені стінки печі збереглися на висоту 2–5 см і виносили у товщину 7 см.

Поблизу печі на рівні череня (гл. 0,80–1,00 м) виявлено лощило із трубчастої кісткі.

Печі 9–10. У кв. 8–10 о, тобто на площі 12 м² на глибині 0,65–1,00 м залягало скупчення кісток тварин, серед яких виділено 50 кісток людських, що походили від п’яти кістяків. Під цим скупченням виступили дві печі (№ 9 і № 10), розташовані на одній лінії, на відстані 2 м одна від одної.

Піч 9 (кв. 8о) – збереглася у вигляді скупчення шматків печини, що залягали без якогось порядку на глибині 1,0 м у шарі чорнозему.

Поблизу печі виявлено знахідки: на гл. 1,00 м – залізна пластина, пряма у розрізі, що складалася з двох частин. Значно глибше, під розвалом печі на глибині 1,40 м знаходився залізний ключ з великою петлею, трубчастим стрижнем та прямокутною борідкою з двома виступами (рис. 2, б).

Піч 10 (кв. 10о) – розвал зафіксовано на гл. 1,05 м (відразу під вище згаданим скупченням кісток). Піч округлої форми діаметром 0,80 м з устям із заходу (рис. 5); зі східного боку на висоту 26 см збереглися стінки товщиною 3–5 см.

Черінь, що знаходився у шарі чорнозему на глибині 1,40 м, складався із сильно перепаленого шару глини (товщиною 3–4 см) білястого кольору. Під черенем залягав шар коричневої глини товщиною 5 см. На поверхні череня, що значно понижувалась із заходу на схід, знаходилося багато деревного вугілля і золи, а біля устя залягали крупні уламки кружальної кераміки. На поверхні печі зафіксовано кілька невеликих необроблених каменів.

До північно-східної стінки печі прилягала яма овальної форми розміром 0,16×0,35 м і глибиною 0,45 м від рівня череня, заповнена чорноземом⁸.

Піч 11 (кв. 11п/12п) – завал печі виступив у вигляді скупчення шматків перепаленої глини рожево-червоного кольору та золи на глибині 1,00 м на віддалі біля 0,80 м південніше печі 8. Черінь зафіксовано на глибині 1,20 м у шарі чорнозему.

Піч мала округлу форму розміром 1,20×1,10 м, витягнуту по осі північ-південь. З південної сторони стінки, які простежувалися лише у завалі, виносили у товщину 5–6 см. У північно-східному секторі печі простежено “три уходящих во внутрь отверстий размером 14×16 см. В северо-западном секторе обнаружено отверстие почти прямоугольной формы размером 11×9 см, сверху которого проходит два слоя красной обожженной глины толщиной 4–5 см” [Власова, 1961, с. 10].

Біля печі знаходилося кілька фрагментів кераміки, щелепа коня і ріг благородного оленя зі слідами обробки. Поряд з рогом лежав брусок і чотири розколоті трубчасті кістки корови. На глибині 0,60 м над завалом північно-західної частини печі виступило скупчення із 13 необроблених каменів розміром 15×17 см.

Піч 12 (кв. 12п/13п) – знаходилась на глибині 1,30 м у шарі чорнозему. Піч мала овальну форму розміром 1,70×1,40 м, витягнуту по осі захід-схід, устя зі сходу. Черінь складався з двох шарів перепаленої глини білястого кольору: товщина нижнього шару становила 6 см, верхнього – 5 см. Товщина стінок печі 5–6 см.

Біля устя печі лежала частина нижньої щелепи великої рогатої худоби, а на черені – лопатка коня зі слідами обробки.

⁷ Локалізація печей 8, 9–10, 14 на плані, опублікованому В. Терським, не відповідає польовій документації.

⁸ Параметральні дані і локалізація на плані відсутні.

Піч 13 (кв.13п/14п) – виявлено на глибині 1,30 м у шарі чорнозему. Округлої форми діаметром 1,20 м, устя – зі сходу. Черінь печі понижувався в сторону устя. Стінки печі завтовшки 6 см збереглися на висоту 9 см лише в її північно-східній частині. На південно-східній частині череня лежав крупний фрагмент горщика (рис. 6, 1).

Піч 14 (кв. 10п/11п) – розвал печі 14 простежено одразу під черенем печі 8 на глибині 1,0–1,20 м у вигляді плям печини і сильно перепаленої глини. Черінь зафіксовано на гл. 1,70 м на материку.

Піч мала овальну форму розміром 90×95 см. Стінки завтовшки 3 см, перепалені до червоного кольору, збереглися до висоти 23 см вище рівня череня. Устя простежувалося із північної сторони. Черінь складався з червоної перепаленої глини і був вкритий шаром

(товщиною 5 см) золи та зерен деревного вугілля. Поміж вугіллям знаходилися фрагменти кераміки та кістки тварин (трубасті, копитця, роги). З фрагментів кераміки вдалося реставрувати верхню частину кружального горщика (рис. 4, 2).

Довкола печі виявлено знахідки: на гл. 1,30 м – фрагмент кружальної сковороди, ніж, залізний дверний гачок; на гл. 1,50 м – острога, уламок вушка керамічного світильника, ніж.

Піч 15 (кв. 14–15 п) – розвал зафіксовано на глибині 0,85 м на відстані 0,74 м південніше печі 13. Черінь виявлено на глибині 1,30 м у шарі чорнозему. Піч діаметром 1,30 м мала дещо видовжену форму з півночі на південь. Устя, за припущенням В. Терського, знаходилося із півдня, на що вказували б більші камені, виявлені з тієї сторони на краю череня.

У завалі стінок печі знаходилися фрагменти кераміки (рис. 6, 2).

Піч 16, (кв. 15–16 п) – знаходилася на відстані 1 м на південь від печі 15. Розвал простежено на глибині 0,85 м, а черінь виявлено на глибині 1,25 м у шарі чорнозему. Піч мала округлу форму діаметром 1,30 м. Устя не простежувалося.

У завалі печі знаходилися фрагменти кераміки (рис. 6, 3–4), а біля череня зі східної сторони – ріг дикої тварини завдовжки 14 см.

Піч 17 (кв. 16 п) – знаходилася на відстані 0,50 м на південь від печі 16; її черінь зафіксовано на глибині 1,30 м у шарі чорнозему. Піч розміром 1,50×1,30 м витягнута по осі захід-схід. Устя простежене зі східного боку. Стінки збереглися з західної сторони на висоту 20 см. Ззовні печі біля устя виявлено товстий шар деревного вугілля.

Поблизу печі виявлено фрагменти кераміки (рис. 6, 5–7) та уламки ребер тварин.



Рис. 6. Звенигород. Окольний город. Західна частина. Кераміка із об'єктів верхнього будівельного горизонту: 1 – піч 13, 2 – піч 15, 3–4 – піч 16, 5–7 – піч 17, 8–9 – піч 19 (рис. за В. Терським)

Fig. 6. Zvenyhorod. External city. Western part. Ceramic from objects from upper constructional horizon: 1 – oven 13, 2 – oven 15, 3–4 – oven 16, 5–7 – oven 17, 8–9 – oven 19 (fig. by V. Ters'kyi)

Піч 18 (кв. 13 с) – знаходилась майже на краю підвищення. Вона мала округлу форму діаметром 0,90 м і була споруджена у материку. Черінь потужністю 5 см залягав на глибині 2,00 м; його поверхня понижувалася від країв до середини. На черені залягав шар золи товщиною 10 см, а по його краях – шар деревного вугілля товщиною 5 см. Стінки печі (товщиною 5–10 см), випалені до червоного кольору, простежувались на висоту 20 см.

У завалі печі, над черенем залягали куски каміння, яке очевидно служило для укріплення стінок і устя, та кілька фрагментів кружальних горщиків.

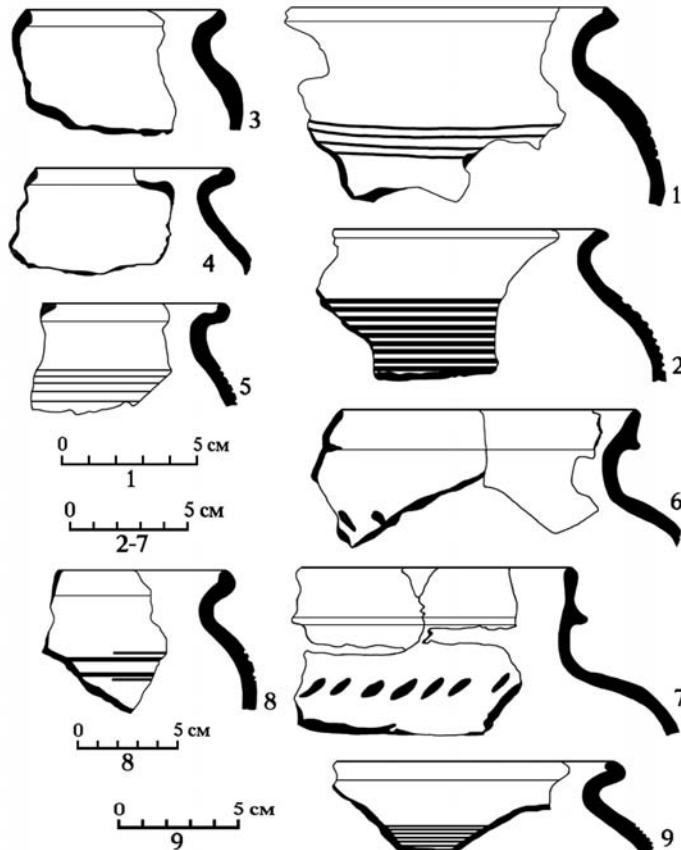
Піч 19 (кв. 17 п) – виявлено на глибині 1,05 м у шарі чорнозему на відстані 0,90 м південніше печі 17. Піч овальної форми розміром 1,50×1,15 м витягнута по осі захід-схід. Черінь, що складався із кількох шарів загальною товщиною до 20 см, залягав на глибину 1,23–1,29 м; його поверхня понижувалась та звужувалась у східному напрямку, очевидно, до устя, з одного краю якого знаходився камінь. Стінки печі збереглися до висоти 20 см. Біля печі виявлено уламки стегнових кісток тварин та фрагменти кераміки (рис. 6, 8–9).



Рис. 7. Звенигород. Окольный город. Західна частина. План розкопу з локалізацією печей 20–25. Умовні позначення: 1 – деревне вугілля, перемішане із попелом, 2 – розвал печини, 3 – укіс, 4 – камінь (рис. за В. Терським)

Fig. 7. Zvenyhorod. External city. Western part. Plan of excavated area with localization of ovens 20–25. Conventional marks: 1 – charcoal mixed with ashes, 2 – remains of oven, 3 – slope, 4 – stone (fig. by V. Ters'kyi)

Піч 20 (кв. 17–18 п) – зафіксовано у шарі чорнозему. Округла в плані розміром 0,90×0,95 м. Устя простежене зі східної сторони (рис. 7). Черінь печі, злегка видовжений по осі захід-схід з пониженням в бік устя, залягав на глибині 0,85 м. Перед устям знаходилась передпічна яма, заповнена золою⁹.

⁹ Параметральні дані і локалізація ями на плані відсутні, а з печі задокументована лише її західна частина.

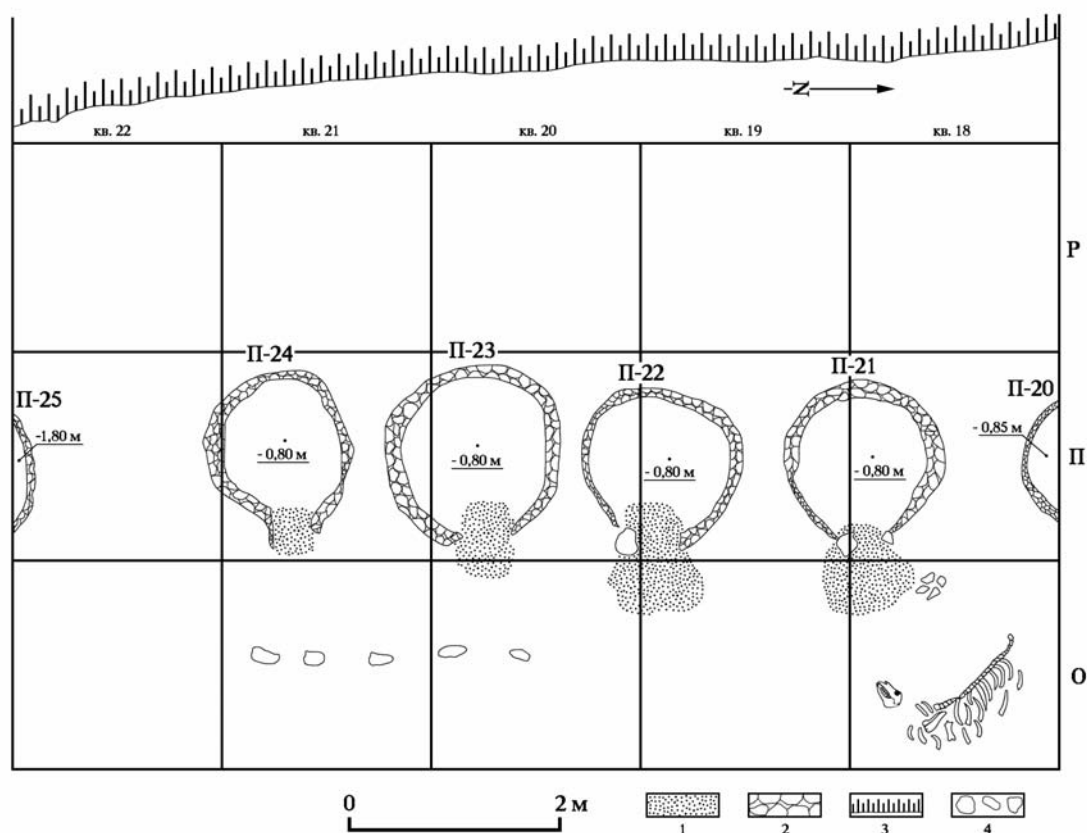
Піч 21 (кв. 18–19 п) – простежено у шарі чорнозему на відстані 0,80 м південніше печі 20. Черінь залягав на глибині 0,80 м. Піч округла в плані розміром 1,50×1,40 м. Устя знаходилося зі сходу і було обмежене двома каменями, вкритими сажею і золою. Перед устям ззовні виступив шар золи та деревного вугілля.

На черені печі зафіксовано залізний наконечник стріли. На відстані 1,40 м на північний схід від печі, на рівні череня знаходилась передня частина кістяка коня.

Піч 22 (кв. 19–20 п) – залягала у шарі чорнозему на відстані 0,40 м південніше печі 21. Піч округлої в плані форми розміром 1,50×1,40 м. Черінь знаходився на глибині 0,80 м. Устя чітко простежене зі східного боку; південний край устя обмежений каменем. На черені і перед устям печі ззовні виступив шар золи та деревного вугілля.

Піч 23 (кв. 20–21 п) – знаходилась у шарі чорнозему на відстані 0,40 м південніше печі 22. Округла в плані діаметром 1,60 м. Черінь знаходився на глибині 0,80 м. Ззовні і зсередини печі біля устя, влаштованого зі сходу, залягав шар золи і деревного вугілля.

Піч 24 (кв. 21 п) – знаходилась у шарі чорнозему на відстані 0,60 м південніше печі 23. Округла в плані розміром 1,40×1,60 м. У конструкції печі при усті виразно помітний виступ, який В. Терський окреслив як “прутічок”. В межах “прутічка” виступило незначне скупчення золи та деревного вугілля.

На відстані 1,20 м східніше печей 23–24 залягали в ряд камені, біля яких на глибині 1,0 м виступили розрізнені кістки корови (деякі зі слідами розтрощення), розвал дрібної печини та деревного вугілля.



Рис. 8. Звенигород. Окольний город. Західна частина. План розкопу з локалізацією печей 25–31. Умовні позначення: 1 – деревне вугілля, перемішане із попелом, 2 – розвал печини, 3 – деревна трухлявина, 4 – камінь (рис. за В. Терським)

Fig. 8. Zvenyhorod. External city. Western part. Plan of excavated area with localization of ovens 25–31. Conventional marks: 1 – charcoal mixed with ashes, 2 – remains of oven, 3 – rotten wood, 4 – stone (fig. by V. Ters'kyi)

Піч 25 (кв. 22–23 п) – розташована на північному схилі незначної западини; залягала під насипним жовтим суглинком, але у шарі чорнозему на відстані 1,50 м південніше печі 24. Овальна в плані (видовжена по осі захід-схід) розміром 1,35×0,90 м (північний край зрізаний, судячи з креслення, ямою від коня – рис. 8). Чашоподібний у поперечному перерізі черінь виступив на глибині 1,80 м.

Піч 26 (кв. 23–24 п) – знаходилась у шарі чорнозему на відстані 0,40 м південніше печі 25. Округлої в плані форми розміром 1,30×1,30 м (рис. 8).

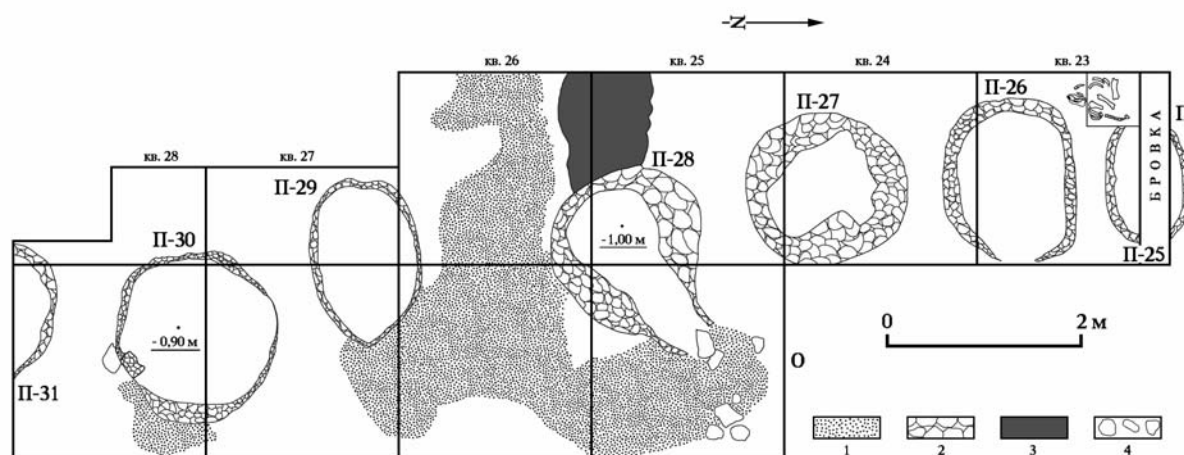
Піч 27 (кв. 24–25 п) – знаходилась у шарі чорнозему на відстані 0,40–0,50 м південніше печі 26. Округлої в плані форми розміром 1,45×1,45 м. Стінки печі збереглися на висоту до 0,40 м.

Піч 28 (кв. 25–26 о-п) – знаходилась у шарі чорнозему на відстані 0,60 м південніше печі 27. Черінь, двошаровий завтовшки 5–15 см, залягав на глибині 1,0 м. Міцно випалені стінки печі збереглися на висоту до 0,50 м. Черінь розміром 1,50×2,0 м добре випалений, видовжений по осі південний захід–північний схід (де виносив у довжину 2 м), в області устя понижуючись переходив у невеличкий “*припічок*” розміром 0,60×0,40 м. У вузькому усті на “*припічку*” лежали три пласкі камені, а ліворуч устя (тобто південніше) знаходилась зольна яма.¹⁰ Під черенем залягав суцільний шар вугілля потужністю 0,25 м. Довкола печі виступив суцільний шар спаленища – скупчення із деревного вугілля та печини, а із західного боку впритул до печі прилягала пляма із шару деревної трухлявини.

В межах шару спаленища відзначено численний речовий матеріал: на глибині 0,80 м – залізний цвях, 10 фрагментів кераміки; на глибині 1,0 м на рівні череня – кусок залізного шлаку вагою біля 800 г, залізний ніж з обламаний черешком завдовжки 6,5 см, залізний цвях, 12 фрагментів кераміки, біля зольної ями – куски глиняної обмазки товщиною 4–5 см і фрагменти кераміки; нижче рівня череня на глибині 1,20–1,40 м – скупчення тваринних кісток, 32 фрагменти кераміки.

Піч 29 (кв. 26–27 о-п) – знаходилась у шарі жовтого насипного суглинку на глибині 1,0 м (?) на відстані 1,30 м південніше печі 28. Округлої в плані форми розміром 1,20×1,60 м. Черінь двошаровий, ввігнутий посередині. Біля устя зі східного боку простежено грубий шар золи та деревного вугілля.



Рис. 9. Звенигород. Окольний город. Західна частина. План розкопу з локалізацією печей 31–37. Умовні позначення: 1 – деревне вугілля, перемішане із попелом, 2 – розвал печини, 3 – укіс, 4 – камінь (рис. за В. Терським)

Fig. 9. Zvenyhorod. External city. Western part. Plan of excavated area with localization of ovens 31–37. Conventional marks: 1 – charcoal mixed with ashes, 2 – remains of oven, 3 – slope, 4 – stone (fig. by V. Ters'kyi)

Піч 30 (кв. 27-28 о) – знаходилась у шарі насипного жовтого суглинку на відстані 0,50 м південніше печі 29. Черінь залягав на глибині 0,90 м. Округла в плані розміром 1,40×1,45 м з висунутим в області устя “*припічком*”, біля якого виступив грубий шар золи та деревного вугілля

Піч 31 (кв. 28–29 о) – залягала під шаром сірої опоки, яка виступила під шаром чорнозему, на відстані 0,54 м південніше печі 30. Черінь знаходився на глибині 1,20 м.

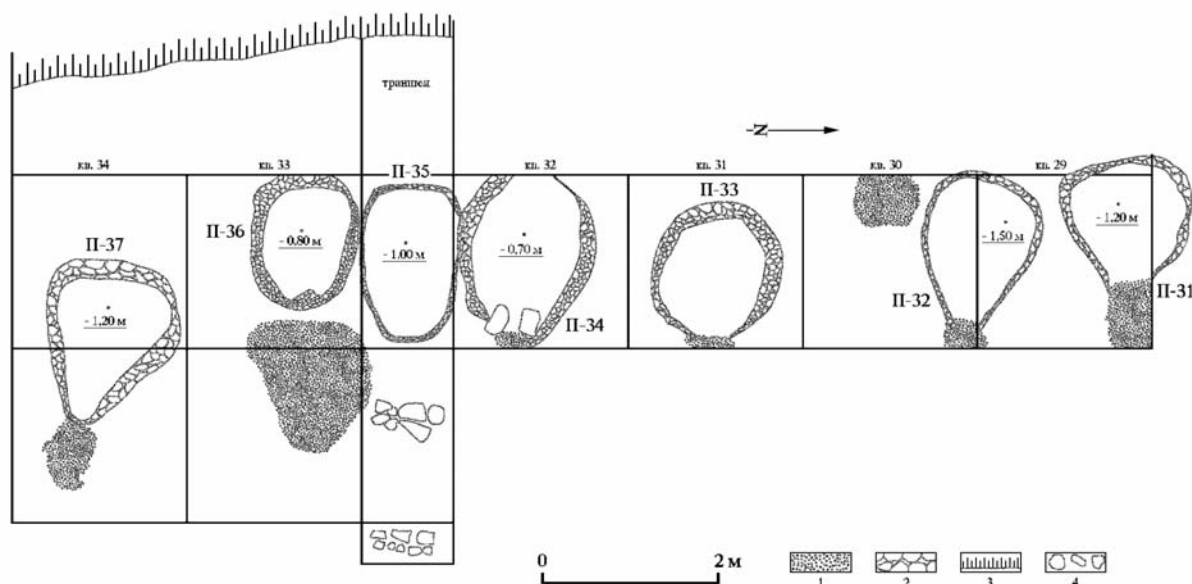
¹⁰ Параметральні дані і локалізація на плані відсутні.

Грушоподібної в плані форми (розміром 1,20×1,40 м) з видовженим “припічком”, встеленим грубим шаром золи та деревного вугілля (рис. 9).

Піч 32 (кв. 29–30 о) – залягала під шаром сірої опоки, яка виступила під шаром чорнозему, на відстані біля 0,40 м південніше печі.

Черінь відзначений на глибині 1,50 м. Піч грушоподібної в плані форми розміром 1,40×1,20 м з висунутим в області устя “припічком”, вкритим грубим шаром золи та деревного вугілля.

Піч 33 (кв. 31 о) – знаходилась у шарі чорнозему на відстані 1,50 м південніше печі 32. Округлої в плані форми розміром 1,40×1,60 м. Зі східної сторони устя мало видовжений “припічок” зі скупченням золи та деревного вугілля на його поверхні.

Піч 34 (кв. 32 о) – зафіксовано у шарі чорнозему на відстані 0,70 м південніше печі 33. Овальної в плані форми розміром 1,90×1,60 м. Черінь залягав на глибині 0,70 м. На ньому відзначено незначний розвал печини. Біля устя зсередини печі лежали два більші камені, а біля них скупчення золи та деревного вугілля¹¹.

Довкола печі виступили нечисленні уламки кружальних горщиків XII–XIII ст.

Піч 35 (траншея) – тонкий рівний черінь без підмазки зафіксовано на глибині 1,0 м. Північний край череня залягав впритул під піччю 34. Овальної в плані форми розміром 1,80×1,20 м.

Піч 36 (кв. 33 о) – знаходилась у шарі чорнозему. Округлої в плані форми розміром 1,00×1,40 м. Черінь мав ввігнуту поверхню і залягав на глибині 0,80 м; його північний край був впритул розташований до печі 35. На ззовні біля устя простежено об’ємне скупчення деревного вугілля.

Біля печі виявлено кусок шлаку (вагою біля 300 г) з обрізаним краєм та уламок вінець кружального горщика XII–XIII ст.



Рис. 10. Звенигород. Окольный город. Західна частина. План розкопу з локалізацією печей 39–43. Умовні позначення: 1 – деревне вугілля, перемішане із попелом, 2 – розвал печини, 3 – укіс, 4 – камінь. (рис. за В. Терським)

Fig. 10. Zvenyhorod. External city. Western part. Plan of excavated area with localization of ovens 39–43. Conventional marks: 1 – charcoal mixed with ashes, 2 – remains of oven, 3 – slope, 4 – stone (fig. by V. Ters'kyi)

¹¹ В. Терський зазначав, що конструкція печей 29–34 в області устя мала черінь, видовжений у вигляді “припічка”. Однак, цей конструктивний елемент на планах печей 29, 31–34 не знайшов чіткого відображення.

Піч 37 (кв. 34 о-н) – залягала у шарі чорнозему на відстані 0,90 м південніше печі 36. Піч грушоподібна в плані розміром 1,30×1,80 м.

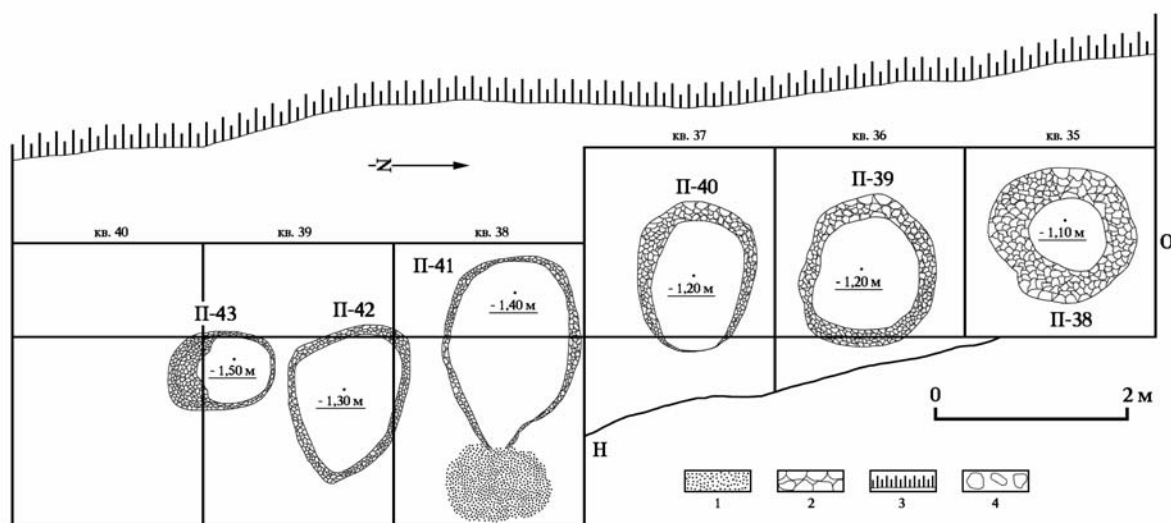
Черінь, що виступив на глибині 1,20 м, двошаровий і видовжений в сторону устя, ззовні якого відзначено грубий шар золи та деревного вугілля.

Піч 38 (кв. 35 о) – знаходилась у шарі чорнозему на відстані 0,60 м південніше печі 37 (рис. 10). Округла в плані діаметром 1,10 м¹². Черінь виступив на глибині 1,10 м. Під ним простежено потужний шар перепаленої на червоний колір глини.

Піч 39 (кв. 36 о) – виявлено у шарі чорнозему на відстані 0,60 м південніше печі 38. Черінь, випалений на червоний зверху і білий знизу колір, залягав на глибині 1,20 м. Піч округла в плані розміром 0,9×1,10 м.

Піч 40 (кв. 37 о) – виявлено у шарі чорнозему на відстані 0,50 м південніше печі 39. Черінь залягав на глибині 1,20 м. Піч округлої в плані форми розміром 1,10×1,20 м.



Рис. 11. Звенигород. Окольний город. Західна частина. План розкопу з локалізацією печі 44. Умовні позначення: 1 – контрольний стовп, 2 – розвал печини, 3 – укіс (рис. за В. Терським)

Fig. 11. Zvenyhorod. External city. Western part. Plan of excavated area with localization of oven 44. Conventional marks: 1 – control post, 2 – remains of oven, 3 – slope (fig. by V. Ters'kyi)

Піч 41 (кв. 38 о-н) – знаходилась на відстані 0,60 м південніше печі 40; овальної в плані форми розміром 1,20×1,60 м.

Черінь залягав на глибині 1,40 м. Його поверхня горбкувата, видовжена у східному напрямку з “припичком” в області устя, ззовні якого простежено скупчення золи і деревного вугілля.

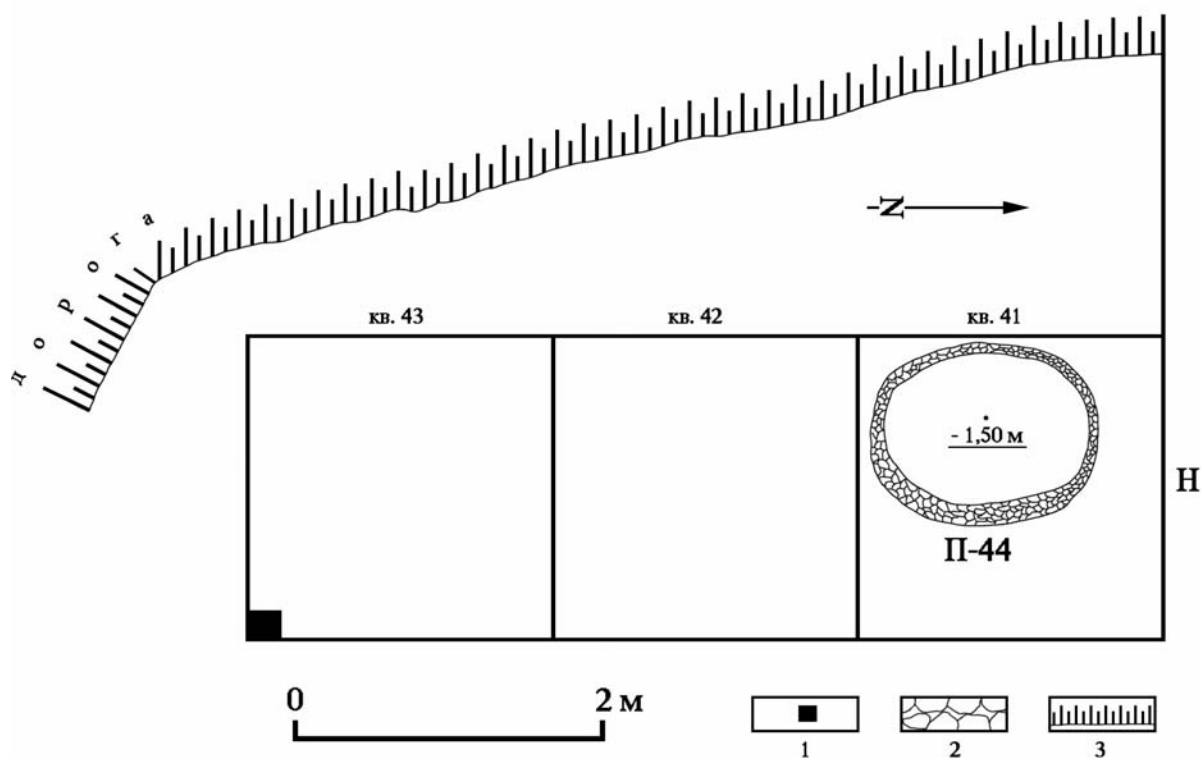
Під черенем зафіксовано шар жовтого суглинку, під яким виступив шар чорнозему.

Піч 42 (кв. 39 н) – овальної форми розміром 1,10×1,40 м залягала на глибині 1,30 м на відстані 0,40 м південніше печі 41.

¹² Розміри, подані у науковому звіті В. Терського, не завжди відповідають параметрам об'єктів, зображених ним же на кресленнях. Щодо печі 38 то діаметр, очевидно, подано по внутрішній поверхні; натомість окреслений на плані потужний розвал печини мав би означати товщину стінок в 36–42 см?

Піч 43 (кв. 39–40 н) – знаходилась у шарі чорнозему на глибині 1,50 м на відстані 0,15 м південніше печі 42. Овальна в плані розміром 0,80×0,90 м, видовжена по осі північ-південь. На черені, вкритому шаром чорної сажі, у центрі лежали три камені.

Піч 44 (кв. 41 н) – зафіксовано у вигляді компактного розвалу печини, що займав овальну в плані поверхню розміром 0,90×1,10 м. Залягала на вологій сірій опоці на відстані біля 2 м південніше печі 43 (рис. 11). Черинь печі не простежений, замість нього виступив товстий шар деревного вугілля завтовшки до 0,20 м.

Біля печі виявлено кусок залізного шлаку вагою біля 50 г і фрагмент вінець невеличкого горщика.

Ями. В межах дослідженої ділянки зафіксовано п'ять ям, які дуже подібні за розмірами і характером заповнення.

Яма 1 (кв. 2–3 к) – виявлена на глибині 1,00 м; знаходилась на відстані 0,40 м на схід від печі 1. Округла в плані розміром 1,10×1,0 м і бочкоподібна у поперечному перерізі з плоским дном; заглиблена у материк на 1,60 м.

У заповненні, окрім уламків кружальних горщиків та кісток тварин, на глибині 0,90 м знаходився залізний ніж.

Яма 2 (кв. 3 к) – простежена на глибині 1,00 м на відстані 0,40 м від печі 1. Округла в плані розміром 1,10×1,30 м, бочкоподібна у поперечному перерізі, з плоским дном; заглиблена у материк на 2,10 м.

У заповненні виступили дрібні фрагменти кружальної кераміки та кістки тварин, а у верхніх шарах – на глибині 0,20 м виявлено шиферне пряслице і мідна оздоба у вигляді півмісяця (рис. 2, 2–3).

Яма 4 (кв. 13 к) – контури зафіксовано на глибині 1,00 м на рівні передматерика. Овальної форми розмірами 0,50×0,70 м. Заглиблена у материк на 0,22 м. У чорноземному заповненні виступили численні уламки кружальної кераміки (рис. 4, 3–8).



Рис. 12. Звенигород. Окольный город. Західна частина. Переріз розкопу по лінії квадратів 15/16 к-с. Умовні позначення: 1 – гумус, 2 – чорнозем з культурними рештками, 3 – суглинок, 4 – насипний суглинок, 5 – деревна трухлявина, 6 – материк. Розкопки 1963 р. (рис. за В. Терським)

Fig. 12. Zvenyhorod. External city. Western part. Section of excavated area by the lines of squares 15/16 к-с. Conventional marks: 1 – humus, 2 – chernozem with cultural remains, 3 – clayish soil, 4 – clayish soil from embankment, 5 – rotten wood, 6 – mainland. Excavated in 1963 (fig. by V. Ters'kyi)

Яма 5 (кв. 15–16 р-с) – контури у вигляді темно-коричневої плями діаметром 1,0 м, яку оточувало кільце із чорнозему, простежено на фоні жовто-коричневого прошарку на глибині 1,70 м. У плані яма мала овальну форму розміром 1,40×1,90 м, видовжену по осі захід-схід. Згідно описів у науковому звіті об'єкт у поперечному перерізі мав бочкоподібну форму і пласке дно [Терський, 1963, с. 16], натомість, на рисунку передано радше тюльпаноподібну форму з ввігнутим (півсферичним) дном. Глибина від рівня виявлення 2,65 м.

У заповненні ями зверху залягав коричневий шар товщиною 0,08 м, під ним до глибини 0,25 м – чорний ґрунт, нижче простежувався прошарок світло-жовтого ґрунту товщиною 0,05 м, під яким виступив потужний шар твердого чорного ґрунту завтовшки 0,25–0,30 м, ще нижче, аж до дна залягав сірий ґрунт. У верхній частині стінки ями були вкриті плямами субстанції білого кольору (за припущеннями В. Терського – вапна), а у нижній частині аж до дна виступили коричнево-червоні іржаві плями. Довкола ями виявлено ряд стовпових ямок (кількість невідома) діаметром 0,18 м і глибиною 0,35 м. Ступові ямки, що були заповнені деревною трухлявиною і на стінках яких виступили рештки порохна і вапна, походили від затесаних палів.

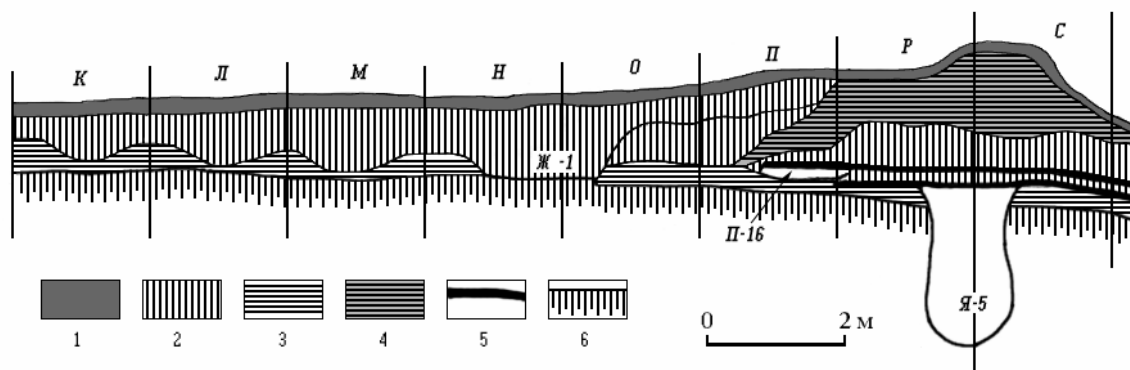
У заповненні ями відзначено незначну кількість фрагментів кераміки XII–XIII ст. та кісток тварин зі слідами білої субстанції на поверхні. Окрім цього на глибині 1,40 м виявлено нижню щелепу людини з усіма зубами, на глибині 2,20 м – верхню частину черепа домашньої тварини з рогами, на глибині 2,70 м – фрагменти ребер та черепа коня, фрагменти хребців та ребра двох особин крупної рогатої худоби, уламок ребра дрібної рогатої худоби, фрагмент нижньої щелепи свині і цвях. Поблизу ями у кв. 16 с на глибині 1,80 м і 2,0 м виявлено куски залізного шлаку загальною вагою біля 2 кг.

Вал. Окремо слід обумовити стратиграфічну ситуацію по лінії квадратів п-р-с. Візуально для денної поверхні західної частини городища притаманне незначне профілювання терену вздовж західного краю. Лагідне підвищення, що помітне вже у квадратах „п”, досягає кульмінації на межі квадратів “р” та “с” і опадає у квадратах “с”. У поперечних перерізах цей рельєф має сегментоподібну форму, а його стратиграфія складається з пластів різного ґрунту (рис. 12–13).



Рис. 13. Звенигород. Окольний город. Західна частина. Переріз розкопу по лінії квадратів 16/17 к-с. Умовні позначення: 1 – гумус, 2 – чорнозем з культурними рештками, 3 – суглинок, 4 – насипний суглинок, 5 – деревна трухлявина, 6 – деревне вугілля, 7 – материк. Розкопки 1964 р. (рис. за В. Терським)

Fig. 13. Zvenyhorod. External city. Western part. Section of excavated area by the lines of squares 16/17 к-с. Conventional marks: 1 – humus, 2 – chernozem with cultural remains, 3 – clayish soil, 4 – clayish soil from embankment, 5 – rotten wood, 6 – charcoal, 7 – mainland. Excavated in 1964 (fig. by V. Ters'kyi)

Розкопуючи згадану ділянку В. Терський у наукових звітах неодноразово відзначав штучний характер утворених нашарувань. Однак, щодо причини виникнення насипу дослідник так і не дійшов єдиного висновку¹³. При цьому детальний аналіз особливостей стратиграфії не був здійснений, що з огляду на інтерпретацію об'єкту, дослідник, очевидно, вважав зайвим.

¹³ Впродовж перших двох польових сезонів (1963–1964) В. Терський схилявся до думки, що суглинкові шари із напільної сторони повстали в результаті спорудження пізнішої (?) дороги; натомість після завершення розкопок (1969) вже відзначав наявність “невисокого внутрішнього валу на рівні жител”. Цей вал, як вважав дослідник, не був суцільний, оскільки на стику кв. 22–23 простежувалась конічна у поперечному перерізі западина (див. рис. 14). У заповненні западини у сірій опоці на глибині 1,00–1,40 м виявлено кістка коня в анатомічному порядку і куски колючого дроту, що розглядались В. Терським як “сліди артилерійських позицій австрійської армії”. Пізніше (вважай сучасне) походження цих знахідок не викликає заперечення. Однак для поховання коня, очевидно, необхідно було викопати яму у вже насипаній давніше сірій опоці валу, при цьому пошкодили північну стінку печі 25, ще більш давньої.

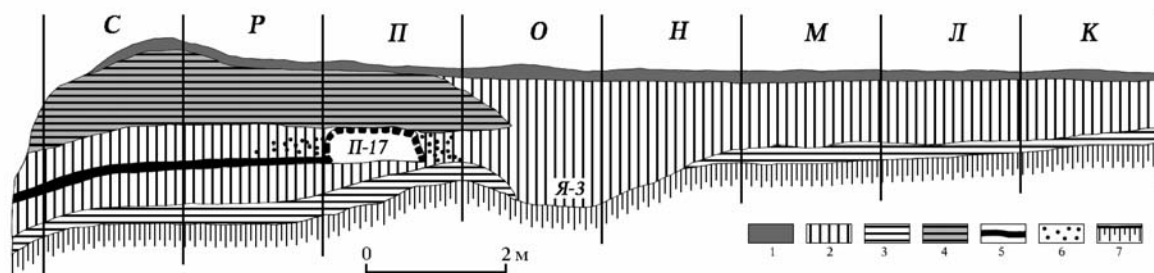
Проте низка задокументованих фактів спонукала нас вдатися до ретельного вивчення наявної документації.

Отже, пасмо насипу шириною понад 6 м простежене у межах квадратів 7–22 п-р-с і 23–43 о-п; відтинки по лінії квадратів 1–5 відсутні з причини знищення даної ділянки. У плані насип розміщений паралельно збереженому оборонному валу, який знаходиться на відстані 15 м на захід. Основу насипу складає суглинок, який залягає одразу під шаром дерну з чорноземом, завтовшки 0,20 м.

Потужність шару суглинку була найбільшою на кульмінації насипу (на межі квадратів "р"/"с") і виносила 1,12–1,17 м (над рівнем денної поверхні насип здіймався на висоту 0,40–0,45 м), зменшуючись на схилах (рис. 12–13). Забарвлення суглинку було неоднорідне: у квадратах 7–13 – світло-сірого, а у квадратах 14–17 – сіро-жовтого та жовтого кольорів; у кв. 23–30, 32–35, 39–43 виступила сіра опока, у кв. 35–38 – жовтий суглинок; у кв. 23–26, 39 і частково 38 і 40 під сірою опокою залягав жовтий суглинок, який виходив на поверхню (одразу під дерном) в межах кв. 31–38; суглинкові шари вкривали культурний шар із чорнозему, заповнюючи при цьому дві конічні западини (обидві завширшки 4 м), що знаходилися у кв. 22–23 і кв. 38–39 на відстані 28 м одна від одної (рис. 14).



Рис. 14. Звенигород. Окольний город. Західна частина. Переріз західної стіни розкопу. Умовні позначення: 1 – гумус, 2 – чорнозем з культурними рештками, 3 – насипний шар сірої опоки, 4 – жовтий суглинок, 5 – перепалена глина, 6 – деревне вугілля, 7 – камінь, 8 – шар спаленища. Розкопки 1969 р. (рис. за В. Терським)

Fig. 14. Zvenyhorod. External city. Western part. Section of western wall of excavation. Conventional marks: 1 – humus, 2 – chernozem with cultural remains, 3 – layer of grey chalky cliff from embankment, 4 – yellow clayish soil, 5 – burned clay, 6 – charcoal; 7 – stone, 8 – burned layer. Excavated in 1969 (fig. by V. Ters'kyi)

Під суглинковим насипом виступив культурний шар із чорнозему.

Прикметно, що схили і підшва суглинкового насипу із внутрішнього східного боку (квадрати "п" і частково суміжні квадрати "о") були повністю перекриті тим же культурним шаром із чорнозему. При цьому, зрозуміло, слід враховувати ще й 1 м ґрунту, зрізаний на початку XVIII ст.

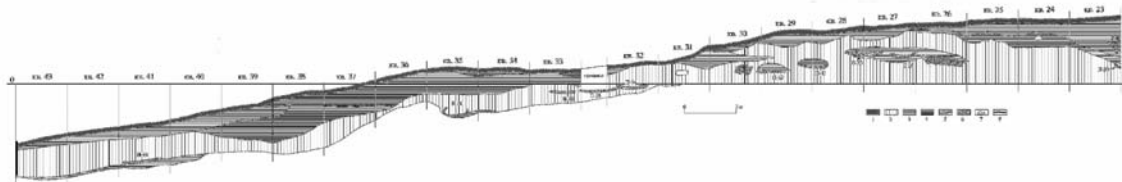
Згідно стратиграфії періодизація виникнення нашарувань в межах пасма квадратів "п-р-с" окреслюється наступним чином: на певному етапі функціонування західної частини городища вздовж напільного краю виникає насип у вигляді валу із суглинку; згодом наростає потужний культурний шар, який перебиває вище згаданий насип.

Важливо відзначити, що суглинок насипу насичений значною кількістю артефактів – це переважно фрагменти кружальних горщиків (рис. 15) та кістки тварин, а також фрагмент малої остроги (у кв. 18 р на глибині 0,30 м), ніж, підківка до чобота (у кв. 13 с на глибині 0,40–0,60 м) – рис. 16), кусок залізної криці вагою 300 г (у кв. 14 п на глибині 0,80–1,00 м), скупчення каменів: 13 одиниць у кв. 11 п на глибині 0,4–0,60 і 15 одиниць у кв. 11–13 на глибині 0,6–0,8 м.

Ці дані побіжно доводять, що насип суглинку є окремим об'єктом, який містить культурний шар¹⁴.

¹⁴ Важко уявити, щоби при прокладанні дороги у викид жовтого (материкового) суглинку випадково могла потрапити величезна кількість артефактів, або щоби цей шар навмисне наситили знахідками.

Підтверджує думку про спорідненість суглинкового насипу із нижче залягаючим культурним шаром наявність на відрізку квадратів 14–17 п-р-с вапняних включень, що виступали не тільки у суглинку (глибина 0,40–1,40 м), але й у чорноземі аж до рівня материка (глибина 1,40–2,00 м).

Показовим при цьому є те, що у згаданих нашаруваннях (як у суглинку, так і у чорноземі) аж до материка (глибина 1,40–2,00 м) в однаковій мірі виступали фрагменти кружальних горщиків, вкриті вапняним осадом, поверхня яких часто потріскана під дією високих температур.



Рис. 15. Звенигород. Окольний город. Західна частина. Керамічний матеріал із клітей (кв. 14–17 п-р-с): 1–7 – глибина 1,40 м, 8–20 – глибина 1,60 м (рис. за В.Терським)

Fig. 15. Zvenyhorod. External city. Western part. Ceramic materials from storehouses (squares 14–17 п-р-с): 1–7 – depth 1,40 meters, 8–20 – depth 1,60 meters (fig. by V. Ters'kyi)

Однак особливу увагу привертають об'єкти, що знаходяться в межах пасма суглинкового насипу. Вздовж і під внутрішнім краєм насипу (на стику квадратів "п"/"р") розташовувались вищерозглянуті глинобитні печі без видимих слідів заглибленої у землю забудови довкола них.

Натомість, у межах квадратів "п-р-с" виступили шари деревної трухлявини, що залягали суцільною поверхнею власне під насипом суглинку, але у чорноземі культурного шару.

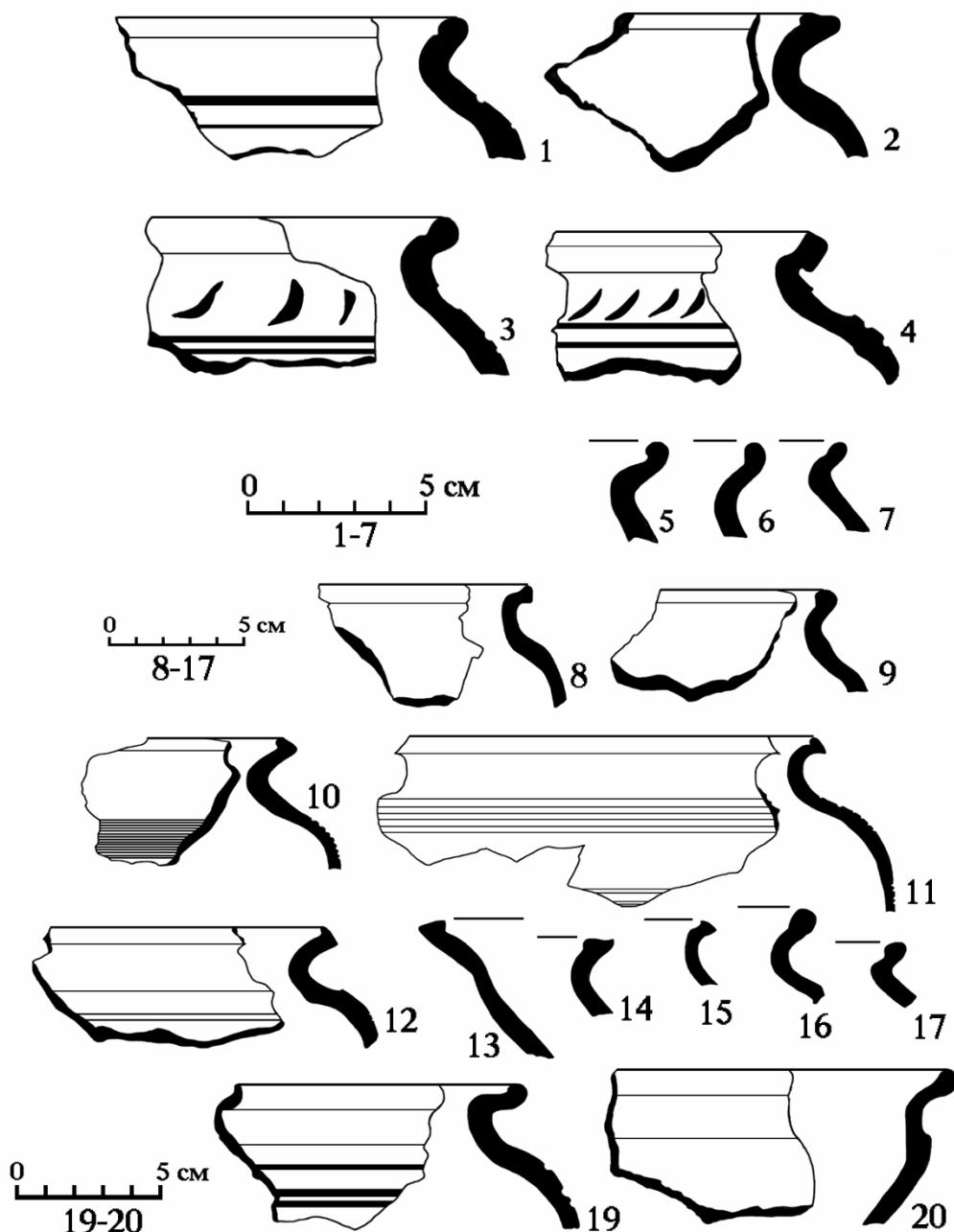
Шар зотлілого дерева зафіксовано у кв. 10 р на глибині 1,60 м (впритул до об'єкту 1), у кв. 14–17 п-р-с на глибині 1,80 м, у кв. 25/26 п на глибині 1,0 м (впритул до печі 28). Деревна трухлявина залягала у кв. 14–17 п-р-с суцільною поверхнею на площі 6×8 м. На цій ділянці у межах квадратів "р-с" деревний тлін мав коричневий колір і потужність 10–15 см, у квадратах "п" його товщина виносила біля 4 см, а колір набув жовто-коричневого відтінку. В результаті лабораторних досліджень зразків порохна із кв. 17 р-с встановлено, що воно походить від решток дерева сосни¹⁵. Не викликає сумніву, що сліди зотлілого дерева становили деструкцію якихось споруд. У кв. 10 р, як відзначалось раніше, на шарі трухлявини залягала частина роздавленого горщика. Це дозволяє припускати, що зотліле дерево у даному випадку слугувало, найімовірніше, долівкою.

У кв. 17 п шар трухлявини знаходився, очевидно, на рівні долівки, оскільки залягав впритул до основи печі 19, потужний кілька шаровий черінь якої здіймався на 25 см вище (рис. 13). Підтверджують ці припущення сліди двох шарів деревної трухлявини, задокументовані по лінії перерізу квадратів 15/16 к-с (рис. 12). Нижній шар порохна залягав на рівні перед материкового суглинку. У кв. 15/16 п на глибині 1,55 м він впритул прилягав до основи печі 16, черінь якої здіймався на 25 см вище (глибина залягання череня – 1,30 м). Вище шару зотлілого дерева знаходився прошарок чорнозему культурного шару (завтовшки до 0,25 м), а над ним ще один шар деревної трухлявини. Останній перекривав також і черінь печі, що дозволяє розглядати його як рештки покрівлі споруди.

Таким чином, вищезгадані рештки деревної трухлявини виразно засвідчують існування дерев'яних конструкцій, очевидно, зрубного характеру (з огляду на відсутність слідів стовпових ям). Той факт, що шар деревної трухлявини залягав впритул до низки печей, а в одному випадку перекривав піч, дозволяє розглядати дерев'яні зруби у єдиному комплексі з відповідними печами. При цьому привертає увагу характер взаємного розташування самих печей. Так на ділянці квадратів 14–17 п-р-с, де деревна трухлявина залягала суцільним шаром, було споруджено чотири печі 15, 16, 17, 19. Незначна відстань між піччю 16 і піччю 17, яка заледве виносила 0,50 м, очевидно, була недостатньою для побудови будь-якої перегородки між ними, оскільки вона обмежувала б простір для обслуговування печей. Натомість піч 15 знаходилась на відстані 1 м від печі 16 і біля 0,80 м від печі 13, що створювало достатній простір для побудови окремої кліти, рівно ж як і для печі 19, яка знаходилась на відстані 0,90 м від сусідньої печі 17. Таким чином, на поверхні суцільного шару деревної трухлявини площею 6×8 м можна припускати існування, принаймні трьох зрубів-клітей. Порівняння відстаней у розташуванні решти печей підтвердила цю тенденцію, тобто виділяються комплекси із двох (печі 7–8, 19–20, 29–30, 31–32, 39–40) чи трьох печей (печі 3–5, 21–23, 25–27, 41–43), відстань між якими коливається в межах 15–50 см. Зі зрубами з одиночними печами є підстави пов'язувати печі, які знаходилися від сусідніх з ними на відстані 0,60–2,00 м (піч 11, 15, 28, 33, 34, 36, 37, 38, 44).

На жаль, рівень фіксації нашарувань (особливо на ділянці кв. 18–43) і стан збереженої документації не дозволяють відповісти на питання чи існувала забудова суцільної лінії зрубів на всій протяжності досліджуваного підвищення. Проте приклад забудови в межах ділянки печей 15–19 схиляє до стверджувального припущення. Виходячи з цього, піддається логічному поясненню і наявність насипного суглинкового валу поверх дерев'яних конструкцій з печами в них. Таким чином, суцільний суглинковий вал і суцільна лінія печей у клітках-зрубках

¹⁵ Аналіз здійснено у 1964 р. у лабораторії кафедри ботаніки Львівського Державного університету імені Івана Франка.

уявляються двома складовими елементами єдиної і одночасової конструкції – оборонного валу, спорудженого вздовж напільної сторони підвищення західної частини окольного города.

Періодизація, хронологія і функціональне призначення об'єктів

Факт розташування на вузько окресленій ділянці поховань і житлово-господарських споруд, що знаходилися обабіч один одного, виключає їх синхронність. Підтверджує це і різна глибина залягання об'єктів. Рівень тілопокладень виступав на глибині 0,20–0,40 м, а печі та ями, поблизу яких зафіксовано останки, простежені значно глибше – 1,0 м. Ці дані засвідчують щонайменше дві хронологічні фази освоєння західної частини городища. Оскільки ужиткування усього виявленого тут речового матеріалу, пов'язаного із житлово-господарською

забудовою, не виходить за межі XII–XIII ст., вважаємо можливим відносити функціонування цвинтаря до післямонгольського періоду.

Натомість, взаємоперекриття печей 8 (глибина 1,0 м) і 14 (глибина 1,70 м) вказують на два будівельні горизонти в межах домонгольського періоду.

До верхнього будівельного горизонту безперечно відносяться усі печі, побудовані по осі північ-південь (лінія квадратів 6–17 п) у культурному шарі і які у часі були синхронні печі 8. Єдиний комплекс із печами становили і рештки дерев'яного перекриття. На цьому тлі виділяються об'єкти, розташовані за межами лінії квадратів 6–17 п. У їх локалізації простежується інший принцип, а власне довільний характер забудови усього терену. Ці об'єкти, що залягали на рівні материка, або були заглиблені у нього, є підстави ототожнювати із нижнім будівельним горизонтом – це житло 1, об'єкти 1–3, печі 1–2, 6, 9–10, 14, 18, ями 1–2, 4–6.

Значно ускладнює завдання періодизації об'єктів ще одна знахідка, а власне щелепа людини у заповненні ями 5. Наявність останків в об'єкті, що віднесений до нижнього будівельного горизонту виразно вказує на існування більш давнього цвинтаря. У цьому контексті привертають увагу кілька розрізнених



Рис. 16. Звенигород. Окольний город. Західна частина. Шпори із культурного шару: 1 – кв. 2з (гл. 0,40 м); 2 – кв. 9с (гл. 1,60 м); 3 – кв. 18 р (гл. 0,30 м); 4 – кв. 11р (гл. 1,60 м); 5 – кв. 1ж (гл. 0,80 м)

Fig. 16. Zvenyhorod. External city. Western part. Spur from cultural layer: 1 – square 2z (depth 0,40 meters); 2 – square 9c (depth 1,60 meters); 3 – square 18 p (depth 0,30 meters); 4 – square 11p (depth 1,60 meters); 5 – square 1z (depth 0,80 meters)

людських кісток, що виступили у шарі жовтого насипного суглинку внутрішнього валу (у квадраті 11 п на глибині 0,60 м). Окрім того, серед об’ємного скупчення тваринних кісток, що залягали у квадратах 8–9–10 “о” (на глибині 0,65–1,0 м) було зафіксовано 50 розрізаних людських кісток. Останки, що належали 5 особам, хаотично залягали на площі у 12 м². Одразу під ними виступили рештки дуже знищеної і знівельованої печі (збереглися лише шматки стінок). Усе це свідчить про певні будівельні роботи, в результаті яких була знищена первісна забудова ділянки. У процесі вирівнювання терену в об’єкти як нижнього, а згодом і верхнього горизонту потрапили рештки повністю знищених давніх поховань. До якого часу належали останні впевнено сказати важко. Проте окрема група знахідок дозволяє висунути певні припущення. Так на північній окраїні післямонгольського цвинтаря привертало увагу поховання 7. Останки, що належали дорослій жінці, залягали на глибині 0,80 м, тобто глибше від усіх інших поховань, які знаходилися на глибині 0,20–0,40 м. Окрім цього, поховання 7 – єдине, яке було орієнтоване головою на схід (з відхиленням на північ). Щодо опису положення кістяка, у науковому звіті помітні певні розбіжності. Так на рисунку зображено скелет, що лежав горілиць, у випростаному положенні, обидві руки випростані лежали кистями на тазових кістках. В описі, натомість зазначено “*кисть левой руки лежала на тазовых костях, кисть правой не сохранилась. Кости ног не сохранились за исключением одной берцовой*”. Однак, на збереженій фотографії виразно видно, що кістяк знаходився немовби у напівсидячому положенні, при чому стегнова і гомілквова кістки лівої ноги знаходилися у скорченому положенні. Те, що поховання 7 найдавніше з усіх інших, доводить й поховання 6, останки якого знаходилися на відстані 0,40 м, залягали на глибині 0,40 м і були орієнтовані головою на захід. Отже, виходячи із характерного положення кістяка, поховання 7, найімовірніше, слід відносити до епохи пізньої бронзи або раннього заліза¹⁶. Такому датуванню не перечать нечисленні, щоправда, знахідки, виявлені на рівні передматерикових відкладів (глибина 0,80–1,20 м) у північній ділянці досліджуваного терену. Відзначено фрагменти товстостінних ліпних горщиків, які за характером домішок у тісті діляться на дві сукупності – чорнолощені, насичені зернами шамоту, і уламки, випалені переважно на коричневий колір, з підвищеним вмістом жорстви. Окрім кераміки, у культурному шарі на глибині 0,20–0,40 м виявлено крем’яну пластину і відщеп. Таким чином, не виключено, що людські останки, які потрапили у насип внутрішнього валу, у заповнення ями 5, а також у скупчення тваринних кісток, походили із праісторичних поховань, знищених забудовою як нижнього будівельного горизонту, так і переплануванням верхнього будівельного горизонту.

З огляду на однорідність речового матеріалу дуже складною проблемою є датування виділених горизонтів. У цій ситуації привертють увагу кілька предметів, пов’язаних із функціонуванням об’єктів, віднесених до нижнього будівельного горизонту. На долівці об’єкту 1 (глибина 2,10 м) знаходилась залізна скребниця для коня (рис. 2, 7). Вона складалася із одностержневого руків’я і прикріпленої до нього під кутом однопластинчастої зубчастої гребінки, краї якої завершені петлями. Подібні вироби відносяться до типу І і датуються XI ст. [Кирпичников, 1973, с. 84, рис. 50, 1]. У верхніх шарах заповнення ями 2 (глибина 1,00 м) виявлено бляшку у вигляді півмісяця (рис. 2, 3), виконану із бронзи (розміром 18×16 мм). Подібні вироби зі срібла і бронзи інтерпретуються як накладні оздоби шкіряного ремня. Серед болгарських старожитностей вони окреслюються як тип АХ11, по матеріалах Середньої Азії як варіант *u*³ типу І і датуються X–XI ст. [Казаков, 1991, с. 138–139, рис. 44, 84; Длужневская, 1993, с. 33, рис 10]. Показовим при цьому є поясний набір із підкурганного поховання біля с. Городець (в нижній течії Горині), де аналогічні звенигородській знахідці бляшки були ще й рясно декоровані [Штейнгель 1904, с. 1–54]. Безперечно із нижнім будівельним горизонтом пов’язані рештки ями, що залягала на 0,60 м нижче під піччю 5. Із заповнення ями походить фрагмент залізного стилуса, який має форму стрижня з трапецієподібною лопаточкою, оздобленою дірочкою (рис. 2, 5). Подібні вироби відносяться до типу 2 і по матеріалах Новгороду датуються другою половиною XI – серединою XII ст. [Мединцева, 1997, с. 150,

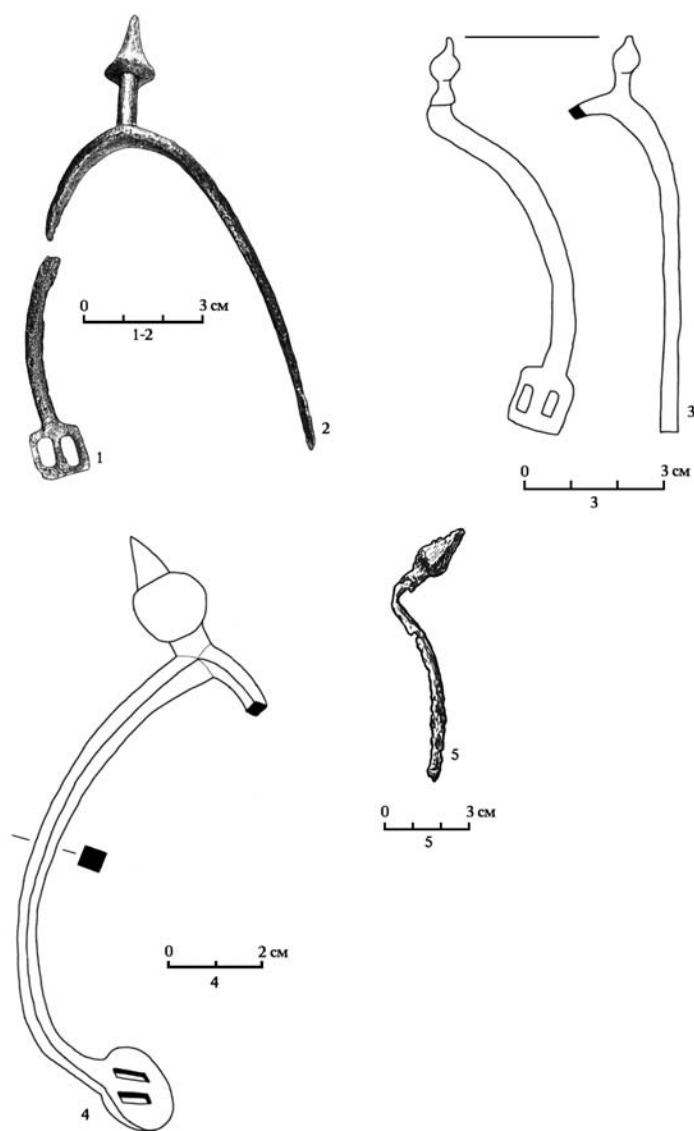
¹⁶ Аналогічні поховання виявлені на околицях Звенигорода в урочищах Гоева Гора і Загумінки.

рис. 90, 3–4]. На цій же глибині (1,40 м) поблизу, на 0,40 м нижче під пічню 9 із нижнього горизонту виявлено залізний ключ, що походить від внутрішнього дверного замка. Він складається із округлого вушка, втулки і прямокутної борідки з двома зубцями (рис. 2, б). Аналогічний виріб відомий, наприклад, із Новогрудка [Гуревич, 1981, с. 25, рис. 14, 7]; більш поширеними були зразки з прорізами у борідці. Обидва різновиди датуються XI – першою половиною XIII ст. [Колчин, 1982, с. 161, рис. 3]. Показовою є знахідка ключа на долівці житла 1. Виріб виконаний у вигляді S-подібно вигнутої штабки із двома зубчиками на робочому кінці (рис. 2, 10). Подібні ключі походять від дерев’яних замків т.зв. “з жолудями” і були поширені впродовж X – першої третини XII ст. [Колчин, 1982, с. 161, рис. 3]. Щодо керамічного матеріалу – це дуже одноманітні за формою фрагменти посуду відзначені, як правило, у заповненні об’єктів. Лише під завалом склепіння на черені печі 2 знаходився уламок горщика, який з більшою ймовірністю можна пов’язувати із часом функціонування споруди. Для посудини притаманна добре профільована форма з високо піднятими сильно опуклими плічками; вінця сформовані валиком із закрайкою (рис. 2, 1). Подібне начиння з’являється не раніше останньої чверті XI ст. і розвивається впродовж першої половини XII ст. Підводячи підсумки здійсненому аналізу речового матеріалу можемо констатувати, що кореляція часового діапазону побутування предметів дозволяє окреслити період функціонування споруд нижнього будівельного горизонту досить широко – в межах останньої чверті XI – першої третини XII ст.

Порівнюючи стратиграфію залягання знахідок, було з’ясовано цікавий факт, а саме – основна маса речового матеріалу виступала у культурному шарі, що передував появі клітей з печами, і у пластах, що перекривали їх деструкцію по внутрішньому схилу. З ужитковим рівнем здогадних клітей з печами, деструкція яких перекриває об’єкти з нижнього горизонту, пов’язані нечисленні знахідки, виявлені на рівні і в межах залягання шару деревної трухлявини: глибина 1,86 м – наконечник стріли (кв. 17р), глибина 1,60 м – шпора (кв. 9с), глибина 1,50 м – шпора (кв. 11р), кресало (кв. 14с), ніж (кв. 15с), глибина 1,40 м – стилос і ніж (кв. 9п); і на рівні залягання череней печей: глибина 1,20 м – фрагмент скляного браслета (кв. 8п) і фрагмент кам’яного бруска (кв. 11п).

Окремою проблемою є питання функціонального призначення печей, розташованих під суглинковим валом. Автор розкопок цих об’єктів вважав, що це були печі “спеціального призначення – приготування їжі воїнам-дружинникам” [Ратич, Шеломенцев-Терский, 1972, с. 390; Терский-Шеломенцев, 1978, с. 211]. Визначальним аргументом для такої інтерпретації послужили знахідки значної кількості кісток тварин, про що неодноразово наголошувалось у наукових звітах. У контексті порушеного питання зупинимось докладніше на конструкції печей та артефактах, виявлених у них та поблизу них.

Передусім слід зазначити, що усі печі були дуже зруйновані і являли собою завали печини на черенях і лише в окремих місцях фіксувались фрагменти стінок. Ретельні описи деструкції печей представлено лише у наукових звітах Г. Власової за 1960–1962 рр. Згідно цих даних для переважної більшості печей притаманні стіни, випалені до червоного кольору. Це означає, що вони знаходились під дією високих температур, показники яких значно перевищували температуру кипіння води, необхідну для приготування їжі. Підтверджує це і червоне забарвлення ряду черенів. При цьому привертає увагу низка печей, де міцно випалений і потрісканий черинь мав білий колір (піч 3, 4, 6, 12). Це свідчить про те, що для спорудження череня була використана інша глина, найімовірніше, сіра опока, подібна до тієї, яка залягала у материкових відкладах переважно у південній частині досліджуваної ділянки. Судячи із креслень, така ж сіра опока була використана навіть для побудови стін печей 31 і 32. Для мінералогічного складу подібної глини характерний підвищений вміст сполук кальциту. Цікаво, що аналогічна сировина при випалі у високих температурах (t° руйнування кристалічної решітки CaCO_3 відбувається при 900°C) перетворювалась у міцну вогнетривку текстуру білого кольору. До цього слід додати, що у двох печах під білястим черенем знаходився випалений на коричневий (піч 10) чи червоний (піч 38) колір шар перед материкового суглинку. Це додатково вказує на досягнення у печах такої потужної температури, що окрім череня пропалилися й підстеляючі шари. У печі 39, наприклад, первісно

черинь був споруджений із сірої опоки і випалений до білого кольору, а згодом його підмазали жовтою глиною, яка пропалилась до червоного кольору. Вище наведені спостереження дозволяють в цілому говорити про підтримку у згаданих печах досить високої температури, очевидно, зайвої для приготування їжі.

Інша особливість, що привертає увагу – це загальна форма і конструкція печей. Автори досліджень відзначали наявність двох різновидів печей: округлої в плані форми без устя і овальної (рідше підокруглої) чи грушоподібної в плані форми з чітким устям зі східного боку. Обабіч устя печей, як правило, знаходилися камені, які слугували для укріплення вхідного отвору у піч. Конструктивно устя було сплановане таким чином, що у його місці піч максимально звужувалась, що не характерно для побутових печей. При такому звуженому усті В. Терський відзначав наявність “припічків”, сліди яких особливо чітко збереглися у печей 23–24, 28, 31–32, 34, 37, 41. Цей конструктивний елемент, який, найімовірніше, слугував своєрідним каналом у топочну камеру, на нашу думку, швидше вказує на виробничий характер печей, а ніж на кухарське їх призначення. Ряд особливостей помічено і у способах формування черенів печей. Так виділяються печі з нерівним чашоподібно ввігнутих черенем (печі 6, 10, 18, 24, 29, 36) і черенем, поверхня якого понижувалась у бік устя (печі 3–4, 4а, 5, 7–8, 13, 19–20, 28, 40–41). На цьому тлі особливу увагу привертають п’ять печей. Так посередині череня печі 3 було вкопано кам’яну брилу, що фактично розділяла топочну камеру на дві частини. Черинь печі 4а сконструйовано в такий спосіб, що його задня західна ввігнута частина знаходилася майже на 30 см нижче горбкуватої поверхні східної частини біля устя. У плані печі 28 також чітко простежувались дві частини – підокруглої форми топочна камера, яка переходила у значно вужчий канал. Такий же канал, завдовжки біля 1 м відзначено і у печі 31. Лише у стінках печі 11 збереглися сліди чотирьох отворів, що провадили всередину печі, один з яких мав перепалену на червоний колір поверхню. Усі вище зазначені конструктивні елементи дозволяють з найбільшою ймовірністю пов’язувати печі 3–4, 11, 28, 31, а також печі з т. зв. “припічком” (печі 24, 29–34, 41) з виробничим призначенням. Підтверджує це і шар попелу з деревним вугілля потужністю 5–20 см, що залягав на черенях усіх печей, а також назовні біля устя багатьох із них.

Довкола самих печей виявлено незначну кількість артефактів, особливо знахідки майже повністю відсутні на ділянці печей 23–44. У цьому контексті цікавою є категорія речового матеріалу, що залягав безпосередньо на черенях окремих печей у шарі попелу та вугілля. Так в печі 4а знаходилось лощило, в печі 12 – лопатка коня зі слідами зрізів. Прикметним є залягання кісток разом із фрагментами кераміки: в печі 5 – лопатка коня та шість дрібних кісток зі слідами зрізів, в печі 7 – череп козеняти, в печі 14 – трубчасті кістки, копитця, роги. Кістки тварин у значній кількості зафіксовано на ділянці кв. 7–17 о-п, де вони виступили поблизу печей на рівні залягання черенів: біля печі 4а – лопатка, кістки задньої і передньої ноги коня зі слідами зрізів; біля печі 12 – нижня щелепа великої рогатої худоби; біля печі 8 – лощило; біля печі 11 – щелепа коня і ріг благородного оленя зі слідами зрізів; біля печі 16 – ріг дикої тварини; біля печі 17 – уламки ребер тварин; біля печі 19 – фрагменти стегнових кісток; біля печі 21 – ціла передня частина кістяка коня. Таким чином, на черенях і поблизу печей виробничого призначення знаходилися кістки домашніх та диких тварин часто зі слідами зрізів.

Окрім того, відзначено об’ємні скупчення кісток, що залягали вздовж і східніше лінії печей, але вище рівня їх черенів на 0,20–0,60 м: кв. 8–10 о (гл. 0,65–1,0 м), кв. 11–13 м-п – кістки коней (гл. 0,80 м), кв. 13–16 о – черепи та трубчасті кістки коней і поодинокі кістки дрібної та великої рогатої худоби, свині, собаки, які лежали завалом (гл. 0,85–0,95 м). Натомість, у межах квадратів п-р-с, тобто під суглинковим валом, але, переважно, на рівні черенів печей зафіксовано незначну кількість залізних шлаків: кв. 9 п (гл. 1,70 м), кв. 14 п – 300 г (гл. 0,80–1,0 м), 12 р – 300 г (гл. 1,80 м), кв. 14/15 р – 250 г (гл. 1,80 м), 15 с – 1000 г (гл. 1,85 м), 16 с – 2000 г (гл. 1,80–2,0 м), кв. 26 п – 800 г (гл. 1,00 м), піч 36 – 300 г (зі слідами рубання); криці: кв. 17 р – 1500 г (гл. 1,86 м), кв. 17 с – 200 г, 700 г (гл. 2,10 м).

Окремо слід наголосити на наявності кісток у заповненні ями 5. Стінки ями у придонній частині були вкриті плямами іржі, а у верхній частині – вапном, яке покривало й тваринні

кістки, що знаходилися у заповненні. Поблизу ями 5 і печей 15–16 у кв. 14–15 р у шарі деревної трухлявини місцями виступали скупчення білого мінералу (вапна?), а у кв. 15–16 с – фрагменти кісток тварин, кілька брилок залізного шлаку загальною вагою 2 кг та “кусочок кераміки густо вкритий зеленою поливою (осклений?)”. Не викликає сумніву, що згадані об’єкти мали виробниче призначення.

Підводячи підсумки належить підкреслити, що особливість конструкції печей, значна кількість вугілля і тваринних кісток, а також брилки залізного шлаку і криці та скупчення вапна біля них схиляють до думки, що комплекс печей, які знаходилися у клітках-зрубках під насипним валом, пов’язаний із певними виробничими процесами. На один із здогадних напрямків ремісничої діяльності, можливо, вказує комплекс знахідок, виявлених неподалік, у підніжжі західного валу в ур. Загородище. Тут у споруді, яку визначено як кузню, зафіксовано 30 кг залізних шлаків, а у розвалі печі-горна серед фрагментів кераміки виступило “багато кісток, зокрема рогів”. Виходячи з цього спокусливо було б пов’язувати описаний вище комплекс печей із залізообробним ремеслом. Це пояснювало б наявність дуже великої кількості тваринних кісток, необхідних, наприклад, як і вапно, в якості флюсу при обробці металу (зокрема при виготовленні сталі). Не зважаючи на це, не виключений й багатофункціональний характер розглянутих печей, на що вказувала б певна категорія предметів (залізні стрижні невідомого призначення, скляний та керамічний шлак, фрагмент керамічної плитки, визначеної автором розкопок як уламок ливарної формочки, фрагмент глиняної матриці, округлий свинцевий диск – тягарець вагою 200 г).

Щодо періодизації виробничих об’єктів то, якщо розглядати “костища” і печі як єдиний і одночасовий комплекс, – це було можливим при умові, що долівки самих клітей були заглиблені у культурний шар. Коли були споруджені кліті і як довго вони проіснували на підставі наявної документації відповісти практично неможливо. Однак, потужні культурні відклади, що залягали вище рівня печей по лінії квадратів “п”, свідчать про тривалий час функціонування західної частини городища вже після того, як кліті припинили своє існування. Підтверджують це матеріали, що виступили у верхніх пластах на глибині 0,20–0,60 м – передусім, фрагменти скляних посудин, присутність яких у нижче залягаючих шарах не зафіксована. Культурний шар, що перекиває і дерев’яні деструкції, і печі у них, і вал насипного суглинку над ними, виразно вказує на функціонування ділянки після запусіння споруд вздовж напільного краю західної частини городища.

Впадає у вічі майже повна відсутність речового матеріалу у квадратах 19–44, тобто у південній частині підвищення. Це також додатково підтверджує факт запусіння даної ділянки. Що послужило причиною подібних змін сказати важко. Рівний і тонкий шар спаленища (як від перекриття) у кв. 36–37, можливо вказує на пожежу, рівно ж як і товстий шар вугілля біля тильного боку печей 32, 28–29. При цьому слід враховувати той факт, що остання в ряду піч 44 була споруджена найнижче по схилу, на вогкій ополі. Підвищений рівень вологості (через що піч занедбали) могла бути викликана переплануванням терену, а власне – результатом спорудження дамби, якою регулювали рівень води між західним валом і підвищенням західної частини окольного города. Найімовірніше, це було пов’язане із, скажімо сучасною термінологією, генеральним переплануванням усього окольного города, що припадало приблизно на середину-другу половину XII ст. Подібно як на схід, так і на захід від пагорба дитинця розширяють площу під забудову, споруджуючи нові потужні вали. При цьому західний вал розташовують нижче по схилу на відстані 15 м. Керамічний матеріал, виявлений під час перерізу цього валу, має ознаки, притаманні заключній фазі розвитку морфології давньоруських горщиків, що охоплює останню чверть XII – першу половину XIII ст.

Щодо масового речового інвентарю із культурного шару, то вражає превалювання, окрім уламків керамічного посуду, виробів із заліза. Останні репрезентують, здебільшого, побутові предмети: цвяхи (14 од.), ножі (17 од.) ключі (4 од.), металеві елементи дерев’яних відер (дужки, вушко, обруч – 5 од.), кресало (2 од.), ножиці (1 од.), пилу (1 од.). У значній кількості виступили також предмети озброєння вершника та спорядження коня: наконечники стріл (10 од.), шпори (5 од.), підкови (2 од.), вудила (2 од.) підківка до чобіт (1 од.). Останню сукупність

предметів В. Терський пов’язував із присутністю дружинного контингенту у цій частині городища. На нашу думку, найімовірніше, це був звичайний асортимент ковальських виробів, призначених для збуту чи обслуговування дружинників. Підтверджує це припущення і майже цілковита відсутність речей, які можна було б ототожнювати із елітними прошарками (виявлено лише дрібні уламки 5 амфор, 8 скляних посудин, 2 скляних браслетів)¹⁷, що дозволяє з більшою достовірністю пов’язувати цю соціальну групу із ремісничим виробництвом.

Завершуючи низку припущень, слід зазначити, що аналіз даного матеріалу буде неповний, якщо оминати ще одну категорію артефактів – фрагменти полив’яних плиток (в тому числі уламок фігурної плитки від омфалія), грудки будівельного розчину, фрагмент каменю пісковика зі слідами обробки, частину підсвічника. В умовах надзвичайно зруйнованого культурного шару, ці знахідки, можливо, є єдиним свідченням на користь існування на даній ділянці культової споруди. Побіжним доказом достовірності такого припущення може слугувати наявність ґрунтових поховань у північній найбільш підвищеній ділянці західної частини окольного города. Очевидно, як і в інших місцях Звенигорода, тут було закладено цвинтар поблизу решток знищеної татарами церкви.

ЛІТЕРАТУРА

Власова Г. М.

- 1960 Отчет о работе археологической экспедиции Львовского государственного исторического музея в селе Звенигород, Бобрского района Львовской области в 1960 г. – Оп. 5. – Од. зб. 280. – НА ІУ НАН України. – Львів.
- 1961 Отчет о работе археологической экспедиции Львовского государственного исторического музея в с. Звенигород Бобрского района Львовской области в 1961 г. – Опис 5. – Од. зб. 305. – НА ІУ НАН України. – Львів.
- 1962 Звіт про роботу археологічної експедиції Львівського державного історичного музею в с. Звенигород, Пустомитівського району Львівської області в 1962 р. – Оп. 5. – Од. зб. 324. – НА ІУ НАН України. – Львів.

Гуревич Ф. Д.

- 1981 Древний Новогрудок. – Ленинград.

Длужневская Г.

- 1993 Типология снаряжения всадника и коня степей Центральной Азии (IX–XII вв. н. э.) // Fasciculi archaeologiae historicae. – Łódź. – Fasciculus VI. – S. 21–43.

Казаков Е. П.

- 1991 Булгарское село X–XIII веков низовий Камы. – Казань.

Киртичников А. Н.

- 1992 Снаряжение всадника и верхового коня на Руси IX–XIII вв. – Ленинград.

Колчин Б. А.

- 1982 Хронология Новгородских древностей // Новгородский сборник: 50 лет раскопок Новгорода. – Москва. – С. 156–177.

Медынцева А. А.

- 1997 Эпиграфика, писала (стили) и церы // Археология. Древняя Русь. Быт и культура. – Москва. – С. 140–152.

Ратич А. А., Шеломенцев-Терский В. С.

- 1972 Особые печи в древнем Звенигороде на Белке // АО 1971 года. – Москва.

Терський В. С.

- 1963 Звіт про роботу археологічної експедиції Львівського державного історичного музею в с. Звенигороді Львівської області. – Оп. 5. – Од. зб. 349. – НА ІУ НАН України.

¹⁷ У порівнянні, наприклад, зі значною кількістю аналогічних речей у східній частині окольного города, де був розташований білокам’яний палац та церква.

- 1964 Звіт про роботу археологічної експедиції в с. Звенигороді Львівської області. – Оп. 5. – Од. зб. 372. – НА ІУ НАН України.
- 1969 Звіт про роботу археологічної експедиції Львівського державного історичного музею в с. Звенигороді Пустомитівського району Львівської області. – Фонде. – Од. зб. 5574. – НА ІА НАН України.

Терский-Шеломенцев В. С.

- 1978 Исследования детинца Звенигорода Галицкого // СА. – Москва. – № 1. – С. 206–215

Штейнгель Ф. Р.

- 1904 Раскопки курганов в Волынской губернии, произведенные в 1897–1900 г. // АЛЮР – Киев. – № 4–5. – С.1–54.

Vira HUPALO

ISSUE OF “SPECIAL OVENS” IN ANCIENT ZVENYHOROD ON BILKA RIVER

The article is dedicated to analyses of results of excavations on the territory of western part of hill-fort in Zvenyhorod (Pustomyty district, L’viv region) – western area of outer part of annalistic city. Investigations were carried out in 1954–1969 (with interruptions), when complex, which consists of 44 ovens was discovered. But this material is still not published. Series of facts, connected with stratigraphy of objects, their constructional peculiarities and character of finds were elucidated on the base of research of scientific reports. Detail analyses of this data allow the author to present some questions about verification of dating, chronology and functions of discovered objects. These issues are very important for explorations of general character of constructional structure of the city.