

Дмитро Куштан (Черкаси),  
науковий співробітник Кримського філіалу Інституту археології  
НАН України, кандидат історичних наук

Олександр Пашковський (Черкаси),  
аспірант Центру пам'яткознавства НАН України і УТОПІК

## **Нові матеріали до історії Чигиринського Троїцького монастиря: закладний камінь Преображенської церкви**

На північній околиці сучасного міста Чигирин розташована пам'ятка історії та археології – територія Троїцького монастиря. Вона знаходиться серед піщаних дюн у заплаві лівого берега р. Тясмин, навпроти Замкової Гори, від якої монастирище за 1,7 км на північ-північний схід. Нині об'єкт включена в межі міста і знаходиться за адресою, вул. Короленка, 47.

Початок ґрунтового вивчення історії монастиря був покладений ще в другій половині XIX ст. такими дослідниками як Л. Похилевич, П. Лебединцев, В. Зверинський [8, 497–507; 10, 378–379; 15, 665–666] та ін., а короткі історичні нариси подавались в довідкових виданнях того часу. З кінця XX ст. дослідження були відновлені, їх здійснювали Ю. Маринівський, Л. Горенко, А. Перепелиця, Н. Лавріненко та ін. [4, 9-14; 7, 99-106; 9; 13, 183-193].

Час заснування монастиря невідомий – імовірно, початок XVII ст. Проте в кількох архівних документах, датованих 1925 р., місцевий уповноважений ВУАК О. Олександров згадує про те, що йому повідомляли про знахідку закладної плити Троїцької церкви, в якій йдеться про її заснування Дмитром (Байдою) Вишневецьким у 1542 р. [5, Арк. 52; 6, Арк. 8 зв.]. За часів Хмельниччини монастирем опікувався генеральний писар гетьмана Іван Виговський. Згадується монастир у записах мандрівника П. Алепського – секретаря антиохійського патріарха, який відвідав гетьманську столицю у 1654 році [14, 101]. *«В понеділок нас повезли в монастир за містом, що називається Троїцьким монастирем. Тут ми відстояли обідню, після чого пішли обідати з писарем (І. Виговським – Авт.), оскільки він засновник монастиря. Церква його в ім'я Св. Іоанна Богослова (Кн. XII, гл. XVIII)»* [1, 192].

В другій половині XVII – на початку XVIII ст. обителі покровительствувала родина Дорошенків. З 1667 р. тут була митрополича кафедра Й. Нелюбовича-Тукальського. Після смерті архієрея у 1976 р. він був похований на монастирському кладовищі, але через два роки перепохований у Мгарському монастирі. Внаслідок облого Чигирина татарами в 1977–1978 рр. монастир було зруйновано. Його відродженню у 1708 р. сприяв брат П. Дорошенка, полковник Андрій Дорошенко, що подарував монастирю млин та угіддя. У 1730 р. внук А. Дорошенка, Василь Дорошенко передав монастирю документи, що підтверджували право обителі на володіння землями подарованими його дідом [4, 10–11].



Рис. 1. Чигиринський  
Троїцький монастир.  
Праворуч – церква Пре-  
ображення  
Господнього.  
Фото 1911-1914 рр.

До 1735 р. монастир був чоловічим, а після і до теперішнього часу – жіночий. На території монастиря у ХІХ ст. розташовувалися два храми: Святої Троїці (головний) та Преображення Господнього з окремою дзвіницею, а також монастирські келії. Саме цей комплекс споруд зображено на акварелі Т.Г. Шевченка 1845 р. «Чигиринский монастырь девичий». Церква Преображення Господнього (праворуч на малюнку) була «теплою», трюхпрестольною, збудованою з дерева. Вона мала два приділи: ліворуч – Святителя Миколая, а праворуч – Святителя Митрофана. Ця церква збудована у 1835 р. колишньою настоятельницею ігуменею Надією з сестрами на місці більш давньої. В 1889 р. церкву відремонтовано і частково перебудовано, зокрема, підведено кам'яний фундамент і цоколь [9, 104]. В 1906–07 рр. на місці старого зводиться новий одноіменний храм. Його зовнішній вигляд можемо побачити на світлині Сквірського 1911–1914 рр. (рис. 1). У 1932–33 роках ХХ ст. релігійні споруди монастиря були зруйновані атеїстами та комсомольцями міста та с. Вітове.

З початку 2000-х років за ініціативи нинішньої ігумені монастиря матушки Катерини розпочалося відновлення обителі. Зокрема, планувалося відбудувати Преображенську церкву на старому фундаменті. Роботи по розчистці фундаментів проводилися у 2009 р. під наглядом фахівців-археологів (рис. 2). Результати обстежень фундаментів знайшли відображення у низці попередніх публікаціях [11; 12].

Через кілька років, у 2012 р. в ході земляних робіт під центральним престолом храму на глибині 1,5 м будівельниками був виявлений закладний камінь. Він складається з двох частин, вирізаних із суцільних брил місцевого пісковика сіро-жовтого кольору: власне каменю-ковчег та кришки. Матеріал місцевий – саме такий пісковик добувався на Замковій (Богдановій) горі у центрі міста. Камінь має форму усіченої піраміди, розширеної доверху. Борт прикрашений рельєфним карнизом. Основа закладного каменю також у вигляді усіченого конусу з вертикальними бор-

Рис. 2. Креслення фундаменту Преображенської церкви за результатами досліджень 2009 р. (стрілкою вказано місце виявлення закладного каменя).

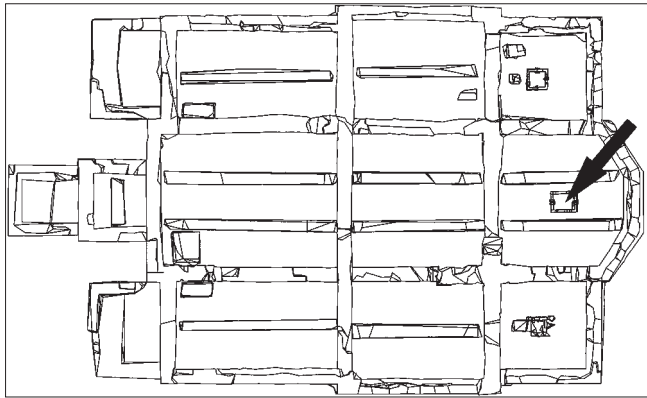

тами, так що загальна його форма – 8-подібна (рис. 3: А). Розміри ковчега по верху – 52 x 46 см, висота 41 см. Зверху нього знаходилася прямокутна ніша (25 x 20 см, глибина 8 см), яка перекривалася прямокутною металевією закладною пластинією (написом донизу) (рис. 3: Б). Все це накривалося прямокутною плитою-кришкою, розміри якої відповідають верхнім параметрам каменю. На поверхні кришки – рельєфне зображення хреста (рис. 3: В). Чотирикінечний хрест з прямокутними раменами (латинський тип), у основі дуга, що, напевне, символізує гору Голгофу.

У ніші каменю, яку перекривала закладна пластиніа знаходилися рештки горілого промасленого паперу і щонайменше 14 срібних і мідних монет Російської імперії кінця XIX – початку XX ст. номіналом: 50, 20, 10, 5, 3, 2 коп. Детальніше ознайомитися з вмістом ковчега черниці не дозволили через їх особливо трепетне ставлення до закладного каменю як до великої реліквії.

Закладна пластиніа, розміром 43 x 35 см, виготовлена з кольорового сплаву на основі міді. На одній з її поверхонь по всьому тлі розміщено напис, карбований сріблом, церковнослов'янською мовою (рис. 4). Зміст наступний: *«В ім'я Отця і Сина і Святого Духа, заснована ця церква / на честь і в пам'ять Спасо-Преображення Господнього / Святителів Миколая і Митрофана Воронежського / при державі Благочестивішого Самодержавнішого / Великого Государя нашого Імператора Миколая / Олександровича II-го всієї Росії і Дружині Його Благочес- / тивіший Государині Імператриці Олександрі Федорівни / Матері Його Благочестивіший Государині Імператриці / Марії Федорівни і Спадкоємця Його Благовірного / Государя Цесаревича і Великого Князя Олексія / Миколайовича, Святішого Правительствующого Синоду / і Високопресвященішого Флавіана Митрополита / Київського та Галицького і Благочинного Архімандрита / Веніаміна у рік від створення світу 7414 р. від Різдва / по плоті Бога слова 1906 року квітня 25 дня на пам'ять / Святого Євангеліста Марка,*



Рис. 3. Закладний камінь. Складові частини: ковчег (А), металева пластина (Б), кришка (В).

Во имя Отца и Сына и Святаго Духа, основана сия церковь въ честь и память Спасо-Преображенна Господна Святителя Николаа и Митрофана Боронекскаго при державѣ Благочестивѣйшаго Самодержавнейшаго Великаго Государя нашего Императора Николаа Александровича Цю вся Россіи и Супруги Его Благочестивѣйшей Государини Императрицы Александры Федоровны Матери Его Благочестивѣйшей Государини Императрицы Марии Федоровны и Наслѣдникѣ Его Благочестиваго Государя Цесаревича и Великаго Князя Вячесла Николаевича, Святѣйшаго Провитѣствущаго Святоа и Епископосвященнейшаго Флашиана Митрополита Киевскаго и Галицкаго и Благочиннаго Архимандрита Венямина въ мѣсто отъ сотворенна мѣста 7414 г. отъ Рождества по плоти Бога слова 1906 года Априля 25 дня на память Святаго Свангелста Марка, при Настоятельницѣ Игуменни Антонии Монахини Иветини и проч. сестеръ и Укладницѣхъ Фаніппа, Надежды и Монахини Митрофаніи Андреевскихъ Фаніппа, Ириницы Марии Расуленко Вячеслава Марии Фирсовыхъ Любовь Барвары Прокоповичъ Василиа, Ириницы Сашферико Святирны Шапошниковой, Прокопа Ирины Ольгено Ганкери Радмискиѣхъ Павла и Домни Ткаченкоуѣхъ и благоудѣтелай Св. сіа обителіа.

Рис. 4. Напис на закладній пластині.

*при Настоятельці / Ігумені Антонії монахинь Артемії та ін. Сестер і / Фундаторів Філіпа, Надії і Монахині Митрофанії / Андрієвських Філіпа, Агрипини Марії Ракулєнко / Олександра Марії Фірсових Любов Варвару / Прокопович Василя, Агрипини Єліференко Катерини / Шапошнікової. Прокопія Ірини Симеона Глікерії / Радомиських. Павла і Домни Ткаченко-вих / і благодійників Св. цієї обителі».*

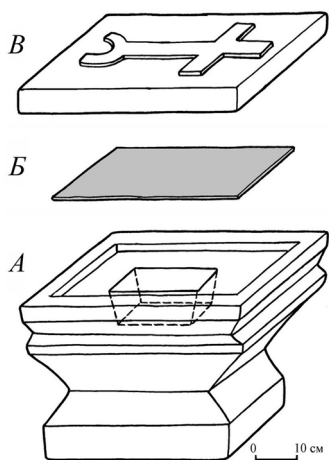
Аналізуючи вище наведений текст, звернемось до православного Требника, а саме: до чину заснування храму, що зверхується при закладенні церкви, і, окрім молитов, містить детальний опис порядку дій священо- і церковнослужителів. Обряд закладення дерев'яного і кам'яного храмів різняться. Перед здійсненням обряду закладки кам'яної (цегляної) церкви викопувалися рови для фундаменту та два окремих заглиблення у східній частині: для дерев'яного хреста на знак освяченого місця і для закладного «чотирикутного» каменю на місці майбутнього престолу. На закладному камені мав бути висічений хрест і напис, або ж на окремій металевій дошці, що вкладалась до закладного каменю [17, 259 зв.–260; 21, 108–109]. Напис був також регламентований. В Требнику Петра Могили 1646 р. подається наступна формула: «*В ім'я Отця, і Сина, і Святого Духа, засновано цю церкву, на честь і в пам'ять **назва Свята Господнього або Богородичного, або святого. При державі Великого Господаря нашого, ім'я. При святительстві **предстоятеля ім'я** Архієпископа чи єпископа **назва міста.** І покладені сюди моці святого чи святих **імена.** Року місяця дня***» [18, 23]. В ХІХ ст. чин закладення відносився до Додаткового требника, а текст закладної дошки було доповнено іменами членів імператорської родини. Не рідко зміст напису

доповнювали на свій розсуд засновники, найчастіше згадуючи осіб, що пожертвували кошти на будівництво церкви. Так, в нашому випадку, перелік імен благодійників містить друга частина напису. Цей звичай набув широкого вжитку, як приклад – закладні дошки кінця XVIII ст. Покровської церкви м. Полтава та церкви Всіх святих в с. Опішня Полтавської області [16; 19].

Окремої уваги заслуговує вміст заглиблення (ніші) в закладному камені. Згідно православній традиції (відповідно до Требника) до неї, з дозволу місцевого єпископа чи архієпископа, могли вкладатися часточки мошей із зазначенням про це в тексті напису. Про покладення будь-яких інших предметів мова не йшла. Натомість в закладному камені Преображенської церкви бачимо монети. Втім, існують зафіксовані історичні факти, де цей звичай мав місце при будівництві як цивільних, так і релігійних споруд. Наведемо деякі з них.

За свідченнями архітектора А.П. Стасова, 26 серпня 1827 р. при закладці Нарвських тріумфальних воріт у Санкт-Петербурзі було покладено 11 каменів з вигравіюваними іменами членів імператорської родини та самого архітектора, а на камені покладені золоті монети [2]. При закладці Богоявленської дзвіниці «Спас-на-водах» на о. Котлін (м. Кронштадт) 28 вересня 1903 р. було покладено камінь з виїмкою для монет та закладною дошкою [3]. Збереглась також стара світлина із зображенням освячення закладного каменя на місці спорудження собору на честь Федорівської ікони Божої Матері у Царському Селі 20 серпня 1909 р. [20]. На передньому плані фото у правому нижньому кутку ми бачимо верх схожого на чигиринський закладного каменя із нішою, куди імператор Микола II кидав монети. На другому плані праворуч священик і цивільний тримають металеву закладну пластину.

На нашу думку, покладення монет до закладного каменя церкви символізує пожертви, зроблені певними особами на будівництво, а ця традиція походить від язичницького обряду закладної жертви. Крім того, оскільки кількість монет (14) наближена до кількості імен фундаторів (19) викарбуваних на дошці, і з огляду на вищенаведені приклади, припускаємо, що монети могли бути покладені присутніми на обряді жертвувателями. Рештки обгорілого паперу в закладному камені можна пояснити потребою утворити вакуум в ніші, щоб повітря не сприяло корозії металевої дошки, а остання щільно прилягала до каменя. Не відкидаємо і версії, що це міг бути якийсь місцевий обряд язичницького походження.

Таким чином, при роботах по відновленню церкви Преображення Господня на території Троїцького монастиря у м. Чигирин було виявлено закладний камінь, пов'язаний із останньою перебудовою храму у 1906-07 рр. Саме такі кам'яні ковчеги з символічними дарами і закладною металевою пластиною були характерні для освячення нових храмів у Російській ім-

перії на початку ХХ ст. Закладний камінь разом із закладною пластиною, як особлива реліквія, залишаться на зберігання у Чигиринському Троїцькому монастирі і, за словами ігумені, будуть включені до інтер'єру ново-збудованого храму.

### Література

1. **Алеспский П.** Путешествие антиохийского патриарха Макария в Россию в половине XVII века. – М., 1898. – Вып. 4: Москва, Новгород и путь до Днестра. – 195 с.
2. **Андроников Т.А.** Нарвские ворота. – М.: Московский рабочий, 1971. – <http://www.km.ru/referats/2E383AD84EC94057B7485DB285FC462F>
3. Божьявлянская часовня «Спас-на-водах». – «Кронштадт православный». – [http://www.kronshtadt-pravoslavny.ru/svyatiny/hrami/spas-na-vodah/#\\_ftn2](http://www.kronshtadt-pravoslavny.ru/svyatiny/hrami/spas-na-vodah/#_ftn2)
4. **Горенко Л.М.** З історії Чигиринського Свято-Троїцького монастиря // Гілея: науковий вісник: зб. наук. праць. – К.: ВІР УАН, 2011. – Вип. 46. – С. 9–14.
5. Державний архів Черкаської області. – Ф. Р-131. – Оп. 1. – Спр. 29.
6. Державний архів Черкаської області. – Ф. Р-131. – Оп. 1. – Спр. 30.
7. **Лаврінченко Н.П.** З історії Чигиринського Свято-Троїцького монастиря (забута обитель) // Київська старовина. – 2006. – № 6. – С. 99–106.
8. **Лебединцев П.Г.** Чигиринский Св. Троицкий женский монастырь // Киевские епархиальные ведомости. – 1870. – № 16. – С. 497–507.
9. **Мариневський Ю.** Черкаська минувшина: Православні монастирі на терені Черкаської області до 1917 року. – Черкаси, 1997. – Кн. I. – 208 с.
10. Материал для историко-топографического исследования о православных монастырях в Российской империи / Сост. В.В. Зверинский. – Кн. 2. – СПб., 1892.
11. **Пашковський О.** Преображенська церква Чигиринського Троїцького монастиря: історико-археологічне дослідження // Могилянське читання 2011 року: зб. наук. пр.: Християнські реліквії: вивчення, збереження, експонування. – К., 2012. – С. 94–98.
12. **Пашковський О.А.** Срібний оклад ХІХ ст. з Чигиринського Троїцького монастиря // Музейні читання: Мат-ли наук. конф. «Ювелірне мистецтво – погляд крізь віки». 9-11 листопада 2009 р. – К., 2010. – С. 159–161.
13. **Перепилиця А.І.** З історії Чигиринського Свято-Троїцького монастиря // Черкащина в контексті історії України: Мат-ли наук. краєзнавчої конф. до 50-річчя утворення Черкаської обл. – Черкаси: Ваш дім, 2004. – С. 183–193.
14. **Попованова О.** Культурні споруди ХVІІ ст. у Чигирині // Нові дослідження пам'яток козацької доби в Україні. – К., 1997. – Вип. 6. – С. 100–102.
15. **Похилевич Л.** Сказания о населенных местностях Киевской губернии. – К., 1864.
16. **Супруненко О.Б.** Закладна дошка Покровської церкви Петра Калнишевського // Козацькі старожитності Полтавщини. – Полтава: Криниця, 1993. – Вип. 1. – С. 73–79.
17. Требникъ. – СПб., 1995 (1884).
18. Требник митрополита Петра Могилы. – К.: Информ.-вид. центр УПЦ, 1996 (1646). – Т. 2.
19. **Троцька В.І.** Закладний камінь церкви Всіх Святих в Опішному // АЛЛУ. – Полтава: Археологія, 2002. – № I (II). – С. 46.
20. Феодоровский Государев собор. – «Спаси, Господи, Людям твоим»: сайт храма Святого Николая Мирликийского в Бирюлеве. – [http://www.st-nikolas.orthodoxy.ru/news/feodor\\_sobor.html](http://www.st-nikolas.orthodoxy.ru/news/feodor_sobor.html)
21. **Шиманский Г.И.** Литургика: Таинства и обряды. // <http://typikon.ru/books/shimansky.pdf>.