

© В. С. АКСЬОНОВ* 2024

НАБОРНІ ПОЯСИ З КАТАКОМБИ № 31 РАННЬОСЕРЕДНЬОВІЧНОГО МОГИЛЬНИКА БІЛЯ с. ВЕРХНІЙ САЛТІВ

До наукового обігу вводяться матеріали катакомби № 31, дослідженої на першій ділянці Верхньосалтівського некрополя. Поховальний комплекс за знайденим інвентарем датовано другою — третьою чвертю IX ст. Його особливістю є наявність серед виявлених матеріалів елементів поясної гарнітури, які представляють три різні традиції, а саме: бляшки класичного салтівського типу; бляшки ура-ло-тюркського кола; бляшки, орнамент яких має аналогії в мадярських старожитностях «суботцівській» традиції.

К л ю ч о в і с л о в а: салтово-маяцька культура, Верхній Салтів, катакомбний могильник, набірний пояс, алани, мадари.

Матеріальна складова салтівської археологічної культури відображає кілька етнічних груп, які доволі тривалий час одночасно мешкали в одному регіоні, перебуваючи під єдиною владою хозарів. У створенні салтівської культури, як свідчать матеріали поховальних пам'яток, взяли участь представники аланського, тюрко-угорського, адиго-абхазького, слов'янського етносів (Аксенов, Лаптев 2014, с. 26-31). Якийсь період (друга — третя чверті IX ст.) салтівське населення басейну Сіверського Дінця мало доволі тісні стосунки з представниками мадярського етносу, пам'ятки яких фіксуються на схід та західніше від основної зони поширення лісостепоного варіанту салтівської культури (Іванов 1999, с. 96, рис. 15). Ці пам'ятки мадяр маркують їхній шлях із території Південного Приуралля до Панонії, що пролягав уздовж кордону лісостепу та степу (Іванов 1999, с. 97, 99-101). Підпорядкованість мадяр певний час хозарам (Багрянородный Констан-

тин 1989, с. 159, 161, 163) призвела до проникнення окремих елементів їхньої культури в середовище салтівців, що підтверджується знахідками елементів поясної гарнітури мадярського типу в поховальних пам'ятках носіїв салтівської культури і в першу чергу представників аланського етносу (Аксенов 2011, рис. 1: 2—4, 17, 22). Так, дослідники виділяють навіть окрему стилізовану лінію в орнаментативних елементах салтівської поясної гарнітури, яка має прямі аналогії в старожитностях ранніх мадяр другої половини VIII — першої половини IX ст. з території Поволжя, Прикам'я, Передуралля (Белік 2002, с. 109-114). Зауважимо, що елементи «ранньомадярського» орнаменту досить добре представлені на поясній гарнітурі, що походить із поховальних комплексів Верхньосалтівського катакомбного могильника (Аксенов 2011, рис. 1: 1, 5—15). Подібні орнаментні мотиви представлені на елементах поясних наборів ранніх мадяр Волго-Кам'я (Халикова 1976, с. 170, рис. 4: 6, 11, 12; 5: 3, 4, 7; 11: 6, 7, 12, 13). У катакомбі № 74 четвертої ділянки катакомбного могильника біля с. Верхній Салтів (розкопки В. Г. Бородуліна 1988 р.) знайдено литу бляшку-оправу (Аксенов 2021, рис. 1: 12), яка має прямі аналогії з бляшками поховання № 2 мадярського могильника біля с. Суботці та бляшкою з поховання № 19 Больше-Тіганського могильника в Поволжі (Бокий, Плетнева 1988, рис. 5: 6; Халикова, Халиков 2018, табл. XVI: 27, 28).

Джерельна база

Ретельніше вивчення матеріалів катакомбних поховань головного могильника біля с. Верхній Салтів експедицією Харківського історичного музею під керівництвом В. Г. Бородуліна (1984—1989) дозволило зафіксувати ще один поховальний комплекс, у якому елементи поясної гарнітури мають паралелі в старо-

* АКСЬОНОВ Віктор Степанович — кандидат історичних наук, завідувач відділу археології, Харківський історичний музей імені М. Ф. Сумцова, ORCID: 0000-0002-0648-0696, aksyonovvictor@gmail.com

житностях Середнього Поволжя та Південного Уралу. Аналізу матеріалів катакомби № 31 (розкопки 1985 р.) присвячено цю статтю.

Досліджену катакомбу виявлено в процесі охоронних досліджень на північному схилі Капіносового яру на ділянці, яка була відведена для садівничого товариства «Ізумруд» (Бородулин, Пархоменко 1985).

Катакомба № 31 (ВСМ-I, розкопки В. Г. Бородуліна 1985 р.) мала дромос довжиною 4,4 м, ширина якого не перевищувала 0,6 м. У початковій частині дромоса було відкрито вісім сходинок, висота яких коливалася від 0,2 до 0,4 м. Від останньої сходинки дно дромоса полого спускалося до входу в поховальну камеру. Глибина дромоса перед входом до камери становила 3,6 м від сучасної поверхні. Вхід до камери, як і склепіння самої камери, були обвалені. Поховальна камера стосовно дромоса поперечна. Підлога камери фіксувалася на 0,1 м нижче дна дромоса. Камера розміром 2,05 × 1,55 м у плані мала форму прямокутника з округленими кутами. На підлозі камери виявлено рештки двох дорослих людей (чоловіка та жінки)¹ (рис. 1: 1). Поховання № 1 належало чоловікові, рештки якого розташовувалися вздовж дальньої торцевої стінки камери. Збереженість кісток скелета чоловіка погана. Збереглися лише довгі кістки ніг, за положенням яких видно, що небіжчика було покладено у випростаному положенні на спині головою вліво від входу. У районі пояса чоловіка виявлено бронзову поясну бляшку-оправу із залишками шкіряного ремня (рис. 1: 6). Поховання № 2 розташовувалося ближче до входу в камеру, вздовж її центральної вісі. Кістяк людини гарної збереженості містив сліди навмисної руйнації, яка сталася в давнину: від черепа була відокремлена нижня щелепа, тоді як сам череп був дещо відсунутий у бік лівої бокової стінки камери та лежав на правій скроневій кістці лицевим відділом у бік входу до поховальної камери; променева та ліктьова кістки лівої руки були відсунуті у бік поховання № 1; стегнова кістка правої ноги переміщена в бік поховання № 1. Положення кісток свідчить, що небіжчика було покладено у випростаному стані на спині головою вліво від входу, з руками зігнутими у ліктях так, що долоні опинилися під кістками таза, ноги випростані та зв'язані нижче колінних суглобів (права нога поверх лівої).

¹ Визначення статі похованих людей було здійснено за наявним у камері інвентарем.

За черепом небіжчика виявлено комплекс речей, до складу якого входили: бронзові спіралеподібні пронизки (6 екз.) (рис. 2: 7); фрагмент бронзової сережки з нерухомою привіскою кулястої форми (рис. 2: 10); бронзові штамповані гудзики (рис. 2: 8); скляні та кам'яні (сердолік — 8 екз., роговик — 12 екз.) намистини (рис. 2: 16, 19, 20, 26), бісер синього кольору (56 екз.) (рис. 2: 27). Імовірно, цей комплекс являв собою посмертний дарунок. На ділянці грудної клітини людини були розчищені бронзові спіралеподібні пронизки (5 екз.) (рис. 2: 7), три литих гудзики (рис. 2: 9), бронзова лита поясна бляшка круглої форми (рис. 1: 5). На фалангах пальців лівої руки зафіксовано два бронзових персні з розкованими щитками (рис. 2: 14, 15), а на фалангах правої руки — один бронзовий перстень із вставкою зі скла темно-синього кольору (рис. 2: 13). Біля долоні правої руки лежав залізний ніж із залишками дерев'яних піхов на лезі (рис. 2: 11, 12). У районі пояса небіжчика виявлено: три пряжки-гудзики зі стулок морського моллюска (рис. 2: 1 — 3); бронзові спіралеподібні пронизки (24 екз.) (рис. 2: 7); бронзові литі бубонці (3 екз.) (рис. 2: 4—6); рамка бронзової поясної пряжки (рис. 1: 2); багатокольорові (7 екз.) (рис. 2: 28—34) та монохромні (31 екз.) скляні намистини (рис. 2: 21—25). На кістках ступнів обох ніг були зафіксовані фрагменти шкіряних ремінців від взуття, прикрашені бронзовими штампованими бляшками серцеподібної форми (рис. 2: 35, 38—40) та бронзовими штампованими наконечниками, поле яких було прикрашено рослинним орнаментом із бутонів лотоса (рис. 2: 36, 37).

На підлозі камери, між кістяками людей на рівні їхнього пояса були зібрані литі бронзові бляшки-оправи прямокутної форми (2 екз.) (рис. 1: 3, 4), бляшка-оправа із лотосоподібним орнаментом (рис. 1: 6), бляшки круглої в плані форми (5 екз.) (рис. 1: 5). У правому дальньому кутку поховальної камери виявлено рештки поховальної їжі у вигляді кістки великої рога-тої худоби.

Аналіз матеріалу

Поховальний інвентар цієї катакомби доволі типовий для «класичних» старожитностей салтівської культури та представлений переважно власними прикрасами й елементами костюма. Це стосується в першу чергу бронзових штампованих та литих гудзиків (рис. 2: 8, 9), брон-



Рис. 1. Катакомба № 31 Верхньо-Салтівського головного могильника: 1 — план поховальної камери; 2 — фрагмент поясної пряжки; 3—6 — поясні бляшки; 7 — поясний набір із поховання біля с. Нова Миколаївка (Комар 2018)

Fig. 1. Catacomb no. 31 of the Verkhniy Saltiv burial ground: 1 — a plan of a burial chamber; 2 — a fragment of a belt buckle; 3—6 — belt plaques; 7 — a belt set from a burial near Nova Mykolaivka village (Комар 2018)

зових литих бубонців (рис. 2: 4—6), бронзових дротяних спіралеподібних пронизок (рис. 2: 7). Ці елементи вбрання мають широкі аналогії в пам'ятках представників різних етнічних груп салтівського населення лісостепової та степової зони розповсюдження культури (Плетнева 1989, рис. 57; Аксенов, Хоружая 2005, рис. 3: 8, 11; Винников, Сарапулкін 2008, рис. 47: 18). Поширеними були в салтівській час бронзові персні з розкованими щитками та скляною вставкою

(рис. 2: 13—15) (Плетнева 1989 рис. 61; Аксенов 2017, рис. 6: 9, 10; 9: 2—5; 14: 9—14; 15: 5; 17: 16, 17). Доволі типовим для аланських поховань салтівської культури басейну Сіверського Дінця є набір скляного та кам'яного намиста (сердолік, роговик) (рис. 2: 19, 20, 26). Так, намисто із сердоліку представлене виробами кулястої форми (7 екз.) (рис. 2: 19) та підвіскою краплеподібною форми (рис. 2: 16). Намистини кулястої форми із сердоліку найчисельніші серед кам'яних

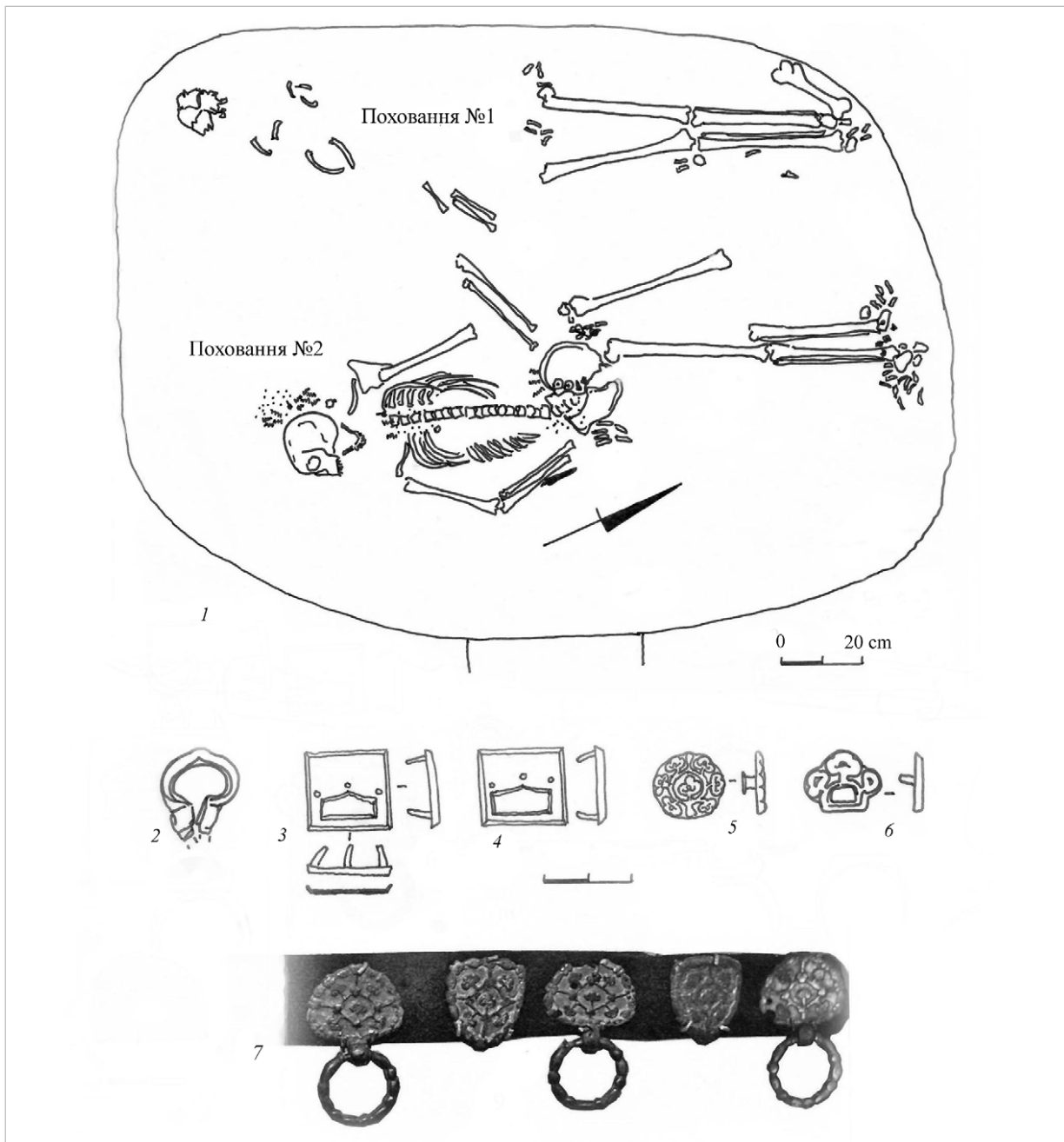

Рис. 2. Інвентар катакомби № 31 Верхньо-Салтівського головного могильника: 1–3 — пряжки-гудзики; 4–6 — бубонці; 7 — дротяна пронизка; 8 — штамповані гудзики; 9 — литі гудзики; 10 — сережка; 11, 12 — ніж; 13–15 — перстні; 16–34 — намисто; 35, 38–40 — фрагменти ремінців від взуття; 36, 37 — наконечники ремінців від взуття

Fig. 2. Inventory of the catacomb no. 31 of the Verkhniy Saltiv burial ground: 1–3 — button buckles; 4–6 — bells; 7 — a corded bead; 8 — stamped buttons; 9 — cast buttons; 10 — an earring; 11, 12 — a knife; 13–15 — rings; 16–34 — a necklace; 35, 38–40 — fragments of shoe straps; 36, 37 — tips from shoe straps

намистин регіону (Хоружая 2007, с. 224). Підвіски із сердоліку краплеподібної форми знайдено і на інших катакомбних могильниках регіону (Старо-Салтівському, Рубіжанському тощо) (Аксенов 1999, с. 140; 2001, рис. 6: 21). Доволі поширеними в салтівських пам'ятках є намистини з роговика (рис. 2: 26), які посідають друге за кількістю місце серед кам'яних намистин після сердолікових (Хоружая 2007, табл. 1). Вони доволі часто трапляються в похованнях аланських дітей (Хоружая 2013, рис. 1: 16; 2: 9) та кількісно переважають над усіма іншими типами намиста у т. зв. «додаткових» наборах прикрас, що супроводжують доволі багаті катакомбні поховання Верхньосалтівського могильника (Аксенов 2017, рис. 1: 10; 2: 11; 3: 10; 4: 32; 5: 11). Монохромне та багатокольорове скляне намисто (рис. 2: 17, 18, 21—25, 28—34) представлене типами (МЕР 90, 111, 116, 119, 135, 144, 145, 176, 187, 203, 269), доволі характерними для комплексів VIII—IX ст. (Ковалевская 2000). Це саме стосується й скляного бісеру синього кольору (рис. 2: 27), який кількісно превалує в пам'ятках салтівського часу над бісером інших (жовтого, зеленого, червоного, білого) кольорів (Хоружая 2007, с. 228). Три т. зв. пряжки-гудзики зі стулок морських молюсків (рис. 2: 1—3) доволі часто трапляються в поховальних пам'ятках аланського населення VIII—IX ст. Подоння та Північного Кавказу (Аксенов 2015, табл., рис. 1; Кантемиров, Дзаттиаты 1995, табл. XX: 17—19; XXXIV: 3, 4), де вони входили до складу нагрудних прикрас (Доде 2001, с. 28, рис. 22: 4; Иерусалимская 2012, с. 61, ил. 33). Такі диски зі стулок морських молюсків, на нашу думку, у середньовічних аланів були символом Великої Богині (Аксенов 2015, с. 73-74). У тих випадках, коли такі пряжки-гудзики розташовувалися, як і в катакомбі № 31, на ділянці пояса разом з амулетами, туалетною скринькою та ін., вони могли виступати маркером належності їхньої власниці до групи заміжніх жінок, які вже мають дітей (Аксенов 2015, с. 75). Єдиним предметом, пов'язаним із господарською діяльністю в цій катакомбі, був черешковий ніж (рис. 2: 11, 12). Такі ножі були доволі поширені у VIII—X ст. на території від Уралу до Угорщини (Міхеев, Степанська, Фомін 1973, с. 91). Вони у значній кількості фіксуються на пам'ятках усіх етнічних груп населення салтівської культури (Аксенов 2017, рис. 7: 10; 10: 14; 21: 19, 20; Плетнева 1989, рис. 45; Міхеев 1985, рис. 7: 6; 8: 14, 21, 31, 38; 9: 11—14; 10: 8, 9). Від взуття збереглися фрагменти шкі-

ряних ремінців, прикрашені штампованими бляшками серцеподібної форми та штампованими наконечниками, поле яких прикрашене рослинним орнаментом із бутонів лотоса (рис. 2: 35—40). Ремінці взуття з металевими бляшками доволі часто трапляються в багатих катакомбних похованнях Верхньосалтівського могильника (Аксенов 2021-2022, с. 15-16, табл.). Такі елементи взуття, за нашими спостереженнями, разом із поясним набором є показником соціального та майнового статусу конкретної людини в салтівській спільноті (Аксенов 2021-2022, с. 31). Дві бляшки оправи прикрашені рослинним орнаментом із трьох бутонів лотоса, які розташовані над прямокутною нерухомою петелькою для протягування додаткового ремінця (рис. 1: 6). Бляшки цього типу характерні для III хронологічного горизонту салтівської культури (Комар 1999, табл. 4). Фрагмент сережки з аналізів даної катакомби має бронзове дротяне кільце овальної форми, у нижній частині якого припаяна невелика порожниста срібна кулька (рис. 2: 10). Місце з'єднання кульки з кільцем додатково прикрашене кільцем із бронзового рубчастого дроту. За своєю конструкцією ця сережка схожа на сережки варіанту 7—2 із кримських могильників другої половини VIII—IX ст. (Веймарн, Айбабин 1992, рис. 42: 43, с. 184).

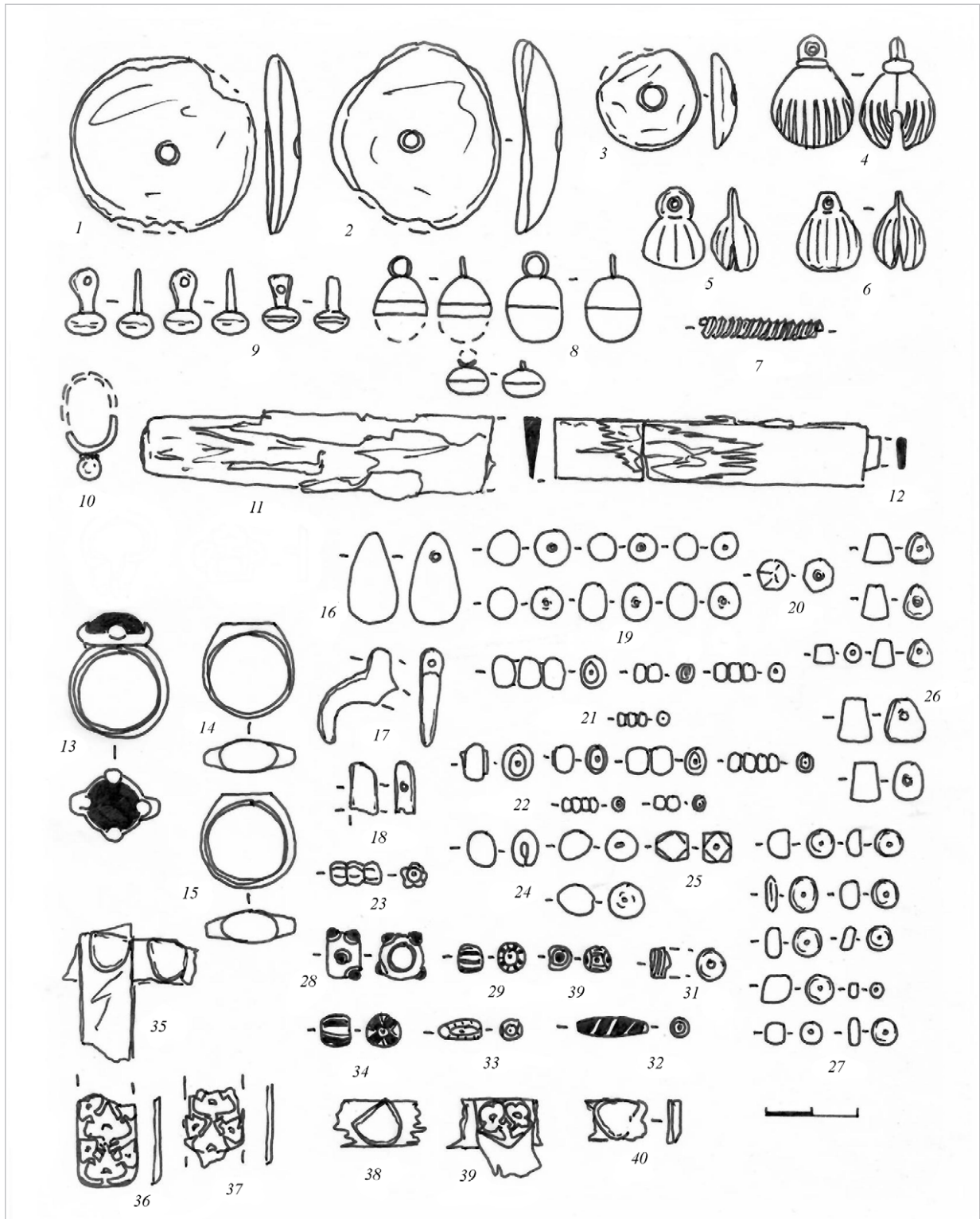
Найбільший інтерес у катакомбі становлять бронзові литі елементи поясної гарнітури, представлені бляшками двох типів. По-перше, це бляшки розміром 1,7 × 1,8 см, які мають форму прямокутника (рис. 1: 3, 4). У нижній частині щитка бляшок є прямокутний отвір зі стрілчатим верхом. Кути над верхнім краєм отвору прикрашені однією цяткою, що виконана за допомогою пуансону. Бляшки цього типу не трапляються в «класичних» салтівських старожитностях. Натомість вони є типовими для тюркських пам'яток межі VII—VIII—IX ст. (Овчинникова 1990, рис. 23: 1). За своїми розмірами знайдені бляшки відповідають середнім показникам, що характерні для таких бляшок із території Сибіру (Ковалевская 2000, с. 148). Такі бляшки походять тільки з поховань VIII—IX ст. Доволі часто вони трапляються в комплексах VII—XI ст. Середнього Поволжя, Прикам'я, Південного Уралу — у пам'ятках, що належать волзьким болгарам, давнім мадярам, мордві, марійцям (Ковалевская 2000, с. 148; Мурашева 2000, с. 27; Халикова, Халиков 2018, табл. I: 12; II: 10; VI: 34; XIV: 22). У цих пам'ятках такі поясні бляшки входять до прикрас тюрко-уральського кола (Ко-

мар 2018, рис. 70: 20; Боталов, Грудочко 2011, с. 88, рис. 7: 35—37). Знайдені бляшки не місцевого походження і, скоріше за все, вони потрапили до аланів Верхнього Салтова з Волго-Камського регіону.

Ще п'ять литих бляшок мали в плані круглу форму (рис. 1: 5). Поле бляшок прикрашене рослинним орнаментом із бутонів лотоса, які утворювали композицію з однієї центральної квітки, навколо якої стеблина із шістьма квітками утворює замкнуте коло. Орнамент із таких бутонів лотоса є типовим для салтівських старожитностей межі VIII—IX – IX ст. Проте для елементів салтівської поясної гарнітури не характерні поясні бляшки круглої в плані форми, прикрашені лотосоподібним орнаментом (Плетнева 1989, рис. 36; Комар 1999, табл. 4). Те саме стосується і орнаментальної схеми, що представлена на цих бляшках. Орнамент близький, але не тотожний до рослинного орнаменту, яким прикрашені елементи поясної гарнітури т. зв. «мадярського» кола з поховань IX—X ст. Єлизавет-Михайлівського, Крюково-Кужновського могильників із території Поволжя (Зеленцова 2018, рис. 1: 1, 2, 10; Комар 2018, рис. 49: 2, 4, 7; 50: 217), Редікорського скарбу (1909 р.) з території Пермського Передуралля (Подосёнова 2018, рис. 1), поховання біля с. Нова Миколаївка (Дніпропетровська обл.) (рис. 1: 7) (Комар 2018, рис. 6: 10, 11). Однак однією з відзнак бляшок «мадярського» типу є наявність бордюру з круглих та овальних ланок, які чергуються між собою — т. зв. «вузликового» бордюру (Комар 2011, с. 65; Подосёнова 2018, с. 122; Зеленцова 2018, с. 281). Бляшки з катакомби № 31 такого бордюру не мають, що дозволяє трактувати їх як виріб місцевих майстрів, у якому вони переосмислили мадярський сюжет відповідно до місцевих уподобань.

Аксенов, В. С. 1999. Старосалтовский катакомбный могильник. *Vita antiqua*, 2, с. 137-149.

Аксенов, В. С. 2001. Рубежанский катакомбный могильник салтово-маяцкой культуры на Северском Донце. *Донская археология*, 1-2, с. 62-78.

Аксенов, В. С. 2011. Новые материалы к вопросу о мадыро-салтовских контактах в верхнем Подонцовье. *Археология і давня історія України*, 7, с. 133-143.

Аксёнов, В. С. 2015. Пуговицы из раковины моллюсков у аланского населения салтово-маяцкой культуры (по материалам катакомбных могильников бассейна Северского Донца). *Хазарский альманах*, 13, с. 65-81.

Аксёнов, В. С. 2017. *Могильник салтово-маяцкой культуры у с. Червоня Гусаровка на Северском Донце*. Харьков: Вид. Рожко С. Г.

За знайденим у катакомбі інвентарем час виникнення цього поховального комплексу визначається як друга—третя чверті IX ст.

Висновки

Таким чином, у катакомбі № 31 є елементи поясної гарнітури, які містять три типи бляшок, що відповідають різним традиціям. Різний розмір бляшок та місце їх розташування з великою імовірністю вказують на наявність у катакомбі двох поясних наборів. Так, перший пояс, що супроводжував чоловіка (поховання № 1), був представлений трьома литими бляшками-оправами прямокутної форми, що є типовими для тюркських пам'яток межі VII—VIII – IX ст. та доволі часто трапляються в салтівський час у похованнях народів Середнього Поволжя, Прикам'я та Південного Уралу (волзьких болгар, давніх мадяр, мордви).

Другий поясний набір, що належав жінці (поховання № 2), складався з бляшок-оправ «класичного» салтівського вигляду та круглих у плані бляшок, виконаних у синкретичному (салтово-мадярському) стилі. Наявність у катакомбі № 31 бляшок, характерних для тюркських старожитностей межі VII—VIII – IX ст., та бляшок, виконаних у салтово-мадярському стилі, відображає існування в салтівському суспільстві певної військової моди, зумовленої тією роллю, яку відігравали мадяри в 30—90 рр. IX ст., перебуваючи у союзних відносинах із верхівкою Хозарського каганату. Елементи поясної гарнітури з катакомби № 31 демонструють, що наборні пояси виготовляли різні майстри (Плетнева 1989, с. 166), але відповідно до панівної тоді моди. Для салтівців була важлива не форма бляшок і малюнок на них, а їхня кількість: що заможнішим був чоловік, то більше бляшок прикрашали його пояс (Плетнева 1967, с. 161).

Аксёнов, В. С. 2021–2022. О ремешках обуви аланского населения салтово-маяцкой культуры (по материалам четвертого участка катакомбного могильника у с. Верхний Салтов). *Хазарский альманах*, 18, с. 12-38.

Аксёнов, В. С. 2021. Катакомба 74 Верхньо-Салтівського головного могильника. *Археология*, 3, с. 106-116.

Аксёнов, В. С., Лаптев, А. А. 2014. Освоение населением Хазарского каганата лесостепного Подонцовья: взгляд на проблему. *Степи Европы в эпоху средневековья*, 12, с. 25-50.

Аксенов, В. С., Хоружая, М. В. 2005. Новые раннесредневековые захоронения Нетайловского могильника (раскопки 2002—2004 гг.). *Хазарский альманах*, 4, с. 199-215.

Багрянородный Константин 1991. *Об управлении империей*. Москва: Наука.

Белік, О. О. 2002. Поясні набори із салтівських пам'яток як індикатор салтиво-мадярських контактів. *Археологія*, 2, с. 109-114.

Бокий, Н. М., Плетнёва, С. А. 1988. Захоронение семьи воина-всадника X в. в бассейне Ингула. *Советская археология*, 2, с. 99-115.

Бородулин, В. Г., Пархоменко, О. В. 1985. *Отчет о раскопках Верхне-Салтовского и Старо-Салтовского катакомбных могильников в 1985 г.* Архив Института археологии НАНУ, ф.о. 21790, 21791.

Боталов, С. Г., Грудочко, И. В. 2011. Новые материалы по культурогенезу средневекового населения Южного Урала (по материалам могильников Уелги и Синеглазово). *Археологія і давня історія України*, 7, с. 79-99.

Веймарн, Е. В., Айбабин, А. И. 1993. *Скалистинский могильник*. Киев: Наукова думка.

Винников, А. З., Сарапулкин, В. А. 2008. *Болгары в Поосколье (Мандровский могильник)*. Воронеж: ВГПУ.

Доде, З. В. 2001. *Средневековый костюм народов Северного Кавказа. Очерки истории*. Москва: Восточная литература.

Зеленцова, О.В. 2018. Поясные наборы «венгерского» облика из могильников поволжских финнов правобережья Волги. В: Turk Attila, Зеленков, А.С. (отв. ред). III-й Международный мадярский симпозиум. Будапешт, 6 – 10 июня, 2016 года. Будапешт: Martin Opitz Kiado., с. 279 – 301.

Иванов, В. А. 1999. *Древние угро-мадяры в Восточной Европе*. Уфа: Гилем.

Иерусалимская, А. А. 2012. *Мощева балка: необычный археологический памятник Северокавказского шелкового пути*. Санкт-Петербург: Издательство Гос. Эрмитажа.

Кантемиров, Э. С., Дзаттиаты, Р. Г. 1995. Тарский катакомбный могильник VIII—IX вв. В: Тменов, В.Х. (отв. ред.). *Аланы: история и культура*. Владикавказ: СОИГ-СИ.

Ковалевская, В. Б. 2000. *Компьютерная обработка массового археологического материала из раннесредневековых памятников Евразии*. Москва: ОНТИ ПНЦ РАН.

Комар, А. В. 1999. Предсалтовские и раннесалтовские горизонты Восточной Европы. *Vita Antiqua*, 2, с. 111-136.

Комар, А. В. 2011. Древние мадяры Етелькеза: перспективы исследований. *Археологія і давня історія України*, 7, с. 21-78.

Комар, А. В. 2018. *История и археология древних мадяров в эпоху миграции*. Budapest: Martin Opitz Kiado.

Михеев, В. К. 1985. *Подонье в составе Хазарского каганата*. Харьков: Вища школа.

Міхеев, В. К., Степанська, Р. Б., Фомін, Л. Д. 1973. Ножи салтівської культури та їх виробництво. *Археологія*, 9, с. 90-99.

Мурашева, В. В. 2000. *Древнерусские ремесленные наборы украшения (X—XIII вв.)*. Москва: Эдиториал УРСС.

Овчинникова, Б. Б. 1990. *Тюркские древности Саяно-Алтая в VI—X ст.* Свердловск: Издательство Уральского университета.

Плетнева, С. А. 1967. *От кочевий к городам. Салтово-маяцкая культура*. Материалы и исследования по археологии СССР, 146. Москва: Наука.

Плетнева, С. А. 1989. *На славяно-хазарском пограничье. Дмитриевский археологический комплекс*. Москва: Наука.

Подосёнова, Ю. А. 2018. «Древневенгерские» изделия из серебра на территории Пермского Предуралья в эпоху средневековья. III-й Международный мадярский симпозиум. Будапешт, 6—10 июня, 2016 года. Будапешт: Martin Opitz Kiado, с. 121-136.

Халикова, Е. А. 1976. Больше-Тиганский могильник. *Советская археология*, 2, с. 158-178.

Халикова, Е. А., Халиков, А. Х. 2018. *Ранние венгры на Каме и Урале (Больше-Тиганский могильник)*. Казань: ФЭН

Хоружая, М. В. 2007. Бусы из захоронений Верхне-Салтовского могильника (раскопки 1984 г.). *Хазарский альманах*, 6, с. 223-239.

Хоружая, М. В. 2013. Захоронения в ямах с подбоем Верхне-Салтовского катакомбного могильника (раскопки 1984—1989 гг.). *Древности 2013*, 12, с. 211-224.

Viktor S. Aksionov

PhD, Head of the Department of Archaeology, the M. F. Sumtsov Kharkiv Historical Museum, ORCID 0000-0002-0648-0696, aksyonovviktor@gmail.com

SET BELTS FROM THE CATACOMB No. 31 OF THE EARLY-MEDIEVAL BURIAL GROUND NEAR VERKHNI SALTIV VILLAGE

The materials of the catacomb burial no. 31 investigated in 1985 by the expedition of the Kharkiv Historical Museum under the leadership of V. H. Borodulina on the main site of the Early-Medieval burial ground in Verkhni Saltiv village (VSM1) are introduced into the scientific circulation. The burial chamber, transverse to the dromos, contained the remains of two people (a man and a woman) with the traces of deliberate destruction committed in ancient times (fig. 1: 1). Inventory found with the buried people (fig. 2) allows dating this complex to the second — third quarters of the 9th century. The elements of the belt set found in the burial, represented by cast bronze plaques and a fragment of a bronze belt buckle (fig. 1: 2—6) are of interest. Two belt plaques with a fixed loop in the lower part of the shield are decorated with a lotus ornament (fig. 1: 6) typical for the 3rd chronological horizon of the Saltiv antiquities. Two square-shaped plaques with a rectangular hole that has a pointed top in the lower part of the shield (fig. 1: 3, 4) are distinctive among the Turkic antiquities of the 8th—10th centuries. Similar plaques of the Saltiv period are found in the assemblages of the Volga River middle region and the Southern Urals (Volga Bulgarians, Magyars, Mordovians, Mari), where they are part of the decorations of the Turk-Ural circle. Five more round plaques are decorated with floral ornament (fig. 1: 5), which finds analogies in the monuments of the “Magyar” circle of the 9th—10th centuries (Elizavetino-Mikhailovka, Kriukovo-Kuzhnovskii burial grounds in the Volga region, burial in the village of Nova Mykolaivka in the Dnipro Oblast). This belt set consists of three types of plaques that correspond to different traditions. Appearance of the set reflects existence of certain military fashion in the Saltiv society associated with the role played by the Magyars in the 830—890s, being in allied relations with the top of the Khazar Khaganate.

Key words: Saltiv culture, Verkhni Saltiv, catacomb, belt set elements, Alans, Magyars.

References

- Aksenov, V. S. 1999. Starsaltovskii katakombnyi mogilnik. *Vita antiqua*, 2, p. 137-149.
- Aksenov, V. S. 2001. Rubezhanskii katakombnyi mogilnik saltovo-maiatskoi kultury na Severskom Donce. *Donskaia arheologiya*, 1-2, p. 62-78.
- Aksenov, V. S. 2011. Novye materialy k voprosu o madiaro-saltovskikh kontaktakh v verkhnem Podontsove. *Archaeology and Early History of Ukraine*, 7, p. 133-143.
- Akxonov, V. S. 2015. Pugovitsy iz rakoviny molliuskov u alanskogo naseleniia saltovo-maiackoi kultury (po materialam katakombnykh mogilnikov basseina Severskogo Dontsa). *Khazarskii almanakh*, 13, p. 65-81.
- Akxonov, V. S. 2017. *Mogilnik saltovo-maiackoi kultury u s. Chervonaia Gusarovka na Severskom Dontse*. Kharkiv: Vid. Rozhko S.G.
- Akxonov, V. S. 2021-2022. O remeshkakh obuvi alanskogo naseleniia saltovo-maiatskoi kultury (po materialam chetvertogo uchastka katakombnogo mogilnika u s. Verhnij Saltov). *Khazarskii almanakh*, 18, p. 12-38.
- Akxonov, V. S. 2021. Katakomba 74 Verkhno-Saltivskoho holovnoho mohylnyka. *Arheologia*, 3, p. 106-116.
- Akxonov, V. S., Laptev, A. A. 2014. Osvoenie naseleniem Khazarskogo kaganata lesostepnogo Podontsovia: vzgliad na problemu. *Stepi Evropy v epokhu srednevekovia*, 12, p. 25-50.
- Aksenov, V. S., Khoruzhaia, M. V. 2005. Novye rannesrednevekovye zakhroneniia Netailovskogo mogilnika (raskopki 2002—2004 gg.). *Khazarskii almanakh*, 4, p. 199-215.
- Bagrianorodnyi Konstantin 1991. *Ob upravlenii imperiei*. Moskva: Nauka.
- Belik, O. O. 2002. Poiasni nabory iz saltivskykh pamiatok yak indykator saltivo-madiarskykh kontaktiv. *Arheologia*, 2, p. 109-114.
- Bokii, N. M., Pletneva, S. A. 1988. Zakhronenie semi voina-vsadnika X v. v basseine Ingula. *Sovetskaia arheologiya*, 2, p. 99-115.
- Borodulin, V. G., Parkhomenko, O. V. 1985. *Otchet o raskopkakh Verkhne-Saltovskogo i Staro-Saltovskogo katakombnykh mogilnikov v 1985 g.* Scientific Archives of the Institute of Archaeology, the NAS of Ukraine, f.o. 21790, 21791.
- Botalov, S. G., Grudochko, I. V. 2011. Novye materialy po kulturogenezu srednevekovogo naseleniia Iuzhnogo Urala (po materialam mogilnikov Uelgi i Sineglazovo). *Archaeology and Early History of Ukraine*, 7, p. 79-99.
- Veimarn, E. V., Aibabin, A. I. 1993. *Skalistskii mogilnik*. Kyiv: Naukova dumka.
- Vinnikov, A. Z., Sarapulkin, V. A. 2008. *Bolgary v Pooskole (Mandrovskii mogilnik)*. Voronezh: VGPU.
- Dode, Z. V. 2001. *Srednevekovyi kostium narodov Severnogo Kavkaza. Ocherki istorii*. Moskva: Vostochnaya literatura.
- Zelencova, O.V. 2018. Poiasnye nabory «vengerskogo» oblika iz mogilnikov povolzhsikh finnov pravoberezhya Volgi. In: Turk Attila, Zelenkov, A.S. (ed.). III-j Mezhdunarodnyj madyarskij simpozium. Budapesht, 6 – 10 iyunya, 2016 goda. Budapesht: Martin Opitz Kiado., s. 279 – 301.
- Ivanov, V. A. 1999. *Drevnie ugro-madiary v Vostochnoi Evrope*. Ufa: Gilem.
- Ierusalimskaia, A. A. 2012. *Moshevaia balka: neobychnyi arheologicheskii pamiatnik Severokavkazskogo shelkovogo puti*. Sankt-Peterburg: Izdatelstvo Gos. Ermitazha.
- Kantemirov, E.S., Dzattiaty, R.G. 1995. Tarskij katakombnyj mogilnik VIII-IX vv. In: Tmenov, V.Kh. (ed.). *Alany: istoriya i kultura*. Vladikavkaz: SOIGSI, p. 259-314.
- Kovalevskaia, V. B. 2000. *Kompiuternaia obrabotka massovogo arheologicheskogo materiala iz rannesrednevekovykh pamiatnikov Evrazii*. Moskva: ONTI PNC RAN.
- Komar, A. V. 1999. Predsaltovskie i rannesaltovskie gorizonty Vostochnoi Evropy. *Vita Antiqua*, 2, p. 111-136.
- Komar, A. V. 2011. Drevnie madiary Etelkeza: perspektivy issledovaniia. *Archaeology and Early History of Ukraine*, 7, p. 21-78.
- Komar, A. V. 2018. *Istoriia i arheologiya drevnikh madiar v epokhu migratsii*. Budapest: Martin Opitz Kiado.
- Mikheev, V. K. 1985. *Podone v sostave Khazarskogo kaganata*. Kharkiv: Vyscha shkola.
- Mikheev, V. K., Stepanska, R. B., Fomin, L. D. 1973. Nozhi saltivskoi kultury ta yikh vyrobnytstvo. *Arheologia*, 9, p. 90-99.
- Murasheva, V. V. 2000. *Drevnerusskie remennye nabornye ukrasheniia (X—XIII vv.)*. Moskva: Editorial URSS.
- Ovchinnikova, B. B. 1990. *Tiurskie drevnosti Saiano-Altaiia v VI—X st.* Sverdlovsk: Izdatelstvo Uralskogo universiteta.
- Pletneva, S. A. 1967. *Ot kochevii k gorodam. Saltovo-maiatska kultura*. Materialy i issledovaniia po arheologii SSSR, 146. Moscow: Nauka.
- Pletneva, S. A. 1989. *Na slaviano-khazarskom pograniche. Dmitrievskii arheologicheskii kompleks*. Moskva: Nauka.
- Podosonova, Iu. A. 2018. “Drevnevengerskie” izdeliia iz serebra na territorii Permskogo Preduralia v epokhu srednevekovia. III-i Mezhdunarodnyi madiarskii simpozium. Budapesht, 6—10 iunija, 2016 goda. Budapesht: Martin Opitz Kiado, p. 121-136.
- Khalikova, E. A. 1976. Bolshe-Tiganskii mogilnik. *Sovetskaia arheologiya*, 2, p. 158-178.
- Khalikova, E. A., Khalikov, A. H. 2018. *Rannie vengry na Kame i Urale (Bolshe-Tiganskii mogilnik)*. Kazan: Fen.
- Khoruzhaia, M. V. 2007. Busy iz zahroneniia Verkhne-Saltovskogo mogilnika (raskopki 1984 g.). *Khazarskii almanakh*, 6, p. 223-239.
- Khoruzhaia, M. V. 2013. Zakhroneniia v iamah s podboem Verkhne-Saltovskogo katakombnogo mogilnika (raskopki 1984—1989 gg.). *Drevnosti 2013*, 12, p. 211-224.