

являється етапом еволюційного розвитку ні одної із предшесуючих или синхронних культур. Каждая категория ее материальной культуры — это результат синтеза и интеграции черт нескольких культур и создание нового явления. Участие как местного, так и пришлого компонентов в формировании зарубинецкой культуры определяется не только наличием их черт, но и тем, что зарубинецкая культура выделяется среди них своим своеобразием и неповторимостью.

S. P. Pachkova

THE ROLE OF THE ARRIVAL COMPONENT IN THE FORMATION OF THE ZARUBYNTSI CULTURE

The paper raises the problem of the role the cultures of the Middle and South Eastern Europe had played in the formation of the Zarubyntsi Culture. Basing on the comparative analyses of the main artifacts of archaeological cultures dated to the turn of the first century AD — topography of settlements and burial-grounds, specific features of dwellings, burial rite, ceramics and the main kinds of adornments — the author makes conclusion on that the Pomorie Culture, various groups of the Jastorph Culture and certain groups of the Laten cultures of the South-Eastern Europe significantly contributed to the formation of the Zarubyntsi Culture. The contribution varies from culture to culture by its character and importance. The tribes of the Pomorie Culture were a substratum and an arrived component of the Zarubyntsi Culture; one can trace their traditions in a number of artifacts. A small military detachments of the Jastorph Culture moved swiftly across the Dnieper Region. A few of them settled at that territory. Nevertheless, they become driving forces in uniting the territories resided by various cultures and a catalyst of the process of the Jastorph Latenization. As for the Celts per se, we have no arguments in favor of their participation in the formation of the Zarubyntsi Culture. Yet, the concept on that those inhabitants of the Dnieper Region who participated in the Bastarn's campaign against the Balkan tribes adopted the achievements of the Laten Culture of the Balkan-Danubian Region shows up as rather possible and a justified assumption. The Zarubyntsi Culture was not a stage in the process of development of any previous or synchronic culture. Every category of its material culture is a result of synthesis and integration of features of several cultures, as well as innovations. The roles of both the local and the arrived components in the formation of the Zarubyntsi Culture are determined not only by their features in the Zarubyntsi Culture, but also by the peculiarities of the Zarubyntsi Culture itself.

ЄВРОПЕЙСЬКІ ВПЛИВИ В ЗАРУБИНЕЦЬКІЙ КУЛЬТУРІ

Є. В. Максимов

У статті висвітлюються матеріали центральноєвропейських культур III ст. до н. е. — II ст. н. е. поморсько-кльошевої, ястрофської та пшеворської, які траплялися в пам'ятках зарубинецької культури Середнього Придніпров'я.

Як свідчать археологічні матеріали, населення Середнього Придніпров'я упродовж латенського та ранньоримського часів (III ст. до н. е. — II ст. н. е.) зазнавало певного впливу з боку центральноєвропейських племен. Цей період припадає на формування зарубинецької культури, у зв'язку з чим в її столовій кераміці, прикрасах та поховальному обряді присутні елементи зазначених європейських культур, в тому числі — германські. Саме ця обставина стала приводом для ряду дослідників (П. Рейнеке, К. Таккенберг та ін.) виступити з твердженням, що суб-

© Є. В. МАКСИМОВ, 1999

«Археологія», № 4, 1999 р.

41

стратом зарубинецької культури були саме германські племена, які переселилися в II—I ст. до н. е. зі своєї прабатьківщини у Придніпров'я.

Оскільки такі докази були недостатньо аргументованими, з'явилися нові гіпотези, але думка про германське походження зарубинецької культури, вже на іншому рівні знань, знову набула чинності в інтерпретації деяких сучасних вчених¹.

Одну з нових гіпотез висунув Ю. В. Кухаренко. За нею, поморська культура басейну Вісли, поширюючись у V—III ст. до н. е. на південний схід, у II ст. до н. е. в Прип'ятському Поліссі набула нових рис, притаманних вже зарубинецькій культурі, і в такому вигляді з'явилася на Середньому Придніпров'ї². Ця версія в 60-ті роки набула значного поширення в російській археологічній літературі, проте не здобула підтримки в Україні та Білорусі. Подальше поглиблення цієї гіпотези належить вже В. В. Сєдову, за яким поморсько-кльошова культура в її праслов'янській частині стала творцем зарубинецької культури³.

Втім, розвиваючи гіпотезу Ю. В. Кухаренка, деякі її прибічники дійшли думки, що головна роль у створенні зарубинецької культури належить не поморським, а сусіднім з ними із заходу змішаним ясторфсько-поморським племенам Верхньої Лужиці (місцевості у верхів'ях Одера і Вісли), частина яких просунулася до Придніпров'я під ім'ям бастарни⁴.

Серед українських дослідників міцно утвердилася думка про важливу роль у створенні зарубинецької культури місцевого населення попереднього часу, яким на Середньому Придніпров'ї були праслов'янські племена скіфської доби, а на Верхньому Придніпров'ї — балто-слов'янські племена милоградської культури. Важливу роль при цьому відігравали інтеграційні процеси, особливо активні під час племінних переселень, культурні запозичення з Заходу та Півдня, торгові контакти.

Окремі ланки багатогранного явища — утворення зарубинецької культури — ще вимагають уточнення, серед них — визначення на конкретному матеріалі участі в цьому процесі західних поморсько-кльошевої та ясторфської культур.

Процес становлення зарубинецької культури проходив в області її ойкумени — в Придніпров'ї, отже тут мусили б бути пам'ятки субстратних — поморсько-кльошевої та ясторфської культур. Проте мова може йти лише про кілька пам'яток кльошевої культури у крайніх західних регіонах України — вздовж Західного Бугу та у верхів'ях Горині (Дубляни, Головно, Тростяниця), причому їх хронологія — друга половина IV — початок III ст. до н. е.⁵ не збігається з найранішими зарубинецькими старожитностями.

Щодо пам'яток ясторфського типу, то вони відомі в Україні також в невеликій кількості. На Правобережжі такі матеріали відомі з поселення Козаровичі в гирлі Ірпеня та Юрковиця в Києві⁶, а на Дніпровському Лівобережжі в басейні р. Сейм поблизу с. Харівка Д. Т. Березовець виявив у заплаві залишки поселення у вигляді двох жител і кількох печей. Трохи заглиблені в ґрунт житла мали каркасно-глиняні стіни та глинобитні печі. Тут було знайдено уламки лощеного та ліпного посуду, які за своїми особливостями — гранчастими вінцями у гостроплечих мисок, хроповатими стінками у горщиків з лощеними смугами під вінцями та над денцями, мають аналогії у ясторфсько-поморських пам'ятках III—II ст. до н. е. Німеччини⁷ та Польщі. Це поселення датується згаданим часом на підставі знайдених у житлах уламків античних амфор.

На р. Сейм поблизу с. Пересипки Путивльського р-ну виявлено зруйноване трупоспалення — великий горщик-урну з тричастинним профілем корпусу, гранчастими вінцями, із лощеними смугами під ними та над денцем, трьома наліпними виступами по корпусу, прикрашеному паралельними розчосами; залізний ніж з горбатою спинкою та залізна кругла поясна пряжка з рухомим язичком⁸. За аналогіями з германськими старожитностями, горщик датується III—II ст. до н. е.⁹

У цьому ж регіоні у заплаві р. Сейм, поблизу с. Бунякине, на дюні в культурному шарі I. I. Артеменком виявлено «уламки зарубинецької кераміки з лощеною та шорсткою поверхнею» — вінця горщиків з пальцевим орнаментом, лощені миски з гранчастими вінцями, кухоль з колінчастою ручкою, фрагменти амфор із світло-сірим ангобом III—II ст. до н. е.¹⁰



Рис. 1. Матеріали з городища Басівка на р. Сулі.

На сумській ділянці р. Сейм А. М. Обломським та Р. В. Терпиловським виявлено 8 аналогічних пунктів, на трьох з них — Пересипки I, Чаплище 3 та Красне 4 проведено розкопки. Тут трапилися матеріали «ранньозарубинецького часу», які походять з культурного шару та жертовника в Чаплище 3 — фрагменти ложеного, хрповатого та кухонного посуду ясторфсько-поморських типів та стінки амфор, головним чином коських III—II ст. до н. е.¹¹.

Археологічні матеріали трапилися В. А. Іллінській у верхів'ях Сули, в с. Басівка Роменського р-ну Сумської обл., у верхній частині культурного шару мисового скіфського городища VI—V ст. до н. е. Це — уламки високоякісних гостроріберних гранчастих мисок, кухлів та горщиків із стінками, орнаментованими рустом (рис. 1), біконічні прясла зі свастиками, латенський бронзовий браслет з шишечками, бронзова дротяна середньолатенського типу фібула, уламки елліністичних амфор, в тому числі з клеймом III—II ст. до н. е. та залізний наконечник списа¹², які мають ясторфсько-поморські аналогії¹³.

У м. Лубни що на р. Сулі, при розкопках центральної частини кургану на рівні денної поверхні знайдено поховання. У вогнищі були чорнолошені миски, горщик, прикрашений кількома дугоподібними наліпами, курильницями, скляні намистини, перепалені кістки¹⁴. За поховальним обрядом та чорнолощеною керамікою, це поховання можна віднести до центральноєвропейського типу.

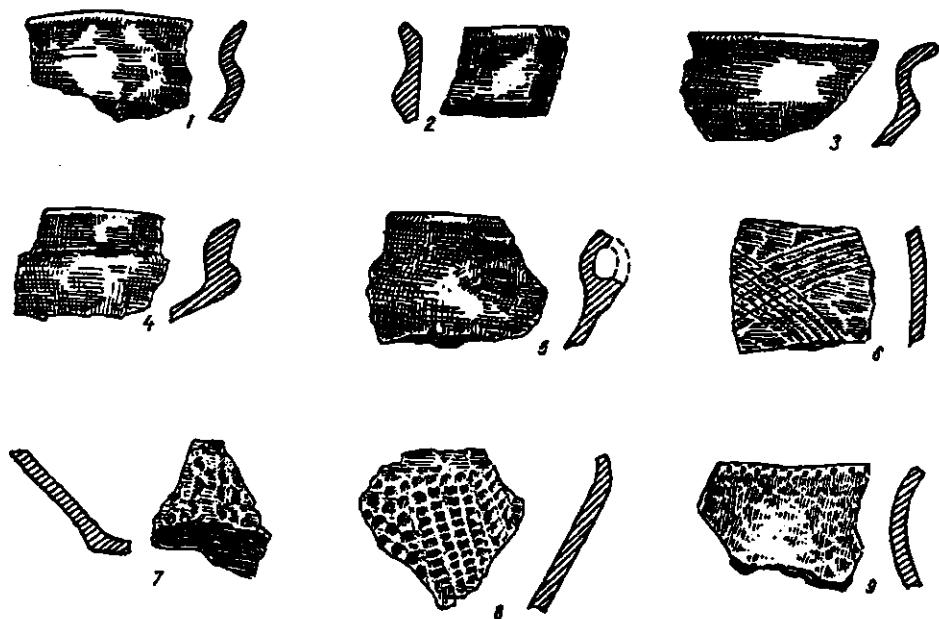
Поблизу від цього пункту, в гирлі р. Сули, в с. Дяченки зафіксовано поховання з подібними рисами обряду¹⁵.

Отже, Дніпровське Лівобережжя напередодні або в період формування зарубинецької культури було місцем перебування якогось племінного об'єднання з Центральної Європи. Гадаємо, що вихідною їх територією були кілька європейських регіонів, про що свідчать різнотипні матеріали, які вони залишили на шляхах свого просування. Це, зокрема, культові предмети — шийні гривни-коронки різних типів, найбільша кількість яких зосереджена в Ютландії та Північній Німеччині, 9 коронок трапилися на території Польщі, 2 — в Румунії, 10 — в Україні, з них 7 — на Середній Десні поблизу м. Мена. Приналежність цих коронок ясторфській, а більш пізніх — пшеворській культурам, вважається доведеною¹⁶.

Для з'ясування конкретних даних про інтенсивність контактів поморсько-кльошевої та ясторфської культур із зарубинецькою культурою важливими є дані, отримані С. П. Пачковою. Було встановлено, що близько 20% всього зарубинецького посуду є типологічно близькими до поморсько-кльошевої кераміки¹⁷.

Оскільки між цими культурами не було територіальних та хронологічних контактів, наявність такого збігу вказує на участь поморсько-кльошевої культури у формуванні празарубинецької кераміки в самому середовищі цієї культури, що вказує на глибинні генетичні зв'язки поморсько-кльошевої культури із зарубинецькою.

Що ж до ясторфської культури, то її участь в цьому процесі фіксує наявність в зарубинецькій кераміці таких ясторфських керамічних особливостей як орнаментация країв вінець горщиків защипами у шаховому порядку, а стінок — валиками у формі підковок, чотирма ручками по корпусу, посудин з тричастинним корпусом, а також поясных гачків, характерних фібул, наконечників списів та значна латенізація зарубинецької культури, пов'язана з ясторфською традицією¹⁸.

У визначенні конкретного внеску кожної із згаданих центральноєвропейських культур важливою є проблема їх взаємовідносин, адже вони були не тільки сусідськими і синхронними, але й дуже близькими за рівнем соціально-економічного розвитку.

Можна думати, що характер стосунків поморсько-кльошевої та ясторфської культур залежав від їх динамічності, яка значною мірою була адекватною етнічній активності носіїв кожної культури.

Відомо, що в цьому центральноєвропейському регіоні протягом другої половини I тис. до н. е. неодноразово проходило пересування кельтських та германських племен на схід на землі поморсько-кльошевої культури, що змінювало етнічний склад місцевого населення і призвело до утворення близько III ст. до н. е. ясторфсько-поморської спільності, наявність якої відбилася на процесі формування в цей час зарубинецької і пшеворської культур.

Пізніше, в I—II ст. н. е. в історичній долі зарубинецького населення помітну роль відіграла пшеворська культура, що виникла на території Польщі майже одночасно із зарубинецькою. Відмінною особливістю пшеворської культури була її поліетнічність. Ця культура являла собою сукупність кількох різноетнічних спільностей — германської, давньослов'янської та кельтської, що утворилася в результаті згаданих вище переселень західних і північно-західних племен на землі між Одером і Віслою. Нові переселення призвели до виникнення мішанини різних племен та їх поступової трансформації в інтегровані спільності¹⁹.

В пізньолатенський і ранньоримський часи виділяються три хвилі германських переселень на територію пшеворської культури — в кінці II ст. до н. е., на початку I ст. н. е. та в другій половині I ст. н. е.

Переселення стали каталізатором міграційного руху носіїв пшеворської культури на територію України, заселеної тоді зарубинецькими племенами. Так, на початку пізньолатенського часу (рубіж II—I ст. до н. е.) у Верхньому Подністров'ї — Західному Побужжі, а також Середньому Подністров'ї (Горошева) з'являється пшеворське населення з району Південно-Східної Польщі (Мазовії). У зв'язку зі значним збільшенням кількості цієї людності наприкінці II — на початку III ст. н. е., частина її розселилася далі по Західному Побужжю (Сокаль та ін.), в межиріччі Дністра і Сану (Добростани та ін.), а на Середньому Дністрі з'являється нова хвиля переселенців з Польщі, представлена похованнями із зброєю²⁰.

З середини I ст. до н. е. до пшеворського регіону у Верхньому Подністров'ї та Західному Побужжі почало переселятися зарубинецьке населення з Прип'ятського Полісся, а також населення з південного заходу, з області липицької культури. В результаті взаємодії цих трьох спільностей досить швидко, до кінця I ст. н. е. — початку II ст. н. е. утворилася нова єдність, представлена численними пам'ятками зубрицького типу (Зубра, Соکیلники, Підберізці тощо)²¹.

Південніше, на Середньому Подністров'ї на рубежі та в перші століття н. е. існували поєднані лукашівські пам'ятки (Круглик) разом з пшеворськими та фракійськими елементами (Бернашівка).

Отже, перші століття н. е. були в Придністров'ї часом широкої інтеграції пшеворської культури із зарубинецькою та липицькою культурами. Пшеворці поширилися також на Південний Буг (Рахни), Східну Словаччину, Закарпаття, Потисся. Цей процес посилювався у III ст. н. е., коли основна пшеворська область в Польщі досягла найвищого розквіту.

Пшеворська експансія не обминула і зарубинецького Подніпров'я. Тут на

багатьох пам'ятках знайдено посуд, фібули та інші пшеворські речі. Кераміка представлена характерними чорнолощеними мисками, подібними до знайдених у похованні початку I ст. н. е. Гринів у Верхньому Подністров'ї²². Такі миски відомі із зарубинецьких могильників Пирогів та Корчувате, городищ Ходорів і Ходосівка та інших²³. Типовий пшеворський чорнолощений великий горщик I—II ст. н. е., прикрашений по корпусу складним нігтьовим орнаментом, знайдено в Пухівці, розташованій у гирлі Десни²⁴. Популярні у пшеворців цього часу фібули — так звані фібули бойев та сильнопрофільовані з ажурним приймачем типів А-67 і А-236, виявлені на Середньому Придніпров'ї (7 екз.), Прип'яті (4 екз.) та Південному Побужжі (5 екз.); тут відомі також пшеворські шпори, бритви, браслети з шишечками, поясні гачки, пінцети тощо²⁵.

Є підстави твердити, що всі ці речі, притаманні пшеворській культурі, потрапили на Придніпров'я, в зарубинецьке оточення разом з самими носіями пшеворської культури, на що вказує, зокрема, поширення тут прийомів пшеворського домобудівництва (Ходосівка, Хотів, Монастирьок тощо), характерною рисою якого було застосування зрубів. Відомі тут і окремі поховання, здійснені за пшеворським поховальним обрядом — з перепаленими ритуальними речами і розбитим посудом (Рахни).

Через сто років після початку інтенсивного пшеворського проникнення в зарубинецькі правобережні придніпровські регіони, а саме наприкінці I — на початку II ст. н. е. звідси розпочався рух далі на схід, до Дніпровського Лівобережжя, інтегрованого пшеворсько-зарубинецького населення. Однією з причин цієї міграції було формування на зарубинецькому Правобережжі надлишкового населення. На зростання зарубинецької людності в цей час вказує збільшення кількості поселень та могильників. В цей період на Середньому Придніпров'ї з'явилося близько 20 нових мисових городищ типу Бабина Гора, Ходосівка, Хотів, а в дніпровській заплаві виникли численні поселення відкритого типу, які до того тут були невідомі — Таценки, Оболонь, Козаровичі тощо²⁶. Час виникнення усіх цих пам'яток бездоганно визначається знахідками тут уламками пізньоелліністичних амфор та фібулами середньолатенської схеми I ст. до н. е.

Про демографічне наповнення придніпровського зарубинецького суспільства говорять також дані могильників. Наприклад, на Пирогівському некрополі, де 198 з 263 поховань були датовані фібулами²⁷, понад половина припадала на часи піднесення зарубинецької культури.

Зросло населення Середнього Придніпров'я також заселило неосвоєні до того внутрішні землі свого регіону, розташовані в басейні Росі, Тясмина, Південного Бугу, де з'явилося в I ст. н. е. до 20 нових поселень типу Межиричів, Суботова, Мар'янівки та ін.²⁸

Природним виразом цього процесу підйому зарубинецького суспільства стала його міграція на Лівобережжя і далі на схід.

Ця подія призвела до значних етно-культурних змін зарубинецької спільності: у II ст. н. е. з'явилося кілька нових етнокультурних утворень зарубинецько-синкретичного характеру. Це — зубрицька культура Волині і Поділля, де змішалися зарубинецькі, пшеворські та липицькі елементи; пам'ятки типу Гринів з елементами зарубинецької та культури штрихованої кераміки, відомі в північній частині Правобережжя та на Лівобережжі й правобережні пам'ятки типу Таценки, Довжик, Рудяки з поєднанням пшеворських та зарубинецьких рис і подібні пам'ятки на Південному Бузі типу Рахнів. На Дніпровському Лівобережжі у верхів'ях Сейму, Ворскли і Сіверського Дінця з'явилися численні пам'ятки типу Картамишево 2-Тернівка 2. Їх пшеворські риси виступають в наявності зрубних жител, у присутності в керамічному комплексі гостроріберних мисок і горщиків (рис. 2), прикрашених пролощеним орнаментом із свастик та меандру, бронзових підвісок-лунниць, вічкастих фібул²⁹.

Відомі знахідки скарбів і окремих екземплярів римських денаріїв II ст. н. е., головним чином, династії Антонінів, також відбивають нестабільну обстановку того часу, обумовлену пересуванням племен та формуванням нових етнічних спільностей. Ці скарби не пов'язані з пізнішою черняхівською культурою, оскільки вони за часом є значно ранішими. На Правобережжі Дніпра їх відомо понад 20³⁰ і стільки ж на Дніпровському Лівобережжі³¹. Деякі з них мали в своєму складі сотні, інколи тисячі денаріїв, являючи велику матеріальну цінність.



Рис. 2. Лошений посуд з поселень Дніпровського Лівобережжя.

могла потрапити зі слов'янами, які також входили до складу пшеворської культури і, ймовірно, разом з германцями брали участь в Маркоманській війні.

Міграційний рух на схід зарубинецько-пшеворських племен наприкінці I—II ст. н. е. не обмежився Лівобережжям Дніпра, а продовжився далі, до території басейну р. Оки. Відомо, що саме тут ще наприкінці XIX ст. М. П. Буличовим було виявлено нову і незвичайну мощинську культуру. Її кухонний посуд за формами, орнаментациєю насічками і зачіпами по вінцях, чорнолошена кераміка, залізні вироби, фібули римських типів, поховальний обряд трупоспалення³² знаходять аналогії в зарубинецькій культурі.

Під впливом мощинської культури, у сусідньої дяківської культури з'являється чорнолошений гострореберний посуд та бронзові прикраси з характерним зарубинецьким пуансонним орнаментом³³.

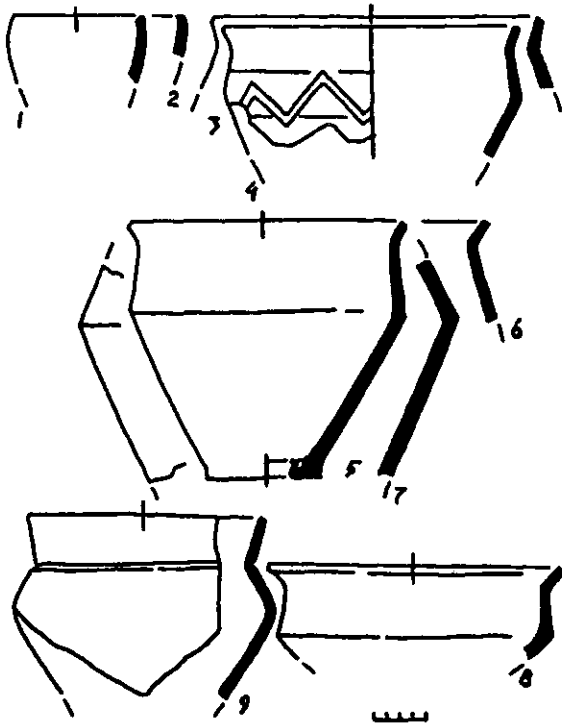
Втім, басейн Оки не став межею пшеворсько-зарубинецької міграції, яка, поширюючись на схід, досягла берегів Волги в районі Самарської луки. Під впливом прийшлої із заходу людності тут в II ст. н. е. кардинально змінюється вигляд місцевої городоцької культури: властиву їй «текстильну кераміку» змінюють шерехаті, прикрашені насічками по вінцях, і лошені гострореберні та округлободі посудини. У ґрунтових могильниках з'являються трупоспалення в овальних та округлих ямах. Поширюються залізні наконечники стріл, дротики, дво- та однолезові мечі, вудила, кресала, пінцети, кріплення ременів, вісімкоподібні пражки, шпори, бронзові прикраси з пуансонним орнаментом, фібули Авдциса, що мають прями аналогії в зарубинецькій та пшеворській культурах³⁴. Згодом це прийшло зарубинецько-пшеворське населення було асимільоване місцевими племенами, хоч його традиції тут зберігалися ще в III—IV ст. н. е.

Підсумовуючи вищевикладене, слід констатувати, що в період формування зарубинецької культури важливу роль відігравали носії центральноєвропейської поморсько-кльошевої та ясторфської культур. Пізніше їх заступила синкретична пшеворська культура та пшеворсько-зарубинецька спільність, пам'ятки якої відомі не тільки на території України, але й в басейні Оки та Середньої Волги.

Про походження і етнічну приналежність цих скарбів існує кілька гіпотез. Проте як джерело їх утворення слід виключити торгівлю, оскільки вона в економічно слабких місцевих общинах кінця I—II ст. була незначною за обсягом і мала натуральний обмінний характер. Імовірно, що скарби денаріїв Антонінів утворилися внаслідок Маркоманської війни 167—175 рр. Під час війни центрально- і східноєвропейських племен германців, фракійців та сарматів з Римом, війська останнього кілька разів зазнавали поразок, в результаті чого імператору Марку Аврелію доводилося відкуповуватися від переможців. Частина з цих грошей принесли в Україну германці — носії пшеворської культури, з речами якої зроблені окремі знахідки денаріїв — в Рахнах, Таценках, Рудяках, Оболоні та ін. Інша частина

Примітки

¹ *Шукин М. Б.* Проблема бастарнов и этнического определения поянешти-лукашевской и зарубинецкой культур // Петербургский археологический вестник.— 1993.— № 6.— С. 90—94; *Еременко В. Е.* «Кельтская вуаль» и зарубинецкая культура.— СПб., 1997.

² *Кухаренко Ю. В.* К вопросу о происхождении зарубинецкой культуры // СА.— 1960.— № 1.— С. 289, сл.

³ *Седов В. В.* Происхождение и ранняя история славян.— М., 1979.— С. 74—78.

⁴ *Каспарова К. В.* О хронологии и связях зарубинецкой культуры // *Zieme polskie we wczesnej epoce zelesa.*— Rześlów, 1992.— S. 289—301.

⁵ *Никитина В. Б.* Памятники поморской культуры в Белоруссии и на Украине // СА.— 1965.— № 1.— С. 194—205.

⁶ *Максимов Е. В.* Среднее Поднепровье на рубеже нашей эры.— К., 1972.— С. 116—133.

⁷ *Максимов Е. В.* Указ. соч.— С. 54; *Die Germanen.*— Berlin, 1976.— Abb. 42; *Кухаренко Ю. В.* Археология Польши.— М., 1969.— Табл. XLV.

⁸ *Кухаренко Ю. В.* Погребение у с. Пересыпки // МИА.— 1970.— № 176.— С. 35.

⁹ *Die Germanen.*— Abb. 42;

¹⁰ *Артеменко И. И.* Отчет о работе Среднеднепровской экспедиции 1977 г. // НА ІА НАН України.— С. 9.

¹¹ *Обломський А. М., Терпиловський Р. В.* Посейм'я в латенський час // Археологія.— 1994.— № 3.— С. 41—51.

¹² *Ильинская В. А.* Позднескифский слой Басовского городища // КСИА АН УССР.— 1961.— Вып. 11.— С. 59—63.

¹³ *Максимов Е. В.* Среднее Поднепровье...— С. 56.

¹⁴ *Махно Є. В.* Поховання на Замковій Горі в Лубнах. // Археологія.— 1965.— Т. XVIII.— С. 186.

¹⁵ *Рудинський М. Я.* Археологічні збірки Полтавського музею.— К., 1928.— С. 43.

¹⁶ *Кухаренко Ю. В.* Погребение у с. Пересыпки...— С. 35; *Babeş M.* Frühgermanen in östlichen Dakien in der letzten Jahrhunderten V. U. Z. // *Frühévolken in Mitteleuropa.*— Berlin, 1988.— Abb. 9.

¹⁷ *Пачкова С. П.* О соотношении поморско-клевешовой и зарубинецкой культур по керамическим материалам // *Zieme polskie we wczesnej epoce zelesa.*— Rześlów, 1992.— S. 265—287.

¹⁸ *Каспарова К. В.* О хронологии и связях...— С. 299 сл.

¹⁹ *Русанова И. П.* Этнический состав носителей пшеворской культуры // Раннеславянский мир.— М., 1990.— С. 119—135.

²⁰ *Козак Д. Н.* Етнокультурна історія Волині (I ст. до н. е.— IV ст. н. е.).— К., 1991.— С. 30 дл.

²¹ Там же.

²² *Козак Д. Н.* Пшеворська культура у Верхньому Подністров'ї та на Західному Побужжі.— К., 1984.

²³ *Максимов Е. В.* Среднее Поднепровье...— С. 17—60.

²⁴ Петров В. П. Зарубинецкий могильник // МИА.— 1959.— № 70.— С. 55.— Рис. 10, 1.

²⁵ Максимов Е. В. Среднее Поднепровье...— Табл. VIII, XXVIII.

²⁶ Там же.— С. 21—27.

²⁷ Скиба Л. С. Пирогівський могильник зарубинецької культури.— Автореф. дис. ... канд. істор. наук.— К., 1994.— С. 14.

²⁸ Максимов Е. В. Зарубинецкая культура на территории УССР.— К., 1982.— С. 78, 114.

²⁹ Обломский А. М., Терпиловский Р. В. Среднее Поднепровье и Днепровское Левобережье в первых веках нашей эры.— М., 1991.— С. 22 сл.

³⁰ Максимов С. В. Античний імпорт на Середньому Придніпров'ї в зарубинецький час // Археологія.— 1963.— Т. 15.— С. 110 сл.

³¹ Брайчевський М. Ю. Римська монета на території України.— К., 1959.— С. 18 сл.

³² Булычев Н. И. Журнал раскопок по части водораздела Верхних притоков Волги и Днепра.— М., 1899.— С. 15—21.

³³ Дьяковская культура.— М., 1974.— Рис. 9.— Табл. XXV.

³⁴ Матвеева Г. И. Этнокультурные процессы в Среднем Поволжье в I тыс. нашей эры.— Куйбышев, 1986.— С. 158—164.— Рис. 1.

Е. В. Максимов

ЕВРОПЕЙСКИЕ ВЛИЯНИЯ В ЗАРУБИНЕЦКОЙ КУЛЬТУРЕ

В статье рассматриваются материалы центральноевропейских культур III в. до н. э.— II в. н. э.— поморско-клезевова, ясторфской и пшеворской, которые встречаются на поселениях и в могильниках зарубинецкой культуры Среднего Приднепровья. Они свидетельствуют об активном влиянии этих культур, которое распространялось как посредством торгового обмена, так и в виде непосредственного присутствия носителей этих центральноевропейских культур в зарубинецкой среде, что явилось результатом их неоднократных миграций на территорию Поднепровья и далее на восток в течение всего периода их существования. Эти миграции приводили к значительным изменениям культурной и этнической обстановки в указанном регионе, влияя на весь ход исторического процесса в зарубинецкой ойкумене и за ее пределами, как в период формирования зарубинецкой культуры, так и в последующее время, во многом определяя ход исторического процесса.

Е. V. Maksimov

THE EUROPEAN IMPACT ON THE ZARUBYNTSI CULTURE

The paper discusses the materials from the settlements and burial-grounds of the Zarubyntsi Culture, the origin of which trace to the Central European cultures — the Pomorie-Cloche, Jastorph and Pszewor cultures — dated to the third century BC through the second century AD. The materials witnesses an intensive influence the above cultures had upon the Zarubyntsi Culture through both trade exchange and direct infiltration of the cultures into the Zarubyntsi community. The infiltration came from repeated migrations to the Dnieper River Region and then in the eastward direction. These migrations significantly changed the ethnic and cultural situation in the above region producing an effect on the historical processes within the Zarubyntsi ecumene and neighbor regions in the period of formation of the Zarubyntsi Culture and at a later time. Historical development of the region was to a large extent specified by these migrations.