

тельно оседлыми, комплексно сочетающими скотоводство, земледелие, рыболовство и охоту.

Сарматские племена, спорадически проникавшие в Днепро-Донское междуречье в III—II вв. до н. э., переселяются сюда лишь в конце II—I вв до н. э., когда началось новое улучшение климатических условий, сделавшее пригодными для обитания причерноморские степи. Они не сменили и не вытеснили скифское население, а заполнили пустовавшие степные пространства.

Изменение климата оказало соответствующее влияние на развитие экономики античных городов Северного Причерноморья.

Климатические колебания III—II вв. до н. э. охватили весь пояс евразийских степей и привели к значительным изменениям этнокультурной карты, что вплоть до настоящего времени объясняется завоевательными передвижениями различных племен.

С. П. ЮРЕНКО

## Домобудівництво населення Дніпровського Лівобережжя в VIII — X ст.

Житло є одним з елементів матеріальної культури, що відбиває не лише виробничу діяльність і побут людини, а й рівень соціально-економічного розвитку суспільства. Саме тому проблема житла привертає увагу широкого кола спеціалістів, в тому числі археологів.

Проблема історії житла, зокрема давньоруського часу, цікавила дослідників ще з середини XIX ст. Проте праці вчених того часу за браком фактичного матеріалу опиралися насамперед на дані етнографії та образотворчого мистецтва. Тому поставлені проблеми залишалися практично не розв'язаними<sup>1</sup>.

У післявоєнний період в результаті нагромадження археологічного матеріалу досягнуто значних успіхів в дослідженні цієї проблеми<sup>2</sup>.

Фундаментальною є праця П. О. Раппопорта, що являє собою найбільш повне зведення даних з історії східнослов'янського житла від VI—VII до середини XIII ст. на всій території, що входила до складу давньоруської держави.

Окремі питання, пов'язані з житлом VIII—X ст. на території Дніпровського лісостепового Лівобережжя, ставилися в працях І. І. Лялушкіна, Б. А. Шрамка та в окремих розділах робіт Д. Т. Березовця, О. В. Сухобокова, Е. О. Горюнова та ін.<sup>3</sup>, однак узагальнюючої праці немає.

В даній статті ми спробуємо з'ясувати характер житла населення названого регіону протягом другої половини I тисячоліття н. е. Фактологічною основою стали матеріали волинцівських пам'яток і ранньороменських поселень Опішні і Новотроїцького. З них найбільш повно досліджені Волинцеве, де зафіксовано залишки 51 житла та господарських споруд<sup>4</sup>, Опішня, де виявлено 26 будівель<sup>5</sup>, Новотроїцьке з 50 житлами<sup>6</sup>. Дані про житлобудівництво інших пам'яток залучаються тоді, коли їх належність до волинцівських чи давньороменських незаперечна. Це окремі житла з багатошарових поселень Целиків Горб, Стрелиця, Роїще, Вовки, Хитці, Ходосівка та ін.<sup>7</sup>

Щодо планування поселень існує думка Д. Т. Березовця про забудову Волинцева рівними рядами вздовж східного і західного схилів, відстань між якими становила 10 м, а в центрі містилися виробничі і ритуальні споруди<sup>8</sup>. Під час розкопок площа поселення була зайнята колгоспним садом і роботи велися в міжряддях дерев<sup>9</sup>, що і привело дослідника до помилкових припущень. Дослідження 1980—1981 рр. методом розкопок широкою площею, що стало можливим після використання саду, не підтверили думку Д. Т. Березовця<sup>10</sup>. Тепер коли площу поселення майже повністю розкопано, є підстави говорити про рівномірну забудову всіх його ділянок без виділення окремих житло-господарських комплексів (рис. 1).

Аналогічна ситуація притаманна Опішнянському поселенню та нижньому горизонту Новотроїцького, де 11 жител з волинцівською керамікою і яскравими слідами пожежі розташовані вздовж мису. Новотроїць-

ке городище відоме як пам'ятка роменської культури, що, на думку І. І. Ляпушкіна, існувала короткий час і загинула від пожежі<sup>11</sup>. Уважне вивчення графічної польової документації разом з аналізом керамічного матеріалу, що зберігається в Державному Ермітажі, та застосування методу планіграфії дали можливість виділити два горизонти забудови, які відповідають різним культурно-хронологічним етапам<sup>12</sup>. Ранній з них і є власне волинцівський, критеріями виділення якого стали наявність в житлах підлощеної кераміки з вертикальними вінцями — типової для цих пам'яток (IV тип, за І. І. Ляпушкіним) та корелювання цього типу з першим (груба ліпна кераміка, форми якої є провідними на Волинцівському поселенні).

Саме житла № 3, 9, 11, 15, 17, 24, 28, 30, 35, 43, 44 існували і загинули одночасно за винятком № 28. Саме відсутність притаманних цим житлам форм посуду в інших спорудах ставить під сумнів факт одночасового існування та загибелі всіх споруд Новотроїцького поселення, як вважав І. І. Ляпушкін<sup>13</sup> (рис. 2, 1, 2).

З наведеного І. І. Ляпушкіним загального плану поселення і графічної реконструкції видно, що житла і господарські споруди розміщуються чотирма окремими групами<sup>14</sup>. Всі житла поділяються на дві групи — орієнтовані кутами або стінками за сторонами світу. Цей поділ також свідчить про два періоди заселення мису, зайнятого поселенням, причому житла, орієнтовані за сторонами світу, відбивають пізніший етап існування поселення (рис. 2, 3). Тому на таких поселеннях немає планової забудовлі та стабільної орієнтації жител.

Погана збереженість стародавніх житлових споруд дає можливість говорити лише про їхню заглиблену частину та про деякі конструктивні деталі стін, інколи перекриття тощо. Наявні матеріали вказують на два типи ранньослов'янських жител, які, залежно від заглиблення підлоги від рівня сучасної поверхні, поділяються на споруди напівземлянкові (до



Рис. 1. План поселення поблизу с. Волинцеве (римськими буквами позначено траншеї; арабськими — житла).



Рис. 2. План Новотроїцького городища. 1 — житла волинцівського етапу; 2 — горілі житла; 3 — межі груп жител.

по схилу стіни залежав від крутизни кута природного нахилу площі поселення.

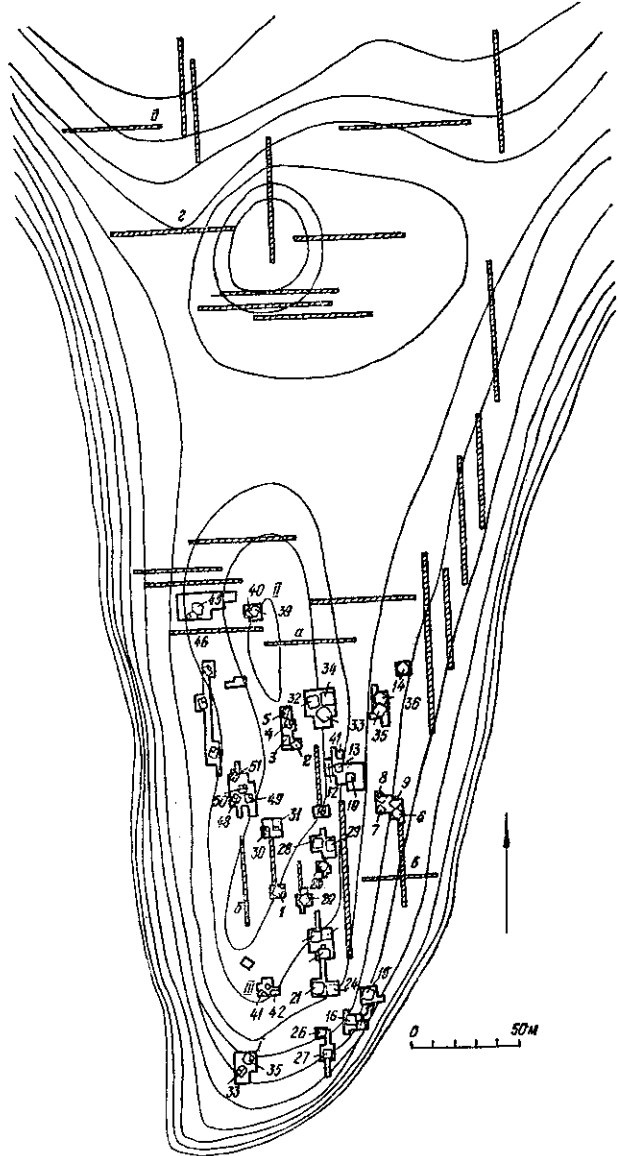
Подібно до жител попереднього періоду житла VII—VIII ст. являють собою однокамерні, прямокутні або квадратні за формою в плані будівлі. Довжина стінок земляних котлованів становить 3,5—4,5 м, а на Волинцівському поселенні багато жител з довжиною стін від 5 до 6,5 м, тобто з площею 25—42 м<sup>2</sup>.

Серед напівземлянкових і землянкових жител за конструктивними особливостями можна виділити два типи: зрубні і стовпові. В свої

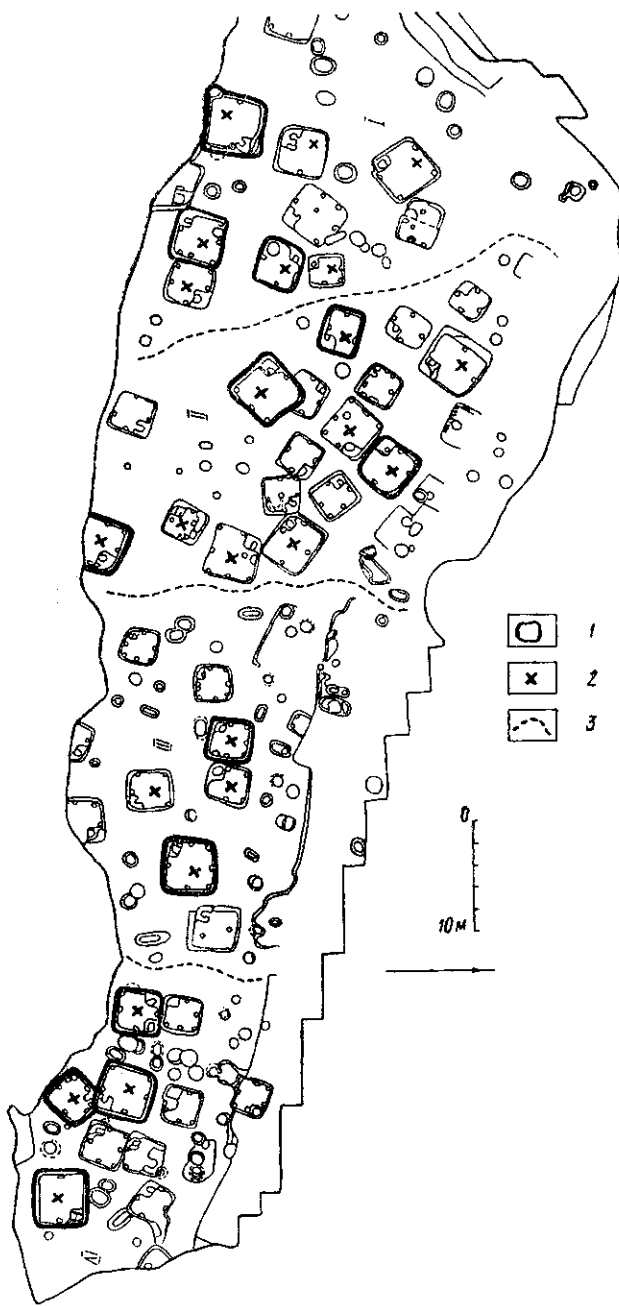
1,2 м) та землянкові (понад 1,2—1,4 м).

Звичайно, що поділ цей, як і наступні, умовний, оскільки до цього часу не розробили сталої термінології і критеріїв при дослідженні проблеми домобудівництва.

Землянка є спорудою, висота стін якої дозволяє використати горизонтальне перекриття, що спирається безпосередньо на землю за межами котловану. А напівземлянка це будівля, в якій горизонтальне перекриття можливе лише при добудові наземної стіни<sup>15</sup>. Практично вже з глибини 1,2—1,5 м житло може і не мати наземних стін, як видно з підрахунків. Наведені в табл. 1, 2 дані свідчать про значне переважання напівземлянок на поселеннях Дніпровського Лівобережжя в останній третині I тисячоліття н. е. Це відповідає традиціям житлобудівництва на цій території і в більш ранній час. Так, для пам'яток другої і третьої чверті I тисячоліття н. е. переважаним типом були теж напівземлянки, хоча менш заглиблені в землю<sup>16</sup>.

Напівземлянковий тип жител характерний і для синхронних слов'янських пам'яток Дніпровського Правобережжя<sup>17</sup> та Поділля<sup>18</sup>.

В усіх напівземлянках заглиблені частини стін були вертикальними (Волинцеве, Сосниця, Ходосівка) або дещо похилими (Новотроїцьке). Глибина житла від землі біля стіни, протилежної входу, часто коливається від 1 до 1,4—1,8 м. Рівень підлоги біля нижньої

чергу, житла стовпвої конструкції можна поділити на такі види: з горизонтальним облицюванням стін деревом; з облицюванням стін плетеною лозою; з ґрунтовими стінами<sup>19</sup> (рис. 3).

Матеріали розкопок археологічних пам'яток Дніпровського Лівобережжя вказують на переважання стовпвої конструкції жител<sup>20</sup>. Очевидно, таке явище пояснюється природно-географічними умовами, зокрема наявністю чи відсутністю певних видів будівельних матеріалів. Природно, що в лісовій смузі основним типом жител є зрубні конструкції, в той час як в лісостеповій зоні і на півдні переважають стовпові, кам'яні та саманні через відсутність будівельного лісу<sup>21</sup>. Межа між районами поширення двох основних конструкцій будівель, виявлена за археологічними матеріалами, зберігається від раннього залізного віку до епохи пізнього середньовіччя<sup>22</sup>.

З 15 волинцівських поселень, де велися стаціонарні дослідження, лише на одному, у Волинцеві, трапились залишки зрубних жител, досліджених Д. Т. Березовцем у 50-х роках. Тоді ж він висловив думку про переважання жител зрубної конструкції над стовпвою на даному поселенні<sup>23</sup>. Проте дані польової документації самого Д. Т. Березовця і польові дослідження 1980—1981 рр. переконливо доводять, що провідною була стовпова конструкція<sup>24</sup>. Характерною її ознакою є наявність стовпових ямок по кутках або посередині стін в підлозі котловану жител. Особливо чітко вони простежуються в житлах № 1, 5, 7, 18 та ін. Прикладом житла плетнєво-стовпвої конструкції є напівземлянка № 39, досліджена автором на Волинцівському поселенні у 1980 р. Це квадратна в плані будівля (4,8×4,8), заглиблена на 0,9 м від сучасної поверхні. По периметру котлована житла чітко простежуються круглі ямки діаметром до 0,35 м від опорних стовпів, заглиблених у материк на 1,35 м від сучасного горизонту на відстані 0,1—0,15 м від стіни. В південній стінці розчищена овальна в плані яма-підбій діаметром 0,95—0,6 м, заглиблена на 1,58 м від рівня сучасного горизонту. Її внутрішній край утворював приступок шириною 0,2 м в підлозі житла. В заповненні житла, вздовж стінок, виявлено залишки глиняної обмазки з відбитками плетеної лози (рис. 4).

Прикладом конструкції другого типу жител — зрубного, є споруда № 13, досліджена Д. Т. Березовцем у 1953 р. (рис. 5). В плані це квадрат довжиною стін 4 м, заглиблений на 1,4 м від рівня сучасного горизонту, орієнтований за сторонами світу. Стіни складені з колод товщиною 0,25—0,3 м (збереглось від 3 до 5 вінець), обтесаних з внутрішнього боку і скріплених по кутах «в обло». В північній стінці простежено вхід шириною 1 м, який сполучався з коридором, що похило виходив на поверхню горизонту і мав дві сходинки висотою 0,3 м при ширині 0,75 м, які вели безпосередньо в житло. Вся площа напівземлянки була перекрита завалом перепалених колод товщиною 18—20 см, що дало можливість реконструювати покрівлю споруди. Довга жердина, кінці якої виходять за межі котловану житла, утворювала гребінь покрівлі, опираючись на два стовпи, вкопаних за межами торцевих стін. Інші жердини розташовувались перпендикулярно довгій, опирались одним кінцем на неї, іншим — на землю. Таким чином, гребінь покрівлі піднімався над стінами зрубу на 1,2 м, утворюючи кут в 30°. По верху дерев'яного перекриття насипали шар землі, змішаної з глиною<sup>25</sup> (рис. 6).

Суттєвою деталлю ранньослов'янського житла є вхід, який траплявся переважно в східній (Волинцеве — 65%) або північній (Опішня — 35%) частинах житла. Він являв собою земляні сходинки, облицьовані деревом, довжиною 1,2—1,4 м, завширшки 0,6—0,65 при висоті — 0,2—0,3 м від рівня підлоги житла.

Іноколи такі сходи вели із житла в прибудову господарського призначення, підлога якої в деяких випадках знаходилася трохи нижче рівня підлоги житлової споруди (Волинцеве, житла № 2, 3). В житлах №№ 13, 14 цього ж поселення були порубані в зрубах входи шири-

Пам'ятка	Кількість жител	Площа житла			
		6—12	12—18	18—30	понад 30
Волинцеве	46	6	12	23	5
Опішня	23	10	9	4	—
Новотроїцьке	48	24	13	9	—
Битиця	3	2	1	—	—
Сосниця	3	—	2	1	—
Вовки	7	2	1	4	—
Роїще	5	2	2	1	—
Хітці	3	—	—	3	—
Ходосівка	5	2	2	1	—
Целиків Горб	2	1	1	—	—
Всього	145	39	43	46	5

ною 1—1,2 м в нижніх вінцях. В житлі № 14 з поверхні землі до входу вів коридор, який поступово знижувався і закінчувався на 0,75 м нижче рівня підлоги самого житла. Від входу, прорубаного в зрубі, в коридор вели дві сходинки по 30 см заввишки, вища з яких врізалася в площу житла, заходячи на всю ширину входу.

Підлогу жител утворював добре збитий знівельований материк. Якщо ж материком був пісок або супіщаний ґрунт, підлогу наклали з глини шаром 5—10 см. На Волинцівському поселенні, де орний шар підстилався тонким шаром (0,3 м) глини, материком був алювіальний пісок; підлога намащувалася сумішшю вапняку з піском (житла № 10—12). Коли ж нижня частина житла вирізувалася в материковому лесі або передматериковому суглинку, підлогою служила добре утрамбована глина (Новотроїцьке, Опішня), що інколи підсилювалася річковим піском (Ходосівка).

Важливою деталлю внутрішнього влаштування житла була піч, яка взагалі є одним з найсталіших елементів матеріальної культури осілого населення<sup>26</sup> Дніпровського Лівобережжя. Вогнища в житлах VII—IX ст. дуже рідкі і трапляються лише в окремих житлах Волинцева, Новотроїцького, Опішні, де вони співіснують зі звичайними печами, вирізаними з глини. Це вказує на їхнє особливе, мабуть, допоміжне, призначення. Виключенням є вогнище в житлі № 3 в Битиці, яке знаходилося у центрі і було основною отоплюючою спорудою. Але, як відомо, Битицьке городище є винятковим явищем серед ранньослов'янських пам'яток розглядуваної території: не виключено, що в даному випадку ми маємо справу з якимись чужерідними елементами<sup>27</sup>.

Для характеристики печей пам'яток останньої чверті I тисячоліття н. е. нами використані дані по 145 об'єктах з різних поселень.

Місцезнаходження печей добре простежується в процесі розкопок. Переважає розташування їх в кутках північної частини житла, рідко—поблизу стін напівземлянок, що є характерним для печей, вирізаних в підбоях. Останні зустрічаються рідко (Новотроїцьке, житла № 3 і 7; Опішня — № 11, 13; Волинцеве — № 12, 14, 17, 32, 40). Їх існування в одних і тих же житлах поряд зі звичайними печами вказує на допоміжне призначення цих споруд.

Як правило, піч знаходилася в задньому від входу кутку житла, челюстями до входу. Спостереження, зроблені під час розкопок, дають досить даних для реконструкції печей та виділення окремих типів у межах ранньослов'янської ойкумени.

На поселеннях Дніпровського Лівобережжя поширювались глиняні печі, в той час як на території Дністро-Дніпровського межиріччя слов'янським житлам притаманні печі-кам'янки<sup>28</sup>. На північ від регіону, який вивчаємо, житла з глиняними печами поширювались лише до нижньої течії Десни (Целиків Горб), а на сході, у басейні Дону, характерними

Таблиця 1

Орієнтація		Конструкція жител		Заглиблення		Підлога		Вхід
кутом	стінами	стовпова	зрубна	до 1,2	1,2—2	утрамбована	підсіпна	
18	28	42	4	32	14	26	20	11
13	10	23	—	23	—	18	3	5
23	25	48	—	44	2	48	—	3
3	—	2	—	2	—	3	—	—
—	3	3	—	—	3	—	3	1
6	1	7	—	7	—	4	3	—
—	4	5	—	5	—	5	—	—
3	—	3	—	3	—	3	—	—
2	3	2	—	5	—	3	—	—
2	—	—	2	2	—	—	—	—
70	74	135	6	123	19	110	29	20

є печі-кам'янки на глиняному розчині<sup>29</sup>. Це відрізняє пам'ятки названих територій від пам'яток волинцівського типу і роменської культури. Таким чином, на території Лівобережної України основним типом були печі, вирізані в материковому останці або в спеціально збитих з принесеної глини масивах, якщо материком був пісок або супіщаний ґрунт.

Здебільшого печі вирізувалися повністю в материкових останцях, але верхня частина їх швидко руйнувалася під дією вогню, що вимагало її ремонту. Тому склепіння печі викладалося з особливих глиняних виробів, так званих конусів. Назва ця умовна, бо часто ці вироби мали не лише конічну форму, а й форму низького циліндра, хлібців, яйцевидну тощо. Скупчення такого матеріалу трапляється майже в кожному житлі. Так, на Волинцівському поселенні їх не виявлено лише в одному випадку з 50 жител. Можна стверджувати, що печі в глиняних масивах типологічно не відрізняються від печей, вирізаних в материкових останцях, і, отже, відносяться до одного типу. Це стосується як пам'яток волинцівського типу, так і жител роменської культури.

На поселенні поблизу с. Волинцеве вдалося простежити і деякі особливості в спорудженні печей. Так, в житлі № 17 піч знаходилася в північно-західному кутку, в спеціально зробленій загородці, в плані

Таблиця 2

Пам'ятка	Кількість жител	Місцезнаходження		Конструкція печі		Печі в підболі	Вогнища	Жаровні
		північна частина	південна частина	матерост	глинобитна			
Волинцеве	46	35	11	18	28	5	4	12
Олішня	23	15	8	23	—	2	5	1
Новотроїцьке	48	19	24	46	2	2	6	—
Битиця	3	—	—	—	2	1	1	1
Сосниця	3	—	—	—	3	—	—	—
Вовки	7	—	—	6	—	—	—	2
Роїще	5	—	—	—	5	—	—	—
Хвці	3	—	—	3	—	—	—	—
Ходосівка	5	—	—	5	—	—	—	1
Целиків Горб	2	—	—	—	2	—	—	—
Всього	145	—	—	101	42	10	16	15

трапецевидної форми з сторонами 1,1—1,2—1,45—1,25 м, висотою 0,5—0,6 м. Дві зовнішні сторони цієї загородки були виготовлені з обтесаних плах, закріплені вбитими в ґрунт стовпчиками; іншими сторонами служили власне стіни житла. В загородці був збитий масив спонділової глини сіро-зеленкуватого кольору, в якому було вирізано нижню частину печі. На горизонтальних площадках стін викладалося склепіння з



Рис. 3. Городище Новотроїцьке (волинцівський етап). Житла різної конструкції: А — ґрунтова; Б — каркасна; В — зрубна.

задалегідь обпалених конусів. Черинь печі викладався з камінців та уламків посуду, а потім обмащувався звичайною глиною. Аналогічну картину простежено також у житлах № 12, 14, 18, 32, 38, 40.

За зовнішньою формою печі мали прямокутну або підквадратну форму, причому перші переважали (65%). Стіни печей, що збереглися, 0,7—0,8 м заввишки при довжині в плані від 0,9—1,4 м до 1,8—2 м (Волинцеве, житла № 7, 17).

Черинь печі знаходився на рівні підлоги, але у випадках частого ремонту його товщина збільшувалася і рівень підвищувався на 0,2—0,4 м від підлоги житла. Разом з тим черинь хилився від неодноразової підмазки. Так, в житлі № 18 Волинцівського поселення черинь підмащувався 5—7 разів, завдяки чому його тильна сторона виявилася на 0,3 м вище челюстів. Є також випадки, коли черинь печі знаходився нижче рівня підлоги, проте тут ідеться про печі, вирізані в стінках житла, як, наприклад, в споруді № 12 того ж Волинцівського поселення. Сама піч була споруджена нижче підлоги, тому і черинь виявився на 0,5 м нижче. Взагалі таких печей небагато: з усіх поселень їх відомо не більше 10, до того ж вони існують на окремих поселеннях (Волинцеве — 5,

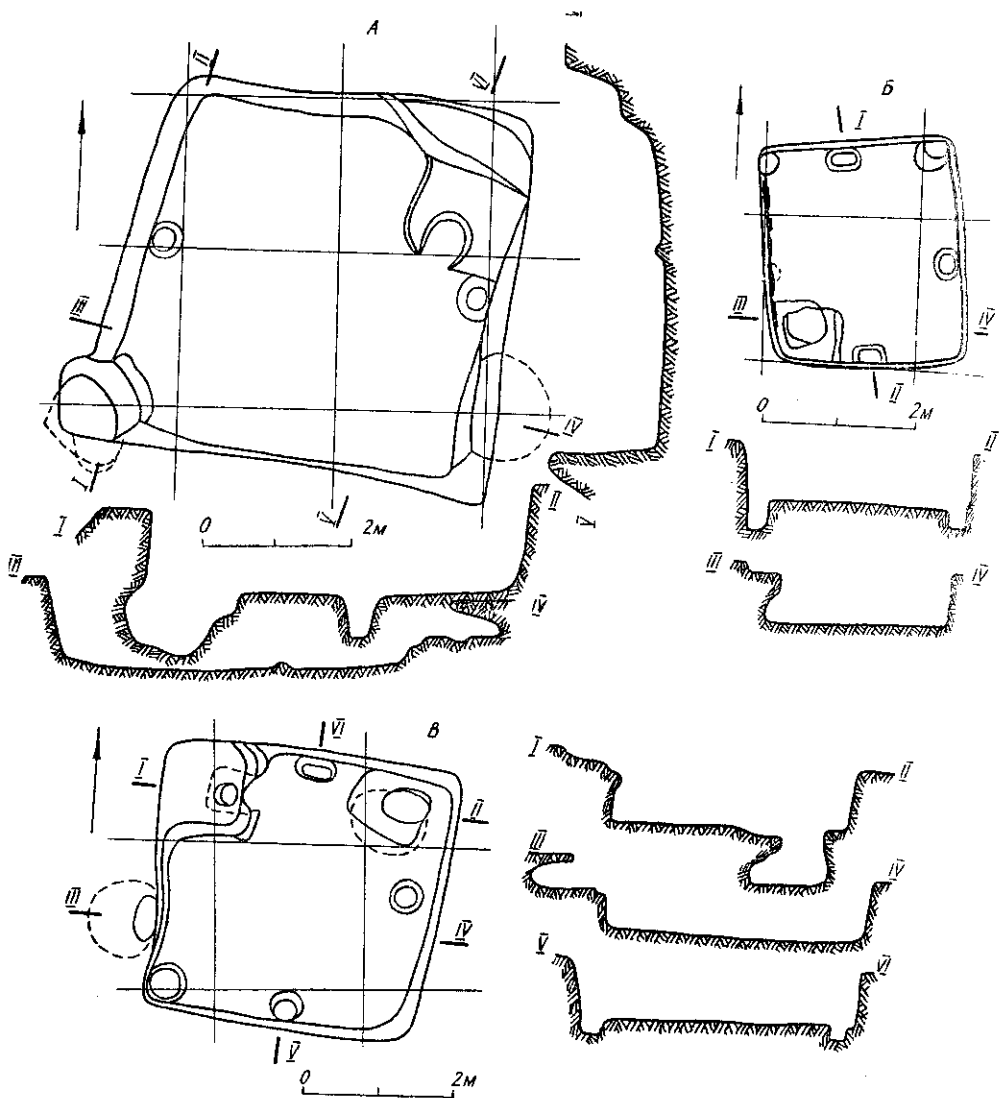

Рис. 4. Волинцеве. План і профіль житла № 39:

1 — обпалена глина; 2 — глинобитна частина печі; 3 — пісок; 4 — материк; 5 — залишки вогнища.

Новотроїцьке — 2, Опішня — 2, Битиця — 1). Часто для вимстки черинь застосовували уламки посуду, переважно кружального. Відомі випадки, коли черинь намащувався на викладку з фрагментів посуду більш раннього часу (доби бронзи, або раннього заліза), що простежено в житлах № 44, 45, 37 та ін.

Характерною деталлю конструкції печей в житлах поселень волинцівського типу є так звані жаровні, або блюда, які в більшості випадків монтувалися безпосередньо на склепіннях печей. Лише в житлах Волинцівського поселення виявлено сім цілих екземплярів та близько п'яти, знайдених в уламках. Такі вироби відомі на Ходосівському, Сосницькому, Книшівському поселеннях, а також біля хут. Вовки, розкопки на якому проводив Е. О. Горюнов. В деяких житлах таких виробів виявлено по кілька екземплярів (три в житлі № 17 Волинцівського поселення). Проте згадані «жаровні» притаманні не лише власне волинцівським поселенням на Дніпровському Лівобережжі: відомі вони і в Київському Правобережжі<sup>30</sup>, у східних районах Лівобережної України, хоч в останніх вони і датуються більш пізнім часом<sup>31</sup>.

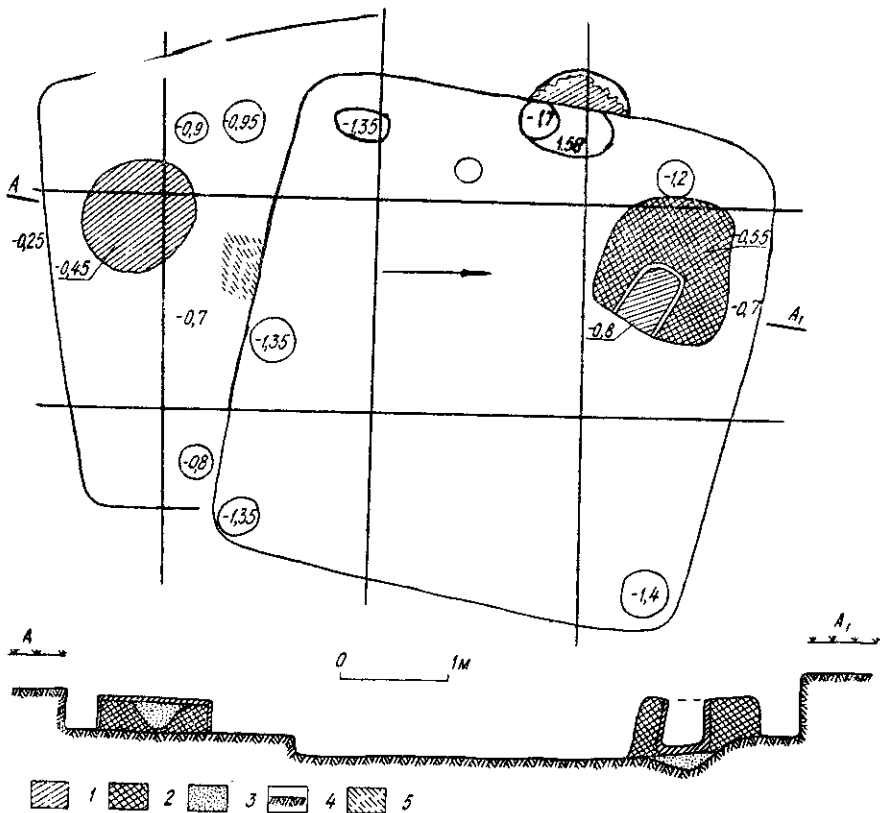
Але ці вироби могли існувати і окремо від печей. В згадуваному вище житлі № 17 (Волинцеве) їх було виявлено три, причому одна знаходилася в ніші поруч з пічкою. Всього з Волинцівського поселення походять 12 таких «жаровень» (житла № 3, 4, 6, 17, 20, 23, 30, 44). Знахідки цих виробів відомі також на інших поселеннях (Обухів II, Вовки, Сосниця). Судити про їхнє призначення важко: висловлювалися думки, що вони служили для обігріву житла, для сушіння зерна, рослин<sup>32</sup> тощо. Дещо інше припущення можна допустити на основі знахідок та спостережень останніх років. Так, в житлі № 44 Волинцівського поселення під час розкопок 1981 р. знайдено цілий екземпляр так





Рис. 5. С. Волицеве. План і профіль житла № 13:

1 — піч; 2 — віця зруба; 3 — материк; 4 — конуси; 5 — господарські ями; 6 — стовпові ями; 7 — вхід в житло.

званої жаровні у фрагментованому стані, що дало можливість встановити її розміри. Це виріб прямокутної форми з заокругленими кутами 0,9 м довжини, 0,50—0,58 м завширшки, висота бортиків 0,1—0,13 м, товщина яких дорівнювала 3—5 см при товщині дна 2,5 см. Незважаючи на досить великі розміри та об'ємність вибір дуже легкий. На неробочій поверхні дна помітні відбитки соломи, яка, можливо, входила до складу глиняного тіста. Органічні домішки під дією вогню згоріли і це надало виробу надзвичайну легкість та, що суттєво для нашого припущення, велику теплоємність. Внутрішня поверхня ретельно заглажена і покрита світло-сірим ангобом, що утворився внаслідок застосування технології обварювання в борошняному розчині<sup>33</sup> (рис. 7).

Це може вказувати на якийсь спеціальне призначення цього виробу. Можливо, тут ми маємо справу з пристроєм для випікання хлібних продуктів. На користь цього припущення говорить і те, що ця «жаровня» була змонтована безпосередньо на верхній частині печі, яка, маючи невеликий отвір топки (до 0,3 м діаметром), природно, не могла використовуватись для приготування їжі. Найявність у цьому житлі вог-

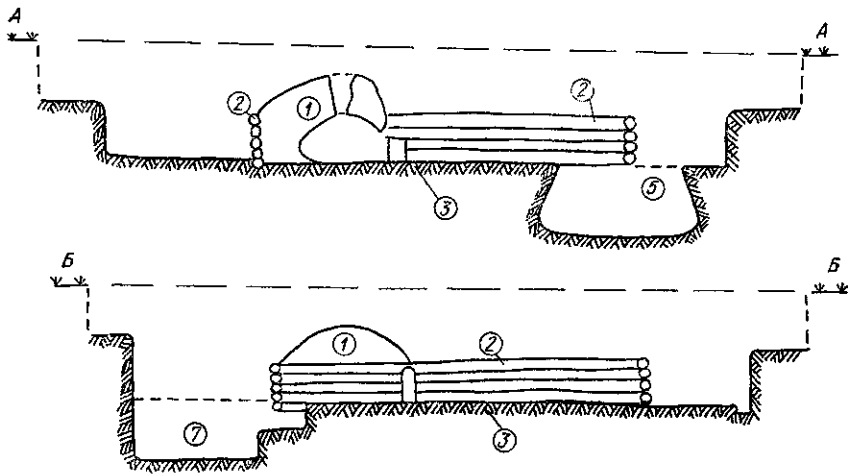
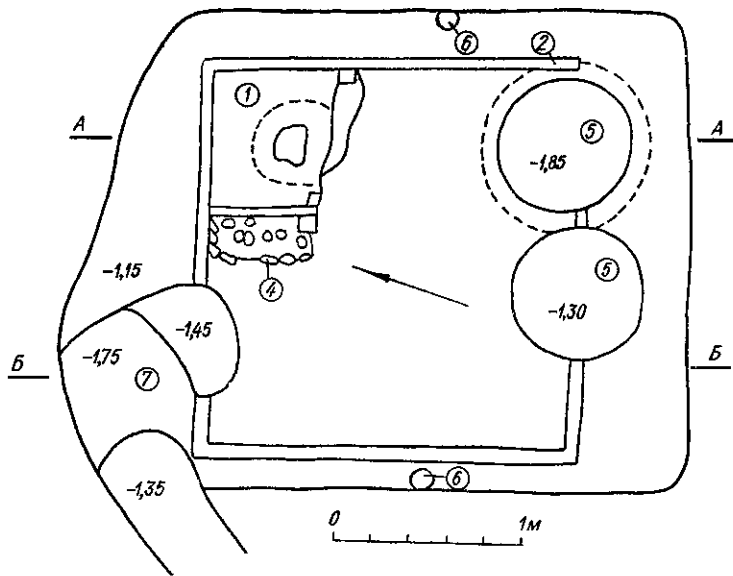
нища, дно якого викладене з уламків кераміки, робить висловлене припущення більш вірогідним.

Говорячи про печі жител волинцівського типу, не можна обійти увагою цікаву знахідку, що була виявлена під час розкопок 1980 р. в налізземлянці № 39. Це фрагментований глиняний виріб у вигляді одностороннього випнутого диска діаметром 0,35 — 0,40 м з центральним отвором (0,12—0,15) та товщиною 0,07—0,12 м. Ця знахідка не має аналогій на волинцівських поселеннях, невідома вона на ранніх пам'ятках і на пізніших городищах роменської культури.

Проте ще в довоєнних розкопках Старої Рязані при розчистці житла у розвалі печі знайдено, судячи по опису та малюнку, такий самий виріб з внутрішнім діаметром 10 см. Автор не зумів з'ясувати його призначення, але висловив припущення про його якусь належність до печі<sup>34</sup>. В нашому випадку таке припущення знаходиться поза сумнівами: обставини знахідки у верхній частині печі роблять його вірогідним, це підтверджується і тим, що челюсті печі в цьому житлі мають дуже невеликі розміри, які виключають можливість ставити в піч горщики середньої величини. Таким чином, вищеописаний диск використовувався для перекриття верхнього отвору печі, з тим щоб сюди можна було встановити горщик для приготування їжі (рис. 8).

З інших елементів внутрішнього влаштування жител слід вказувати на материкові виступи, що вирізувалися в останцях при викопуванні напівземлянки і, можливо, обшивалися деревом. Здебільшого вони знаходилися вздовж стін, примикаючи безпосередньо до печі. Ці материкові останці мають прямокутну форму довжиною 1,2—1,8 м при висоті 0,2—0,6 м та шириною 0,6 м (Новотроїцьке, житло № 3)<sup>35</sup>. Відомі такі виступи і в житлах Опішнянського поселення (житла № 4, 5), але відсутні на поселеннях у Волинцеві, Сосниці тощо, де структура материка цього не дозволяє. Отже, їхня наявність чи відсутність цілком залежали від місцевих умов розташування поселення.

Відносно призначення цих виступів існує дві точки зору. Згідно І. І. Ляпушкіна, вони служили як своєрідні верстати, що підкріплюються посиленням на те, що вони виявлені в поодиноких випадках і до того ж у житлах з залишками виробничої діяльності<sup>36</sup>. Д. Т. Березовець вважав ці виступи своєрідними меблями<sup>37</sup>. Проте наведені припущення



Рис. 6. С. Волинцеве. Житло № 13. Горизонт горілого дерева:

1 — піч; 2 — вінця зруба; 3 — вхід в житло; 4 — плахи горілого дерева; 5 — князева перекладина; 6 — стовпові ями.

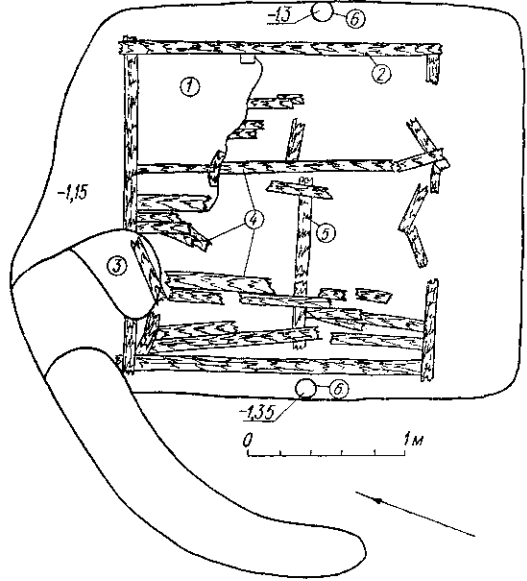

Рис. 7. С. Волинцеве. Блюдо «жаровня» з житла № 44.

не виключають одне одного, але при їх тлумаченні слід підходити, враховуючи всю суму матеріалів і спостережень, при ретельному вивченні польової документації.

Нарешті, слід зупинитися на господарських ямах, які на волинцівських поселеннях трапилися у житлах. Ці ями (одна — три) розташовувалися поблизу стіни навпроти печі або в кутку житла, виходячи підбodem за його межі (Волинцеве, Сосниця, Опішня). В плані вони мали круглу або овальну форму (60%) і були заглиблені на 0,6—1,2 м від рівня підлоги. Іноді в стінках таких ям вирізалися ніші (житло № 17 у Волинцеві); самі стінки обмащувалися шаром глини, якщо були зроблені у піщаному ґрунті, та в деяких випадках обпалювалися. Верхній діаметр господарських ям здебільшого становить 1,0—1,2 м, але є ями зовсім невеликого діаметра (0,4—0,6 м).

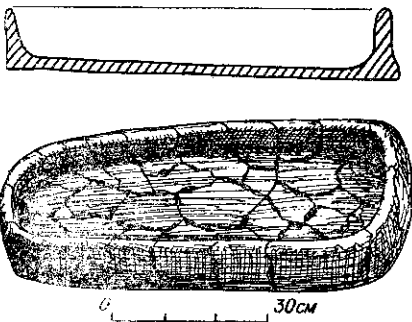

Рис. 8. Волинцеве. I — глиняна деталь верхньої частини печі житла № 39; II — реконструкція печі житла № 39:

1 — топка печі; 2 — чернь печі; 3 — «конуси» печі; 4 — спонділова глина; 5 — глиняна деталь; 6 — горщик.

верхнього отвору до 0,8 м при незначній глибині (0,25—0,4 м).

Підводячи підсумки, можемо констатувати, що в останній третині I тисячоліття н. е. слов'янське житло мало довгу історію існування, а населення волинцівських поселень досягло певних успіхів у розвитку домобудівництва. В цей час на пам'ятках Дніпровського Лівобережжя житла розміщуються вільно, без будь-яких слідів цілеспрямованого планування, але при врахуванні особливостей рельєфу місцевості. Не простежується в цей час і слідів розташування жител окремими групами, які виразно виділяються на поселеннях більш пізнього періоду. Разом з тим лівобережні слов'яни виробляють певну структуру житла, його внутрішнього влаштування, а також основні прийоми каркасно-стовпової конструкції, які в лісостепових районах доживають до нашого часу. Найбільш поширеними були напівземлянкові споруди, заглиблені яких у материк не перевищувало 1,2 м. Землянки поодинокі, і, отже, не можуть прийматися до уваги при загальній характеристиці житлобудування. Застосування зрубної конструкції стін волинцівських жител теж простежено в окремих випадках, що характерно й для наступних пам'яток роменської культури. Вживання зрубної конструкції вказує на якийсь прогрес у домобудівництві: це, мабуть, слід пов'язувати з природними умовами. Таким чином, для населення, що залишило пам'ятки волинцівського типу, провідним типом житла була напівземлянка каркасно-стовпової конструкції з двохсхилом солом'яним або земляним дахом. Факт існування землянок може говорити про наявність деяких пережитків або про їх спеціальне призначення. До архаїчних елементів внутрішнього влаштування жител слід відносити також наявність в

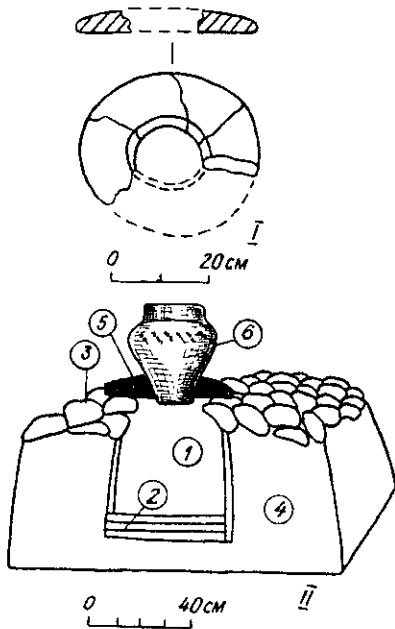
Заповнення їх складалося з кісток тварин, риб'ячої луски, уламків посуду, вугілля, попелу тощо. Отвір господарських ям закривався дерев'яними кришками, одна з яких виявлена у житлі № 13 Волинцівського поселення.

В окремих випадках покинуті господарські ями використовували для поховання померлих, як це було простежено Д. Т. Березовцем в житлі № 27 на поселенні в Волинцеві<sup>38</sup>.

Крім господарських ям, у волинцівських житлах іноді траплялися припічні ями, розташовані біля челюстів печі або біля її стіни. Вони звичайно мали заокруглену в плані форму з діаметром

гнищ та печей, вирізаних в підбоях, які дуже рідко трапляються на поселеннях волинцівського типу, поодинокі на поселеннях роменської культури і зовсім невідомі для пам'яток пізнішого часу.

<sup>1</sup> Історіографія цього питання викладена в праці: *Раппорт П. О.* Древнерусское жилище — САИ, Л., 1975, вып. 61-32, с. 5—13.

<sup>2</sup> *Воронин Н. Н.* Жилище. — В кн.: История культуры Древней Руси. М., 1951, т. 1; *Каргер М. К.* Археологические исследования древнего Киева. — Киев, 1951; *Монгайт А. Л.* Древнерусские жилища XI—XIII вв. (по раскопкам в Старой Рязани). — СЭ, 1948, № 4, с. 54—69.

<sup>3</sup> *Ляпушкин И. И.* О жилищах восточных славян Днепровского Левобережья VIII—X вв. — КСИИМК, 1957, вып. 68, с. 3—13; *Шрамко Б. А.* Новые детали устройства раннеславянских жилищ. — СА, 1960, № 3, с. 319—321; *Березовец Д. Т.* До питання про літописних северян. — Археологія, 1953, т. 8, с. 28—44; *Сухобоков О. В.* Славяне Днепровского Левобережья. — Киев, 1975; *Горюнов Е. А.* Ранние этапы истории славян Днепровского Левобережья. — Л., 1981.

<sup>4</sup> *Березовец Д. Т.* Дослідження на території Путивльського р-ну Сумської обл. — АП, К., 1952, вип. 3, с. 242—250; *Березовец Д. Т.* Новые раскопки в с. Волинцево. — АИУ 1965—1966. К., 1967, вып. 1, с. 166—169; *Юренко С. П.* Исследования раннеславянского поселения у с. Волинцево. — АО 1980 г., М., 1981, с. 327—328.

<sup>5</sup> *Ляпушкин И. И.* Днепровское лесостепное Левобережье в эпоху железа. — МИА, 1961, вып. 104, с. 268—304; *Сухобоков О. В., Иченская О. В., Юренко С. П.* Новые исследования раннеславянского поселения близ Опшны. — АО 1975 г., М., 1976, с. 395—396.

<sup>6</sup> *Ляпушкин И. И.* Городище Новотроицкое. — МИА, 1958, вып. 74.

<sup>7</sup> *Горюнов Е. А.* О памятниках волинцевского типа. — КСИА АН СССР 1975, вып. 144; *Горюнов Е. А.* Ранние этапы..., с. 64—78; *Максимов Е. В., Терпиловский Р. В.* Поселения киевского типа близ Чернигова. — В кн.: Проблемы этногенеза славян. Киев, 1978, с. 96—98; *Орлов Р. С.* Розвідки ранньослов'янських пам'яток поблизу Києва. — Археологія, 1972, вип. 5, с. 98—100; *Сухобоков О. В.* До питання про пам'ятки волинцівського типу. — Там же, 1977, вип. 21, с. 54—62.

<sup>8</sup> *Березовец Д. Т.* Северяне (перед образованием Киевской Руси) : Автореф. дис. ... канд. ист. наук. — М., 1969, с. 8.

<sup>9</sup> *Березовец Д. Т.* Отчет об археологических работах на Путивльщине в 1953 г. — НА ИА АН УССР, 1953/56, с. 19—20.

<sup>10</sup> *Юренко С. П.* Новые исследования поселения у с. Волинцево. — В кн.: Тез. докл. респ. конф. молодых ученых, Киев, 1981, с. 103.

<sup>11</sup> *Ляпушкин И. И.* Городище Новотроицкое, с. 188.

<sup>12</sup> Там же, табл. 1—62; *Ляпушкин И. И.* Отчет о работе Днепровского Левобережного отряда славянской археологической экспедиции ЛО ИИМК АН СССР в 1952 г. — НА ИА АН УССР, 1952/25 — 32 с.; *Ляпушкин И. И.* Отчет о работе Днепровского отряда славянской археологической экспедиции ЛО ИИМК АН СССР в 1954 г. — НА ИА АН УССР, 1954/22 — 79 с.

<sup>13</sup> *Ляпушкин И. И.* Городище Новотроицкое, с. 191.

<sup>14</sup> Там же, рис. 116.

<sup>15</sup> *Березовец Д. Т.* Основні пам'ятки волинцівського типу. — В кн.: Археологія Української РСР. К., 1975, т. 3, с. 138; *Приходнюк О. М.* Ранньослов'янське житло на Поділлі. — Археологія, 1971, вип. 3, с. 35.

<sup>16</sup> *Терпиловський Р. В.* Населення нижнього і середнього Подесення III—V вв. : Автореф. дис. ... канд. ист. наук. — Киев, 1980, с. 7; *Горюнов Е. А.* Ранние этапы..., с. 23—29.

<sup>17</sup> *Петрашенко В. О.* Житла VIII—X ст. на Правобережному Подніпров'ї. — Археологія, 1982, вип. 37, с. 48—59.

<sup>18</sup> *Приходнюк О. М.* Слов'яни на Поділлі (VI—VII ст. н. е.). К., 1975, с. 16.

<sup>19</sup> *Ляпушкин И. И.* Городище Новотроицкое, с. 193—194.

<sup>20</sup> Там же, с. 199; *Ляпушкин И. И.* Днепровское лесостепное Левобережье, с. 225—226; *Сухобоков О. В.* Славяне..., с. 50, 60.

<sup>21</sup> *Раппорт П. А.* Древнерусское жилище..., с. 120—121.

<sup>22</sup> *Приходнюк О. М.* Некоторые вопросы истории жилища на Украине. — В кн.: Древнее жилище народов Восточной Европы. М., 1975, с. 251; *Рабинович М. Г.* Русское жилище в XIII—XVIII вв. — Там же, с. 164—165.

<sup>23</sup> *Березовец Д. Т.* Северяне..., с. 7.

<sup>24</sup> *Березовец Д. Т.* Отчет о работе Сейминско-славянской экспедиции в 1949 г. — НА ИА АН УССР, 1949/9 — 47 с.; *Юренко С. П.* Исследование раннеславянского поселения..., с. 327—328.

<sup>25</sup> *Березовец Д. Т.* Лівобережжя Дніпра (пам'ятки волинцівського та роменського типу). — В кн.: Археологія Української РСР. К., 1975, т. 3, с. 139—140.

<sup>26</sup> *Раппорт П. А.* Указ. соч., с. 141.

<sup>27</sup> *Седов В. В.* Славяне Верхнего Поднепровья и Подвинья : Автореф. дис. ... д-ра ист. наук. — М., 1966, с. 26.

<sup>28</sup> *Баран В. Д.* Ранні слов'яни між Дністром і Прип'яттю. — К., 1972, с. 24 та ін.; *Приходнюк О. М.* Слов'яни на Поділлі. — К., 1975, с. 17 та ін.

<sup>29</sup> Горюнов Е. А. Селище Целиков Бугор на Средней Десне. — КСИА АН СССР, 1972, вып. 129, с. 42—46; Москаленко А. Н. Городище Титчиха. — Воронеж, 1965, с. 44—49.

<sup>30</sup> Приходнюк О. М. Археологічні пам'ятки Середнього Подніпров'я VI—IX ст. н. е. — К., 1980, с. 25; Максимов Е. В., Петрашенко В. О. Городище Монастирьок VIII—XIII ст. на середньому Дніпрі. — Археологія, 1980, вип. 33, с. 9.

<sup>31</sup> Шрамко Б. А. Новые детали устройства раннеславянских жилищ. — СА, 1960, № 4, с. 320 и сл.

<sup>32</sup> Шрамко Б. А. Древности Северского Донца. — Харьков, 1962, с. 305.

<sup>33</sup> Бобринский А. А. Гончарство Восточной Европы. — М., 1978, с. 216—217.

<sup>34</sup> Мансуров А. Древнерусские жилища (по материалам раскопок в Старой Рязани). — ИЗ, 1941, № 12, с. 74.

<sup>35</sup> Ляпушкин И. И. Городище Новотроицкое, с. 55; Ляпушкин И. М. Днепровское лесостепное Левобережье..., с. 276 и сл.

<sup>36</sup> Ляпушкин И. И. Городище Новотроицкое, с. 118—121.

<sup>37</sup> Березовец Д. Т. Сіверяни перед утворенням Київської Русі. — НА ІА АН УРСР, ф. 12, № 379, с. 76.

<sup>38</sup> Березовец Д. Т. Новые раскопки в с. Волынцево. — АИУ, К., 1967, с. 166.

С. П. ЮРЕНКО

### Домостроительство населения Днепровского Левобережья в VIII—X вв.

Резюме

На территории Днепровского Левобережья исследовано 145 жилищ VII—VIII вв., происходящих с памятником волынцевского типа и раннего этапа роменской культуры. Это прямоугольные или квадратные в плане сооружения площадью 6—30 м<sup>2</sup>, опущенные в материковый грунт на 0,6—1,4 м, ориентированные углами или сторонами по сторонам света, которые свободно размещались на площадках мысов, занятых поселениями. Для них характерны печи, вырезанные в материковых останцах или в специально сбитых массивах заготовленной глины, печи в подбоях, открытые очаги, хозяйственные внутрижилищные ямы-погребя, материковые выступы, служившие в качестве верстаков или своеобразной мебели. Все жилища могут быть разделены на полуземлянки и землянки, при превалировании первых. Определенная эволюция прослеживается в конструктивном усовершенствовании печей.

Наиболее архаичным типом жилища была землянка, случаи выявления которой на памятниках волынцевского типа и роменской культуры единичны. Археологическое изучение волынцевских жилищ позволяет говорить об определенном прогрессе раннеславянского домостроительства на Днепровском Левобережье в последней трети I тысячелетия н. э.