

## КІСТЯНИЙ МЕДАЛЬЙОН ІЗ ЗАХІДНОЇ ВОЛИНИ

Подано оригінальну кістяну знахідку з поселення Земан на околиці Острога.

Ключові слова: Західна Волинь, доба бронзи, городоцько-здовбицька культура, кістяний медальйон.

Уроч. Земан на південно-західній околиці Острога напрочуд багате на пам'ятки різного часу. Розкопки тут, які від 2006 р. провадить О.Л. Позіховський за участю інших археологів (О.А. Бондарчук, В.О. Самолюк, Д.Ю. Вертецький, К.П. Бунятян), дали матеріали різного часу до ХІХ ст. включно. Саме тут досліджено унікальний енеолітичний тілопальний могильник (Позіховський, Самолюк 2008) і синхронне йому поселення з матеріалами маліцької та трипільської (етапу В ІІ) культур, виявлено кам'яну гробницю та інші сліди культури кулястих амфор (Позіховський, Самолюк 2007; Позіховський, Бунятян 2012, с. 60).

Зауважимо, що значний час матеріали доби бронзи, зокрема городоцько-здовбицької культури (ГЗК), фіксувалися в уроч. Земан спорадично. Але в 2010—2011 рр. на нижній терасі виявлено й окремі об'єкти (сліди наземного житла, дві ями) з нечисленною, але виразною керамікою цієї культури. Разом зі знахідками на поверхні та з культурного шару добірка посуду засвідчує тривале перебування тут чи неодноразові відвідини цього місця населенням ГЗК (Бунятян, Позіховський 2011, с. 84, рис. 2; 3). На верхній і нижній терасах схилу за розкопками й зборами на поверхні окреслено кілька пунктів концентрації нечисленних матеріалів ГЗК. Але визначити розміри поселення поки що складно.

У 2012 р. на верхній терасі досліджено ще одну яму ГЗК (об'єкт 2). На тлі досі зафіксованих слідів ГЗК об'єкт 2 представляє найвиразніше цю культуру. Яма (рис. 1) прямокутної в плані форми з заокругленими кутами мала прямовисні стіни та рівне дно. Орієнтована ПнЗ—ПдС, південно-східна стіна дещо скошена до дна, західна частина зверху пошкоджена новітніми перекопами. Розміри ями 1,6 × 1,2 м, глибина близько 0,6 м від рівня виявлення. Яма була заповнена одноманітним слабко гумусованим суглинком, в якому на різній гли-

бині трапилися 22 уламки кераміки, трохи кременю, точило й кілька кістяних виробів: велика проколка, фрагмент кістяного медальйона та підвіска з ікла вепра (рис. 2; 3). На південь від ями, на межі гумусу й материкового ґрунту, виявлено ще 16 дрібних фрагментів кераміки.

За складом глиняної маси візуально простежено три групи посуду: 1) лише з домішкою дрібного піску й піриту, 2) з такою само домішкою, але з доданням перегорілого кременю або 3) грубо подрібненого кварцу й жорстви. Зовні посуд сірий чи коричневий, зсередини — зазвичай темно-сірий; поверхня заглажена, рівна, черепок міцний.

Є посуд товсто- й тонкостінний, що не завжди корелюється з припустимими розмірами виробів. Хоча кераміка дуже фрагментована, розпізнаються три провідні форми посуду ГЗК: амфори — вінце (рис. 2, 1) та два увігнуті денця, черпаки (рис. 2, 4) і циліндричні кубки, які найлегше ідентифікуються через прямі вертикальні стінки (рис. 2, 6, 10, 11). Посуд



Рис. 1. Острог-Земан, об'єкт 2



Рис. 2. Острог-Земан, кераміка з об'єкта 2

оздоблений у звичній для ГЗК та межановицької культури манері: горизонтальними смугами з парних чи потрійних шнурових ліній, на одній посудині смуга з чотирьох таких ліній (рис. 2, 7).

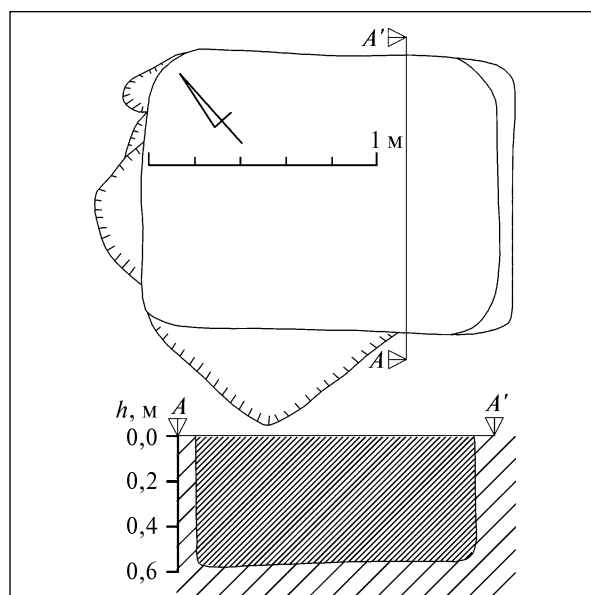
Звернемо увагу на уламок черпака, декорованого смугами з потрійних відбитків шнура (рис. 2, 4). Такі вважають прикметними протомежановицькій фазі (Kadrow, Machnik 1997, гус. 5), тож відсутність подібних черпаків на Західній Волині дала привід датувати ГЗК (або східний варіант межановицької культури, як називають її польські дослідники, в першу чергу Я. Махнік) пізнішим часом. Але потроху такі черпаки все частіше відкривають у різних регіонах Західної Волині, і, схоже, вони становлять спільне з межановицькою культурою гло. Але тут такий орнамент був популярний також на циліндричних кубках і амфорах (див.: Бунятян 2008; Бунятян, Позіховський 2011; 2011a<sup>1</sup>), які, не виключено, від самого початку становили самобутні риси ГЗК.

Крем'яних виробів мало: фрагмент обушка сокири-тесла (рис. 3, 5) і осколок леза (обидва

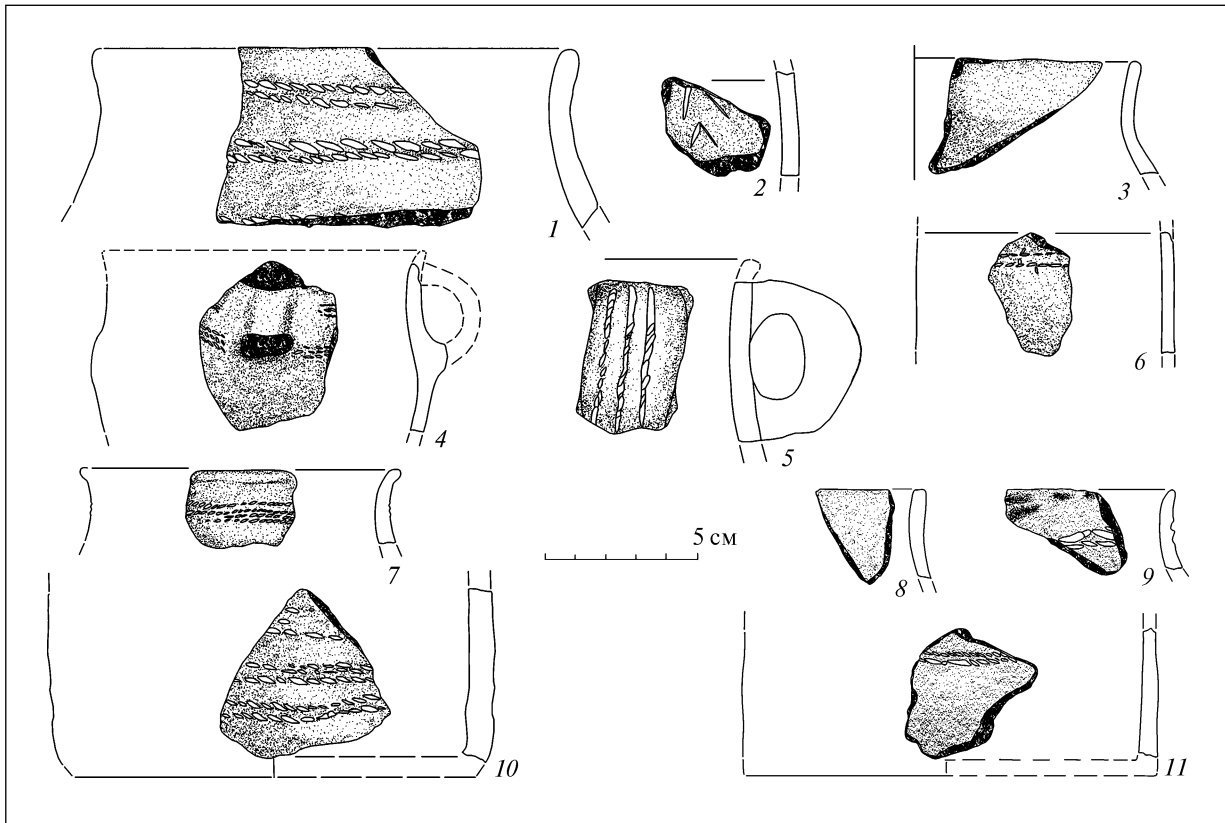
від двостінних знарядь). Кремінь сірий західноволинський туронський.

Точило з дрібнозернистого пісковика має форму бруска підтрапецієподібної форми розмірами 4,9 × 3,7 × 1,7 см. Плоскі сторони стерті (зашліфовані), на одній є проточина у вигляді жолобка (рис. 3, 3).

З-поміж кістяних виробів заслуговує на увагу уламок кістяного медальйона (назва умовна), виготовлений з лопатки тварини, з великим центральним і вцілілими двома маленькими боковими отворами. Отвори затерті, що свідчить про тривале використання виробу. Лицьова сторона оздоблена ямками, що утворюють три концентричні кола. Ямки висвердлені інструментом з конічним кінцем, через що завершуються крапками. По зовнішньому периметру помітні сліди тоненьких скісних насічок. Якщо виріб був круглий, то діаметр його був приблизно 7,0 см, діаметр центрального отвору 1,5 см, бокового — 0,4 см (рис. 3, 4).

Говорячи про аналогії цьому виробу, маємо нагадати, що так зв. кістяні пряжки (Отрощенко 1998) або, за іншою трактовкою — підвіски-медальйони (Литвиненко 2004, тут і літ-ра), були поширені на території України та далі на схід у низці посткатакомбних культур, загалом

<sup>1</sup> Републікація англійською: Bunyatyan, Pozichovsky 2011.



Рис. 3. Острог-Земан, знахідки з об'єкта 2 (1, 2, 4 — кістка; 3 — пісковик; 5 — кремій)

синхронних ГЗК. Зокрема, круглі чи овальні медальйони-підвіски з великим центральним і малим боковим отворами (зрідка їх буває два чи навіть три) становлять визначальну рису бабинської культури (за старою назвою, культура багатоваликів-керміки), звідки вони потрапляли й на Західну Волинь (див.: Бунятян 2013, с. 44, рис. 9, 1, 2). Але вони репрезентують, так би мовити, іншу лінію: їх виготовляли з розколотих довгих трубчастих кісток великих ссавців або рогу оленя чи лося (Усачук 1998, с. 128), через що вони зазвичай вигнуті. Прикметною їх рисою є також бортик (виступ) навколо центрального отвору.

Формально до нашої ближчі плоскі та доволі великі (діаметром до 6,0 см) круглі медальйони з великим центральним і зазвичай двома маленькими боковими отворами, притаманні доно-волзькій абашевській культурі, поширені на лісостепових просторах Росії від верхів'їв лівобережних допливів Дніпра (Сейм, Псел, Ворскла) та Сіверського Дінця до Волги (Матвеев 1996, рис. 2, 1—8). Але вони також виготовлені з довгих кісток великих копитних тварин (Пряхин, Моисеев, Беседин 1998, с. 16, рис. 9, 4; с. 22, рис. 12, 11, 12).

Можна згадати також далеку лолінську культуру (північно-західний Прикаспій), лице якої визначають оригінальні кістяні фігурні пряжки на пасок. У кількох похованнях також трапилися круглі медальйони-підвіски діамет-

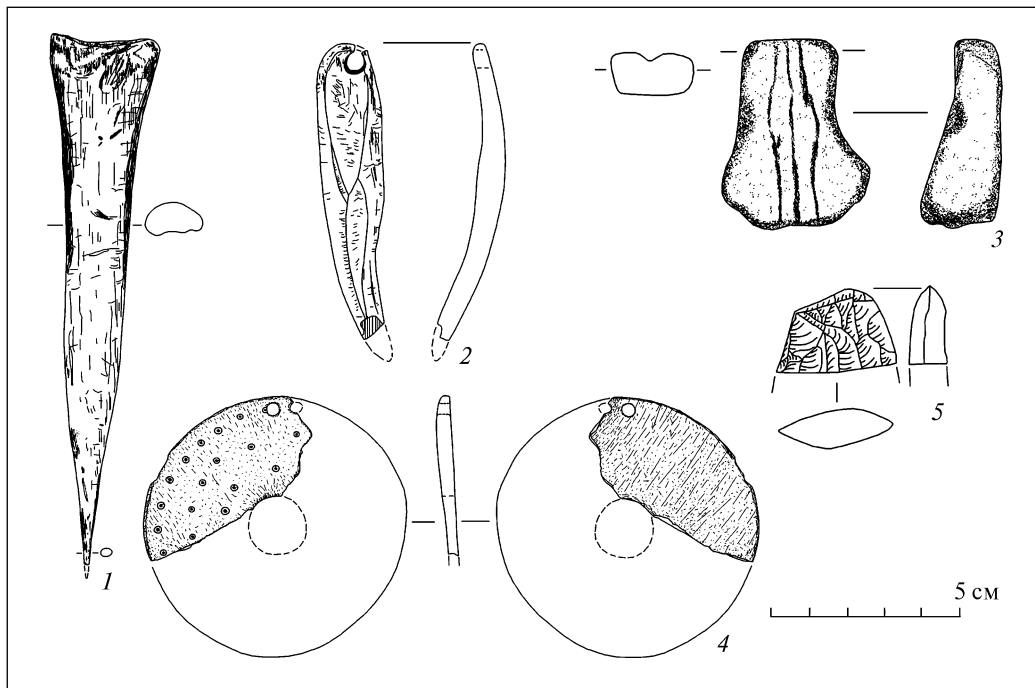
ром 4,5—6,0 см з центральним отвором, виготовлені з незвичної сировини — людського черепа (Калмыков, Мимоход 2005).

Відтак, попри популярність кістяних виробів у різних культурах Східної Європи медальйон із Земана тяжіє до іншого кола, а саме межановицької культури, де також доволі часто трапляються кістяні підвіски, що різняться за розміром, формою, кількістю й розміщенням отворів, оздобленням та іншими деталями. З-поміж них є зразки просто велетенські, виконані з лопатки тура чи зубра, приблизні розміри яких сягають 25,5 × 23,0 см і 25,0 × 20,0 см, що, можливо, виконували захисну функцію (Bazielich, Machnik 1986, гус. 3; 4)<sup>2</sup>.

Медальйон із Земана значно менший, певної оригінальності йому надає оздоблення основного поля ямками. Якщо абстрагуватися від цих деталей, то він тяжіє до округлих виробів з лопатки корови, знайдених у похованнях чоловіків поважного віку на могильнику Жернікі Гурне, хоча й не тотожний їм. Ті, по-перше, більші, по-друге, мають маленький центральний отвір та інші відмінності. Зокрема, фрагментований медальйон із поховання 13 діаметром 13 см має три бокові отвори (Кет-

<sup>2</sup> У вказаній праці сталася описка з позначкою масштабу на рисунках (Bazielich, Machnik 1986, s. 159, гус. 3; 4) через що ці два вироби видаються більше ніж удвічі меншими за справжні розміри.



Рис. 4. Кістяні медальйони з території Малополющі: 1 — Жернікі Гурне, поховання 13; 2 — там само, поховання 107 (за: Bazielič, Machnik 1986); 3 — Турковіце (за: Gajewski et al. 1970)

pisty 1978, s. 116, гус. 145, 9) і оздоблений по периметру та навколо центрального отвору дрібними крапками (рис. 4, 1). Натомість на неоздобленому виробі з поховання 107 діаметром 11 см було два бокові отвори (рис. 4, 2), принаймні вцілілих (Op. cit., s. 147, гус. 195, 1).

Відтак, найближчою аналогією виробу із Земана є медальйон діаметром 12,0 см із поховання в Турковіце в районі Грубешова, віднесеного до стжижовської культури (Gajewski et al. 1970, Pl. 158, 12; Bazielič, Machnik 1986, s. 165, гус. 7, 1). Хоча він частково пошкоджений, зі знахідкою із Земана його споріднює більший на тлі згаданих діаметр центрального отвору (близько 1,0 см), а також два бокові отвори та рядок крапок по зовнішньому периметру (рис. 4, 3).

Важливість знахідки із Земана полягає не тільки в тому, що вона примножує та урізномбарвлює такі вироби, а й дозволяє порушити питання про час їхньої появи, принаймні зразків, подібних до нашого медальйона. Польські дослідники відносять такі вироби до класичної фази межановицької культури (Bazielič, Machnik 1986, s. 172; Kadrow, Machnik 1997, s. 70). Із цим буцім-то збігається й визначення поховання в Турковіце як належного до стжижовської культури, початок якої зазвичай синхронізують з класичною фазою межановицької культури.

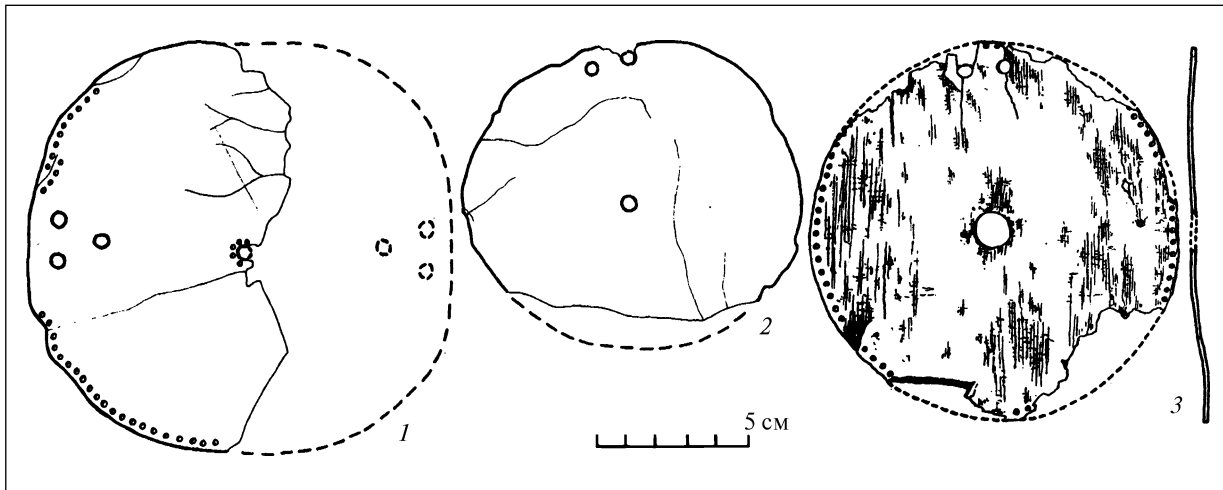
Але наш медальйон, схоже, давніший. З погляду на кераміку (рис. 2), об'єкт ГЗК на Земані цілком зіставний з ранньою фазою межановицької культури. Додамо, що відносно хронологічну позицію поховань межановицької культури в могильнику Жернікі Гурне, які су-

проводжувалися (всього їх п'ять) великими різними за формою та стилістикою медальйонами, визначено орієнтовно: на ґрунті аналізу просторової структури могильника (Kempisty 1978, s. 326—327). Однак за  $^{14}\text{C}$  датою одне з таких, а саме згадане поховання 13 (Ki-5118 2210—2030 cal BC за вірогідності 68,2 %), цілком вкладається в ранню фазу або відноситься до самого початку класичної (Górski, Kadrow 2001, Tab. 8, Abb. 28).

Контекст якихось великих таких знахідок на могильнику в Войцеховіцах нам невідомий (матеріали не опубліковані). Що ж до поховання в Турковіце, то його віднесено до стжижовської культури, мабуть, через локалізацію в зоні концентрації її пам'яток на польській стороні Західного Бугу — довкола Грубешова. Однак небіжчик лежав не у випростаній позі, яка вважається прикметною стжижовській культурі, а з підігнутими вправо ногами. Подібна трапляється і в могильнику Жернікі Гурне (інші ми оминаємо): так само був укладений небіжчик у похованні 7, орієнтований на захід і нахилений на правий бік, куди були підігнуті й ноги (Kempisty 1978, гус. 138); так само, але з чіткішою правобічною позицією лежали скелети в згаданих похованнях 13 і 107 з медальйонами, а також у похованні 61 теж з великим медальйоном, але підчотирикутної форми (Op. cit., гус. 145; 181; 182; 194; 195).

Все це ми ведемо до того, що, по-перше, такі вироби могли з'явитися раніше, по-друге, встановити хронологічну позицію поховання лише за ними навряд чи можна, по-третє, поховання в Турковіце цілком могло належати межановицькій культурі. Відтак, знахідка із

Земана порушує проблему стереотипів щодо деяких речей як індикаторів культурної та хронологічної належності пам'ятки, що складалися десятиліттями й почали піддаватися сумніву останнім часом. Це, зокрема, стосується деяких зразків вербалистих прикрас, великих біфасів і так зв. фаянсового намиста. Що більше пам'яток досліджено, то складнішою пос-

тає ситуація з однозначною хронологічною їх інтерпретацією, а також з розмежуванням поховань межановицької культури та стжижовської в зоні їхнього пересікання, а також городоцько-здовбицької культури та стжижовської, ареал поширення яких співпадав (докл. див.: Бунятян 2013), принаймні в основних їхніх межах.

- Бунятян К.П. Городоцько-здовбицька культура: проблемна ситуація // Археологія. — 2008. — № 3. — С. 10—20.
- Бунятян К.П. Етнокультурна ситуація на Західній Волині за доби ранньої бронзи // Археологія. — 2013. — № 1. — С. 33—50.
- Бунятян К.П., Позіховський О.Л. Нові пам'ятки городоцько-здовбицької культури в Середньому Погоринні // Вісник Нетішинського краєзнавчого музею. — 2011. — 4. — С. 84—94.
- Бунятян К.П., Позіховський О.Л. Поселення городоцько-здовбицької культури неподалік Острога // Археологія. — 2011а. — № 3. — С. 82—101.
- Калмыков А.А., Мимоход Р.А. Роговые и костяные поясные пряжки и подвески лопатинской культуры // МДАСУ. — 2005. — 4. — С. 201—234.
- Литвиненко Р.А. «Пряжки» и колесничество: проблема соотношения // МДАСУ. — 2004. — 2. — С. 257—290.
- Матвеев Ю.П. Костяные пряжки и относительная хронология культур эпохи бронзы Донецко-Волжского региона // Доно-Донецкий регион в системе древностей эпохи бронзы восточноевропейской степи и лесостепи. — Воронеж, 1996. — С. 27—33.
- Отрощенко В.В. Феномен кістяних пряжок // Проблеми изучения катакомбной культурно-исторической общности (ККИО) и культурно-исторической общности многоваликовой керамики (КИОМК). — Запорожье, 1998. — С. 113—117.
- Позіховський О.Л., Бунятян К.П. Пам'ятки культури кулястих амфор в околицях Острога // Археологія. — 2012. — № 2. — С. 54—67.
- Позіховський О.Л., Самолюк В.О. Дослідження ґрунтового могильника доби енеоліту — ранньої бронзи в м. Острог // АДУ 2005—2007. — К.: Запоріжжя, 2007. — С. 310—313.
- Позіховський О.Л., Самолюк В.О. Енеолітичний кремаційний могильник в околицях Острога на Західній Волині // Археологія. — 2008. — № 1. — С. 28—41.
- Пряхин А.Д., Моисеев Н.Б., Беседин В.И. Селezni-2. Курган доно-волжской абашевской культуры. — Воронеж, 1998.
- Усачук А.Н. Результаты трасологического изучения костяных пряжек культуры многоваликовой керамики // Проблемы изучения катакомбной культурно-исторической общности (ККИО) и культурно-исторической общности многоваликовой керамики (КИОМК). — Запорожье, 1998. — С. 125—135.
- Bazielich M., Machnik J. Płytki kościane kultury mierzanowickiej ze stan. 5 (Wyciąże) w Krakowie-Nowej Hucie // SA. — 1986. — XXXVIII. — S. 157—176.
- Bunyatyan K.P., Pozikhovskiy O.L. Settlement of the Horodotsko-Zdovbytska Culture near Ostroh // Ukrainian Archaeology, 2011. — P. 38—56.
- Gajewski L., Gurba J., Kutylowski A., Ślusarski Z. Le Néolithique et le Bronze Ancien dans le sud-est de la Pologne. — Warszawa, 1970 (Inventaria archaeologica. — XXV).
- Górski J., Kadrow S. Die frühe und ältere Bronzezeit in Kleinpolen im Lichte der Radiokarbondatierung (mit einigen Bemerkungen zu ausgewählten Fundstellen in der Ukraine) // Czebreszuk J., Müller J. (ed.). Die absolute Chronologie in Mitteleuropa 3000—2000 v. Chr. — Poznań, 2001. — S. 131—176 (Studien zur Archäologie in Ostmitteleuropa. — 1).
- Kadrow S., Machnik J. Kultura mierzanowicka. Chronologia, taksonomia i rozwój przestrzenny. — Kraków, 1997 (Prace komisji archeologicznej. — 29).
- Kempisty A. Schyłek neolitu i początek epoki brązu na Wyżynie Małopolskiej w świetle badań nad kopcami. — Warszawa, 1978.

Надійшла 28.03.2013

Е.П. Бунятян, А.Л. Позіховський

#### КОСТЯНОЇ МЕДАЛЬОН С ЗАПАДНОЇ ВОЛИНИ

В 2012 г. в уроч. Земан (г. Острог) при исследовании поселения малицкой культуры обнаружена яма (объект 2), в заполнении которой и к югу от нее выявлены материалы городокско-здолбицкой культуры (ГЗК). Особенный

интерес представляет фрагмент оригинального костяного медальона диаметром приблизительно 7,0 см с большим центральным и двумя сохранившимися маленькими боковыми отверстиями. Лицевая его сторона украшена ямками, по внешнему периметру заметны мелкие насечки.

Хотя костяные медальоны-подвески были популярны в блоке посткатакомбных культур, в целом синхронных ГЗК, особенно в бабинской культуре (прежде культура многоваликовой керамики), медальон из Земана связан с иной культурной средой — межановицкой культурой. Если абстрагироваться от оформления его лицевого поля ямками, то среди популярных там костяных подвесок различной формы и размеров, в частности больших круглых, наш имеет наибольшее сходство с выявленным в погребении в Турковице. Хотя он больше (диаметром 12 см), с находкой из Земана его роднит большое центральное отверстие и два боковых маленьких, а также орнаментация по периметру мелкими точками.

Значение находки из Земана состоит не только в том, что она пополняет находки таких изделий, но и позволяет удревнить их появление. Я. Махник датирует их классической фазой межановицкой культуры, но материалы из представленного объекта сопоставимы с ранней ее фазой. С ней согласуется и  $^{14}\text{C}$  дата погребения 13 в Жерниках Гурних в сопровождении большого круглого медальона. Поэтому сомнительным кажется отнесение скорченного погребения в Турковице к стжижовской культуре, определенное так, видимо, из-за его локализации в зоне концентрации памятников этой культуры в окрестностях Грубешова.

*K.P. Bunyatyan, O.L. Pozikhovskiy*

#### BONE MEDALLION FROM WESTERN VOLYN

In 2012, in Zeman tract (Ostroh) during the research at Malytska culture settlement, a pit (object 2) was studied, and in its filling and to the south from it, the materials of Horodotsko-Zdovbytska culture (HZC) were revealed. A fragment of an original bone medallion is of a special interest. Its diameter is approximately 7,0 cm, it has a big central and two preserved small side holes. Its right side is decorated with pits, and small incisions are visible on its external perimeter.

Though bone pendants-medallions were popular in post-Catacomb cultures block synchronous in general with HZC, especially in Babynska culture (before Multiraised Border Pottery culture), a medallion from Zeman is related with the other cultural milieu, with Mezhanovytska culture. If we abstract from the fact that the item's facial side is decorated with pits, we can see that among popular there bone pendants of various shape and size, for instance, big and round, our pendant is the most similar to items found in a grave in Turkowychi. Although it is bigger (diameter 12 cm), it is close to the find from Zeman because of a big central hole and two small side ones, and also because of ornamentation with small dots on its perimeter.

The significance of the find from Zeman is not only in the fact that it contributes to the finds of such products, but also in the fact that it allows to date their appearance by the earlier time. J. Machnik dates them by the classic phase of Mezhanovytska culture; however, the materials from the object discussed are comparable with its early phase. Conforming to it is the  $^{14}\text{C}$  date of the burial 13 in Żerniki Górne with a big round medallion. Therefore, the referring of a crouched burial in Turkowychi to Stzhyzhovska culture, made apparently because of its localization in the zone of this culture sites concentration in Hrubeshiv outskirts, seems to be doubtful.