

ON ONE OF VARIETIES OF SCYTHIAN PERIOD BUCKLES

Metal buckles with movable clappers are not frequent findings in Scythian antiquities. In all, 37 items are found in European Scythia; they are dated by the end of the 5th and the 4th centuries BC.

All buckles are round and with fixing point-clappers. They are made mostly of iron, and more rarely of bronze, copper, gold, or silver. There are 3 types of them.

Type 1 includes buckles with zoomorphic endings, including an item made of precious metals from barrow 11 (excavations by the VUAK) of group of Chasti Barrows, with endings decorated with boar heads, and also an item from a burial under mound 29/21 near Mastiugino in the Don River middle region. Both of them are found in the burials of the local Forest-Steppe nobles.

Type 2 covers buckles with loops on the endings and is the most numerous. Only 3 items of 20 are made of bronze, the rest of them are made of iron. They are most numerous in the Don River middle region, though they also known in Steppe Scythia and Forest-Steppe zone of Ukrainian Left Bank region.

Type 3 are buckles in form of smooth rings. Half of 10 items comes from the Steppe zone, though they are also found in the Don River middle flow region, the Siverskyi Donets River region, and the Dnipro, namely on the south of its right bank forest-steppe region. Coming from their size, this type is divided into 2 groups including massive and miniature products.

Artefacts are found both in men's, and in women's burials of various social estates. Most often, they are found in the burials of Forest-Steppe nobles. Buckles were used to fasten the claps of outerwear, belts, and girdles, on headdress, horse's equipment, and perhaps as fasteners for quivers. Pinned buckles having arisen on south of Eastern Europe in the Scythian period, never got out of use until the present.

Л.В. Мироненко

КЕРАМІЧНИЙ ПОСУД ДРУГОЇ ЧВЕРТІ XVII ст. З ТЕРИТОРІЇ БАТУРИНА

У статті здійснюється аналіз керамічного посуду із закритих комплексів польського періоду існування Батурина (1625–1648 рр.).

К л ю ч о в і с л о в а: Батурин, друга чверть XVII ст., керамічний посуд.

Керамічний посуд завдяки своїй масовості, а також інформаційному потенціалу, завжди перебуває у колі наукових інтересів археологів, етнографів, мистецтвознавців. В останні десятиліття значна увага приділяється дослідженню кераміки XVII–XVIII ст. з різних регіонів України, результатом чого є поява дисертацій (Чміль 2010) та значної кількості публікацій (Виногородська 1988; 1997; 2014; Гугля 1997; Ханко 2000; Голубєва 2008, Біляєва, Фіалко 2013) основна проблематика яких зосереджується на питаннях типології, мікрохронології, декору та регіональних особливостях. Складність у вивченні кераміки цього періоду полягає в її повільній еволюції протягом століття і відсутності чітко датованих хронологіч-

но вузьких комплексів. З огляду на таку ситуацію, значний інтерес для вирішення проблеми уточнення часу побутування окремих типів пізньосередньовічної кераміки Лівобережної України представляє керамічний посуд Батурина, який до цього часу не ставав предметом спеціального наукового дослідження.

Батурин був заснований у 20-х рр. XVII ст. як форпост Речі Посполитої на лівому березі р. Сейм вздовж дороги, що йшла з Києва на Москву (Кулаковський 2006, с. 260). Вигідне географічне положення сприяло швидкому розвитку міста, особливо в другій половині XVII ст. після перенесення сюди гетьманської столиці. Найбільшого політичного і соціально-економічного піднесення Батурин досяг за часи гетьманування Івана Мазепи, однак подальшому розквіту міста зава-

дило його знищення російськими військами у 1708 р.

За час археологічних робіт, починаючи з 1995 р. і до тепер, було проведено дослідження на території всіх топографічних частин міста: Цитаделі, Фортеці (укріпленого посаду), власне Посаду, замиських резиденціях В. Кочубея на Чорній річці та І. Мазепи на Гончарівці, у результаті чого вдалося отримати інформацію про їх планову структуру та етапи існування.

Найкраща стратиграфічна ситуація, що відображає основні віхи розвитку міста, фіксується на території Цитаделі, що пояснюється особливостями її забудови. Замок був споруджений у 1625 р. Матеєм Стахурським на укріпленнях давньоруського часу (Кулаковський 2006, с. 260). Двір господарів міста другої чверті XVII ст. гине в пожежі під час подій 1648 р., після чого забудова замку відновлюється не одразу. Окрім того, в одному з розкопів фіксуються сліди пожежі, що передувала 1648 р. (Ситий та ін. 2008, с. 20), і яку слід пов'язати з подіями Смоленської війни (1632—1634 рр.), під час яких батуринський замок був захоплений і спалений московськими військами (Кулаковський 2006, с. 106). Згідно з писемними джерелами, 1655 р. в місті стається ще одна пожежа (Батурина: сторінки історії, док. 26). Наступний етап існування Батурина пов'язаний із перенесенням сюди гетьманської столиці у 1669 р. Резиденція гетьмана Дем'яна Многогрішного зайняла територію Цитаделі, при цьому забудова попереднього часу була розібрана, а майданчик був вирівняний глиною з підземного ходу, що відкопувався з території Цитаделі у бік яру. Зміни в призначенні Цитаделі призвели до появи забудови, здійсненої за іншими принципами, ніж забудова попереднього часу, що, у свою чергу, сприяло збереженню останньої.

На відміну від Цитаделі, Фортеця з часу появи перших споруд на її території мала чітку планову структуру, яку вдалося простежити під час прокладення через її територію траншеї водогону у 2003 (Ситий та ін. 2004, с. 81—155) та 2005 рр. (Ситий та ін. 2005, с. 28—83). Така ситуація ускладнювала будь-які зміни в структурі садибної забудови — нове житло, зазвичай, будувалося на місці старого, унаслідок чого фіксація комплексів другої чверті XVII ст. в межах більшої частини Фортеці є проблематичною.

Виходячи з можливості виокремлення чітко датованих комплексів на території Цитаделі та, у меншій мірі, Фортеці, ця стаття має на меті проаналізувати та ввести до наукового

обігу керамічний посуд польського періоду існування Батурина (1625—1648 рр.).

Джерельною базою дослідження є кераміка із семи споруд, які за конструктивними особливостями діляться на дві групи: з уступом в котловані, на якому розташована піч-підбій, та споруди з глибоким підклітом; декількох ям, укріплень Цитаделі другої чверті XVII ст., що включає знахідки з нижнього заповнення рову та клітей, а також посуд з шару під валом Фортеці, що за писемними джерелами був споруджений в 30-х рр. XVII ст. після завершення Смоленської війни (Бондар 2015, с. 21). Слід зазначити, що в заповненні представлених комплексів відсутні знахідки кахель, окрім одного екземпляру, який за морфологічними особливостями та наявністю в декорі літер латинського алфавіту, слід зарахувати до першої половини XVII ст.

Загалом з об'єктів польського часу походить незначна кількість уламків керамічного посуду, а саме 64 фрагменти, серед яких 58 вінець гончарних посудин та 6 придонних частин та денець.

Горщики. Загальна кількість зібраних екземплярів складає 45 фрагментів вінця та верхніх частин посудин, а також шість фрагментів денець (рис. 1—3). Для розподілу за ознаками форми було використано типологію, розроблену Л. Чміль для керамічного посуду XVI—XVIII ст. Середньої Наддніпрянщини (Чміль 2010, с. 45—50).

За формою профілювання вінця горщики з об'єктів польського часу слід віднести до третього і четвертого типів.

Горщики третього типу, що характеризуються наявністю прямого вінця із незначним потовщенням верхнього краю та валиком посередині (Чміль 2010, с. 47), становлять 56 % від загальної кількості (рис. 1). У межах типу можна виокремити два варіанти: із яскраво вираженим і слабо вираженим валиком, причому останні складають третину.

До 40 % горщиків мають черепок сірого та сіро-коричневого кольорів, що свідчить про низьку температуру обпалу, яка перешкоджала прояву природного кольору черепка. Горщики окислюючого випалу, представлені білоглиняними посудинами, становлять 37,5 %, димлених — 8,3 % (4 екз.). Тип випалу трьох екземплярів не було визначено. Один білоглиняний виріб має в тісті домішку слюди, що надає поверхні відповідного блиску (рис. 1, 2).

Защипи на вінцях характерні майже для третини горщиків, при цьому слід зазначи-



Рис. 1. Горщики другої чверті XVII ст.: 1, 2 — з шару під валом Фортеці; 3, 5 — з яма в траншеї 2 на Цитаделі; 4, 6 — з ями в розкопі 19 на Цитаделі; 7, 8 — зі споруди 1 в розкопі 23 на Цитаделі; 9—11 — зі споруди 2 в розкопі 2 на Цитаделі; 12 — з ями в розкопі 18 на Цитаделі

ти, що вони трапляються на сіроглиняних та димлених посудинах і відсутні на білоглиняних (рис. 1, 3, 8).

Карбування, як спосіб декору вінець, фіксується лише на одному екземплярі посудини з черепком сіро-коричневого кольору.

Три горщики, що належать до третього типу, по верхньому краю та верхній внутрішній частині вінця вкриті зеленою поливою.

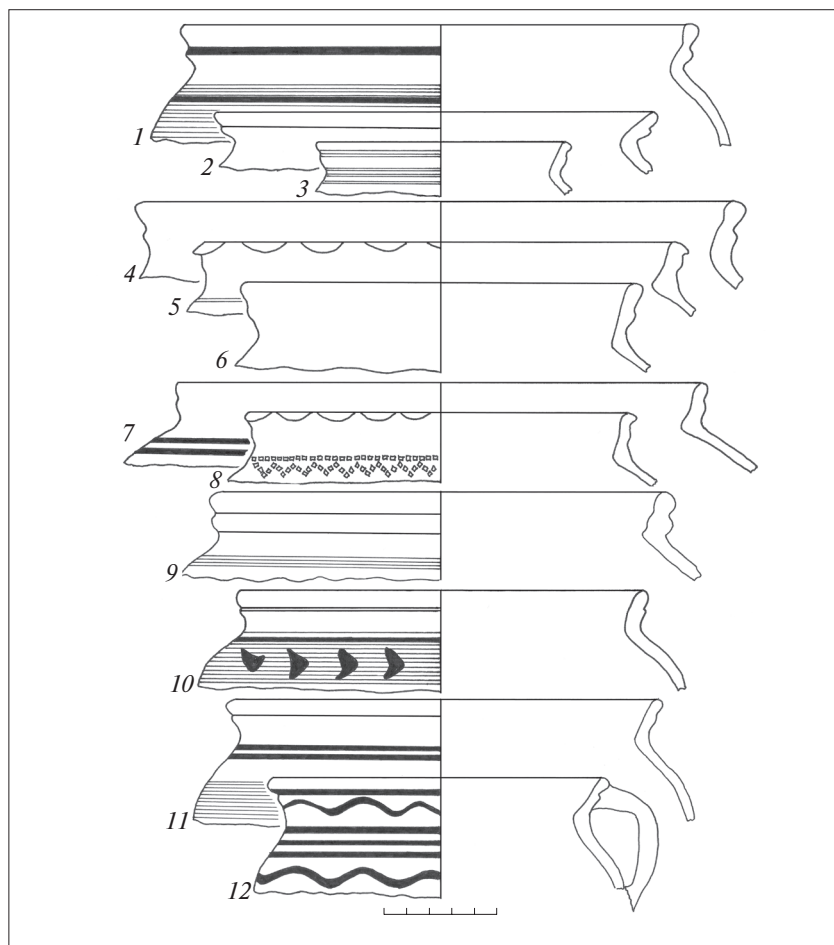
Майже половина (40 %) посудин третього типу з горизонту польського часу Батурина декоровані рельєфними лініями. Місцем їх нанесення ставало плече (рис. 1, 5, 9—11), трохи рідше — шийка та центральна частина вінця (рис. 1, 3). У групі сіроглиняних і димлених горщиків лінійний рельєфний орнамент найчастіше трапляється на екземплярах із защипами по вінцю.

Білоглиняні горщики, зазвичай, прикрашені простою опискою з ліній та хвиль, розміщених по вінцю та верхній частині плеча. Описка часто поєднувалася з рельєфним лінійним орнамен-

том (рис. 1, 1, 10, 11). Є екземпляри, в яких розпис опискою зроблений поверх смуги рифлення (рис. 1, 1, 10). Горщики з горілого шару з-під валу Фортеці (Ситий та ін. 1997, рис. 75), що був насипаний після подій Смоленської війни, мають прокреслені опискою лінії по яскраво вираженому валику вінця (рис. 1, 1).

Штампом декоровані чотири горщики, серед яких сіроглиняні з добре відмученого тіста та димлені (рис. 1, 8). Штампований орнамент на горщиках зафіксований у поєднанні з рельєфними лініями і защипами на вінцях. Чотири екземпляри неорнаментовані.

Горщики, що належать до четвертого типу, становлять 44 % від загальної кількості (рис. 2; 3) і характеризуються наявністю прямого вінця без валика і ребром із внутрішнього боку шийки при переході до плеча (Чміль 2010, с. 48). Представлений тип несталий і містить варіанти з прямим злегка відігнутих вінцем (рис. 3, 4; 2, 1), прямим коротким (рис. 2, 4, 6; рис. 3, 2) і прямим з борізкою (рис. 2, 1—3).



Рис. 2. Горщики другої чверті XVII ст.: 1, 6, 7 — з ям в розкопі 18 на Цитаделі; 2, 4, 5 — з споруди 2 в розкопі 2 на Цитаделі; 3 — зі споруди 1 в розкопі 23 на Цитаделі

Посудини з прямими високими вінцями складають 71 %, з прямим коротким — 23 %, два екземпляри мають боріздку по вінцю. Ребро з внутрішньої сторони шийки мають 76 % горщиків (рис. 2, 1–4; 3, 1, 3, 4). Інші характеризуються більш плавним переходом від шийки до плеча (рис. 2, 5–7).

Вироби випалені в окислюючому середовищі і мають білий черепок становлять 42 %. Виняток складає один світло-червоний фрагмент вінця. Відновлювальний тип випалу характерний для двох екземплярів. Решта горщиків має черепок сірого кольору та невизначений тип випалу.

Защипи на вінцях присутні на двох горщиках (рис. 2, 5; 3, 1). У порівнянні з горщиками третього типу, частіше трапляються насічки по верхньому краю вінця (15 %), переважно у білоглиняних екземплярів (рис. 2, 1–3; 3, 2).

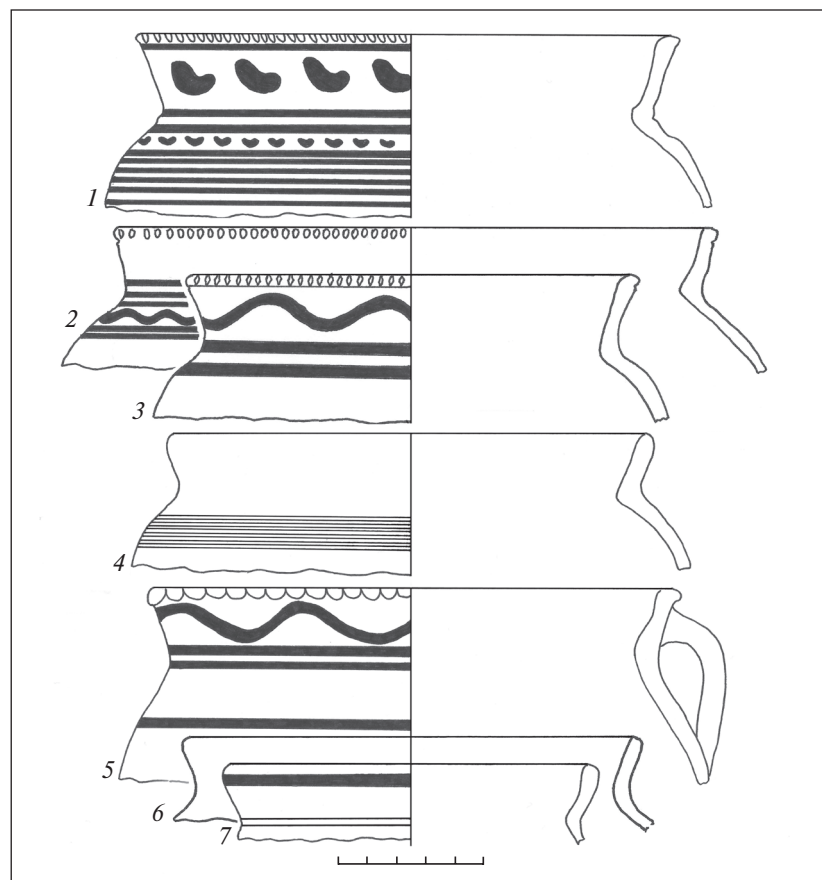
Рельєфні лінії прикрашають верхню частину плеча та вінце у третини виробів (рис. 2, 4; 3, 3), поєднуючись з опискою у білоглиняних екземплярів і штампом у сіроглиняних та димлених (рис. 3, 1, 2).

Близько 70 % білоглиняних горщиків оздоблені опискою у вигляді ряду ліній та коротких

хвиль, розмішених по вінцю і верхній частині плеча (рис. 2, 1–3, 5, 7).

Вибірка, що розглядається, містить лише один виріб зі світло-червоним кольором черепка, покритого зсередини зеленою поливою.

Денця та нижні частини посудин представлені шістьма фрагментами, один з яких являє собою нижню частину горщика без вінця і плеча, що унеможливує визначення її типологічної належності. Однак, можна встановити, що виріб був округлобоким з двома рельєфними лініями по центру тулуба.

Більшість денць без особливостей, лише одне має слабо виражений утор. У половини екземплярів спосіб випалу не вдалося визначити, решту було випалено з доступом кисню, але за низької температури, що відобразилося на кольорі поверхні виробів: вона набула сіруватих відтінків.

Тарілки в об'єктах польського часу Батурина представлені знахідкою лише одного фрагменту вінця з валиком, загнутим до середини (рис. 4, 1). Спосіб випалу — окислюючий, внаслідок чого черепок набув світлого кольору. Посудина прикрашена рельєфним хвиляс-



Рис. 3. Горщики другої чверті XVII ст.: 1, 2 — зі споруди в розкопі 19 на Цитаделі; 3 — з ями в розкопі 19 на Цитаделі; 4 — зі споруди 1 в розкопі 23 на Цитаделі

тим орнаментом по вінцю та покрита зсередини зеленою поливою, однак незначний розмір фрагменту обмежує отримання більш повної інформації щодо морфологічних особливостей та декору тарілки.

Покришки-миски представлені 6 екз. вінець, що майже горизонтально відігнуті назовні і мають невелику виїмку для кращого зчеплення з горщиком (рис. 4, 2—4). За аналогією з подібними виробами з об'єктів наступного хронологічного періоду, можна говорити, що покришки мали конусоподібну форму з плоским дном і ручкою збоку. Більшість виробів випалені в окислюючому середовищі і мають черепок білого, світло-рожевого та червоного кольорів. Поверхня двох екземплярів має сірий колір.

Макітри у вибірці складають лише три екземпляри (рис. 4, 5—7), представлених вінцями та верхніми частинами посудин. Вінця різко відігнуті від тулуба. Один виріб характеризується малим — 15 см — діаметром вінця (рис. 4, 7), решта — широкі посудини з діаметром вінця 22—28 см (рис. 4, 5, 6). Спосіб випалу одного екземпляру не визначений. Решта має білий і сірий колір черепка. Білоглиняна макітра оздоблена опискою по вінцю у вигляді ряду ліній з крапками між ними (рис. 4, 5). Сіроглиняна посудина декорована смугою рифлення у верхній частині тулуба (рис. 4, 6).

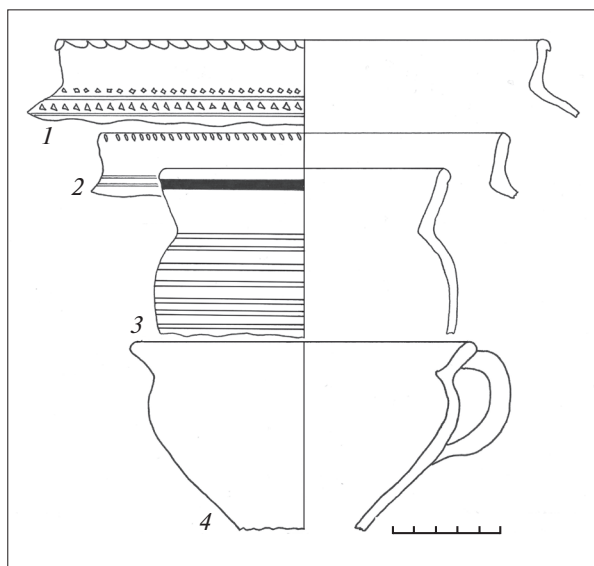
У вибірці присутні три фрагменти верхніх частин **глеків** (рис. 4, 8—10), два з яких характеризуються простим вінцем з незначним потовщенням в центральній частині і плавним



Рис. 4. Тарілки та покришки-миски другої чверті XVII ст. (1 — фрагмент тарілки з ями в траншеї 2 на Цитаделі; 2 — зі споруди 1 в розкопі 23 на Цитаделі; 3 — з ями в розкопі 19 на Цитаделі; 4 — з шару під валом Фортеці); макітри другої чверті XVII ст. (5 — із заповнення кліти в розкопі 19 на Цитаделі; 6 — з ями розкопі 19 на Цитаделі; 7 — зі споруди 9 в розкопі 1 на Цитаделі); кувшини другої чверті XVII ст. (8 — зі споруди 2 в розкопі 2 на Цитаделі; 9, 10 — з ям в розкопі 19 на Цитаделі)

переходом у горло (рис. 4, 8, 9). Один екземпляр має складне, прикрашене рифленням вінце з виступом на межі з горлом (рис. 4, 10).

Нечисленність зібраної колекції посуду ускладнювала процес виокремлення особливих рис батуринської кераміки другої чверті XVII ст., однак, незважаючи на це, під час дослідження вдалося дійти до таких висновків. Найбільш численну групу керамічного посуду з шарів та об'єктів польського періоду існування Батурина (1625—1648 рр.) складають горщики, що належать до третього і четвертого типів (за Л. Чміль) в майже рівній пропорції з незначним переважанням першого. Найбільша частка вінця з яскраво вираженим валиком по центру зафіксована на посуді з-під валу Фортеці, у комплексах з більш широким датуванням їх кількість зменшується. Варто відзначити високий процент горщиків із прямим вінцем, які належать до четвертого типу, в комплексах другої чверті XVII ст. Батурина. Майже чверть цих виробів характеризується плавним переходом від шийки до плеча з внутрішньої сторони посудини, і, найімовірніше, є ознакою перехідного варіанту від третього

до четвертого типу. Інші групи посуду нечисленні. Орнаментація батуринової кераміки зазначеного періоду бідна, у більшості випадків вироби прикрашалися рельєфним лінійним орнаментом, опискою простої схеми, ще рідше — штампом. Морфологічні та орнаментальні особливості розглянутого керамічного посуду дозволяють віднести його до групи української кераміки. Аналогії цьому матеріалу, що походять з пам'яток та об'єктів початку — середини XVII ст. з інших регіонів України (Чміль 2010, с. 60—62), свідчать про те, що, незважаючи на перебування Батурина у складі Речі Посполитої у другій чверті XVII ст., ма-

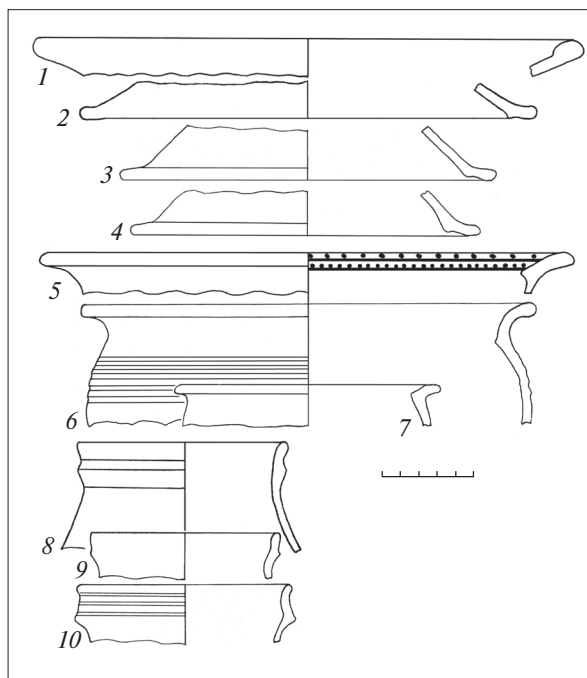
теріальна культура міста відображала загальну тенденцію розвитку українських земель у досліджуваний період.

Таким чином, проаналізувавши колекцію керамічного посуду із закритих комплексів другої чверті XVII ст. з території Батурина, вдалося з'ясувати співвідношення різних груп та типів кераміки в представлених об'єктах, а також встановити їх морфологічні та декоративні особливості. Подальший аналіз керамічного матеріалу з пізніших горизонтів дозволить простежити еволюцію кераміки з території Батурина, визначити особливі риси та уточнити час її побутування.

- Біляєва С.О., Фіалко О.Є.* Українська кераміка з розкопок Аккерманської фортеці (до питання про етнокультурний розвиток Півдня України) // Нові дослідження пам'яток козацької доби в Україні: збірник наукових статей. — К.; Нікополь, 2013. — Вип. 22. — Ч. I. — С. 329—335.
- Бондар О.М.* Замки та Фортеці Чернігово-Сіверщини в XV—XVIII ст.: ілюстрований довідник. — К., 2015.
- Батурин: сторінки історії:* збірник документів та матеріалів. — Док. № 26 («З чолобитної І. Золотаренка цареві Олексію Михайловичу про пожежу в Батурині»). — Чернігів, 2009. — С. 42.
- Виноградська Л.І.* До історії керамічного та скляного виробництва в Україні XIV—XVIII ст. // Археологія. — 1997. — № 2. — С. 129—140.
- Виноградська Л.І.* До питання про хронологію середньовічної кераміки з Новгород-Сіверського // Археологія. — 1988. — 61. — С. 37—47.
- Виноградська Л.І.* Колекція кераміки XVII—XVIII ст. з розкопок замку у м. Бар Вінницької області // Нові дослідження пам'яток козацької доби в Україні. — К., 2014. — Вип. 23. — С. 154—159.
- Голубєва І.В., Колода В.В., Куценко А.В.* Типологія українського посуду Центральної Слобожанщини козацької доби // Археологія. — 2008. — № 1. — С. 20—27.
- Гугля В., Гугля О.* Гончарна піч // Нові дослідження пам'яток козацької доби в Україні. — К., 1997. — Вип. 6. — С. 86—91.
- Кулаковський П.М.* Чернігово-Сіверщина у складі Речі Посполитої (1618—1648 рр.). — К., 2006.
- Оногда О.В.* Кераміка Середньої Наддніпрянщини другої половини XIII—XV ст. Дис. ... канд. істор. наук. — К., 2012.
- Ситий Ю., Васюта О., Єгорова Н., Кобець О., Коваленко В., Луценко Р., Мезенцев В., Моця О., Семенченко Б., Солобай І.* Науковий звіт про археологічні дослідження в охоронних зонах державного історико-культурного заповідника «Гетьманська столиця» в смт Батурин Бахмацького р-ну, Чернігівської обл. у 2004 р. // НА ІА НАНУ. — 2004/196а.
- Ситий Ю., Васюта О., Єгорова Н., Коваленко В., Луценко Р., Мезенцев В., Моця О., Семенченко Б., Скороход В., Солобай І., Терещенко О.* Науковий звіт про археологічні дослідження в охоронних зонах історико-культурного заповідника «Гетьманська столиця» в смт Батурин Бахмацького р-ну Чернігівської обл. в 2005 р. // НА ІА НАНУ. — 2005/125. — Т. 1. «Замок. Фортеця».
- Ситий Ю., Бондар О., Коваленко В., Коротя О., Кравченко О., Луценко Р., Мезенцев В., Моця О., Осадчий Є., Сита Л., Терещенко О.* Науковий звіт про археологічні дослідження в охоронних зонах історико-культурного заповідника «Гетьманська столиця» в смт Батурин Бахмацького р-ну Чернігівської обл. в 2008 р. // НА ІА НАНУ. — 2008/125. — Т. 1 («Замок»).
- Ситий Ю., Васюта О., Коваленко В., Кондратьєв І., Коновченко І., Моця О., Мудрицький Г., Овчаров М.* Науковий звіт про археологічні роботи в 1996 р. на території історико-культурного заповідника «Гетьманська столиця» в смт Батурин Бахмацького р-ну Чернігівської обл. // НА ІА НАНУ. — 1996/2.
- Ситий Ю., Васюта О., Коваленко В., Кондратьєв І., Коновченко І., Моця О., Овчаров М., Парацій В.* Науковий звіт про археологічні роботи в 1997 р. смт Батурин Бахмацького р-ну Чернігівської обл. // НА ІА НАНУ. — 1997/130.
- Тесленко І.Б.* Кераміка Таврики XV века. Дисс. ... канд. істор. наук. — К., 2011.
- Ханко О.В.* Полтавський гончарний осередок у контексті новітніх археологічних досліджень // АЛЛУ. — 2000. — № 1—2. — С. 54—66.
- Чміль Л.В.* Керамічний посуд Середньої Наддніпрянщини XVI—XVIII ст. Дис. ... канд. істор. наук. — К., 2010.

Надійшла 14.12.2015

Л.В. Мироненко

КЕРАМИКА ВТОРОЙ ЧЕТВЕРТИ XVII В. С ТЕРРИТОРИИ БАТУРИНА

В данной статье рассматривается керамическая посуда из комплексов и слоев Батурина второй четверти XVII в., в частности совершается введение ее в научный оборот и анализ. Источниковой базой исследования является керамика из семи построек, нескольких ям, укреплений Цитадели указанного периода, а также со слоя из под вала Крепости, сооруженного в 30-е годы XVII в.

Наиболее численная группа керамики представлена горшками, которые, по форме профилировки венчика, относятся к третьему и четвертому типам (по Л. Чмил) с незначительным преобладанием первого. Часть керамики имеет признаки переходных вариантов. Орнаментация бедная: изделия украшены рельефным линейным орнаментом, орнаментом красной глиной простой схемы, реже — штампом. Наличие узко датированных слоев и комплексов на территории Батурина в дальнейшем, с изучением керамики позднейших периодов, позволит проследить эволюцию форм и декора керамической посуды в пределах одной сотни лет, что даст возможность уточнить уже существующую хронологическую схему.

L.V. Myronenko

POTTERY OF SECOND QUARTER OF 17th CENTURY FROM TERRITORY OF BATURYN

The pottery from assemblages and layers at Baturyn of the second quarter of the 17th century is studied in the article, namely, it is presented to the scientific circles for the first time. The source base for the research are ceramic products from the seven structures, several pits, Citadel defenses of the appointed time, and also a layer under the Fortress' rampart built in the 1630s.

The largest group is represented by pots, which belong to the third and fourth types with a slight prevalence of the former according to the form of crown (by L. Chmil). Part of pots has features of transient types. Ornamentation is scarce: the surface of ceramic wares is decorated by relief lines, red clay weaves and a little less by a stamp. Availability of the narrow dated assemblages on the territory of Baturyn after study of ceramics of the latest periods will further allow following the evolution of forms and decoration of tableware within the limits of one hundred years, which will help to clarify already existing chronological scheme.