

В. В. АУЛІХ

ДО ІСТОРІЇ РЕМЕСЛА СХІДНИХ СЛОВ'ЯН У VI—VIII ст.

В історії ремесла східних слов'ян слабо вивченим залишається період другої половини I тисячоліття н. е., що безпосередньо передуює виникненню Київської держави, коли склалися елементи виробничих відносин, характерних для феодального ладу.

До недавнього часу археологія мала в своєму розпорядженні дуже скромний, фрагментарний фактичний матеріал, датований в межах VI—VIII ст., що привело деяких дослідників до неправильних висновків. Так, наприклад, на основі вивчення кераміки цього часу у науковій літературі була висловлена думка про занепад усіх ділянок матеріальної культури східних слов'ян, про її примітивний характер у V—VII ст.¹

Польові дослідження на території Західного Побужжя, проведені за останні роки, дещо заповнили цю прогалину, змусили переглянути деякі положення, висловлені раніше.

Під час досліджень городища в с. Зимне Волинської області знайдено значну кількість прикрас і пряжок, виготовлених з низькопробного срібла або із сплавів на мідній основі (надалі будемо їх умовно називати «бронзовими»). Детальне вивчення цієї групи знахідок показало, що багато з них мають точні аналогії серед знахідок цілого ряду пам'яток V—VII ст. на території Східної, Середньої і Південної Європи². Д. Чаллань називає такі предмети знахідками відомого візантійського стилю і висловлює думку, що вони потрапили прямо або посередньо з Візантійської імперії³. Б. О. Рыбаков вважає їх продуктом єдності європейської дружинної культури V—VII ст., що виникла в південноруських степах під впливом різноплеменних майстрів Босфора⁴, а також висловлює припущення, що деякі вироби ювелірного ремесла цього часу могли виготовлятися на місцях.

Ще недавно в статті про колекцію зимнівських пряжок і прикрас автор цих рядків через відсутність відповідних матеріалів не зміг зайняти визначеної позиції в цьому питанні. Він припускав, що частина художніх металевих виробів місцевого виробництва. Щодо браслетів з розширеними кінцями, то навіть простежувалися окремі етапи їх виготовлення⁵. В нашому розпорядженні були в цей час (крім заготовок, що стосуються двох послідовних стадій виробництва браслетів)

¹ W. Hensel. *Słowiańszczyzna wczesnośredniowieczna*. Poznań, 1959, стор. 99; W. Hołubowicz. *Garncarstwo wiejsk zachodnich terenów Białorusi*. Toruń, 1950, стор. 106.

² В. В. Ауліх. Металеві пряжки і прикраси з верхнього горизонту городища в с. Зимне Волинської області.— МДАПВ, вип. 4. К., 1962, стор. 104.

³ Д. Чаллань. Памятники византийского металлообрабатывающего искусства. I.— *Acta Antiqua Academiae Scientiarum Hungaricae*, т. II, 1954, зошит 3—4, стор. 311.

⁴ Б. А. Рыбаков. *Древние Русь*.— СА, XVII. М., 1953, стор. 63—89.

⁵ В. В. Ауліх. Металеві пряжки і прикраси..., стор. 104—105, рис. 2.

лише два глиняні тигельки-лячки, декілька злитків бронзи та половина двостулкової формочки для відливання круглих намистинок.

Значно цінніші в цьому відношенні матеріали здобуто на Зимнівському городищі під час розкопок 1961 року. У східній частині городища на невеликій площі виявлено цілу серію фрагментарних формочок для відливання різних прикрас. Усі вони виготовлені із мергелистої крейди. Нижче подано їх опис: 1. Формочка (зберіглася лише частина) для відливання трьох однакових пластинок, шириною 0,7 см і довжиною 7,0—7,2 см. Поверхня пластинок вкрита косим карбуванням, що нагадує насічку напилка. Негативи двох пластинок збережені повністю, третьої — лише частково. Розміри формочки: довжина — 9,2 см, ширина — 4,8 см, товщина — 3,3 см (рис. 1, 1а).

2. Дещо пошкоджена плітка з гладкою поверхнею з добре збереженими літками-литками, виявлена поряд з попередньою формочкою, яка є, імовірно, її другою стулкою. Її розміри: 7,8×5,4×3,2 см (рис. 1, 1б).

3. Частина старанно виготовленої формочки з негативами для відливання підвіски-лунниці з вушком (розміри 1,9×1,5 см) та прямокутної бляшки з поздовжніми жолобками. Формочка має сліди перебування у сильному вогні, внаслідок чого розтріскалася. Її розміри: товщина — 1,75 см, максимальна ширина — 4,7 см, довжина збереженої частини — 5,4 см. На зворотному боці знаходиться невелике кругле заглиблення та сліди мітки у вигляді невеликих заглиблених ямок, розміщених півколом (рис. 1, 5).

4. Разом з описаною вище формочкою знайдено уламок другої, дуже подібної до неї. На збереженій частині знаходиться негатив такої ж прямокутної пластинки з поздовжнім карбуванням, як на попередній, а також негативи ажурних прикрас, які, внаслідок фрагментарності формочки, важко тепер реконструювати. На звороті формочка має мітку із чотирьох заглиблень. Розміри збереженої частини: товщина — 1,35 см, максимальна ширина — 4,6 см (рис. 1, 6).

5. Уламок формочки, негатив якої складається із трьох овальних заглиблень, від яких відходять ліччасті рівчаки-литки. Розміри збереженої частини — 3,0×3,9 см (рис. 1, 2).

6. Частина гладкої плитки двостулкової ливарної формочки. На збереженому фрагменті знаходяться три заглиблення-литки та наскрізний конічний отвір. Розміри знахідки: 5,3×5,3×1,7 см (рис. 1, 7).

Крім того, знайдено декілька дрібних уламків формочок; на двох з них є сліди негативів (рис. 1, 3, 4), але на їх основі неможливо встановити вигляд цілого негативу.

Найближчі аналогії для формочок Зимнівського городища знаходимо серед інвентаря синхронних поселень на острові Митківському⁶



Рис. 1. Ливарні формочки з городища в с. Зимне.

⁶ П. И. Хавлюк. Раннеславянские поселения в средней части Южного Побужья. — СА. М., 1961, № 3, стор. 193, рис. 6, 3—4.

та біля с. Семенки⁷ на Південному Бузі. Формочки з острова Митківського виготовлені з подібного матеріалу і мають сліди перебування у сильному вогні. Негативи цих формочок зображують предмети невідомі серед знахідок із Зимного. Щодо формочки із Семенок, то вона аналогічна зимнівській і відрізняється лише тим, що в ній відливали зразу дві намистини, а в зимнівській — лише одну.

Наявність серед матеріалів Зимнівського городища ливарних формочок для виготовлення прикрас свідчить про те, що серед його мешканців були ремісники-ювеліри, які володіли технікою лиття кольорових металів і срібла. Серед знайдених пряжок і прикрас відсутні виробни, для виготовлення яких були потрібні більш складні прийоми, ніж для вироблення предметів, негативи яких зображені на знайдених уламках формочок. Плоске і об'ємне лиття, холодна ковка і чеканка — ось прийоми, якими володіли зимнівські майстри. Такі прийоми давали можливість виготовляти не тільки бляшки поясних наборів і підвіски, але й різноманітні типи пряжок шарнірної та безшарнірної конструкції. Отже, тепер є надійні підстави говорити про місцеве виробництво більшості художніх виробів із срібла та кольорових металів. Одночасно не заперечуємо думки про те, що окремі предмети потрапили на городище шляхом обміну, або як воєнні трофеї.

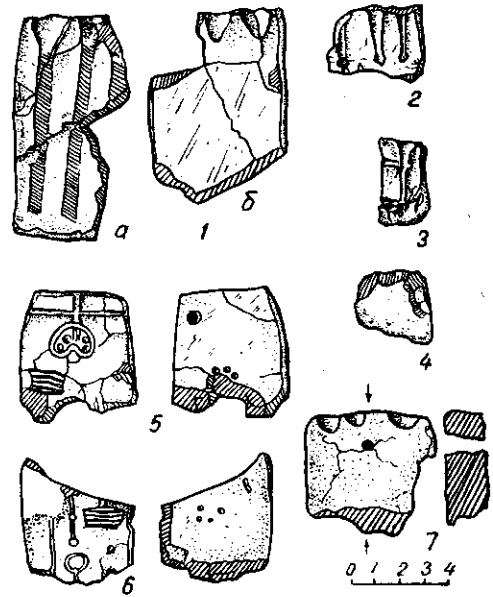
Наявність і використання кам'яних ливарних формочок вказує на масовість виробництва. Як відомо, ливарництво — це технологічний прийом, покликаний прискорити і полегшити працю ремісника, розрахований на підвищення продуктивності праці. Кам'яна формочка давала змогу повторювати виробничий цикл багато разів, без відновлення негативу, як це має місце при застосуванні формочок з менш тривкого матеріалу. З другого боку, виготовлення кам'яної формочки, при тодішньому рівні розвитку техніки, було далеко не простою справою; воно вимагало тонкого, різноманітного і високоякісного інструменту та високої майстерності ремісника. Д. І. Бліфельд, публікуючи кам'яну формочку з кургану № II Табаївського могильника, твердив, що для її виготовлення потрібно було навіть десять різних інструментів⁸. Мабуть не менше знарядь було потрібно для виготовлення зимнівських формочок. Виготовлення такої формочки було досить складною справою і могло бути виправдано лише при інтенсивному використанні, при масовій продукції предметів, зображених на негативах форми. Слід зазначити, що одна із формочок (рис. 1, 1) призначалась для одночасного виготовлення трьох однакових пластинок, а друга — використовувалась для одержання зразу трьох однакових предметів (рис. 1, 2). Отже, треба гадати, що майстер прагнув до одночасного виготовлення кількох однакових прикрас. Масове виготовлення однакових предметів вказує на товарний характер виробництва, розрахованого не тільки на індивідуального замовника, але також і на ринок.

Дбайливість виконання окремих кам'яних ливарних формочок свідчить про високу майстерність каменерізів, про ще іншу галузь ремесла — каменерізню справу. Для характеристики цієї галузі ремесла східних слов'ян деякі нові дані дає ще одна група знахідок Зимнівського городища.

У культурному шарі городища знайдено чимало пряслиць. Значна їх частина виготовлена із мергелистої крейди, що і ливарні формочки. Переважна кількість крейдяних пряслиць має характерну біконічну форму (рис. 2, 1, 4, 5). Значно рідше зустрічаються зразки ребристої або бочкоподібної форми (рис. 2, 2, 3). Такі пряслиця можна було

⁷ П. И. Хавлюк. Раннеславянские поселения Семенки и Самчинцы в среднем течении Южного Буга. — МИА, № 108. М., 1963, стор. 335, рис. 14, 7.

⁸ Д. І. Бліфельд. До питання про ремесло та ремісників у Київській Русі IX—X ст. — Археологія, т. IX. К., 1954, стор. 32—33.

виготовити способом двостороннього висвердлення. Декілька пряслиць виділяється своєю складнішою формою (рис. 2, 6—10). Вони мають поверхню, прикрашену глибокими горизонтальними борозеньками, а одне з них має досить складне профілювання бочка́ (рис. 2, 9). Для виготовлення пряслиць таких форм спосіб двостороннього висвердлення був недостатній, треба було вже користуватися токарним верстатом.



Рис. 2. Крейдяні пряслиця з городища в с. Зимне.

Техніка виготовлення кам'яних пряслиць досить детально вивчена і описана Б. О. Рибаківим на основі матеріалів знаменитих овручських майстерень, де виготовляли пряслиця як двостороннім висвердленням, так і виточуванням на токарному верстаті⁹. На основі знахідок з території Подніпров'я і Смоленщини, Б. О. Рибаків прийшов до висновку, що у східних слов'ян масова продукція пряслиць із сірого, а потім з рожевого шиферу тільки з'являється в X ст. і що раніше використовувалися лише глиняні пряслиця.

Результати досліджень слов'янського селища біля Рипнева Кам'янсько-Бузького району Львівської області, проведені автором, дозволили внести уточнення в це питання¹⁰. У заповненні жител цього селища знайдено колекцію пряслиць, виготовлених із мергелистої крейди, в тому числі одне, зроблене безсумнівно на токарному верстаті. Це пряслице було знайдене в споруді, що датується VII—VIII ст. Вивчення матеріалів із синхронних пам'яток дещо ширшої території дозволило встановити, що пряслиця, виготовлені із мергелистої крейди, відомі також на Пліснеському городищі¹¹, городищі в с. Онишківці Тернопільської області¹² та з кургану в с. Гусинне Груб'єшівського повіту Люблінського воеводства (Польща)¹³. На цій основі зроблено припущення, що на території Західної Волині та Західного Поділля вже у VII ст. існувало виробництво кам'яних пряслиць¹⁴.

⁹ Б. А. Рыбаков. Ремесло Древней Руси. М., 1948, стор. 192—194.

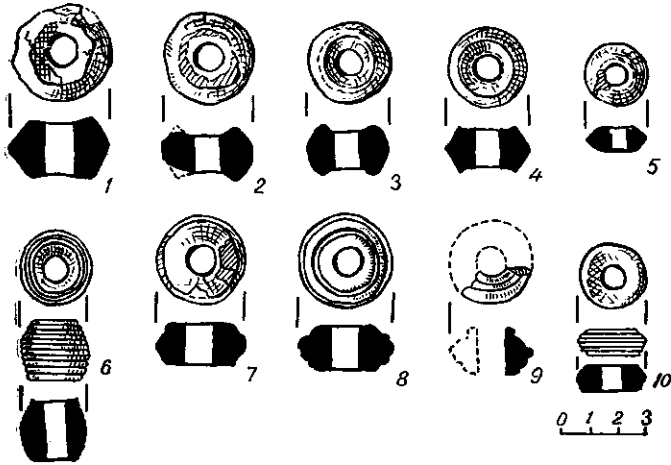
¹⁰ В. В. Аулік. Славянское поселение у с. Рипнев (Рипнев I), Львовской области, МИА, № 108. М., 1963, стор. 105.

¹¹ Матеріали розкопок М. П. Кучери. Фонди ІА АН УРСР.

¹² Матеріали розвідок М. І. Островського. Фонди Крем'янецького історико-краєзнавчого музею.

¹³ K. Żurawski i G. Mikołajczyk. Sprawozdanie z badań kurhanu wsi Hussynne w powiecie Hrubieszowskim.—Sprawozdania Archeologiczne, t. I, Wrocław, 1955, стор. 266.

¹⁴ В. В. Аулік. До питання про господарство, соціальні відносини і племінну належність давньоруського населення Західної Волині.—МДАПВ, вип. 2. К., 1959, стор. 151.

Матеріали Зимнівського городища вказують, що крейдиані пряслиця з'являються дещо раніше. Верхній горизонт цієї пам'ятки надійно датований VI—VII ст.¹⁵ Зимнівські пряслиця є одночасно найранішим датованим свідченням існування токарського верстату у східних слов'ян. Отже, в світлі нових даних, виробництво пряслиць із мергелистої крейди на території Західної Волині та Поділля виникло не пізніше VI ст. Слід зазначити, що VI ст. не можна вважати найранішою датою побутування на згаданій території крейдианих пряслиць. В останній час В. Д. Баран повідомив про знахідки таких пряслиць в комплексах пам'яток культури полів поховань черняхівського типу в с. Ракобути і Ріпнів (Ріпнів II), у верхів'ях Західного Бугу¹⁶.

Відкритим залишається поки що питання, чи були пряслиця із мергелистої крейди виробами місцевих майстрів камнерізів, чи існував якийсь центр їх виробництва, подібний до пізніших овруцьких майстерень? Щодо другого припущення у жодному випадку ще не вдавалося підтвердити їх місцевого виробництва. Дослідження матеріалу, із якого виготовлені пряслиця і формочки, показало, що всі вони зроблені з крейди і крейдианого мергелю, які подібні до порід крейдианого віку, що на Волині виходять на денну поверхню у багатьох відслоненнях, особливо по долинах річок¹⁷. Отже, характер сировини не дозволяє робити припущень відносно місця, де виготовлялися предмети, яким присвячена ця стаття.

Таким чином, нами розглянуто матеріали, що прямо або безпосередньо свідчать лише про два види ремесла — ювелірне і каменерізне, і прийшли до висновку про порівняно високий рівень їх розвитку. Ці спостереження тим цінніше, що синхронні пам'ятки східнослов'янської території майже не мали до цього часу матеріалів для вивчення цих галузей господарства. Матеріали Зимнівського городища на їх фоні вигідно виділяються в цьому відношенні і свідчать про високий рівень розвитку продуктивних сил, в тому числі про розвиток спеціалізованого ремесла.

В. В. АУЛИХ

К ИСТОРИИ РЕМЕСЛА ВОСТОЧНЫХ СЛАВЯН В VI—VIII ВВ.

Резюме

В истории ремесла славян наиболее слабо изучен период второй половины I тысячелетия н. э. На основании отрывочных материалов в научной литературе была выдвинута даже гипотеза о временном упадке всех отраслей материальной культуры восточных славян и о ее примитивном облике в VI—VIII вв. н. э.

Материалы, полученные в ходе исследований городища у с. Зимно Волинской области, позволяют по-новому рассмотреть этот вопрос. Среди материалов представлена коллекция изделий из серебра и бронзы, а также ювелирные инструменты, в том числе фрагментированные меловые литейные формочки. Это, несомненно, указывает на местное производство большей части ювелирных изделий. Наличие каменных формочек дает возможность говорить о товарном характере производства украшений.

Тщательность изготовления формочек, в свою очередь, указывает на хорошее знание приемов обработки камня. Об искусстве камнерезов VI—VIII вв. и применении ими токарного станка свидетельствует зимновская коллекция пряслиц, изготовленных из мергелевого мела.

¹⁵ В. В. Аулих. Металеві пряжки і прикраси..., стор. 105.

¹⁶ В. Д. Баран. Поселення I тисячоліття н. е. в с. Ракобути на Західному Бугу. — МДАПВ, вип. 4. К., 1962, стор. 89—90, табл. II, 14.

¹⁷ Дослідження проведено в Львівському держуніверситеті під керівництвом завідуючого кафедрою мінералогії чл.-кор. АН УРСР Є. К. Лазаренко, якому щиро дякую за оказану допомогу.