

Д. Г. Дяченко

НАМИСТО З МОГИЛЬНИКА ОСТРІВ (ЗА МАТЕРІАЛАМИ ДОСЛІДЖЕНЬ 2017—2020 рр.)

Стаття присвячена намистам та їх елементам, виявленим в поховальних комплексах західнобалтського могильника Острів у 2017—2020 рр. Розглянуто типи й хронологію намистин, особливості намистяного набору.

Ключові слова: *намисто, могильник Острів, західнобалтські племена, Південно-Східна Балтія, Давня Русь, хронологія, скляні намистини з металевою фольгою, мушлі каури.*

Намисто — один із найпоширеніших типів шийних прикрас середньовічної доби. До його складу могли входити від декількох одиниць до сотень екземплярів з різноманітних матеріалів, кожен з яких окремо й в поєднанні з іншими виступає важливим джерелом для вивчення давнього виробництва, виробничих центрів окремих регіонів та торговельних зв'язків між ними. Крім того, намистини використовувалися в якості платіжних засобів, були зручними для транспортування та обміну, а значна їх кількість в поховальних комплексах зазвичай трактується як прояв високого соціального статусу небіжчиків. Зрештою, намистини наділяли магичними та лікувальними властивостями.

Наявність намист та їх елементів серед поховального інвентарю є однією з характерних рис могильника Острів. Вони були виявлені в 21 поховальному комплексі з 83 досліджених за період 2017—2020 рр.

Могильник унікальний тим, що репрезентує ізолюваний у часі й просторі синкретичний речовий комплекс певної групи західнобалтського етносу. Загальний історичний й археологічний контекст свідчать, що проживання балтської спільноти на берегах р. Рось розпочалось в 30—40 рр. XI ст. Група зберігала свою осібну

матеріальну культуру не тривалий час, вочевидь припинила існування до початку XII ст.

Важливо взяти до уваги той факт, що поява цієї популяції ознаменує перший етап освоєння Поросся Київською державою. В цей період відбувається процес становлення системи зв'язків, окремі групи населення в регіоні сконцентровані у важливих стратегічних та ресурсних зонах, їх життєдіяльність безпосередньо пов'язана зі створенням фортифікаційної системи Пороської оборонної лінії (Борисов 2020, с. 79—81). Не виключено, що матеріальний комплекс балтського населення міг поповнюватися в процесі життєдіяльності спільноти безпосередньо на південних рубежах Давньоруської держави, проте основна його частина була сформована поза її межами.

Стислі характеристики намисту могильника Острів вже були надані в науковій літературі (Івакін та ін. 2020а, с. 104; 2020b, с. 90), а колекцію матеріалів 2017—2018 рр. частково опрацювала О. Ю. Журухіна¹. Також хочемо висловити щиру вдячність А. А. Сорокуну за допомогу в графічному опрацюванні здобутої колекції.

Загалом, в похованнях було виявлено 546 елементів намистяного набору, з них 544 екз. входили до складу намиста. Більша частина знахідок — 51 %, представлена виробами зі скла, трохи менше — 45 % мушлями (абсолютно домінують каури), 3,8 % — виробами з кольорового металу, одна виявлена

1. Журухіна, Ю. Л. Намисто з поховань (ААЕ-2018, Острів-1). В: Івакін В. Г. та ін. 2020 Звіт про археологічні дослідження комплексу різночасових археологічних пам'яток у с. Острів та в урочищі Старі Сухоліси Рокитнянського р-ну Київської обл. у 2017—2018 рр.



Рис. 1. Могильник Острів: А — поховання 36: 1 — ребристі зонні та джюкоподібні намистини темно-синього напівпрозорого скла; 2 — біконічні намистини з червоного непрозорого скла оздоблені жовтою непрозорою скляною смугою навколо тулуба; 3 — бісер синього непрозорого, зеленого напівпрозорого, червоного непрозорого скла; В — поховання 3: 1 — золотоскляна намистина; 2 — ребриста зонна синього прозорого скла намистина; 3 — мушлі каури; 4 — ланцюжок бронзовий; 5, 6 — перстнеподібні скроневі кільця; 7—9 — бронзові орнаментовані накладки; 10 — кільце бронзове

намистина зроблена з фаянсу. Вважаємо, що поточна вибірка є достатньою для проведення попереднього аналізу даного типу прикрас як вагової складової матеріальної культури балтського населення Поросся. В роботі використано термінологію, принципи й підходи до класи-

фікації скляних та кам'яних виробів з пам'яток Мінїнського археологічного комплексу та Середнього Подніпров'я (Захаров, Кузина 2007, с. 142—215; Журухіна 2021, с. 46—53).

Монохромні намистини (27 екз.) складають 9,7 % від усього асортименту **скляних** виробів.

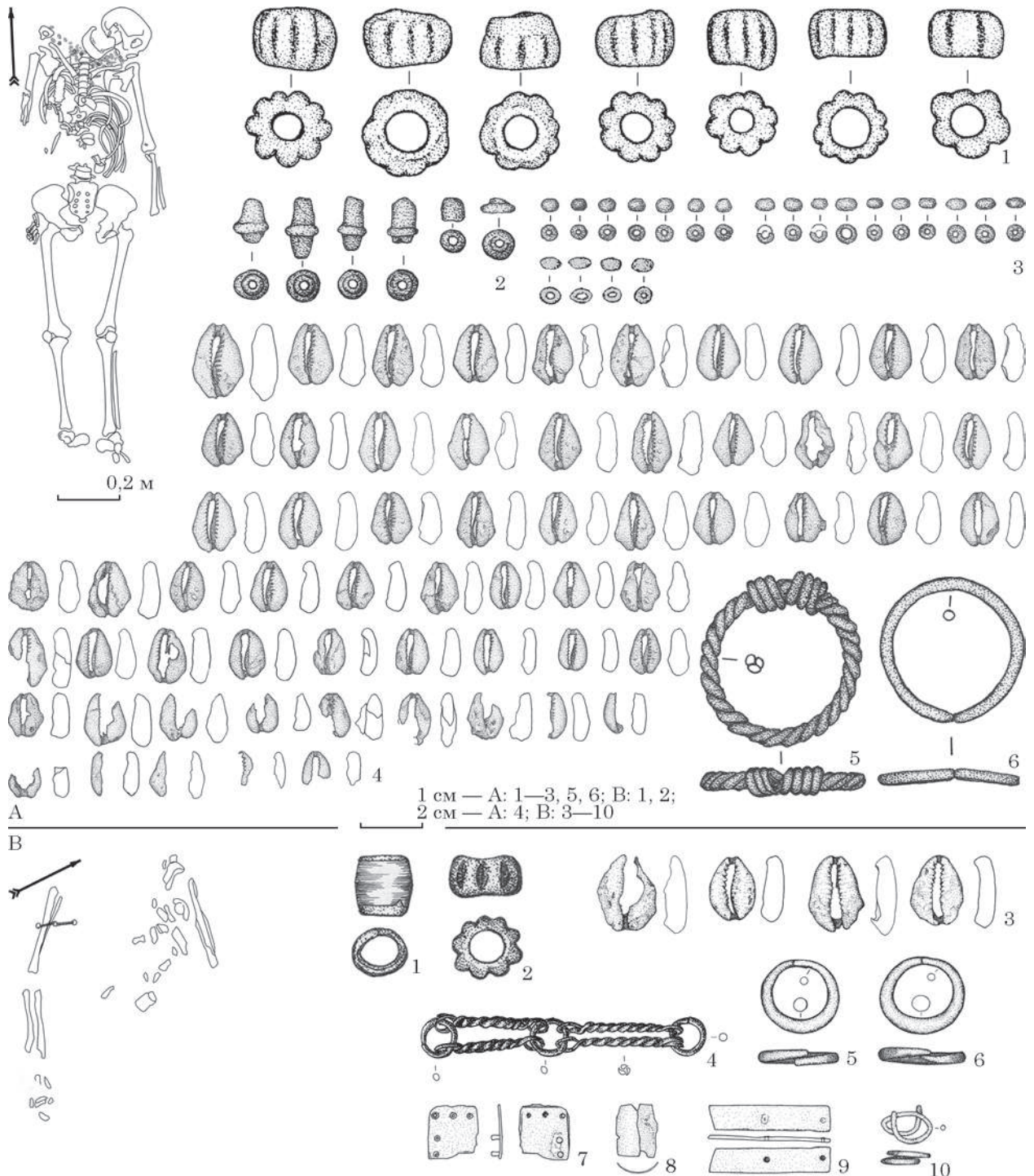

Рис. 2. Поховання 12: 1 — намистини золотоскляні; 2 — мушлі каури; 3 — бронзовий витий браслет із зав'язаними кінцями; 4—6 — бронзові персні; 7 — кільце бронзове; 8 — прясельце з овруцького шиферу; 9 — залізна дужка з вушками від відра; 10 — оковки залізни, 11, 12 — вироби залізни

До відділу *круглих* належать типи зонних та бітрапецієподібних намистин.

Зонних намистин виявлено 3 екз. (1,08 %), усі — в похованні 38 (рис. 5: В: 8—10). Діаметр — 0,4—0,7 см, висота 0,6—0,7 см. Виготовлені за методом накручування з синього напівпрозорого, зеленого прозорого та жовтого непрозорого скла.

Бітрапецієподібні намистини, представлені 5 екз. (1,8 %), виявлені в п'яти похованнях (рис. 3: А: 2; В: 2, Е: 2; 5: В: 5; 9: 1). Діаметр 0,9—1,3 см, висота — 1—1,15 см. Виготовлені шляхом навивки з блакитного прозорого, помаранчевого непрозорого, зеленого непрозорого, синього напівпрозорого, жовтого прозорого скла.

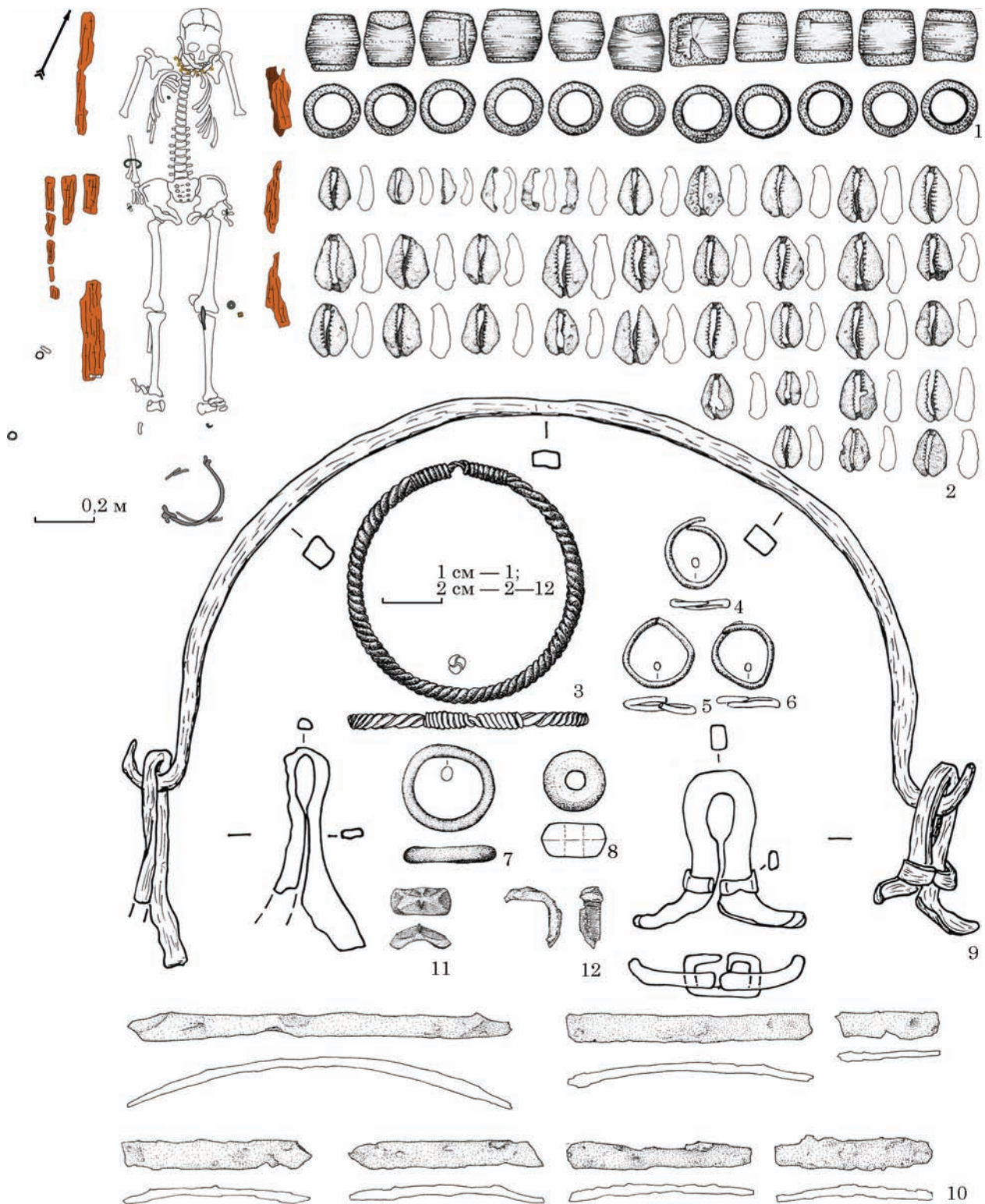

Рис. 3. Могилиник Острів: А — поховання 19: 1 — намистини золотоскляні; 2 — бітрапецієподібна блакитного прозорого скла намистина; 3 — мушлі каури; 4 — пірофілітове прясельце; 5 — залізни дужка та вушка від відра; 6 — оковки залізни від відра; В — поховання 19: 1 — намистини золотоскляні; 2 — бронзовий браслет із зооморфними закінченнями типу Vaitkunskienė 5

Бісер, 106 екз. (38,1 %), виявлений у трьох похованнях (рис. 1: А: 3; 5: В: 16; 7: А: 1). Представлений сімома варіантами: *зонні* — 59 екз. (21,22 %), *кулясті* — 15 екз. (5,4 %), *циліндричні* — 10 екз. (3,6 %), *кільцеві* — 8 екз. (2,88 %), *дїжкоподібні* — 7 екз. (2,52 %), *лимоноподібні* — 4 екз. (1,44 %), *бітрапецієподібні* — 3 екз. (1,08 %). Усі зразки виготовлені шляхом навивки з синього прозорого та непрозорого, темно-синього напівпрозорого, зеленого напівпрозорого, червоного непрозорого скла, темно вишневого скла.

Загалом, намистини цих типів та кольорової гама були поширеними серед населення Північної та Східної Європи, трапляються на великій кількості пам'яток XI—XII ст. (Kuncienė 1981, р. 78—81; Захаров 2004, с. 145—147, рис. 273—283; Захаров, Кузина 2007, с. 291, рис. 237: 5—8; Журухіна 2021, с. 116—118).

До відділу *ребристих* намистин належать типи зонні та дїжкоподібні.

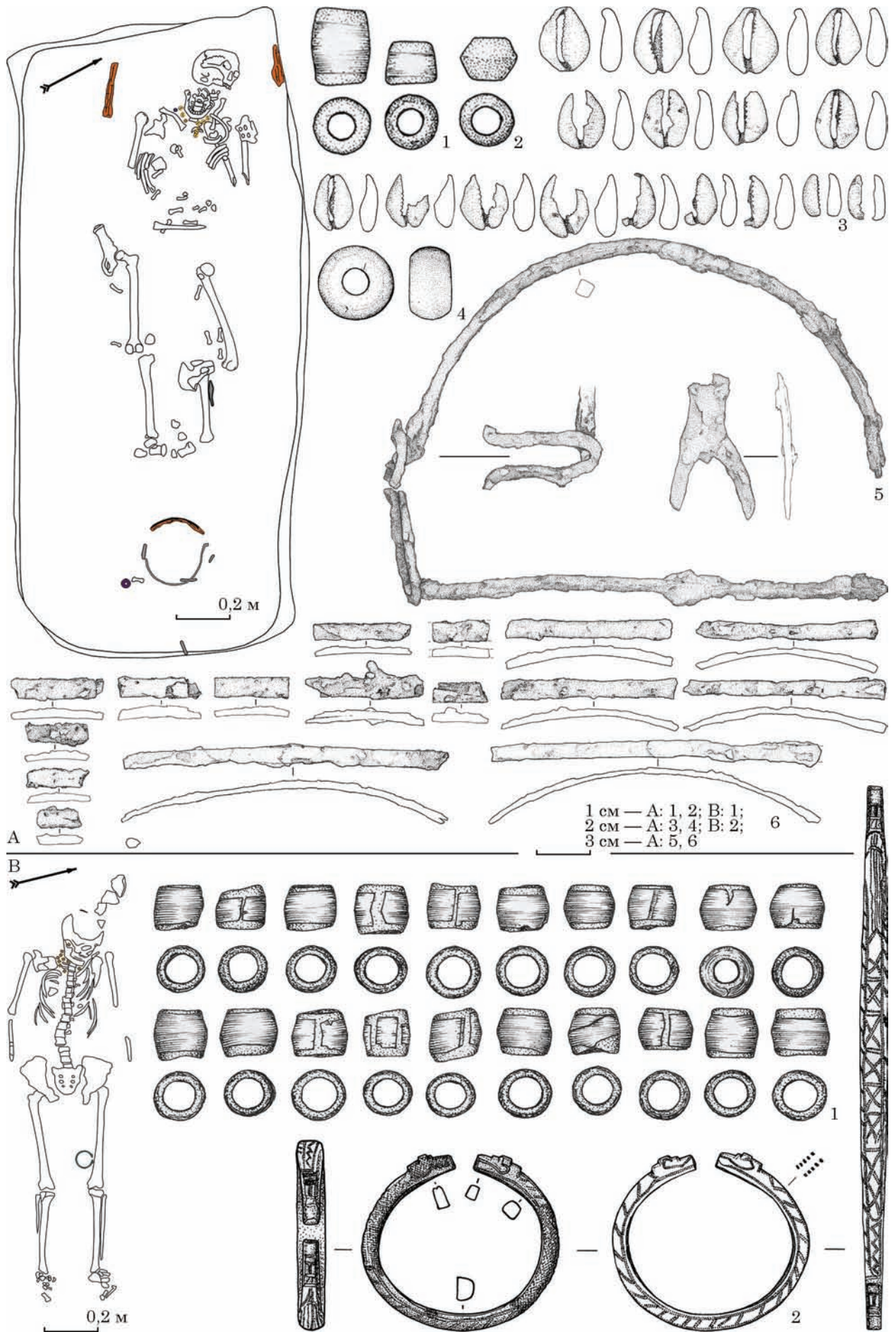
Зонних ребристих намистин 16 екз. (5,76 %). Виявлені в чотирьох комплексах (рис. 1: А: 1, В: 2; 5: А: 1; 9: 3). Діаметр — 0,6—1,4 см, висота — 0,8—1,3 см. Виготовлені методом навивки скляної маси й нанесенням заглиблень довкола корпусу не застиглого виробу з синього прозорого та темно-синього напівпрозорого скла.

Дїжкоподібних ребристих намистин 2 екз. (0,72 %), виявлені в одному похованні поряд із ребристими зонними (рис. 1: А: 1). Діаметр — 1,1—1,2 см, висота — 1,1—1,3 см. Виготовлені аналогічним способом з темно-синього напівпрозорого скла.

Подібні намистини добре відомі в Балтійському регіоні (Kuncienė 1981, р. 81—82, Щапова, Дайга 1961, с. 190; Thunmark-Nylén 1998, Taf. 311: 7; 312: 2; 314: 8). Досить поширеними були на Русі і в Північній (Щапова 1956, с. 175; Хвоцинская 2004, с. 65—66; Захаров 2004, с. 147; Захаров, Кузина 2007, с. 154), і в Південній (Журухіна 2021, с. 93—94). Побутували протягом XI—XIII ст.

Точніші дати дозволяють встановити матеріали поховальних пам'яток. Зокрема, такі намистини були знайдені в похованні 198 куршського могильника Паланга, в якому також було виявлено підковоподібну фібулу типу Carlsson TRA:HSVfö/LA та арбалетоподібну пластинчасту фібулу типу Bliučijēpl IV. Датовані XI ст. (Kuršiai 2009, р. 321—325). З ребристих синіх суцільно складалося намисто з відомого поховання 138 земгальського могильника Павірвіте, датованого X—XI ст. (Vaškevičiūtė 1984, р. 114, 2004, р. 65). Одна така намистина була виявлена в жіночому похованні IV могильника Кяку на о. Сааремаа поряд з кільцевою фібулою типу Carlsson SLU:/LA, скроневим кільцем з S-подібним закінченням, залізним вушком від дерев'яного відра та ін. Комплекс датується XI ст. (Mägi 2002, р. 41—42, р. 177, pl. 4). Ще одну намистину (Mägi 2002, р. 203,

pl. 32: 19) знайдено в чоловічому похованні III могильника Рандвере з багатим поховальним інвентарем, серед якого трапилися візантійські й германські монети, завдяки яким комплекс надійно датовано другою половиною XI ст. (Mägi 2002, р. 51). Намистини цих типів входили до наборного намиста в багатому жіночому захороненні в кургані 13 могильника Небишино в північно-західній Білорусі, що датується першою половиною XI ст. (Войтехович 2019, с. 177—179, с. 266, рис. 145: 10—15).

Відділ *багатогранних* представляє одна намистина (0,36 %) типу *призматичних* (рис. 4: В: 1). Трикутна у перетині, діаметром 0,9 см, висотою 1 см. Виготовлена шляхом навивки з темно-синього напівпрозорого скла. Має три чіткі та три короткі заокруглені, майже сплюснуті, грані.

Такі намистини візантійського виробництва, на території Південно-Східної Балтії трапляються зрідка, переважно в VIII—XI ст. (Kuncienė 1981, р. 82). На території Русі — в X—XI ст., подекуди трапляються в XII ст. й також є нечисленними (Журухіна 2021, с. 90—91)

Поліхромні скляні намистини (124 екз.) складають 44,6 % від усього обсягу скляних виробів. За способом нанесення декору поділяються на наступні підвідділи.

Вічкові намистини представлені 8 екз. (2,88 %). За поперечним перерізом відносяться до круглих, усі належать до типу зонні.

Трикутні (6 екз.) виявлені в двох похованнях (рис. 5: В: 11—15; 6: 1). Діаметр — 0,4—1 см, висота — 0,5—1 см. Виготовлені методом навивки з темно-вишневого непрозорого скла, мали по три опуклі вічка з жовтого непрозорого скла. Один з екземплярів мав двошарові жовто-зелені вічка (рис. 5: В: 14), які зроблено шляхом накладання краплини скла на тулуб намистини.

Зонні виявлені в одному комплексі (рис. 8: 13, 14). Діаметр — 1,3 см, висота — 0,9—1,2 см. Обидві створені методом накручування: одна — з яскраво-жовтого непрозорого скла з трьома вічками тонкого шару яскраво-червоного напівпрозорого скла, що були вставлені між широкими петлями яскраво-білого непрозорого скла (рис. 8: 13); інша — з коричневого непрозорого скла з тонкими червонуватими вічками між петлями світло-жовтого непрозорого скла.

Вищезазначені зразки є поширеними типами вічкових намистин і трапилися як на території Давньої Русі, так і в Південно-Східній Балтії протягом XI—XII ст. (Хвоцинская 2004, с. 67; Захаров, Кузина 2007, с. 197, с. 291, рис. 235: 5; Щапова, Дайга 1961, с. 190; Kuncienė 1981, р. 82—84; Šnore 1987, lpp. 7, 6 att.: 6; Teiere 2002, lpp. 214, 17 att.: 2; Berga 2005, lpp. 129—130, att. 3; Spirģis 2008, lpp. 392, att. 165; 2012, lpp. 126, att. 10: 1).

Намистини з *пластичним орнаментом* виявлені в одному похованні (рис. 1: А: 2) За-



Рис. 4. Могильник Острів: А — поховання 34: 1 — мушлі каури; 2, 3 — пірофілітові прясельця; В — поховання 47: 1 — багатогранна призматична намистина темно-синього напівпрозорого скла; 2 — бітрапецієподібна намистина синього напівпрозорого скла; 3 — бронзові спіральні пронизки; 4 — мушлі каури; 5 — бронзове кільце в півтора оберту; С — поховання 15: 1 — намистини золотоскляні; D — поховання 33: 1 — мушля каури; 2 — ніж залізний; E — поховання 27: 1 — мушля каури; 2 — бітрапецієподібна помаранчового непрозорого скла намистина; 3 — бронзовий хрестик т. зв. скандинавського типу; 4 — кільцеподібний свинцевий виріб (фібула?); F — поховання 40: 1 — мушля каури



Рис. 5. Могилиник Острів: А — поховання 74: 1 — ребристі зонні намистини синього прозорого скла; 2 — намистини золотоскляні; 3 — ребриста срібноскляна намистина; 4 — мушлі каури; 5 — бронзова підковоподібна фібула з зіркоподібними закінченнями; 6 — залізна дужка відра; 7 — залізні оковки відра; В — поховання 38: 1, 2 — бубонці бронзові; 3, 4 — бронзові багатовиткові спіралеподібні пронизки; 5 — намистина бітрапецеоподібна зеленого непрозорого скла; 6 — фаянсова реберчаста діжкоподібна намистина; 7 — ланцюг бронзовий; 8 — зонна синього напівпрозорого скла намистина; 9 — зонна зеленого прозорого скла намистина; 10 — зонна жовтого непрозорого скла намистина; 11—13, 15 — трикутні намистини темно-вишневого непрозорого скла намистини з трьома опуклими вічками жовтого непрозорого скла; намистина з двошаровими жовто-зеленими вічками; 16 — бісер зеленого напівпрозорого та темно-вишневого скла

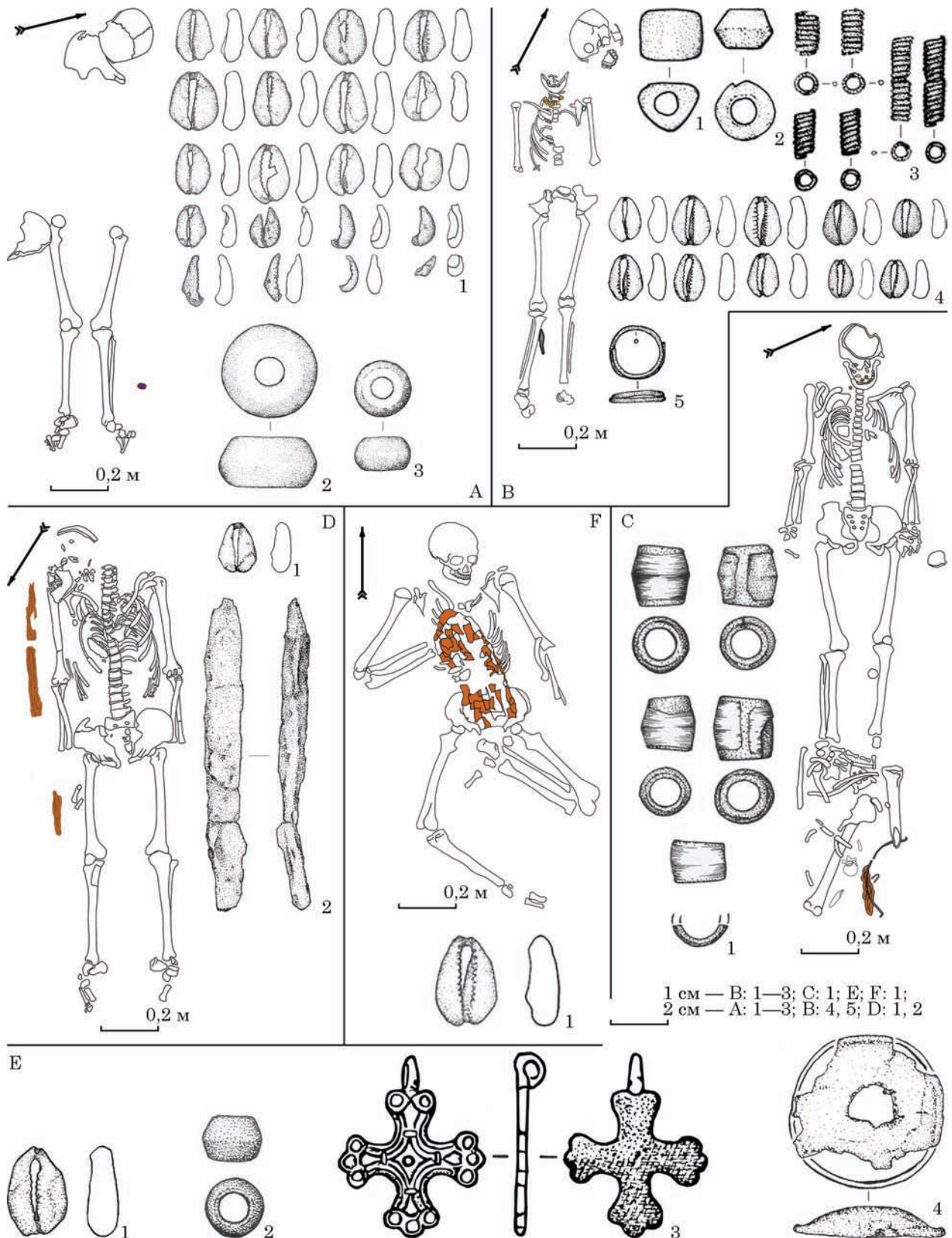

Рис. 6. Поховання 46: 1 — вічкова намистина темно-вишневого непрозорого скла з трьома опуклими вічками із жовтого непрозорого скла; 2 — бронзова підковоподібна фібула зі спіралеподібними закінченнями; 3, 4 — персні багатовиткові; 5, 6 — бронзові браслети з зооморфними закінченнями типу Vaitkunskienė VI; 7 — браслет бронзовий витий зі зв'язаними кінцями; 8 — ніж залізний у футлярі з бронзовими орнаментованими накладками та кріпленнями у вигляді кілець, з'єднаних крученим дротом

фіксовано 4 цілих (1,44 %) та 2 фрагменти (не вдалося встановити, чи ці уламки утворювали один екземпляр, чи належали декільком, тому в загальний розрахунок не увійшли) біконічних намистин з червоного непрозорого скла оздоблених яскраво-жовтою непрозорою скляною смугою навколо тулуба. Діаметр — 0,35—0,4 см, висота — 0,6—1 см. Вважається, що подібні намистини давньоруського виробництва (Щапова 1972, с. 91), нечисленні, трапляються протягом XI—XIII ст. (Захаров, Кузина 2007, с. 170, рис. 157: 2—5, с. 197—198; Горюнова 2016, с. 327, ф. 2: 1).

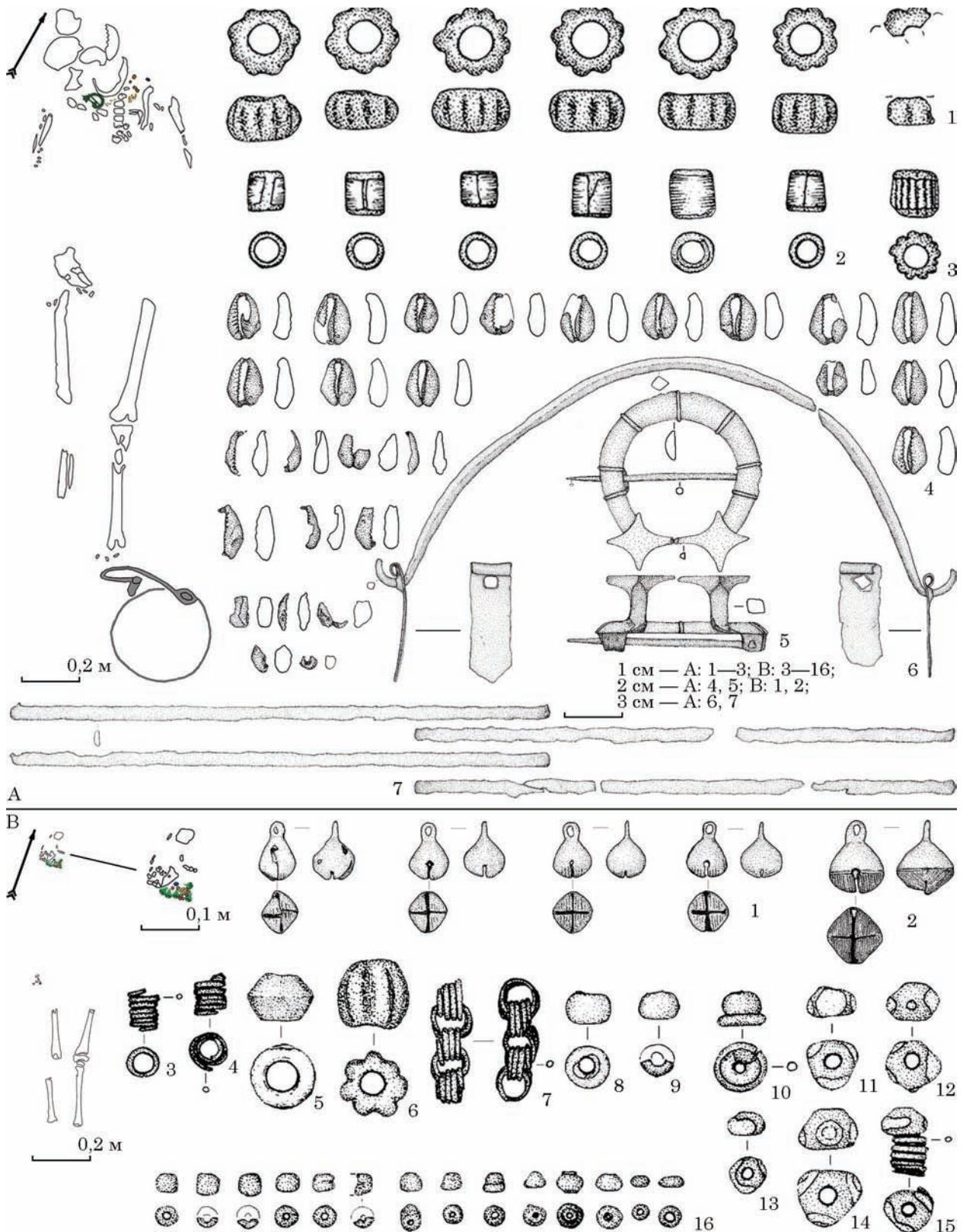
Намистини з *металевою фольгою* є найбільш масовим підвідділом скляних намистин. Виявлено 112 екземплярів (39,93 %) в 10 комплексах (рис. 1: В: 1; 2: 1; 3: А: 1, В: 1; 4: С: 1; 5: А: 2, 3; 6: 1, 12; 9: 2). Діаметр — 0,5—1,5 см, висота — 0,5—1,5 см. Представлені відділами круглі та ребристі.

Серед *круглих* 54 екз. (19,42 %) *діжкоподібних*, 35 екз. (12,59 %) *циліндричних*, 14 екз. (5,04 %) *бітрапецієподібних*, 8 екз. (2,88 %) *біконічних усічено-конусоподібних*. *Ребриста* — одна *циліндрична* срібноскляна (рис. 5: А: 3).

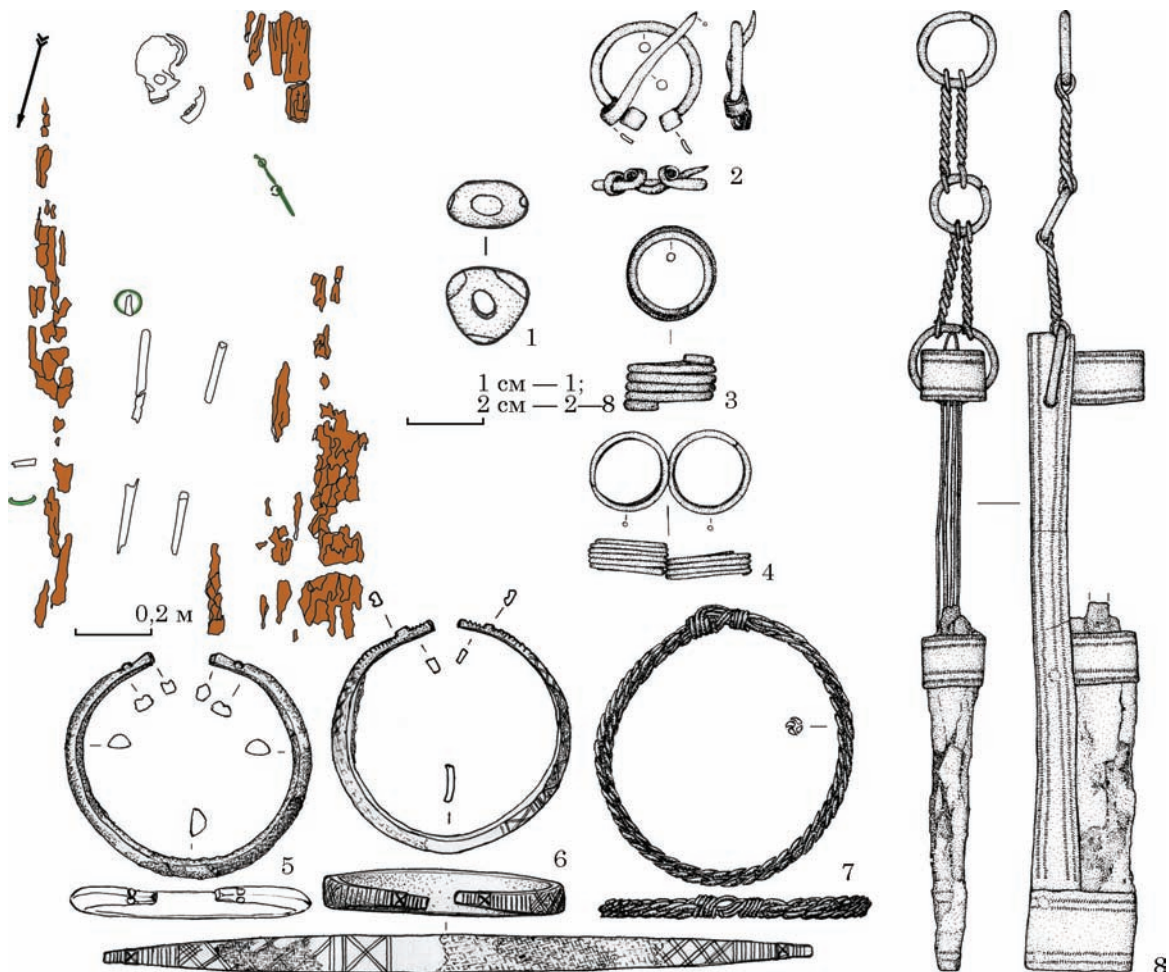
Усі намистини виготовлені з безбарвного скла шляхом накручування скляної маси навколо осьової частини та огортання корпусу шаром металеві фольги та прозорим захисним шаром скла. Представлені золотоскляними (100 екз.) та срібноскляними (12 екз.) намистинами. Золотоскляні виготовлені з напівпрозорого скла, покритого яскравою жовтою фольгою (46 екз.) та непрозорого скла з погано збереженою, відшарованою металеві фольгою (54 екз., рис. 8: 1, 12). Срібноскляні створені з безбарвного скла з погано збереженою срібною фольгою, покритою тонким шаром жовтуватого захисного скла (рис. 9: 2).

Намистини з металеві фольгою трапляються в наборах Південно-Східної Балтії починаючи з IX—X ст. (Kuncienė 1981, р. 92), проте основна їх маса припадає на XI—XII ст. (Щапова, Дайга 1961, с. 188—189; Квятковская 1998, с. 76). На території Латвії в X—XIII ст. намистини з металеві фольгою становили п'яту частину всіх скляних намистин (Mugurēvičs 1995, р. 34). Були одними з найбільш поширених на території Давньої Русі (Захаров, Кузина,



Рис. 7. Могильник Острів: А — поховання 66: 1 — бісер скляний темно-синього напівпрозорого, синього прозорого та зеленого напівпрозорого скла; 2 — мушлі невизначеного типу; 3 — мушлі каури; В — поховання 56; С — поховання 54: 1 — мушля; 2 — оковка залізна; 3 — залізна дужка від відра; D — поховання 75

с. 213—214). Більшість знахідок датовані XI ст. (Шапова 1956, с. 172; Kuzina 2016, р. 219—222, р. 220, fig. 1: b), однак загалом побутували до середини XII ст. (Захаров, Кузіна, с. 292, рис. 237: 5).

Єдина **фаянсова** намистина належить до відділу **ребристих**, типу **дїжкоподібних**. Входила до складного намиста з поховання 38 (рис. 5: В: 6). Діаметр — 1,1 см, висота — 1,15 см. Виготовлена з фаянсової пасти, на поверхні присутні сліди тонкого шару покриття, можливо була пофарбована у блакитний чи бірюзовий колір.

Фаянс зрідка траплявся серед намист епохи вікінгів в Балтійському регіоні, зокрема — на Готланді (Callmer 2006, s. 189), ранньосередньовічних поселеннях Естонії (Tvaari 2012, р. 148), побутував серед прикрас земгалів (Vaškevičiūtė 2004, р. 64). Подібна намистина походить з жіночого поховання XI ст. у кургані 18 могильника Вітуничі в Білорусі (Войтехович 2019, с. 170). На території Середнього Подніпров'я відомо 8 подібних намистин — чотири знахідки періоду IX — початку XI ст., ще

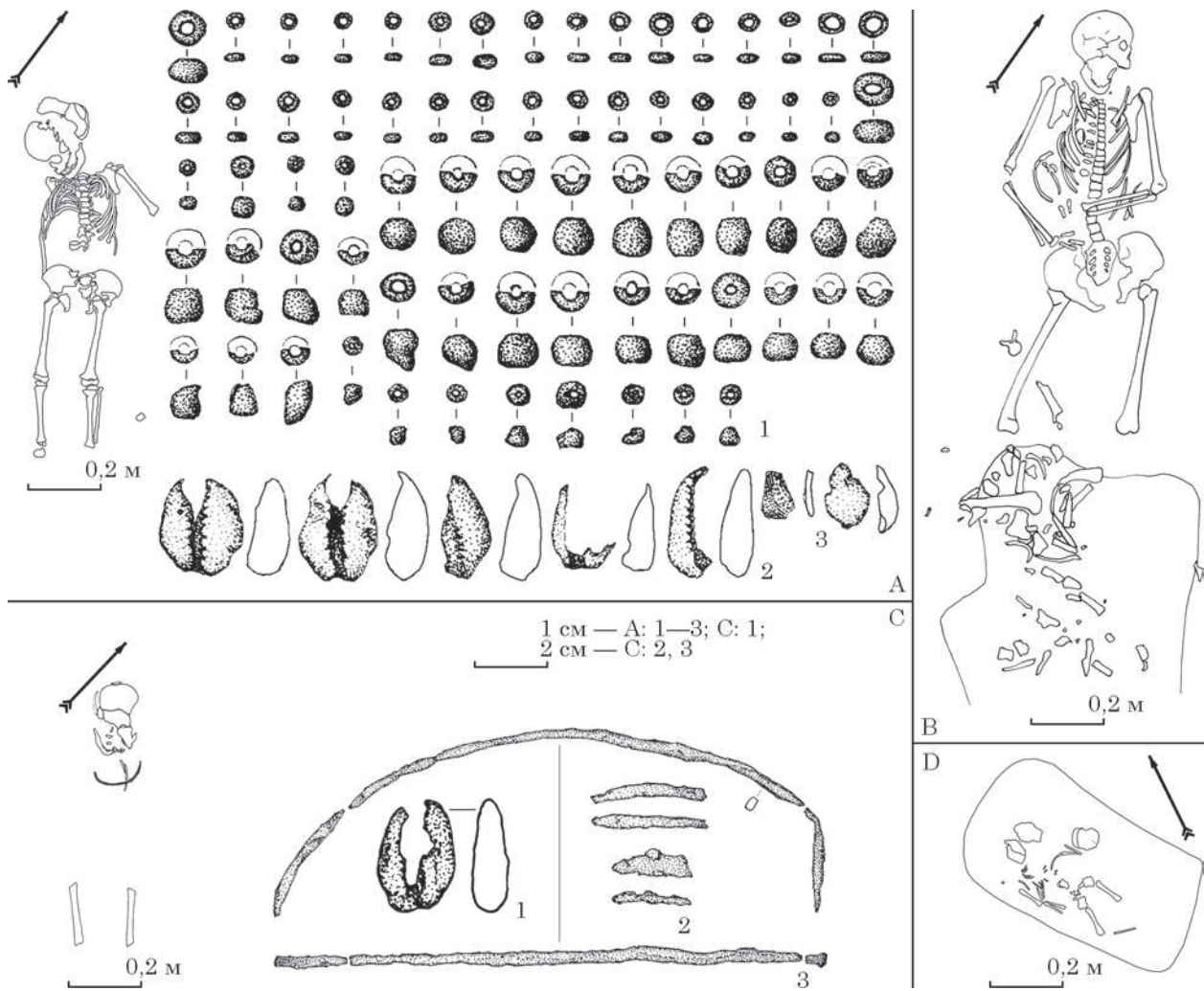
чотири походять з поховальних комплексів Чернігова XI—XII ст. (Журухіна 2021, с. 109)

Мушлі складають трохи менше *половини* усіх елементів намистяного набору. Окрім двох фрагментів невстановленого типу (рис. 7: А: 3), представлені виключно каури. Вони входили до складу 11 намист (рис. 1: А: 4; В: 3; 2: 2; 3: А: 3; 4: А: 1; В: 4; Е: 1; 5: А: 4; 7: А: 2; С: 1; 9: 6), а в двох похованнях складали поодинокі знахідки (рис. 4: D: 1; F: 1). Трапляються різних розмірів, до 2,5 см довжиною, до 1,6 см шириною, до 0,6 см товщиною. Багато зразків яскраво білого кольору, деякі — білі з темно-жовтими та коричнюватими плямами, інші — жовтуваті, коричнюваті, сіруваті. Багато мушель втратили первинний вигляд в результаті перебування в ґрунті, покритися патиною.

Серед народів Східної Балтії користувалися попитом, найбільше — у фінських та східнобалтських племен (Мугуревич 1965, с. 58—60; Zariņa 1988, lpp. 44). У західнобалтського населення побутували рідше (Vasiliauskas 1999). В Балтійський регіон імпортувалися транзитом через Давню Русь та Кавказ з узбережжя Індійського



Рис. 8. Поховання 70: 1 — намистини золотоскляні (дїжкоподібні, бітрапецеоподібні, біконічні усічено-конусоподібні); 2 — цвях залізний; 3 — залізний ніж; 4, 5 — пірофілітові прясельця; 6 — бронзове скроневе кільце з S-подібним закінчення; 7 — бронзове скроневе кільце з незамкнутими кінцями; 8 — бронзовий пустотілий перстень прикрашений геометричним орнаментом по корпусу та інкрустований напівдорогоцінним камінням зеленого кольору; 9 — витий срібний перстень з незамкнутими кінцями; 10 — бронзовий браслет з зооморфними закінченнями типу Vaitkunskienė III. Поховання 71: 11 — фрагмент залізної оковки від відра; 12 — намистини золотоскляні; 13, 14 — намистини вічкові з пеглями; 15 — бронзова підковоподібна фібула зі загнутими на зовні псевдозооморфними закінченнями



Рис. 9. Поховання 72: 1 — намистина бітрапецієподібна жовтого прозорого скла; 2 — намистини срібноскляні; 3 — ребристі зонні намистини синього прозорого скла; 4 — підвіски бронзові; 5 — скупчення оплавлених дрібних залізних кілець, трьох мушлі каури та двох дрібних бронзових кілець в півтора оберту; 6 — мушлі каури; 7 — бронзовий браслет з зооморфними закінченнями типу Vaitkunskienė V; 8 — бронзовий браслет з зооморфними закінченнями типу Vaitkunskienė III; 9 — перстень багатовитковий; 10 — кільце бронзове; 11 — прості бронзові персні; 12 — бронзова підковоподібна фібула з зіркоподібними закінченнями

океану (Kuncienė 1972, с. 182; Полубояринова 1991, с. 69). На території Середнього Подніпров'я трапляються в поодиноких випадках, у переважній більшості — в похованнях X—XI ст. (Сухобоків 2016, с. 241, 243; Журухіна 2021, с. 108).

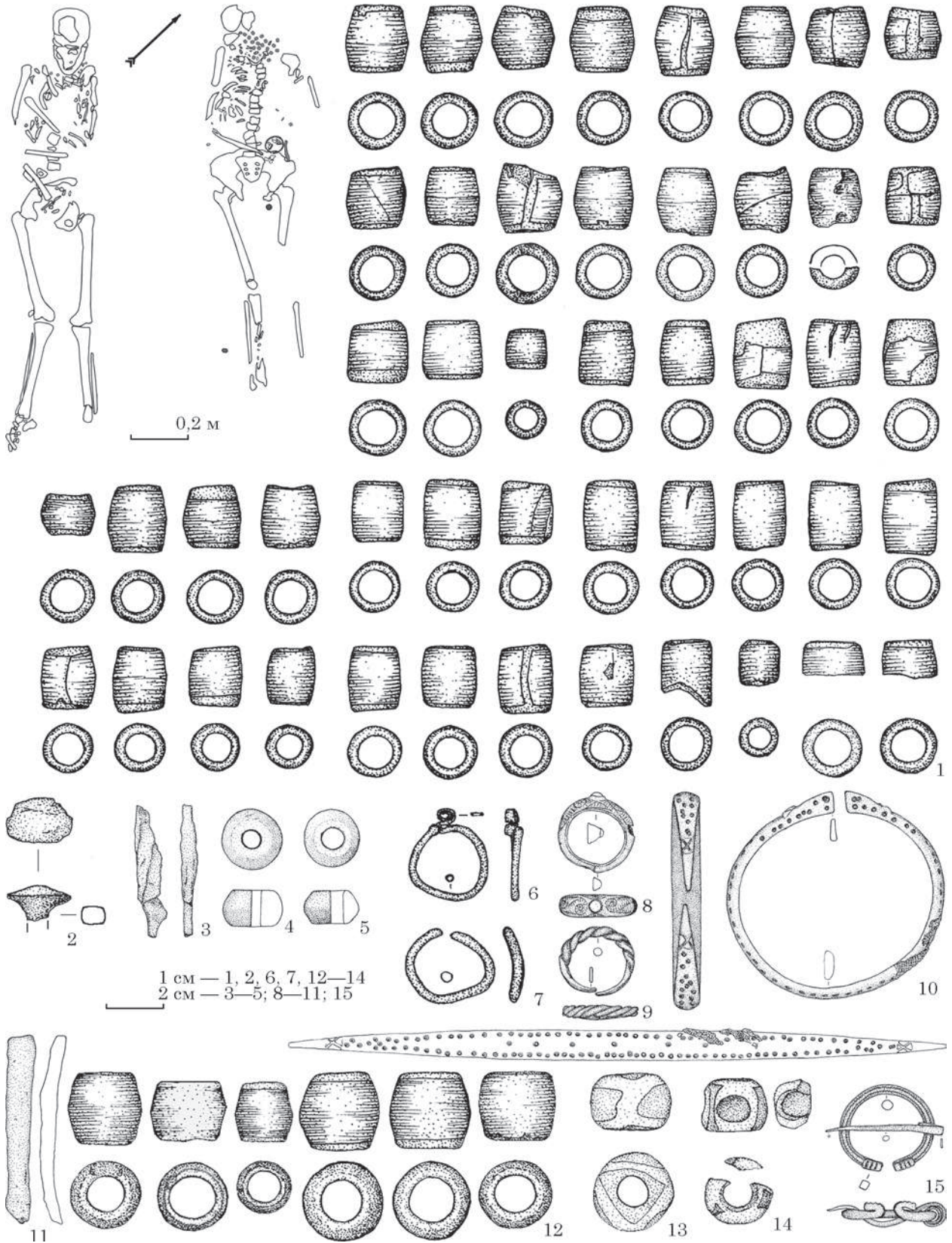
Цікаво, що мушлю каури було знайдено в похованні №6 могильника Миколаївка в Пороссі, що пов'язується з групою полонених «ляхів», переселених сюди Ярославом Мудрим опісля війни 1030—1031 рр. (Довженко 1956, с. 55—56).

Елементи з кольорового металу представлені намистинами, підвісками, привісками та пронізками.

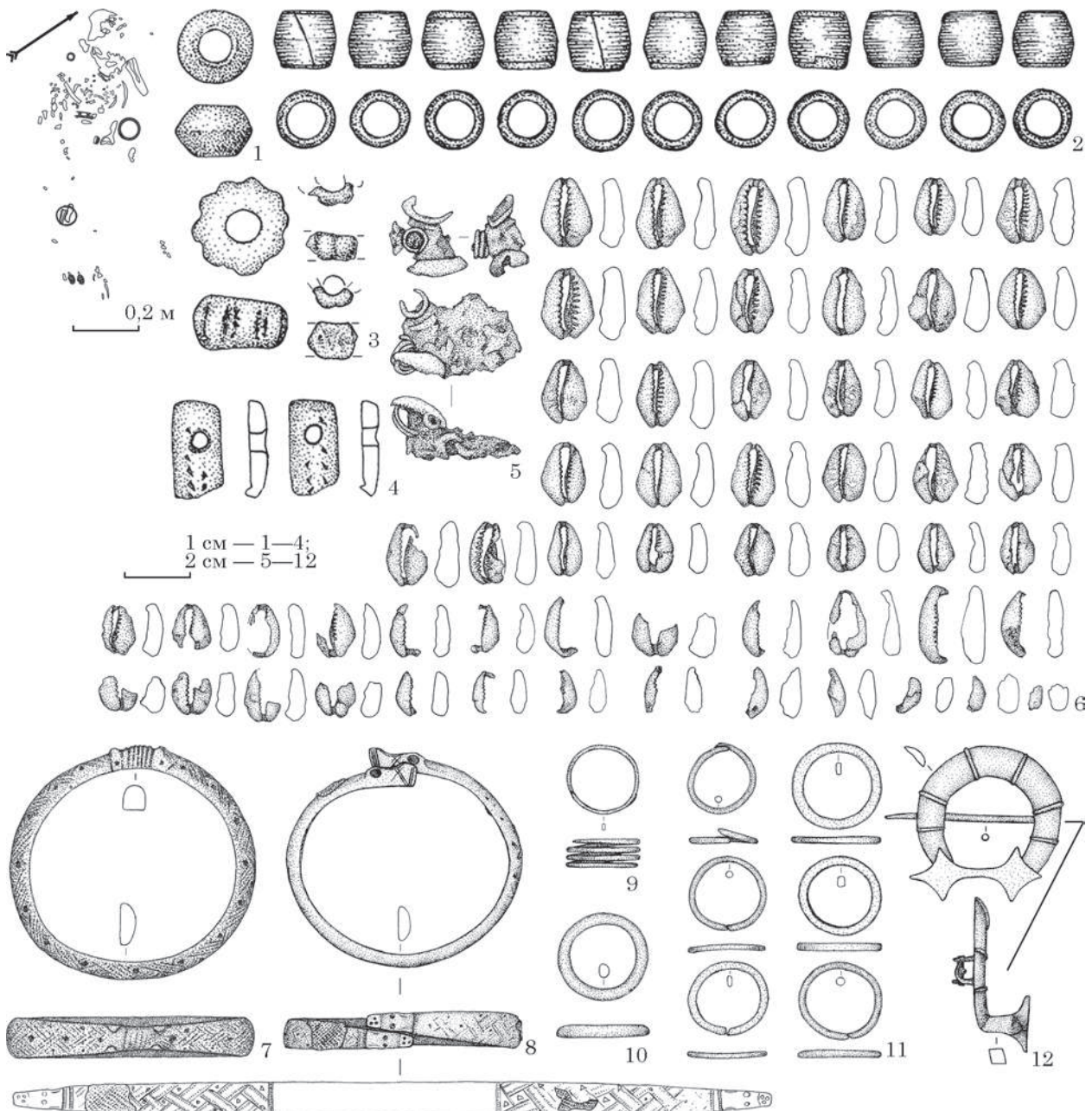
Намистини бітрапецієподібної та діжкоподібної форми, зроблені з тонких листів кольорового металу виявлені в похованні 54 (рис. 10: 5). Одразу після розчистки поховання данні вироби миттєво зігліли, відтак встановити їх розміри достеменно неможливо. Намистини, виготовлені з кольорових металів, протягом тривалого часу зустрічаються серед старожитностей Південно-Східної Балтії (Gintautaitė-Butėnienė, Butėnas 2002, p. 35; Zarinėna 2006, lpp. 254; 332, att. 158; Vaškevičiūtė, Cholodinskienė 2008, p. 122).

Як **підвіску** в намистяному наборі поховання 27 використовували бронзовий хрестик



Рис. 10. Острів, номери поховань: 1 — № 12; 2 — № 36; 3 — № 47; 4 — № 38; 5 — № 54; 6 — № 71; 7 — № 74

т. зв. «скандинавського типу» (рис. 4: Е: 3; 11: 2). Розміри — 3,3 × 2,6 см. Цей екземпляр належить до типу III.1 за А. Ю. Чураковою (2017, с. 163, рис. 3), що з'являється на теренах Давньої Русі в XI ст. та в переважній більшості випадків зустрічається в складі багатокомпонентних намист. Вважається, що підвіски цього

типу є продуктом давньоруського виробництва (Чуракова 2017, с. 164—165). Цікавою видається подібність лицьових частин острівського та вишгородського екземплярів (Довженок 1950, с. 87, табл. VII: 16). Однак, протягом XI—XIII ст. подібні хрестики побували та виготовлялися й в Східній Балтії (Mugurēvičs 1974,



Рис. 11. Реконструкція набору намист із поховань: 1 — № 47; 2 — № 27; 3, 4 — № 36; 5 — № 70; 6 — № 71; 7 — № 38; 8 — № 74

лрр. 223—224), зокрема досить близький зразок походить з городища Даугмале і датований XII ст. (Mugurēvičs 1974, лрр. 224, att. 1: 32).

Бронзові *гудзики-бубонці* були виявлені в складі намистяного набору поховання 38 (рис. 11: 7). Чотири екземпляри мали невеликі розміри — бл. $2 \times 1,5$ см, один з них зазнав деформації — має трохи сплюснутий корпус (рис. 5: В: 1). Ще один, помітно більших розмірів — $2,5 \times 2$ см, має більш округлу форму (рис. 5: В: 2). Належать до типу грушоподібних з хрестоподібними прорізами та орнаментовані косими врізними лініями. Цей тип є найпоширенішим різновидом гудзиків-бубонців на теренах Східної та Північної Європи протягом кінця X — початку XII ст. (Фехнер 1968, с. 136).

Дзвоники здобули чималі популярності серед балтійських народів, додавалися до складу намист, головних уборів та нашивалися на одяг (Zariņa 1988, лрр. 44—45). Вважалося, що звук дзвіночків відлякує злих духів. Вищеописаний тип побутує в речових комплексах даугавських лівів та земгалів у другій половині XI—XII ст. (Spīrgis 2008, лрр. 215—216).

Дві бронзові *привіски* прямокутної форми, розмірами $1,5 \times 0,85$ см, виявлені серед набірною намиста в похованні 72 (рис. 9: 4). Бронзові *пронизки* у вигляді багатовиткових спіралей та одно-, півтора-, двовиткових кілець входили до складу намист у трьох комплексах (рис. 4: В: 4; 5: В: 3, 4, 10, 15; 9: 5). Не виключено, що серед намиста з поховання 72, крім бронзових кілець,

були й **залізні** кілечка, що сильно окислились (рис. 9: 5). Використання спіралеподібних пронизок, кілець та інших металевих елементів було поширеним серед балтських народів в середньовіччі (Zariņa 1988, lpp. 44—45; Stankus 1995, p. 42—46)

Як вже було зазначено, елементи намистяного набору були виявлені приблизно в чверті від усіх досліджених в 2017—2020 рр. поховальних комплексів. У 19 випадках вони входили до складу шийної прикраси. Атрибутом *жіночого* костюму намисто слугувало достеменно в 17 захороненнях, що складає трохи менше *половини* від загального числа досліджених жіночих поховань. В переважній більшості випадків намисто траплялося серед поховального інвентарю *дівчат* і *молодих* жінок. В двох випадках по одній мушлі каури було виявлено в *чоловічих* похованнях, що вказує на використання їх в якості гудзиків або оберегів.

Прослідкувати закономірності між особливостями поховального обряду й наявністю в похованнях тих чи інших елементів намиста та їх кількістю допоки не вдається. Наявність хрестика т. зв. скандинавського типу в складі намиста, що належало спочилій дитині 2—3 років (поховання 27, рис. 11: 2), може свідчити про християнське віросповідання як небіжчика, так і його батьків. Особливості поховального обряду могильника Острів загалом вказують на перехід балтського населення Поросся від язичництва до християнства, хоча численні пережитки поганського світогляду продовжують побутувати серед даної групи населення протягом тривалого часу (Баранов та ін. 2021). Ми наполягаємо на первинності декоративної функції предмету, однак не відкидаємо його як прояв релігійної приналежності.

Фіксується нерівномірність розподілу елементів у складі намиста від одного екземпляру до майже сотні. Кількість намистин певного типу в наборі могла бути великою, навіть абсолютною, в той час як інші склалися з більшої кількості різних елементів, але могли поступатися першим загальною чисельністю екземплярів в комплекті.

Показове переважання намистин із металевою фольгою, синіх ребристих та мушель каури. Ці різновиди разом складають 69 % від усіх виявлених елементів намистяного набору й були найбільш популярними та доступними для формування намист серед даної популяції. Прикметно, що тільки два комплекси зовсім не містили вищезазначених зразків (рис. 5: В; 6), в тому числі — набір, котрий складався з найбільшої кількості різноманітних елементів серед усіх виявлених (рис. 11: 7).

Комбінація цих типів намистин (рис. 1: В; 1—3; 5: А; 1—4; 9: 2, 3, 6; 11: 8) є основою композиції, котра могла доповнюватися нечисельними додатковими елементами (рис. 9: 1, 4, 5), та зустрічається з підковоподібними фібулами з зіркоподібними закінченнями (рис. 5: А; 9).

Деякі з намист були сформовані виключно із золотоскляних намистин (рис. 3: В; 4: С; 7: D; 8: 1), мушель каури (рис. 4: А), або їх поєднанням (рис. 2).

Привертає до себе увагу поховальний комплекс, що містив поховання 70 і 71. На шії однієї небіжчиці (захоронення 70) було виявлено збірку з 48 стандартизованих золотоскляних намистин, що може свідчити про одночасне потрапляння намиста до покупця у зв'язці (рис. 8: 1). В намистяному наборі сусіднього захоронення 71 — 6 з 9 намистин були аналогічними попереднім (рис. 8: 12). Дані екземпляри відрізняються від решти виявлених на пам'ятці більшими розмірами та виготовленням із непрозорого скла з погано збереженою відшарованою фольгою; за зовнішніми ознаками можуть бути віднесені до продукції давньоруських майстерень (Журухіна 2021, с. 99). Виробництво намистин із металевою фольгою на території Давньої Русі розпочинається з середини XI ст. (Столярова 2010, с. 329—333). Надійні відмінності в колекції може підтвердити виключно аналіз хімічного складу скляної маси, тому обмежимося висновками про присутність виробничих відмінностей. Схожий висновок можна зробити й щодо 11 срібноскляних намистин, виявлених у похованні 72 (рис. 9: 2).

Взяті до розгляду поховальні комплекси досліджені на ділянках, що разом становлять лише 1,5 % від усієї площі пам'ятки, хоча і в різних її частинах. Допоки це не дозволяє зробити вичерпні висновки стосовно особливостей намистяного набору могильника Острів. Однак, зважаючи на проведений аналіз, певні заваги заслуговують на висвітлення.

По-перше, намиста виявлені у жінок різних вікових категорій, що вказує на їх значне поширення. Водночас, трохи більше половини жіночих поховань аналогічних вікових категорій не містили намист, що може свідчити як про соціальну диференціацію всередині групи, так і про відмінності в складі костюму (як от відсутність намистин в двох похованнях із шийними гривнями).

По-друге, для могильника Острів загалом притаманний збірний характер намист. Проте взаємна ситуативна або стійка комбінація домінуючих компонентів — намистин з металевою фольгою, мушель каури, синіх ребристих намистин є основою намистяного набору.

По-третє, маргінальність інших елементів мала б говорити про їх другорядність й додавання до основного набору за можливості. Однак, у цьому випадку ситуація діаметрально протилежна. Найпоширеніші типи елементів — з металевою фольгою та каури були масово отримані даним населенням і додавалися до існуючих невиразних наборів, або ж утворювали нові.

У поховальних комплексах Західної та Північно-Західної Литви, а також Самбійського

півострова (території середньовічних прусів, куршів, скальвів, жемайтів та земгалів), серед матеріалів яких знаходимо численні аналогії речового комплексу могильника Острів, намистини часто трапляються в кількості декількох одиниць і трактуються як амулети (Vaitkunskienė 1979, p. 56; Kuncienė 1981, p. 84—85; Кулаков 1990, с. 27; Stankus 1995, p. 42—46; Gintautaitė-Butėnienė, Butėnas 2002, p. 33—35; Stankus 2002, p. 208; Vaškevičiūtė 2004, p. 64; Пронин и др. 2006, с. 342; Valotkienė 2019, p. 71). Така ситуація спостерігається й серед поховальних комплексів цього часу в Естонії (Mägi 2002, p. 111). Збірні намиста з великою кількістю елементів виявляють в багатих захороненнях, переважно — в регіонах пов'язаних із транзитною торгівлею (Kuncienė 1981, p. 84—87; Vaškevičiūtė, Cholodinskienė 2008, p. 120).

Попри чисельні аналогії окремо виявлених намистин, на території західнобалтських племен нами поки не було виявлено показових намистяних наборів, близьких до острівських зразків. В той самий час, не можуть не привертнути увагу матеріали могильника Салапсіс Лауксколас в басейні нижньої течії Даугави. Хоча виявлені тут намиста непорівняно багатші, за основними показниками й типами намистин обидві колекції є подібними. Намистини з металевою фольгою в Салапсіс Лауксколас виявлені у 70 похованнях (в 30 % від усіх поховань із намистом) — є найбільш чисельною групою скляних намистин. Мушлі каурі — в 33 похованнях. Часто трапляються й сині ребристі та різних форм масивні металеві намистини (Zariņa 2006, lpp. 253—255). Намиста в похованнях другого хронологічного горизонту (друга половина XI — перша половина XII ст.) в своїй більшості формувалися з тих же екземплярів, що і острівські зразки (Zariņa 2006, lpp. 321, att. 147; lpp. 322, att. 148; lpp. 327, att. 153; lpp. 330, att. 156). В цей же час спостерігається подібна ситуація і на інших могильниках цього регіону (Zariņa 1987, lpp. 36; lpp. 25, att. 12.; lpp. 25, att. 14; lpp. 28, att. 17; Šnore 1987, lpp. 72, att. 6: 4; Spīrgis 2008, lpp. 399, att. 172; lpp. 403, att. 176).

Подальші планомірні дослідження могильника Острів дозволять збагатити наявну джерельну базу, що сприятиме поглибленню розуміння різноманітних аспектів матеріальної культури спільноти балтських переселенців, зокрема й таких категорій убору як намисто. Беручи до уваги попередні результати розкопок 2021 р. (колекція перебуває в стані реставрації та опрацювання), зазначені вище особливості намистяного набору не тільки зберігаються, але й стають більш очевидними.

В деяких поховальних комплексах вдалося зафіксувати точний порядок розташування намистин (рис. 10). З добре збережених елементів нами було здійснено спробу реконструкції схеми набору деяких намист (рис. 11).

ЛІТЕРАТУРА

- Баранов, В. І., Івакін, В. Г., Широухов, В. А. 2021. Поховальний обряд могильника Острів (за матеріалами розкопок 2017—2018 рр.). *Археологія і давня історія України*, 1 (38), с. 279-293.
- Борисов, А. В. 2019. *Давньоруське Поросся. Система заселення*. Дисертація к. і. н. Київ: ІА НАН України.
- Войтехович, А. В. 2019. *Погребальний обряд населення Полоцкой землі в X—XII в.* Мінск: Белорусская наука.
- Горюнова, В. М. 2016. *Городок на Ловати X—XII вв. (к проблеме становления города Северной Руси)*. Санкт-Петербург: Д. Буланин.
- Довженок, В. И., Кучера, М. П. 1956. *Отчет о работе Древнерусской экспедиции в 1956 г. на Руси*. НА ІА НАН України, ф. 64, 1956/12-в.
- Довженок, В. Й. 1950. Огляд археологічного вивчення древнього Вишгорода за 1934—1937 рр. *Археологія*, III, с. 64-92.
- Журухіна, О. Ю. 2021. *Намисто Середнього Подніпров'я X—XIII ст.* Дисертація к. і. н. Київ: ІА НАН України.
- Захаров, С. Д. 2004. *Древнерусский город Белоозеро*. Москва: Индрик.
- Захаров, С. Д., Кузина И. Н. 2007. Изделия из стекла и каменные бусы. В: Макаров, Н. А. (ред.) *Археология северно-русской деревни X—XIII веков: средневековые поселения и могильники на Кубенском озере: в 3-х томах*. 2: Материальная культура и хронология. Москва: Наука, с. 142-215.
- Івакін, В., Баранов, В., Сорокун, А., Беленко, М. 2020а. Дослідження багатощарового поселення і могильника Острів. *Археологічні дослідження в Україні 2019 р.*, с. 102-105.
- Івакін, В., Баранов, В., Джік, М., Зоценко, І., Сорокун, А., Манігда, О. 2020б. Дослідження могильника Острів 1 та давньоруського городища в Сухолісах. *Археологічні дослідження в Україні 2018 р.*, с. 87-90.
- Квятковская, А. В. 1998. *Ятвяжские могильники Беларуси (XI—XVII вв.)*. Vilnius: Diemedžio.
- Кучера, М. П. *Звіт про роботу розвідзагону по обстеженню городищ Київщини у 1972 р.* НА ІА НАН України, ф. 64, 1972/24.
- Мугуревич, Э. С. 1965. *Восточная Латвия и соседние земли в X—XIII вв.* Рига: Зинатне.
- Полубояринова, М. Д. 1991. *Украшения из цветных камней Болгара и Золотой Орды*. Москва.
- Пронин, Г. Н., Смирнова, М. Е., Мишина, Т. Н., Новиков, В. В. 2006. *Могильник Поваровка X—XIII ст.* Материалы охранных археологических исследований, 8. Москва: Таус.
- Столярова, Е. К. 2010. К вопросу о технологии изготовления золоченых бус домонгольского периода. *Краткие сообщения ИА РАН*, 224, с. 323-333.
- Сухобоков, О. В. *«Земля незнаема»: население бассейна Среднего Псла в X—XIII вв. (по материалам роменско-древнерусского комплекса в с. Каменное)*. Киев: О. Філюк.
- Фехнер, М. В. 1968. Крестовидные привески «скандинавского» типа. В: Крупнов, Е. И. *Славяне и Русь*. Москва: Наука, с. 210-214.
- Хвоцинская, Н. В. 2004. *Финны на западе Новгородской земли (по материалам могильника Залатовье)*. Санкт-Петербург.
- Чуракова, А. Ю. 2017. Подвески — кресты «скандинавского типа» в контексте погребальной культуры Древней Руси XI—XII вв. В: Платонова, Н. И. (ред.) *Elite ou Égalité... Северная Русь и культурные*

трансформації в Європі VII—XII вв. Санкт-Петербург: Бранко, с. 159-177.

Шапова, Ю. Л. 1972. *Стекло Киевской Руси*. Москва: МГУ.

Шапова, Ю. Л., Дайга, И. В. 1961. Стеклённые бусы и браслеты Асотского городища. В: Шноре, Э. Д., Зейда, Т. Я. *Асотское городище*. Материалы и исследования по археологии Латвийской ССР, П. Рига: АН Латвийской ССР, с. 185-195.

Berga, T. 2005. Austrumu monētu atdarinājumi Latvijā. In: Ose, I. (ed.). *Veltījums arheoloģes Elvīras Šņores 100 gadu jubilejas atcerei*. Arheoloģija un etnogrāfija, XX. Rīga: Latvijas vēstures institūta apgāds, lpp. 127-134.

Callmer, J. 2006. Perlen. In: Thunmark-Nylén, L. (ed.). *Die Wikingerzeit Gotlands*. III, 1—2. Stockholm, S. 183-197.

Gintautaitė-Butėnienė, E., Butėnas, E. 2002. Laivių kapinynas. *Lietuvos Archeologija*, 22, p. 9-198.

Kuncienė, O. 1972. Prekybiniai ryšiai IX—XIII amžiais. In: Michelbertas, M. (ed.). *Lietuvos gyventojų prekybiniai ryšiai I—XIII a.* Vilnius: MINTI, p. 149-254.

Kuncienė, O. 1981. IX—XIII a. Stiklo karoliai Lietuvoje. *Lietuvos Archeologija*, 2, p. 77-92.

Kuršiai... 2009. *Kuršiai. Genties kultūra laidosenos duomenimis. Katalogas*. Vilnius: Lietuvos nacionalinis muziejus.

Kuzina, I. 2016. Glass beads in the northern regions of Rus': issues of trade routes and chronology. *Archeologia Polski*, LXI, p. 219-240.

Mägi, M. 2002. *At the crossroads of space and time. Graves, changing society and ideology on Saaremaa (Ösel), 9th—13th centuries ad.* Tallinn.

Mugurėvich, Č. 1995. Finds glass beads from the tenth to thirteenth centuries in Latvia. In: Rasmussen, M. (ed.). *Glass beads. Cultural History, Technology, Experiment and Analogy*. Studies in Technology and Culture, 2. Lejre, p. 33-35.

Mugurėvičs, Ē. 1995. Krustīņveida piekariņi Latvijā laikā no 11. līdz 15. gs. *Arheoloģija un etnogrāfija*, XI, lpp. 220-239.

Šnore, E. 1987. Beteļu kapulauks Augšzeme. *Arheoloģija un etnogrāfija*, XV, lpp. 68-81.

Spirģis, R. 2008. *Brunrupuču saktas ar krūšu važiņrotām un lībiešu kultūras attīstība Daugavas lejtecē 10.—13. gadsimtā*. Rīga: Latvijas vēstures institūta apgāds.

Spirģis, R. 2012. Kristieši pirms krusta kariem latvijas teritorijā? Kristietības izplatība daugavas lībiešu zemēs 11.—12. gs. *Arheoloģija un etnogrāfija*, 26, lpp. 113-142.

Stankus, J. 2002. Genču II kapinynas. *Lietuvos archeologija*, 22, p. 199-242.

Stankus, J. 1995. *Bandužių kapinynas*. Lietuvos archeologija, 12. Vilnius: Danielius.

Thunmark-Nylén, L. 1998. *Die Wikingerzeit Gotlands*. 2: Typentafeln. Stockholm: Kungl. Vitterhets Historie Och Antikvitets Akademien.

Tvauri, A. 2012. *The migration period, pre-Viking age, and Viking age in Estonia*. Estonian Archaeology, 4. Tartu.

Vaitkunskienė, L. 1979. *Gintališkės kapinynas*. Lietuvos Archeologija, 1. Vilnius: Mokslas.

Valotkienė, Š. 2019. *I—XVI a. laidosena Žemaitijoje: ikapės ir jų dėjimo paprotys*. Doktoro disertacija. Vilniaus universitetas.

Vasiliauskas, E. 1999. Žiemgalos prekybiniai keliai ir centrai VIII—XII a. *Lietuvos archcologija*, 18, p. 79-99.

Vaškevičiūtė, I., Cholodinskienė, A. 2008. *Pavirvytės kapinynas (X—XIII amžiai)*. Vilnius: Diemedis.

Vaškevičiūtė, I. 1984. Pavirvytės-Gudų plokštinio kapinyno tyrinėjimai 1983 m. In: *Archeologiniai tyrinėjimai Lietuvoje 1982 ir 1983 metais: konferencijos, skirtos archeologiniu ekspediciju rezultatams aptarti, tezes*. Vilnius, p. 111-114.

Vaškevičiūtė, I. 2004. *Žiemgaliai V—XII amžiuje*. Vilnius.

Zariņa, A. 2006. *Salaspils Laukskolas kapukauks 10.—13. gadsimts*. Rīga.

Zariņa, A. 1987. Salaspils Vējstūru kapulauki. *Arheoloģija un etnogrāfija*, XV, lpp. 19-44.

Zariņa, A. 1988. *Lībiešu apgērbs 10.—13. gs*. Rīga: Zinātne.

Teiere, 2002. 1986.—1989. gada izrakumi Kokneses senkapos. In: Stadulāne, I. (ed.). *Latvijas arheoloģija pētījumi un problēmas. Rakstu krājums*. Rīga: N. I. M. S, lpp. 201-236.

REFERENCES

Baranov, V. I., Ivakin, V. H., Shyroukhov, V. A. 2021. Pokhovalnyi obriad mohylnya Ostriv (za materialamy rozkopok 2017—2018 rr.). *Arkheolohiia i davnia istoriia Ukrainy*, 1 (38), s. 279-293.

Borysov, A. V. 2019. *Davnoruske Porossia. Systema zase-lennia*. Dysertatsiia k. i. n. Kyiv: IA NAN Ukrainy.

Voitekhovich, A. V. 2019. *Pogrebalnii obriad naseleniia Polotskoi zemli v X—XII v.* Minsk: Beloruskaia nauka.

Goriunova, V. M. 2016. *Gorodok na Lovati X—XII vv. (k probleme stanovleniia goroda Severnoi Rusi)*. Sankt-Peterburg: D. Bulanin.

Dovzhenok, V. I., Kuchera, M. P. 1956. *Otchet o rabote Drevnerusskoi ekspeditsii v 1956 g. na Rosi*. NA IA NAN Ukrainy, f. 64, 1956/12-v.

Dovzhenok, V. Y. 1950. Ohliad arkheolohichnoho vyvchen-nia drevnoho Vyshhoroda za 1934—1937 rr. *Arkheolohiia*, III, s. 64-92.

Zhurukhina, O. Yu. 2021. *Namysto Srednoho Podniprovia X—XIII st.* Dysertatsiia k. i. n. Kyiv: IA NAN Ukrainy.

Zakharov, S. D. 2004. *Drevnerusskii gorod Beloozero*. Moskva: Indrik.

Zakharov, S. D., Kuzina I. N. 2007. Izdeliia iz stekla i kamennye busy. In: Makarov, N. A. (ed.). *Arkheolohiia severno-russkoi derevni X—XIII vekov: srednevekovye poseleniia i mogilniki na Kubenskom ozere: v 3-kh tomakh*. 2: Material-naia kultura i khronologiia. Moskva: Nauka, s. 142-215.

Ivakin, V., Baranov, V., Sorokun, A., Belenko, M. 2020a. Doslidzhennia bahatosharovoho poselennia i mohylnya Ostriv. *Arkheolohichni doslidzhennia v Ukraini 2019 r.*, s. 102-105.

Ivakin, V., Baranov, V., Dzhik, M., Zotsenko, I., Sorokun, A., Manihda, O. 2020b. Doslidzhennia mohylnya Ostriv 1 ta davnorusskoho horodyshcha v Sukholisakh. *Arkheolohichni doslidzhennia v Ukraini 2018 r.*, s. 87-90.

Kviatkovskaia, A. V. 1998. *Iatviazhskie mogilniki Belarusi (XI—XVII vv.)*. Vilnius: Diemedžio.

Kuchera, M. P. *Zvit pro robotu rozvidzahanu po obstezhen-niu horodyshch Kyivshchyny u 1972 r.* NA IA NAN Ukrainy, f. 64, 1972/24.

Mugurevich, E. S. 1965. *Vostochnaia Latviia i sosednie zemli v X—XIII vv.* Riga: Zinatne.

Poluboiarinova, M. D. 1991. *Ukrasheniia iz tsvetnykh kamnei Bolgara i Zolotoi Ordy*. Moskva.

Pronin, G. N., Smirnova, M. E., Mishina, T. N., Novikov, V. V. 2006. *Mogilnik Povarovka X—XIII st.* Materialy okhran-nykh arkheologicheskikh issledovani, 8. Moskva: Taus.

Stoliarova, E. K. 2010. K voprosu o tekhnologii izgotovle-niia zolochenykh bus domongolskogo perioda. *Kratkie soobsh-cheniia IA RAN*, 224, s. 323-333.

Sukhobokov, O. V. *«Zemlia neznaema»: naselenie bas-seina Srednego Psla v X—XIII vv. (po materialam romensko-drevnerusskogo kompleksa v s. Kamennoe)*. Kiev: O. Filiuk.

- Fekhner, M. V. 1968. Krestovidnye priveski «skandinavskego» tipa. In: Krupnov, E. I. *Slaviane i Rus*. Moskva: Nauka, s. 210-214.
- Khvoshchinskaia, N. V. 2004. *Finny na zapade Novgorodskoi zemli (po materialam mogilnika Zalakhtove)*. Sankt-Peterburg.
- Churakova, A. Iu. 2017. Podveski — kresty «skandinavskego tipa» v kontekste pogrebalnoi kultury Drevnei Rusi XI—XII vv. In: Platonova, N. I. (ed.). *Élite ou Égalité... Severnaia Rus i kulturnye transformatsii v Evrope VII—XII vv.* Sankt-Peterburg: Branko, s. 159-177.
- Shchapova, Iu. L. 1972. *Steklo Kievskoi Rusi*. Moskva: MGU.
- Shchapova, Iu. L., Daiga, I. V. 1961. Stekliannye busy i braslety Asotskogo gorodishcha. In: Shnore, E. D., Zeida, T. Ia. *Asotskoe gorodishche. Materialy i issledovaniia po arkhologii Latvii SSR*, II. Rīga: AN Latvii SSR, s. 185-195.
- Berga, T. 2005. Austrumu monētu atdarinājumi Latvijā. In: Ose, I. (ed.). *Veltījums arheoloģes Elvīras Šnores 100 gadu jubilejas atcerei*. Arheoloģija un etnogrāfija, XX. Rīga: Latvijas vēstures institūta apgāds, lpp. 127-134.
- Callmer, J. 2006. Perlen. In: Thunmark-Nylén, L. (ed.). *Die Wikingerzeit Gotlands*, III, 1—2. Stockholm, S. 183-197.
- Gintautaitė-Butėnienė, E., Butėnas, E. 2002. Laivių kapinynas. *Lietuvos Archeologija*, 22, p. 9-198.
- Kuncienė, O. 1972. Prekybiniai ryšiai IX—XIII amžiais. In: Michelbertas, M. (ed.). *Lietuvos gyventojų prekybiniai ryšiai I—XIII a.* Vilnius: MINTI, p. 149-254.
- Kuncienė, O. 1981. IX—XIII a. Stiklo karoliai Lietuvoje. *Lietuvos Archeologija*, 2, p. 77-92.
- Kuršiai... 2009. *Kuršiai. Genties kultūra laidosenos duomenimis. Katalogas*. Vilnius: Lietuvos nacionalinis muziejus.
- Kuzina, I. 2016. Glass beads in the northern regions of Rus': issues of trade routes and chronology. *Archeologia Polski*, LXI, p. 219-240.
- Mägi, M. 2002. *At the crossroads of space and time. Graves, changing society and ideology on Saaremaa (Osel), 9th—13th centuries ad.* Tallinn.
- Mugurėvich, Č. 1995. Finds glass beads from the tenth to thirteenth centuries in Latvia. In: Rasmussen, M. (ed.). *Glass beads. Cultural History, Technology, Experiment and Analogy*. Studies in Technology and Culture, 2. Lejre, p. 33-35.
- Mugurėvičs, Ē. 1995. Krustiņveida piekariņi Latvijā laikā no 11. līdz 15. gs. *Arheoloģija un etnogrāfija*, XI, lpp. 220-239.
- Šnore, E. 1987. Beteļu kapulauks Augšzeme. *Arheoloģija un etnogrāfija*, XV, lpp. 68-81.
- Spirģis, R. 2008. *Bruņrupuču saktas ar krūšu važiņrotām un lībiešu kultūras atīstība Daugavas lejtecē 10.—13. gadsimtā*. Rīga: Latvijas vēstures institūta apgāds.
- Spirģis, R. 2012. Kristietības pirms krusta kariem latvijas teritorijā? Kristietības izplatība daugavas lībiešu zemēs 11.—12. gs. *Arheoloģija un etnogrāfija*, 26, lpp. 113-142.
- Stankus, J. 2002. Genčų II kapinynas. *Lietuvos archeologija*, 22, p. 199-242.
- Stankus, J. 1995. *Bandužių kapinynas*. Lietuvos archeologija, 12. Vilnius: Danielius.
- Thunmark-Nylén, L. 1998. *Die Wikingerzeit Gotlands*, 2: Typentafeln. Stockholm: Kungl. Vitterhets Historie Och Antikvitets Akademien.
- Tvauri, A. 2012. *The migration period, pre-Viking age, and Viking age in Estonia*. Estonian Archaeology, 4. Tartu.
- Vaitkūnskiene, L. 1979. *Gintališkės kapinynas*. Lietuvos Archeologija, 1. Vilnius: Mokslas.
- Valotkienė, Š. 2019. *I—XVI a. laidosena Žemaitijoje: įkapės ir jų dėjimo paprotys*. Daktaro disertacija. Vilniaus universitetas.
- Vasiliauskas, E. 1999. Žiemgalos prekybiniai keliai ir centrai VIII—XII a. *Lietuvos archeologija*, 18, p. 79-99.
- Vaškevičiūtė, I., Cholodinskienė, A. 2008. *Pavirvytės kapinynas (X—XIII amžiai)*. Vilnius: Diemedis.
- Vaškevičiūtė, I. 1984. Pavirvytės-Gudų plokštinio kapinyno tyrinėjimai 1983 m. In: *Archeologiniai tyrinėjimai Lietuvoje 1982 ir 1983 metais: konferencijos, skirtos archeologinių ekspedicijų rezultatams aptarti, tezės*. Vilnius, p. 111-114.
- Vaškevičiūtė, I. 2004. *Žiemgaliai V—XII amžiuje*. Vilnius.
- Zariņa, A. 2006. *Salaspils Laukskolas kapulauks 10.—13. gadsimts*. Rīga.
- Zariņa, A. 1987. Salaspils Vējstūru kapulauki. *Arheoloģija un etnogrāfija*, XV, lpp. 19-44.
- Zariņa, A. 1988. *Lībiešu apģērbs 10.—13. gs.* Rīga: Zinātne.
- Teiere, 2002. 1986.—1989. gada izrakumi Kokneses senkapos. In: Stadulāne, I. (ed.). *Latvijas arheoloģija pētījumi un problēmas. Rakstu krājums*. Rīga: N. I. M. S, lpp. 201-236.

D. G. Diachenko

BEADS FROM THE OSTRIV BURIAL GROUND (ACCORDING TO MATERIALS EXCAVATED IN 2017—2020)

The presence of elements of the necklace sets among the grave goods is one of the characteristic features of the Ostriv burial ground. They were found in 21 graves from 83 excavated in the period of 2017—2020.

In 19 cases they were part of the neck ornament. The necklace was an attribute of women's costume in 17 burials, which is slightly less than half of the total number of women's burials. This indicates both social differentiation within the group and differences in costume composition. Mainly the necklace was found among the grave goods of girls and young women.

In two cases one shell of *Cypraea moneta* was found in men's burials indicating their use as buttons or talismans.

In total, 546 elements of the necklace set were found in the burials. Most of the finds (51 %) represented by glass products, slightly less (45 %) by shells (*Cypraea moneta* is absolutely dominated), 3.8 % is non-ferrous metal products, one detected bead (0.2 %) is made of faience.

The uneven distribution of elements in the necklace from one item to almost hundred is recorded. The number of beads of a certain type in the set could be large, even absolute, while others consisted of more different elements but could be inferior to the first one by total number of copies in the set.

Significant predominance of beads with metal foil, blue ribbed and *Cypraea moneta* shells. These varieties together make up 69 % of all identified elements of the necklace set and were the most popular and available for necklace formation among these people.

The marginality of other elements should indicate their secondary nature and addition to the main set if possible. However, in our opinion, in this case the situation is diametrically opposed. The most common types of elements — with metal foil and *Cypraea moneta* — have been obtained by the population in mass and added to existing vague sets or formed new ones.

Key words: necklace, Ostrov cemetery, West Baltic tribes, South-Eastern Baltic, Old Rus, chronology, glass beads with metal foil, *Cypraea moneta* shells.

Одержано 10.04.2022

ДЯЧЕНКО Дмитро Геннадійович, молодший науковий співробітник, Інститут Археології НАН України, Київ, Україна.

DIACHENKO Dmytro G., Junior Researcher, the Institute of Archaeology, the National Academy of Sciences of Ukraine, Kyiv, Ukraine.

ORCID: 0000-0003-2849-7381, e-mail: ostrivproject@gmail.com, dmytro_diachenko@iananu.org.ua.