

Нові дослідження усатівського могильника Гард

Владислав Петренко вніс вагомий внесок у дослідження усатівських пам'яток. Він провів розкопки могильника Маяки, досліджував кургани в Усатовому, інші пам'ятки. Чимало його статей і публікацій присвячено саме усатівській культурі, тому не буде перебільшенням стверджувати про те, що вивчення усатівської культури було справою його життя. Вшановуючи пам'ять В. Петренка, пропонуємо для публікації результати нових досліджень могильника усатівського типу, розташованого на території поселення Гард, що знаходиться за 2,5 км на південний схід від села Богданівки Доманівського району Миколаївської області. Ця пам'ятка розташована на правому березі р. Південний Буг (Бог) в нижній частині клинуватого схилу, обмеженого двома байрачними балками зі струмками – на так званому «гардовому клині», навпроти Клепаного (Гардового) острова і скелі Пугач, утворюючи ніби ворота до Гарду (рис. 1).

Одинадцять поховань цього могильника, станом на 2011 р., уже були предметом нашого розгляду (Товкайло, Фоменко, 2013). У тій статті ми подавали й історію досліджень могильника, тому не будемо повторюватися. Нагадаємо лише, що Гард – це багатопланове поселення з матеріалами доби раннього та пізнього періодів буго-дністровської культури, раннього та пізнього періодів культури Трипілля, середньостогівської, усатівської, ранньоямної, катакомбної, бабинської та сабатинівської культур, римського та ранньомодерного часу, XIX – початку XX ст. Загальна товщина культурних нашарувань сягає 2 м. Крім того на території поселення знаходяться 3 різночасових могильники: кінця ХУІІІ – першої половини ХІХ ст., усатівського та мариупольського типів.

Протягом 2013, 2015–2017 рр. Миколаївська експедиція ІА НАН України продовжила дослідження поселення та могильників. За цей час досліджена площа пам'ятки збільшилась на 114 м², при цьому відкрито 7 нових усатівських поховань (№ 31, 32, 34–36, 43–44). Ще одне поховання (№ 33) зруйнували грабіжники. Крім того завершено розкопки закладів та кромлехів поховань № 5, 11, 12, 13, 15, більші частини яких і самі поховання було досліджено у 2010–2011 рр. (рис. 3: 1) Таким чином, майже повністю досліджена прибережна частина могильника шириною 16 м, а загальна кількість відкритих поховань усатівського могильника сягає 19 (рис. 2). І хоча дослідження на Гарді тривають, вважаємо за доцільне поділитися новими знаннями, не чекаючи остаточного завершення робіт. Далі подаємо опис поховань.

Поховальні споруди могильника усатівського типу (кам'яні заклади і кромлехи) залягають у відкладах другого голоценового ґрунту – горизонті Нр, що перекриває культурні шари поселення доби енеоліту. Він характеризується як коричнювато-сірий, пухкий грудкувато-зернистий супісок з включеннями уламків гранітів та їх жорсткою. Перехід дуже поступовий (Матвіїшина та ін., 2015). У цьому ж горизонті залягають артефакти доби бронзи. Самі ж поховання залягають у ямах нижче – в товщі нашарувань пізнього і раннього неоліту.

Поховання № 31. На глибині близько 0,6 м від поверхні виявлено скупчення різновеликого каміння, що походить від закладу і кромлеху поховання, які залягають по схилу тераси без її нівелювання. Кромлех діаметром 3,0–3,1 м, споруджений з каміння середніх розмірів, поставлених на ребро. В середині кромлеху знаходився

кам'яний заклад, що складався з чотирьох великих плит, які перекривали поховальну яму. З них дві плити залишилися на місці, інші дві провалилися в яму. Поверх цих плит було навалено дрібніше каміння, яке в межах кромлеху утворювало купол (рис. 3: 1, 2, 4, 5).

Поховальна яма (рис. 3: 3, 5) овальної форми і розміром 1,2х0,95 м знаходилася в центрі кромлеху. Вона викопана з рівня денної поверхні на глибину 0,2–0,25 м і залягає в товщі неолітичних культурних нашарувань. Серед каміння закладу та в



Рис. 1. Топографічний план могильника.



Рис. 2. План могильника.

заповненні ями виявлено значну кількість різноманітних матеріалів, що походять з різних культурних шарів поселення. Від кістяка дорослого збереглися лише частина черепа та уламки стегнових кісток ніг. Ймовірно положення кістяка – на правому боці скорчено, головою на північний захід. Інвентар відсутній.

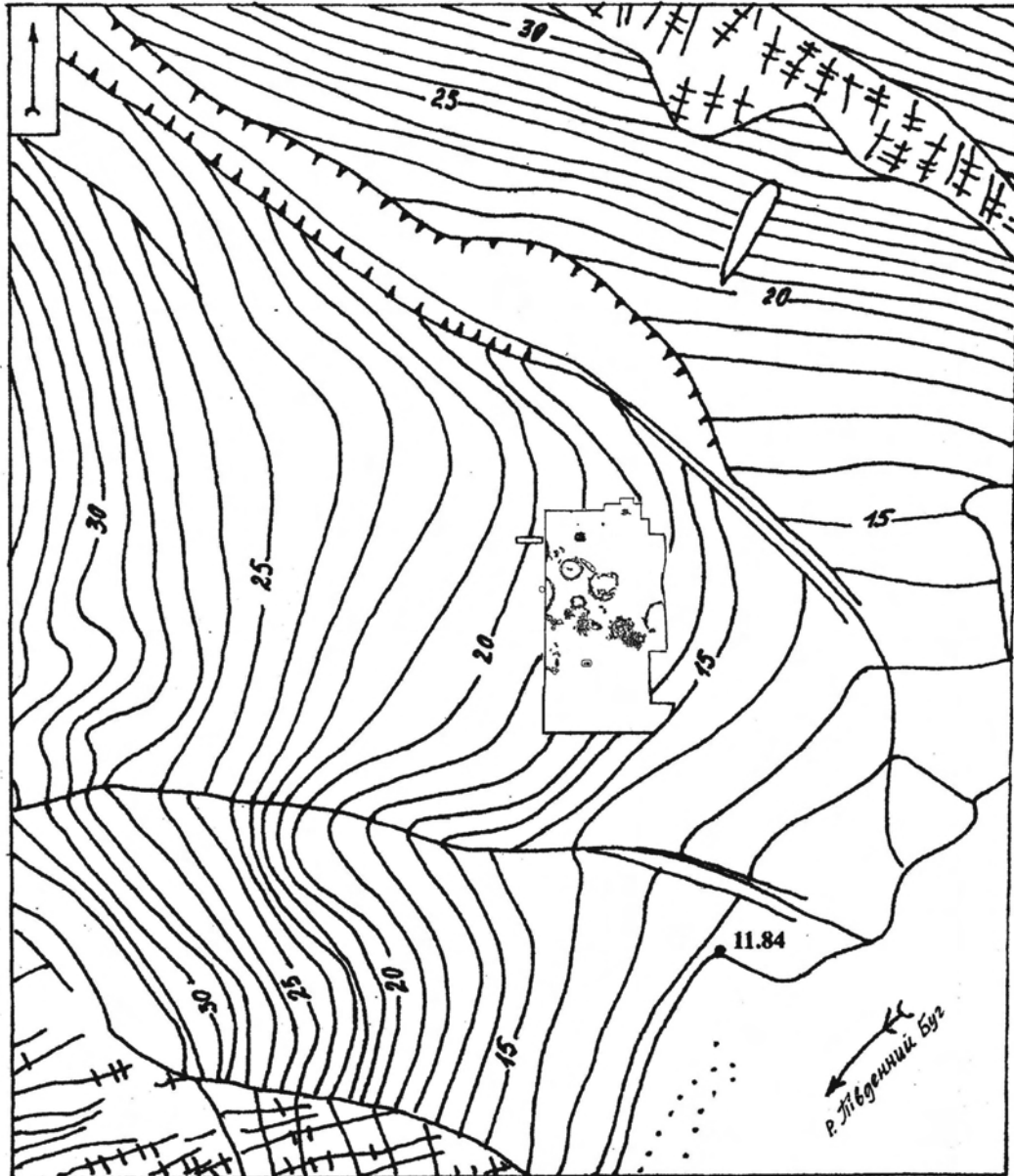
Поховання № 32. Кам'яний заклад (рис. 3: 1, 7) поховання № 32, розміром 2,5–2,6 м, залягав нижче по схилу і впритул до кромлеху попереднього поховання, тому складається враження, що між обома похованнями немає значного часового проміжку. Заклад збудований з каміння середніх розмірів у два яруси. Каміння нижнього ярусу провалилося на дно поховальної ями. Сама яма викопана на глибину 0,2–0,25 м від денної поверхні. Вона овальної форми, розміром 1,15x0,85 м, довгою віссю направлена по лінії північ–південь (рис. 3: 6, 8).

Скелет дорослого зберігся лише частково. Крім черепа збереглися плечова кістка, залишки тазу та залишки стегнових кісток ніг. За ними положення скелету відзначається як скорчене на правому боці, головою на північ (рис. 3: 6). Поховальний інвентар відсутній.

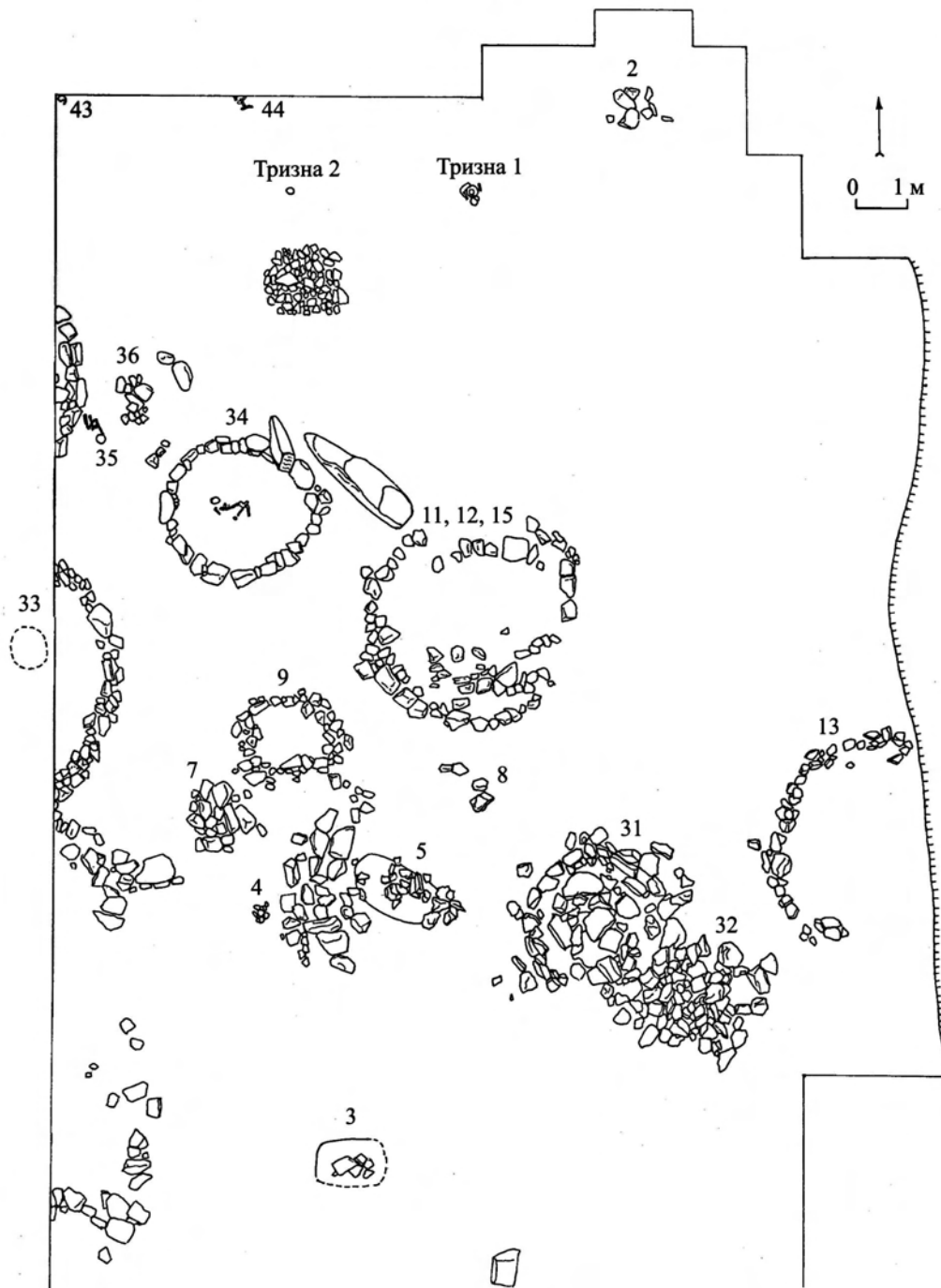
Поховання № 33. На превеликий жаль, продовжують свою діяльність грабіжники. Влітку 2015 р., ще до початку роботи Миколаївської експедиції вони пограбували поховання № 33, що знаходилося за межами розкопу (рис. 2). Яма овальної форми з розмірами сторін приблизно 0,8x0,6 м, довгою віссю орієнтована по лінії північ–південь. Дно ями зафіксоване на глибині 0,7 м від поверхні. Кістки скелета порушені й потрошені, череп – відсутній, через те положення скелету не встановлено. Про інвентар жодних даних немає. За формою поховальної ями, її розмірами та глибиною залягання, це поховання ймовірно відноситься до могильника усатівської культури. Це підтверджує й розташування поховання всередині кромлеху, східний сегмент якого було досліджено у 2011 р.

Поховання № 34. Поховання дорослої людини (рис. 2; 4: 1) виявлене в центрі кромлеху на глибині 1,0 м від сучасної поверхні. Сам кромлех викладений по давньому схилу тераси з каміння середніх розмірів, що фіксується на глибині 0,8 м від сучасної поверхні. Зовнішній діаметр кромлеху 3,0 м; внутрішній – 2,35 м. Поховальна яма, контури якої не вдалося простежити, була викопана в товщі пізньонеолітичного культурного шару, а її дно зафіксоване на глибині 0,2 м нижче від рівня залягання каміння кромлеху. Між тим встановлено, що дно ями вирівняне по горизонталі. Від скелету (рис. 4: 4, 6) збереглися: фрагмент тазової кістки та два фрагменти стегнових кісток, хребці, кілька ребер, частина правої плечової кістки і лопатка, ліва ключиця та кістки черепа. Схоже, череп трохи зміщений на північ. Кістяк лежить на правому боці скорчений головою на захід. Перед кістяком з південного боку покладено невеликий кубок, виготовлений з формової маси з додаванням перетертої черепашки. Місцями по заокругленому зрізу вінець нанесені поперечні насічки, зроблені округлим у перетині предметом. Трохи увігнуте денце орнаментоване трьома діаметральними лініями, нанесеними по сирій глині через його центр (рис. 4: 7, 8).

Поховання № 35 (рис. 2; 4: 2). Це поховання опущене з рівня давнього горизонту на глибину 0,25 м. Оскільки товщина ґрунтового покриву у цій частині розкопу є дещо більшою, то це поховання залягало на глибині близько 1,15 м від сучасної поверхні. Над похованням відсутній кам'яний заклад. Контури поховальної ями не простежені.

Окремі кістки від скелету рознесені гризунами по розкопу, тому спостерігається деяке порушення їх анатомічного порядку. Від кістяка зберігся череп, плечова

кістка, ліктьові кістки рук та частини стегнової, великогомілкової та малогомілкової кісток. Судячи зі збережених кісток та черепа (рис. 4: 3), поховання є сильно скорченим на лівому боці, головою спрямоване на південь-південний схід. Руки зігнуті в ліктях, кистями покладені між ногами. Поховальний інвентар відсутній.

Поховання № 36. Виявлене поруч з похованням № 35, але на 0,07–0,1 м нижче від нього. Під кам'яним закладом (рис. 2), що складався з півтора десятка невеликих каменів, лежав на правому боці сильно скорчений скелет дорослої людини, головою спрямований на південний схід. Ліва рука зігнута під прямим кутом, а її кисть знаходиться під колінами. Права рука сильно зігнута в лікті, фаланги пальців знаходяться в області правої лопатки (рис. 4: 5). Поховальний інвентар відсутній.

Поховання № 43 (рис. 2; 5: 1, 2, 5) досліджене не повністю, бо в розкоп потрапив лише частково збережений череп, що залягав на глибині 1,6 м від поверхні у товщі відкладів ранньонеолітичного культурного шару. Раніше у цьому ж квадраті на глибині 1,4–1,5 м було знайдено уламок нижньої щелепи, який, імовірно, походить від того ж скелету, що й череп. Решта кісток від скелета залягають за межами розкопу. Контури поховальної ями не простежено.

Поховання № 44 (рис. 2; 5: 3–6) також досліджене частково. Воно залягало на гл. 1,1 м від поверхні. У розкоп потрапила лише частина скелету – променева кістка і частини, схоже, стегнової та гомілкової кісток. Більша частина людського скелету входить у північний борт розкопу. Кістки дуже погано збереглися; не виключено, що їхній анатомічний порядок порушено. Це поховання, як і попереднє, вписується в загальний план могильника й, поза сумнівом, відноситься до усатівських поховань. Повне дослідження обох поховань відкладено до наступного сезону.

Важливим відкриттям останніх років було дослідження на могильнику окремого майданчика, вільного від поховань. З трьох боків він оточений похованнями і лише з боку річки поховань не було (рис. 2). Його приблизні розміри 17х6–9 м. На відстані близько 10–14 м від берегового краю тераси на майданчику були відкриті наступні об'єкти: менгіри, кам'яна вимостка, яку можна розглядати як вітвар-жертвник, та залишки тризн.

Менгіри. Два менгіри були встановлені у південній частині майданчика за межами кромлеху поховання № 34 й прилягали до його північно-східного сектору (рис. 2; 6: 1). Перший із них завалився у напрямку ріки й лежав майже горизонтально, він був увесь накритий ґрунтом, тому зберігся повністю. Він має вигляд антропоморфної стели заввишки 2,5 м; завширшки у верхній частині до 0,75 м, по середині – 0,65 м, внизу – 0,48 м; завтовшки: угорі та внизу – 0,3 м, у середній частині – 0,2 м. До низу камінь потоншується (загострюється). Простежено сліди навмисного розколювання каменю. Другий менгір зберігся частково. Він стовпоподібний, стоїть нахилившись під кутом близько 30° до лінії горизонту. Його розміри: висота збереженої частини – 1,0 м, ширина – 0,38 м, товщина – 0,3 м, у нижній частині – загострений. Вочевидь, другий похилений менгір виступав над поверхнею тераси і заважав господарчій діяльності людей, що оселилися тут пізніше. Через це його верхня наземна частина була відколота, про що свідчать сліди пізніших поперечних сколів. Біля нижніх частин менгірів зафіксовано кілька невеликих каменів, що могли використовуватися для підклинювання при їхньому встановленні вертикально. Отже, обидва менгіри були встановлені один біля одного з зовнішнього боку кромлеху, на тій же глибині, що й каміння кромлеху, або трохи нижче; плоскими поверхнями вони були обернені на північ. Певна річ, вертикальне положення менгірів передбачало

спорудження якогось земляного насипу (в тому числі й над кромлехом) чи/та додаткової опори, можливо, з каменю, дерева тощо.

В усатівській культурі кам'яні статуї пов'язуються як з курганными насипами, так і з безкурганними похованнями. Це переважно антропоморфні стели, схожі на кам'яні статуї нижньомихайлівської та ямної культур. За підрахунками В.Г. Петренка, досі було знайдено 20 таких скульптур, висотою від 0,9 до 2,7 м: 3 – у безкурганних похованнях, решта – в курганах. Причому вони використовувалися по-різному: перекривали поховання, стояли вертикально в могилах і в насипах (Петренко 1989: 93). Виділено кілька типів стел, серед них: підпрямокутні, ретельно обтесані плити з зображеннями; такі ж плити без зображень; антропоморфні статуї (Субботин, Петренко 1986: 41). Лише одна з антропоморфних скульптур з кургану I-13 Усатового мала стовпоподібну форму (Субботин, Петренко 1986: 33, рис. 2: 1).

Ситуацію зі стелами на Гарді певною мірою нагадують плити-стели, від яких уцілило лише їхні цоколи, з кургану I-9 Усатового, вкопані у південно-західному секторі кромлеху з інтервалом 1,5 м, простір між ними заповнений дрібнішим камінням (Патокова 1979: 69; Субботин, Петренко 1986: 32). Звертаємо увагу також на вертикально вкопані в південно-західному секторі кромлехів плити з зображенням людини з кургану I-3 та з зображенням собаки з кургану I-11 Усатового, які, на думку О.Ф. Лагодовської, лицьовими сторонами були обернені на зовні (Патокова 1979: 47–48, рис. 19: 7; 63, рис. 25). Також у кургані I-11 одна з зовнішніх плит куполоподібного облицювання має форму підтрикутної антропоморфної стели з виділеною голівкою (Субботин, Петренко 1986: 34, рис. 2: 3, 3; 2). Не виключено, що ці стели могли бути пов'язані не лише з архітектурою курганів, до яких належали, а й виконували іншу специфічну роль, що стосувалося цілого могильника.

Кам'яна вимостка (вівтар-жертвник). Перед менгірами, за 2 м на північ від них, була споруджена кам'яна вимостка (рис. 2: 5; 6; 6: 2). Глибина залягання каміння – 1,2 м від поверхні. Перед її будівництвом поверхню тераси в цьому місці було знівельовано. Вимостка складається переважно з дрібного каміння. Вона підпрямокутної форми з розміром сторін 1,45x1, 3 м. Ні слідів поховальної ями, ні самого поховання під камінням не виявлено. Розташування цієї вимостки перед двома менгірами-статуями, наводить на думку, що з ними вона й пов'язується. Якщо це так, то в такому випадку вона могла слугувати вівтарем-жертвником, місцем для приношення жертв.

Тризна 1. На тій же глибині від поверхні, що й вимостка, за 3 м на північний схід від неї купно залягали горщик, перевернута догори дном миска, половина щелепи якоїсь великої тварини, уламки ребер та копито (видовий склад кісток не визначений) (рис. 5: 6; 6: 2, 3). Знаходження посудин окремо від скелетів в усатівській традиції розглядають як символічні могили з пожеертвами (кенотафи) чи культові ями (Петренко 1989: 94; Патокова 1979). Вони виявлені як у безкурганних могильниках, так і в курганах і споруджувалися в той самий спосіб, що й звичайні поховання зі скелетами – в ямах під кам'яними закладками чи під камінням кромлехів. В нашому випадку посуд та кістки тварин, схоже, були залишені на денній поверхні чи поміщені у неглибокій (до 0,1 м) ямі і без використання каміння. Таким чином, враховуючи особливий порядок розміщення цих залишків, їхній склад і розташування на спеціальному майданчику біля священних каменів-менгірів та кам'яної вимостки-жертвника, логічно буде розглядати їх як залишки тризни.

Конічна миска (рис. 6: 4, 5) з ледь відігнутими вінцями виготовлена з тонкоструктурної глини з домішкою піску; в глину вмазані окремі шматки раніше розбитого посуду розмірами від 0,5 до 2,5 см, що відрізняються за кольором глиняної маси й обробкою поверхні. Зовнішня і внутрішня поверхні миски покриті світло-червоною фарбою, по якій з внутрішнього боку темно-коричневою фарбою нанесений орнамент. Основними мотивами орнаменту є трикутні зубчики та концентричні лінії по краю вінець, хвилясті лінії та заштриховані поля. В процесі експлуатації миска ремонтувалася, свідченням чого є просвердлені з зовнішнього боку два конусоподібні отвори. Ще до випалу вона була деформована. За складом формових мас такий посуд в усатівських могильниках віднесений до другої категорії. Але серед усатівського посуду подібні миски не зустрічаються. Не збігаються орнаментальні мотиви мальованого посуду. В той же час маємо близькі аналоги на пам'ятках косенівської локальної групи – за формою, оздобленням рожевою фарбою та близькими мотивами орнаменту (Відейко 2004: рис. на стор. 254).

Горщик (рис. 6: 6, 7) середнього розміру, виготовлений з домішками піску та жорстви, черепок крихкий. Він має ледь відігнуті вінця з заокругленим краєм, округле тулово та невелике плоске дно. Поверхня зовні і з середини заглажена, плямиста, темно- і світлосірого кольору, не орнаментована. Такий посуд у значній кількості зустрічається в енеолітичному культурному шарі нашого поселення (група пізньотрипільського кухонного посуду з піском). Близькі форми і обробка поверхні широко зустрічаються в ґрунтових і курганних могильниках Усатового, але там до складу формових мас окрім піску додавали й товчену черепашку. Водночас, за складом формових мас, випалом та обробкою поверхонь, формою цей горщик має аналогії серед кухонного посуду косенівської локальної групи.

За визначенням Т.Г. Мовши, косенівська локальна група – це східна гілка середньодністровських пам'яток жванецької археологічної культури першої половини пізнього етапу Трипілья. Її ареал у середній частині Буго-Дністровського межиріччя обмежений верхів'ями і протоками Синюхи – Гнилим Тикичем, Ятраню і Уманкою, а пам'ятки – синхронні пізнім пам'яткам томашівської археологічної культури (Мовша 1990: 57–59).

Залишки **другої тризни** виявлені на гл. 1,1 м від поверхні ближче до кам'яної вимостки (рис. 2). Це перевернута догори дном амфора, яку також можна розглядати як залишки тризни, бо поруч з нею ніяких ознак поховання не зафіксовано, а найближче поховання знаходиться за 2 м від неї. Скоріше за все, вона була залишена на денній поверхні. Погано випалена амфора виготовлена з тонкоструктурної глини з домішками піску; трапляються крупинки мергелю та черепашки. Черепок рожевого кольору зовні покритий ангобом з рідкої глини того ж складу, який місцями відлущений. Це присадкувата посудина середніх розмірів з ледь виділеною шийкою та двома проколотими виступами-вухками на плечах, неорнаментована (рис. 6: 8, 9). Дуже близькі за формою, випалом і способами обробки поверхні амфори були виявлені в Усатовому (Патоква 1979: 120, рис. 4) та Маяках (Патоква, Петренко 1989: 69, рис. 22: 6).

Таким чином, посуд, залишений на могильнику після обряду тризни, різний за походженням. Амфора відноситься до усатівської культури. Горщик і миска мають інше походження; за всіма ознаками вони належать до кераміки пізньотрипільських пам'яток косенівської локальної групи.

Пізньотрипільський етап існування поселення Гард представлений матеріалами, що відносяться до томашівської, усатівської та косенівської локальних груп. Їхнє співвідношення між собою та з усатівським могильником ще потребує вивчення. Між тим, уже зараз можна стверджувати, що використання в поховальному обряді усатівської культури посуду косенівської локальної групи, вказує принаймні на два моменти: на синхронність обох груп пам'яток та існування контактів поміж косенівцями та людьми, що мешкали на Гардовому поселенні чи/та в його околицях, і які залишили по собі могильник усатівського типу.

Література

- Відейко М.Ю. 2004. Косенівська група // Енциклопедія трипільської культури. Т. 2. – Київ
- Матвіїшина Ж.М., Фоменко В.М., Товкайло М.Т., Дорошкевич С.П. 2015. Педологічні дослідження багатощарових пам'яток Гард і Лідина Балка у Степовому Побужжі // Кам'яна доба. – Вип. 16. – Київ
- Мовша Т.Г. 1990. Косеновская локальная группа трипольско-кукутенской общности // Проблемы истории и археологии Нижнего Подунавья. Ч. II. Археология. – Білгород-Дністровський
- Патокова Э.Ф. 1979. Усатовское поселение и могильники. – Киев
- Патокова Э.Ф., Петренко В.Г. 1989. Усатовский могильник Маяки // Патокова Э.Ф., Петренко В.Г., Бурдо Н.Б., Полищук Л.Ю. Памятники трипольской культуры в Северо-Западном Причерноморье. – Киев
- Петренко В.Г. 1989. Усатовская локальная группа // Патокова Э.Ф., Петренко В.Г., Бурдо Н.Б., Полищук Л.Ю. Памятники трипольской культуры в Северо-Западном Причерноморье. – Киев
- Субботин Л.В., Петренко В.Г. 1986. Об архитектуре усатовских курганных сооружений // Памятники древнего искусства Северо-Западного Причерноморья. – Киев
- Товкайло М.Т., Фоменко В.М. 2013. Грунтовий могильник усатівського типу на Гарді // Збірник наукових праць Міжнародної наукової конференції «Північне Приазов'я в епоху кам'яного віку – енеоліту». – Мелітопіль

Summary

The subject of publishing are results of new research of the Usativ type burial ground located on Southern Buh, on the territory of a famous Gard settlement. An important achievement of recent years was research of a separate site on the burial ground, which is free from graves, where the following objects were discovered: menhirs, stone paving that can be regarded as an altar, and the remains of offerings.



Рис. 3.1. План поховальних споруд поховань 31 та 32;
2–5 – поховання № 31; 6–8 – поховання № 32.



1

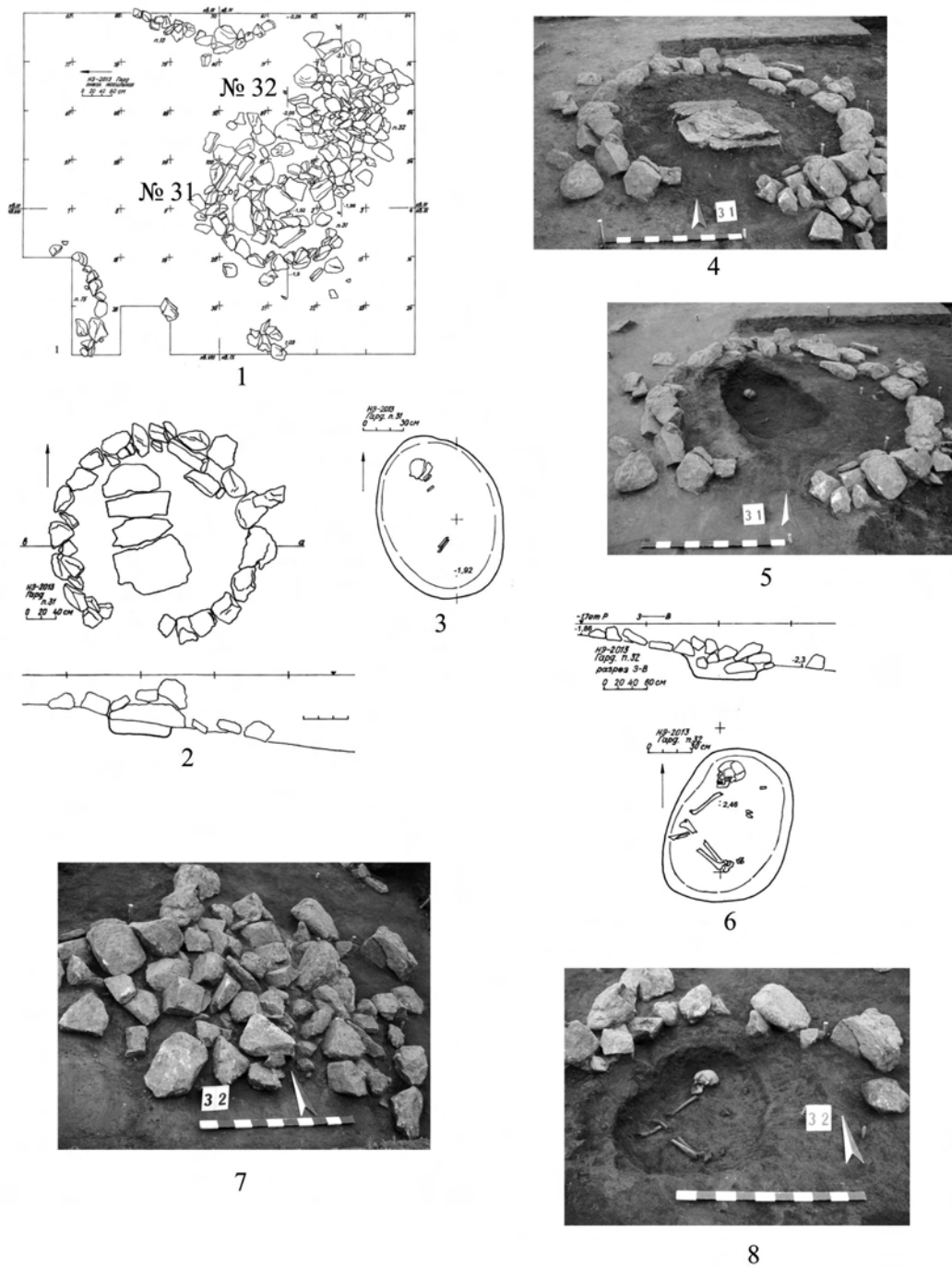
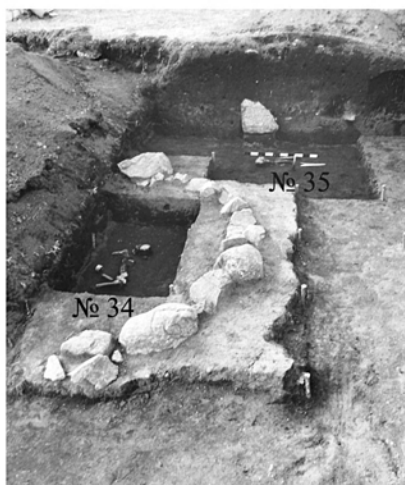
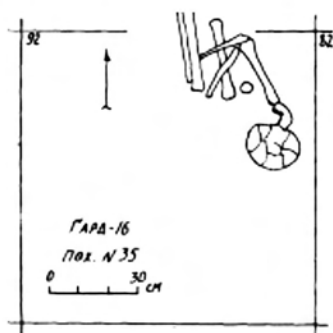

3

ГАРА-16
Пох. № 36
0 30 см

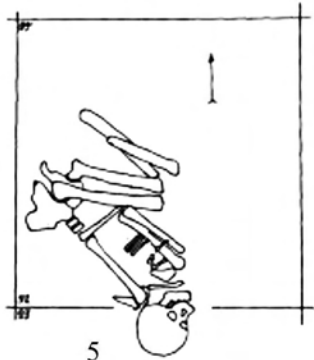

5



2

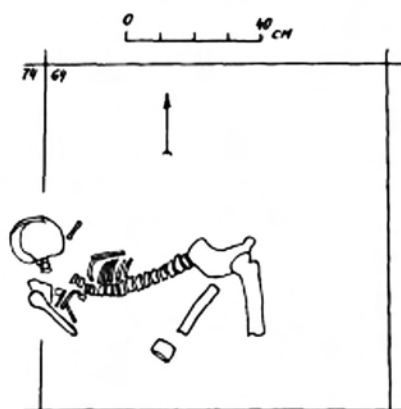

4



6



7

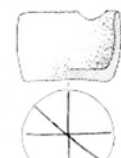

8

Рис. 4. 1 – поховання № 34 та 35; 2 – поховання № 35 та 36; 3 – поховання № 35;
4, 6–8 – поховання № 34; 5 – поховання № 36.

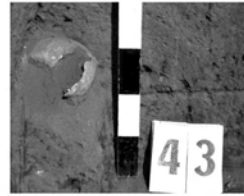
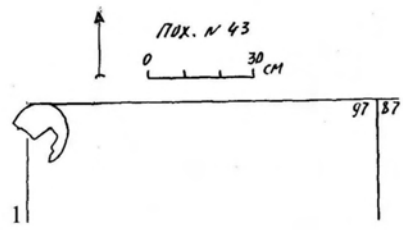

2

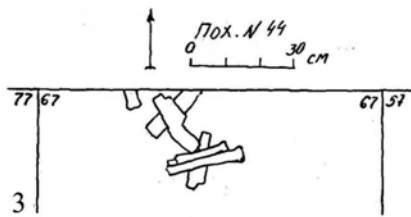

4

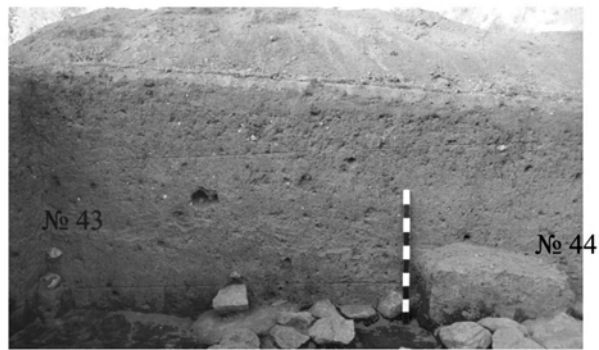

5



6

Рис. 5. 1, 2 – поховання № 43; 3, 4 – поховання № 44; 5 – поховання № 43 та 44 вигляд з півдня; 6 – кам'яна вимостка-жертвник, тризна 1 та поховання № 44, вигляд з півдня.

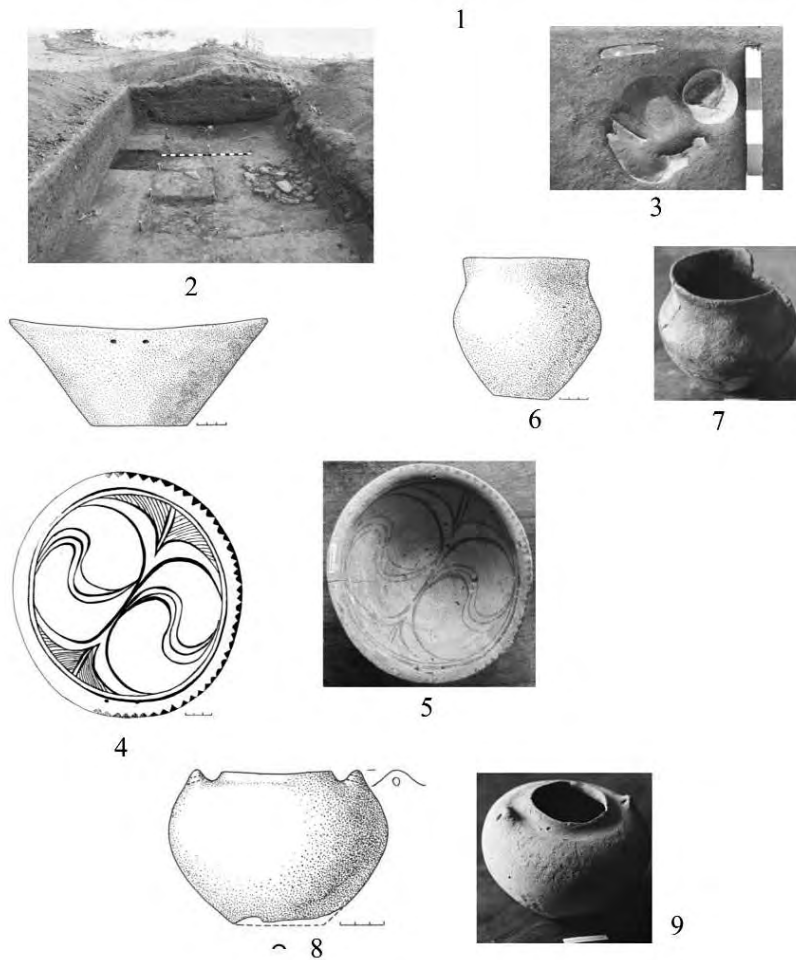

Рис. 6. 1 – вигляд з півночі на менгіри і кромлех поховання № 34; 2 – вигляд з заходу на кам'яну вимостку-жертвник та тризну 1; 3 – тризна 1; 4, 5 – миска; 6, 7 – горщик; 8, 9 – амфора.