

В. А. ГОРОНЧАРОВСКИЙ

## СЕМИБРАТНИЕ КУРГАНЫ В КОНТЕКСТЕ ИСТОРИИ И ДРЕВНОСТЕЙ СЕВЕРНОГО ПРИЧЕРНОМОРЬЯ

Семибратние курганы, названные так в соответствии с местной легендой, занимают небольшую возвышенность протяженностью около 300 м на левом берегу р. Кубань, близ пос. Большой Разнокол. Археологические раскопки здесь проводились членом Императорской Археологической комиссии В.Г. Тизенгаузенем в 1875, 1876 и 1878 гг. (рис. 1, 2).<sup>1</sup> Принципиальная важность обнаруженных им погребальных комплексов заключается в том, что, наряду со сходными по конструкции сооружений и сопровождающему инвентарю захоронениями варварской знати, они являются фактически единственными археологическими памятниками, которые можно определенно соотнести с синдами – племенем, которое уже на раннем этапе истории Боспора Киммерийского вступило в тесные контакты с греческими колонистами. Период возведения Семибратних курганов (середина V – начало IV вв. до н.э.) совпадает со временем расцвета так называемого Синдского царства, в связи с чем большинством исследователей они считаются местом захоронения его правителей [см., напр.: Коровина, 1957, с. 184-186; Артамонов, 1966, с. 36; Силантьева, 1967, с. 47; Виноградов, 2001, с. 85; Власова, 2005, с. 71; Горончаровский, 2009, с. 154; 2011, с. 84 сл.].<sup>2</sup>

Шесть курганов (СК 2-7)<sup>3</sup> расположены достаточно компактно почти на одной линии, тогда как наиболее крупный (СК 1) оказался в 250 м к югу от них (рис. 3). Все они, кроме СК 5, раскапывались в течение двух сезонов: 1875 г. связан с открытием центральных гробниц, а в 1876 г. насыпи доследовались с помощью дополнительных траншей. К сожалению, сохранившиеся данные об этих раскопках страдают изрядной фрагментарностью. Как писал М.И. Ростовцев, центр тяжести произведённых В.Г. Тизенгаузенем работ «лежал не в установлении историко-культурной картины, а в отыскании нетронутых погребений, обещающих большое количество вещей. Поэтому ни один курган не расследован до конца, и нигде не представляется возмож-

---

<sup>1</sup> Он же исследовал в 1878 г. группу расположенных неподалеку так называемых Малых Семибратних курганов.

<sup>2</sup> Другое мнение об их этнической принадлежности связано с гипотезой о существовании в районе Семибратнего городища особого скифского «анклава» [см., напр.: Блаватская, 1993, с. 34-37; Молев, 1997, с. 67-69; Масленников, 2001, с. 316].

<sup>3</sup> Здесь и далее для обозначения отдельных Семибратних курганов будет применяться сокращение СК.

ным изучить полностью его историю и восстановить целиком его архитектурную физиономию, а также картину погребального обряда. Отчеты о раскопках во многих основных пунктах неясны и чрезвычайно суммарны» [Ростовцев, 1925, с. 351]. Еще больше не повезло Малым Семибратним курганам: отсутствуют нумерация, планы и хотя бы краткое описание, не приведены даже данные об их размерах.<sup>4</sup> Происходящие оттуда находки не разделены по комплексам, все они обозначены одним шифром – МСБр. Только в одном случае речь идёт о том, что представляло собой основное погребальное сооружение – это каменная гробница в “кургане А” [ОАК, 1878-1879, с. VII].

И все же тщательное изучение архивных и опубликованных материалов по Семибратним курганам, к чему призывал ещё М.И. Ростовцев [1925, с. 351-352], позволяет получить о них дополнительную информацию, особенно в отношении хронологии, принципиальная важность разработки которой для истории Синдики не раз специально подчёркивалась [Силантьева, 1967, с. 46-48; Бутягин, 1996, с. 44-45; Виноградов, 2005, с. 257]. Применительно к В.Г. Тизенгаузену, как и к другим археологам, работавшим на юге России в XIX в., можно вполне определённо сказать, что «все без исключения рукописные полевые отчеты (и иллюстрации к ним)..., несмотря на несовершенство методики их раскопок, дают возможность современным исследователям провести ретроспективные реконструкции ряда археологических комплексов первостепенной важности» [Тункина, 2002, с. 271].

## ПОГРЕБАЛЬНЫЕ КОМПЛЕКСЫ И ХРОНОЛОГИЯ СЕМИБРАТНИХ КУРГАНОВ

Исследование данной группы погребальных памятников началось с отдельно стоящего СК 1 [ОАК, 1875, с. IV-VI; ОАК, 1876, с. IV; ОАК, 1878-1879, с. VIII; Коровина, 1957, с. 178, рис. 4, А] (рис. 4). В центре его был обнаружен каменный склеп в виде прямоугольной камеры,<sup>5</sup> стены которой покрывала штукатурка. Размеры её, если следовать приложенному к отчёту чертежу, составляли 6,4 × 3,6 м. Перекрытие камеры из толстых деревянных бревен со временем прогнило, и обрушилось внутрь. Поскольку погребение было ограблено, В. Г. Тизенгаузен потерял интерес к этому объекту, и он остался не исследованным.<sup>6</sup>

Из слоя над каменным полом склепа происходят несколько костяных изделий: небольшой фрагмент резного украшения и семь наконечников стрел из трубчатых костей птиц или грызунов (рис. 5, 1). Подобные наконечники, найденные в таманских

<sup>4</sup> Здесь уместно вспомнить реплику М.И. Ростовцева относительно итогов раскопок В. Г. Тизенгаузена Семибратнего городища к востоку от Малых курганов в том же 1878 г.: «К сожалению, ни съёмки, ни снимков, ни рисунков, как всегда, не имеется» [Ростовцев, 1925, с. 352].

<sup>5</sup> Упоминание Е.В. Власовой о существовании в СК-1 дромоса [Vlasova, 2005, р. 276], скорее всего, является просто недоразумением.

<sup>6</sup> Судя по плану СК 1 в альбоме к рукописному отчету В.Г. Тизенгаузена за 1876 г., не исследованным остался нечётко прорисованный юго-восточный угол каменного склепа.

курганах, кубанском регионе и Восточном Крыму, Е.В. Черненко датировал концом V – началом IV вв. до н.э. [Черненко, 1973, с. 65–66, табл. 1, 1–2]. Добавим, что аналогичные изделия (16 экз.) из впускного погребения кургана Солоха [Манцевич, 1987, с. 76, 78, кат. 54], согласно уточнённой датировке, относятся к первой четверти IV в. до н. э. [Алексеев, 2003, с. 296] (рис. 5, 2).

Особый интерес представляют найденные в том же слое обломки краснофигурной аттической пелики (рис. 6). На одном из них представлены персонажи круга Диониса. В центре изображена женщина, одетая в хитон с детально переданными складками. Её торс повернут вправо, в то время как голова – в противоположную сторону. Она держит в правой руке ойнохою, а в левой – чашу. Рядом находится частично сохранившаяся фигура сатира (?), а справа – третий участник этой сцены, обнажённая нижняя часть тела которого обращена к центральному персонажу. На другом фрагменте можно различить силуэты двух мужчин в гиматиях, стоящих лицом друг к другу. Снизу уровень расположения фигур и в том, и в другом случае подчеркнут пояском разделённых точками ов, большей частью изображённых двумя несходящимися вниз штрихами. Впервые опубликовавшая эту пелику Е.В. Власова вслед за А.К. Коровиной [1957, с. 186] отнесла её к периоду существования «роскошного стиля» вазописи и, предположив, что она относится к продукции в стиле мастерской Мидия, датировала 420–410 гг. до н.э. [Власова, 2001, с. 131; Vlasova, 2005, р. 278]. Нам представляется, что этот вывод можно оспорить. Обращает на себя внимание отсутствие тщательной проработки некоторых деталей в изображении дионисийских персонажей. Ещё более убеждает в необходимости отказаться от предлагаемой Е.В. Власовой датировки наличие на одной из сторон пелики весьма схематично трактованных фигур в гиматиях, которые становятся обычными в аттической краснофигурной вазописи с первой четверти IV в. до н.э., а имеющийся небрежно выполненный пояс ов – только со второй четверти того же столетия [Кобылина, 1951, с. 137, рис. 3; ср.: Брашинский, 1980, табл. XII, 146; Уильямс, Огден, 1995, с. 159, рис. 49]. В этой связи стоит отметить, что происходящий из фанаторийского погребения 1869 г. краснофигурный лекиф с аналогичным по характеру росписи поясом ов К. Шефольд датировал 380–370 гг. до н.э. [Schefold, 1934, S. 74]. Как отмечала М.М. Кобылина, в аттической вазовой живописи IV в. до н.э. присутствуют два стилистических направления: одно отличается повышенной выразительностью, другое характеризуется вырождающимися формами [Кобылина, 1951, с. 142], и оба они представлены на пелике из СК 1.

Близ внешней стороны южной стены склепа было открыто ограбленное захоронение двух лошадей с несколькими сохранившимися бронзовыми деталями конской сбруи [ОАК, 1878–1879, с. VIII]. В западной поле кургана, почти у самой подошвы, удалось выявить вырытую в материке могилу, откуда происходят девять стеклянных бусин и два кольца из скрученной спиралью золотой проволоки. Украшения такого типа представлены в составе погребального инвентаря склепа 1 кургана Большая Близница и в коллекции Метрополитен-музея [ОАК, 1869, табл. I, 19–20; Уильямс,

Огден, 1995, с. 114, рис. 66], что позволяет датировать это впускное захоронение временем около 330–300 гг. до н.э.

Из курганной насыпи в процессе раскопок были извлечены несколько бронзовых предметов: круглая выпуклая бляха с петлей на оборотной стороне, обломок кинжала и два наконечника стрел, трёхгранный и двухлопастной, датирующийся VI в. до н.э. [Коровина, 1957, с. 181, табл. 6; Черненко, 1973, с. 65, табл. 1, 3]. Судя по находкам в СК 1, он был возведён около рубежа первой и второй четвертей IV в. до н.э. на месте другого более раннего погребального комплекса.

В СК 2 основное погребение, несмотря на наличие над ним грабительской ямы, осталось непо потревоженным. Единственными находками в насыпи кургана, исследовавшейся несколькими траншеями, стали пять больших бронзовых колокольчиков,<sup>7</sup> красноглиняные ойнохоя<sup>8</sup> и аск, а также чернолаковая чашка. В центре погребального комплекса находилась хорошо сохранившаяся прямоугольная в плане гробница (6,9 × 4,7 м) из сырцовых кирпичей [ОАК, 1875, с. VI-VIII; ОАК, 1876, с. V; Коровина, 1957, с. 178, рис. 4, Б] (рис. 7). Она была возведена на материке и перекрыта деревянными брусьями, постепенно обрушившимися внутрь вместе с частью курганной насыпи. Отгороженный сырцовыми стенками северо-восточный угол склепа (2,8 × 1,7 м) с полом из того же материала предназначался для покойного, размещённого там головой на СВВ. Оставшиеся три четверти гробницы были заняты 13 скелетами лошадей, уложенными в расположенные под прямым углом друг к другу два ряда по 4 и 9 особей. Их сопровождали уздечные наборы из железных и бронзовых деталей в скифском зверином стиле. Особенно разнообразны бронзовые псалии: с изображением конской протомы на одном конце и копыта на другом, оленьей ноги и уха, лошадиной ноги, клювообразной фигуры [Артамонов, 1966, с. 36, табл. 123, 125] и др. Налобники имели форму головы оленя или фигурной бляхи, где друг над другом представлены три лежащих оленя с ветвистыми рогами [Артамонов, 1966, с. 37, рис. 57, табл. 114]. Имеются также бляшки в виде головки птицы с загнутым волотообразным клювом и пальметкой или двух лежащих оленей с обращёнными друг к другу головами.

Шею погребённого украшала гладкая золотая гривна весом 157 г [ОАК, 1876, табл. IV, 6] (рис. 8). Она сделана из круглого в сечении литого стержня с сужающимися незамкнутыми концами, которые аккуратно подрублены. Если сопоставить ее с классификацией скифских гривен, предложенной В.Г. Петренко, то это украшение с уверенностью можно отнести к 1 типу III отдела (диаметр 15–22,3 см), который датируется концом VI–V вв. до н.э.<sup>9</sup> Под гривной и на плечах были рассыпаны 126

<sup>7</sup> Это дало М.И. Ростовцеву возможность предположить наличие в насыпи кургана остатков конской сбруи или погребальной колесницы [Ростовцев, 1925, с. 352].

<sup>8</sup> Глина сосуда оранжевого оттенка с белыми известковыми включениями. А.К. Коровина считала возможным отнести его к продукции мастерских Семибратнего городища [Коровина, 1957, с. 180].

<sup>9</sup> Подобные изделия, как атрибут принадлежности к высшей всаднической аристократии, присутствовали в погребальном инвентаре богатейших захоронений второй половины V – начала IV вв. до

золотых рубчатых пронизей в виде узких цилиндриков, которые, будучи нанизаны на нитку, входили в состав нагрудного украшения длиной около 3,2 м и могли обвивать шею покойного до 7 раз [ср.: ОАК, 1876, с. 120, табл. III, 26].<sup>10</sup> Дополнением служило ожерелье третьей четверти V в. до н.э. из овальных узорчатых бусин и миндалевидных подвесок, возможно, изготовленное в одной из греческих мастерских Азиатского Боспора [Ruxer, 1938, pl. H 2, XIVa; Уильямс, Огден, 1995, с. 129, кат. 71]. Справа находился полный набор наступательного вооружения: железный меч, три наконечника копий [Сокольский, 1954, с. 144, табл. IV, 2; Черненко, 1973, с. 67-69, табл. 2, 12-17] и 347 бронзовых наконечников стрел, составляющих несколько колчаных наборов [Черненко, 1973, с. 66-67, табл. 2, 1-10]. С одним из них, возможно, связана найденная в районе груди покойника большая серебряная пластина длиной 34,3 см, местами плакированная золотой фольгой. Назначение её до конца неясно: одни исследователи утверждали, что она была нагрудным украшением панциря [ОАК, 1876, с. 120, табл. IV, 1-3; Артамонов, 1966, с. 36, илл. 113; Ильинская, Тереножкин, 1983, с. 114], другие считали, что это элемент оформления горита [Манцевич, 1947, с. 71; Черненко, 1973, с. 67; 1981, с. 54]. Последняя точка зрения предпочтительнее в силу того, что бронзовые и железные пластинки чешуйчатого панциря (некоторые с плакировкой золотом) на кожаной основе были найдены в ногах погребённого [Черненко, 1973, с. 69-70, табл. 2, 11,18,19; 3].

Верхнюю часть пластины занимает созданное греческим мастером изображение оленихи с ветвистыми позолоченными рогами и оленёнка под ней,<sup>11</sup> нижнюю – фигура орла с покрытыми позолотой распостёртыми крыльями, несущего в когтях зайца (рис. 9). Разделяет их горизонтальный поясок жемчужника. Поскольку семантический анализ этих изображений до сих пор не производился, остановимся кратко на данном сюжете. Прежде всего, почему олениха представлена с огромными рогами, если у оленей, за исключением северных, это принадлежность только самцов? На самом деле ничего странного здесь нет. В общеэвразийских религиозных представлениях золотые рога были символом солнечных лучей и непременным атрибутом оленихи в паре с оленёнком, которые символизировали богинь плодородия, неба и солнечного света [Рыбаков, 1976, с. 37-63; 1981, с. 61 сл.].<sup>12</sup> Самый ранний пример такого рода – изображения рогатых олених с детенышами на глиняных ларнаках III в. до н.э., происходящих с Крита [Андреев, 2010, с. 118-120, илл. 1-2]. При этом на ларнаке из некрополя в Армени в спины олених всажены наконечники копий и, тем не менее, они

н.э. у с. Берестяги (курган 4), в Малой Цимбалке (погребение 2), а также в гробнице 16 и кургане 24 нимфейского некрополя [Петренко, 1978, с. 44, табл. 32, 1,2,5; Силантьева, 1959, с. 62, рис. 24, 1].

<sup>10</sup> В.Г. Тизенгаузен писал «до 10 раз», но простой расчёт показывает, что это было бы возможно только в одном случае: если бы речь шла о шейке ребёнка, а не взрослого мужчины.

<sup>11</sup> Ср. более статичное изображение рогатой оленихи с оленёнком на халцедоновой инталии V в. до н.э. из эрмитажного собрания [Неверов, 1976, с. 91, илл. 43]

<sup>12</sup> Это нашло своё отражение даже в художественной литературе, где мы встречаем образ рогатой матери-оленихи в известной повести Ч. Айтматова «Белый пароход» [Полякова, 1999].

продолжают стоять на ногах и двигаться. В центре композиции в данном случае представлен охотник, ведущий за собой с помощью привязанного к рогам ремня одну из убитых оленей. Три таких же сцены присутствуют на ларнаке из Епископи. Все они связаны с темой «охоты в загробном мире», где каждая стрела или копьё попадает в цель и непременно условием считается чудесное возвращение к жизни «добытой охотником дичи, чем, собственно, и обеспечивается бесконечность всего процесса» [Андреев, 2010, с. 120]. В данном случае достаточно очевидна связь этого сюжета с идеей смерти-возрождения. Образ рогатой оленей в такой трактовке находит параллель в греческом мифе о жертвоприношении Ифигении, когда Артемида, связанная с плодородием диких животных, посылает людям вместо девушки рогатую лань [Ael. De anim. VI. 39. 5].<sup>13</sup> Этим представлениям соответствует и сцена терзания орлом зайца, где заяц – символ плодородия – может рассматриваться как жертва, призванная породить энергию жизни и принести в мир состояние плодоносящего изобилия и процветания [Бессонова, 1983, с. 62; Уарзити, 1995, с. 118].<sup>14</sup> Таким образом, обе сцены, изображённые на пластине, проникнуты идеей восстановления сакральной структуры мира через жертвоприношение.

Скелет и пол в северо-восточном углу склепа СК 2 были усеяны золотыми нашивными штампованными бляшками (около 300 экз.), по-видимому, когда-то нашитыми на погребальный полог или украшавшими одежду покойного. Среди них встречаются изображения мужских и женских голов в профиль, коленапреклонённой фигуры обнажённого мальчика, протомы лежащего быка, крылатого сфинкса, крылатого льва с повернутой назад головой и хвостом, заканчивающимся головой хищной птицы; прыгающего льва с раскрытой пастью, лежащего оленя, передней части крылатого кабана, головы барана, лежащего горного козла, петуха, головы богини Афины в шлеме с маской льва в затылочной части, горгоны Медузы, головы Ахелоя, а также различных розеток и пальметок [Артамонов, 1966, с. 36, илл. 42-51, табл. 107-111]. Обращают на себя внимание единственные в своем роде бляшки в виде совы со сложенными крыльями,<sup>15</sup> изображение которой сопоставимо с типом реверса одной из афинских тетрадрахм, отчеканенных около 455–450 г. до н.э. (группа V B по Ч. Старру) [Starr, 1982, p. 132, pl. 37, 32] (рис. 10).

<sup>13</sup> Именно рогатая лань изображена на фреске «Жертвоприношение Ифигении» из Дома трагического поэта в Помпеях, которая считается вольной копией картины Тиманфа, известного живописца второй половины V в. до н. э. [Соколов, 1980, с. 213, илл. 124]. Можно вспомнить, что Артемиде принадлежала и золоторогаая Керинейская лань [Apollod. II. V. 3; Pind. Olymp. III. 53], а в другом мифе посвящённая той же богине рогатая лань выкормила брошенного в лесу сына Геракла Телефа [Apollod. II. VII. 4].

<sup>14</sup> Стоит отметить, что образ орла, традиционно символизирующий верхнюю космическую зону, в мифопоэтических представлениях некоторых кавказских народов сочетается с другими, более ранними воззрениями, согласно которым, орёл выступает воплощением хтонического разрушительного начала [Кабардинский фольклор, 1936, с. 92-93].

<sup>15</sup> Довольно схематичное изображение совы на золотых бляшках из кургана у Дарьевки близ местечка Шполы [Бобринский, 1894, с. 128-130, табл. XIII, 6], на которое в данной связи ссылается В.П. Шилов [1951, с. 213], не имеет ничего общего с типом афинских сов.

В числе предметов погребального инвентаря присутствовали также несколько высококачественных серебряных сосудов, помещённых справа от головы покойного. Прежде всего, это килик с гравированной и позолоченной сценой из мифа о Беллерофонте, изготовленный в Аттике около 470–460 гг. до н.э. [Горбунова, 1971, с. 20-21, 23-26, 33, рис. 2, 6-7], и фиала приблизительно 460–450 гг. до н.э., омфал которой окружают 24 позолоченных головки бородатых силенов [Античная торевтика, 1985, с. 14]. Далее можно упомянуть крышку и дно пиксиды с деталями из слоновой кости [Gill, 1987, р. 48-53], а также фрагменты рога с золотым наконечником в виде головы льва. Верхний край этого рога дополняла служившая для него оберегом золотая пластина треугольной формы с изображением терзания крылатым барсом горного козла [Власова, 2000, с. 56]. Возможно, обивкой ручки деревянного сосуда служила ещё одна золотая пластина – с двумя повернутыми друг к другу головами хищных птиц [Артамонов, 1966, с. 32, илл. 56]. Тут же находился распавшийся на несколько частей бронзовый таз на подставке из трёх ножек в виде львиных лап и с двумя ручками, оканчивающимися с одной стороны львиными, с другой – змеиными головками. Он принадлежит к продукции аттической мастерской и датируется концом VI в. до н.э. [Билимович, 1970, с. 132, рис. 2; Античная художественная бронза, 1973, с. 18, № 33]. Другие образцы посуды из бронзы относятся к первой половине V в. до н.э. и представлены двумя киафами и сделанным в Этрурии ситечком с ручками, завершающимися обобщённо трактованными лебедиными головками [Билимович, 1979, с. 30-31, № 8; ср.: Античная художественная бронза, 1973, с. 20-21].<sup>16</sup> Присутствие в погребальном инвентаре этого и других Семибратних курганов V в. до н.э. (СК 4 и 6) бронзовой посуды и канделябра этрусского производства объясняется широким использованием их в быту населения античных городов этого времени и, видимо, включением такого рода изделий в состав даров варварским вождям.

Среди других находок отметим алебастровую пиксиду с крышкой [Артамонов, 1966, с. 32, илл. 55] и два чернолаковых сосуда, один из которых имеет штампованный орнамент, что не позволяет датировать его ранее, чем серединой V в. до н.э. На начало третьей четверти этого столетия, с учётом всех наблюдений, очевидно, и приходится время возведения СК 2.

Сильно повреждённая насыпь СК 3 сначала исследовалась только в наиболее сохранившихся частях – с восточной и западной сторон, позднее были сделаны дополнительные траншеи с северо-востока, юго-запада и юго-востока. Скоро стало ясно, что курган ограбили ещё в древности, но отдельные не замеченные или потерянные предметы из состава погребального инвентаря сохранились на дне впущенной в

<sup>16</sup> Афиней, цитируя данный Критием (ок. 460–403 гг. до н.э.) стихотворный перечень товаров, которыми славились различные области античного мира, приводит следующие его строки:

Дар Тиррении нам – златочеканный фиал,

Также вся бронза, что красит жилища у нас каждодневно.

[Athen. I. 49. 28 b-c]

материк каменной гробницы (её внутренние размеры на основании чертежа – 4,6 × 1,8 м), перекрытой тремя большими плитами [ОАК, 1875, с. VIII; ОАК, 1876, с. V-VI; Коровина, 1957, с. 179, рис. 5, А] (рис. 11). В частности, там была найдена железная в основе рукоятка меча в виде головы орлиноголового грифона с высоким гребнем (рис. 11). Вся она отделана серебром, а гребень, шея и глаз грифона плакированы золотом. Этот образ полностью соответствует типу грифона с закрытым клювом и изогнутыми под углом крыльями, который появился в греческом искусстве V в. до н.э. [Переводчикова, 1994, с. 51-52; ср.: Приходько, 1963, с. 221-222<sup>17</sup>; Кобылина, 1972, табл. XII; Мирмекийский клад, 2004, с. 112, № 158] (рис. 12). Н.И. Сокольский считал, что рукоятка, как и несколько других обломков, являются частью махайры длиной не более 60–70 см [Сокольский, 1954, с. 132, табл. I, 6]. В отчёте В.Г. Тизенгаузена упоминается также позднее утерянный наконечник копья. Среди других сохранившихся остатков погребального инвентаря в гробнице присутствовали обломки нижней части серебряного сосуда и ручки, украшенной двумя утиными головками; оправленный в золото вращающийся халцедоновый скарабеоид IV в. до н.э. с изображением идущего вправо медведя [Неверов, 1976, с. 92, № 47] и отдельные золотые нашивные бляшки в виде треугольников, пальметок, льва и лежащего козла. В наибольшем количестве (6 экз.) представлены треугольные бляшки длиной 1,5 см с поверхностью, заполненной выпуклыми полушариями (рис. 13, 1). Аналогичные по размеру и декору бляшки были найдены в боковом погребении кургана Солоха (рис. 13, 2), датирующемся первой четвертью IV в. до н.э.<sup>18</sup> Расположение их вдоль ног скелета заставляет предполагать, что и в том, и в другом случае они нашивались на штаны погребённого.

Из керамических изделий В.Г. Тизенгаузен упоминает разбитые алабастр и амфору с клеймом на ручке:

Λεωυ(---)  
Θασί(ων)  
Φανό(κρίτος)

Впервые опубликовавшая его, Е.В. Власова сделала вполне очевидный вывод о том, что оно относится к серии фасосских клейм начала IV в. до н.э. [Vlasova, 2005, p. 283]. Стоит отметить, что И. Гарлан, на которого она ссылается, включил это безэмблемное клеймо под № 172 в группу «В» из 12 магистратов, датирующуюся 390–380 гг. до н.э. (Garlan, 1999, p. 129).<sup>19</sup> Помимо СК 3, такие клейма зафиксированы на

<sup>17</sup> Приведенная И.П. Приходько датировка известного боспорского рельефа с орлиноголовым грифоном концом IV – началом III вв. до н. э. основана лишь на соображениях стилистического характера, да и происхождение его указано неверно. На самом деле он связан не с Фанагорией, а с Пантикапеем, поскольку долгое время украшал ворота керченской крепости [см.: Тункина, 2002, с. 214, рис. 77].

<sup>18</sup> Может быть, несколько сужает эту дату происходящий из данного погребения чернолаковый килик со штампованным орнаментом, имеющим наиболее близкие аналогии среди сосудов 400-380 гг. до н.э. с афинской агоры [Манцевич, 1987, с. 121, прим. от ред.].

<sup>19</sup> В.И. Кац считает, что в качестве верхнего хронологического рубежа группы В может рассматриваться середина 80-х годов IV в. до н.э. [Кац, 2007, с. 191, 414].



Фасосе (3 экз.), в Афинах, Ольвии, Фанагории (3 экз.) и Горгиппии. Следовательно, сооружение центральной гробницы данного погребального комплекса, видимо, происходит не позднее 380 г. до н.э.

Наряду с остатками человеческого погребения здесь были и кости нескольких лошадей, судя по размерам гробницы, не менее двух. Рядом под насыпью кургана, менее чем в 2-х м к западу, была сооружена отдельная конская гробница (около  $3,9 \times 1,7$  м)<sup>20</sup>, оказавшаяся неразграбленной. В отчёте о раскопках 1876 г. говорится, что тут находились пять костяков с железными удилами и бронзовыми деталями конской узды: пятью парами псалиев с ажурными пластинами в виде хищной птицы и бляхами со стилизованными изображениями рогатой головы оленя и переплетённых в виде буквы S пантер [ОАК, 1876, с. VI; Артамонов, 1966, с. 38-39, илл. 74, табл. 135, 136]. В то же время, если обратиться к более детальному описанию этих находок [ОАК, 1877, с. 8], то бронзовых псалиев оказывается четыре пары. Собственно, сами размеры конской гробницы, скорее, говорят в пользу меньшей цифры.

В центральной части СК 4 была обнаружена частично ограбленная гробница из сырцовых кирпичей с деревянным перекрытием (внутренние размеры по плану –  $3,9 \times 3,15$  м). Сооружённая на материке, она состояла из двух отделений [ОАК, 1875, с. IX; ОАК, 1876, с. VI-VIII; Коровина, 1957, с. 179, рис. 5, Б] (рис. 14). В северном из них находился скелет погребённого, ориентированный на восток. Близ черепа размещались три питьевых сосуда из драгоценных металлов. Из них особо следует отметить уникальный для Северного Причерноморья ахеменидский серебряный ритон с наконечником в виде протомы крылатого козла [Власова, 2000, с. 55; Goroncharovskiy, 2010, p. 87-88] (рис. 15), имеющим сливное отверстие. Длина его – 63 см, диаметр верхней части – 14,6 см, нижней – 4 см. Наружные края загнутых вперед широких крыльев, длинные концы перьев и борода козла были украшены золотыми накладками, закреплёнными с помощью гвоздиков. По верхнему краю ритона проходит фриз из плетёнки, пальметок и лотосов,<sup>21</sup> а в месте соединения с наконечником – поясok из шариков, помещённых между двумя рядами проволоки с насечками [Артамонов, 1966, с. 108, табл. 117, 119; Анфимов, 1987, с. 94-97, 106-107]. Обращает на себя внимание изящно изогнутый рог ритона с широкими горизонтальными каннелюрами, имеющими параллели в иранском искусстве. Фигура козла представлена с подогнутыми под тело передними ногами, но основное внимание мастер уделил голове. Она отделена от шеи своеобразными бакенбардами, расчленёнными параллельными углублёнными вдавлениями. Глаза и брови над ними представлены в достаточно

<sup>20</sup> Материал, из которого сделана гробница, в тексте В. Г. Тизенгаузена не указан, но, скорее всего, это был сырцовый кирпич.

<sup>21</sup> Орнаментальный мотив в виде цветка лотоса имеет явные египетско-ближневосточно-ахеменидские параллели [Марсаолов, 1987, с. 35, рис. 1, 10].

стилизованном виде. Под глазами присутствует один и тот же тонкий дуговидный выступ, что отражает стремление мастера к пластической разработке головы в пределах единой декоративной схемы. Ноздри и рот чётко очерчены, как и клиновидный выступ бороды. Геометричность крыльев усилена стилизованной трактовкой перьев. Между рогами и глазами схематично показана грива, трактованная выпуклыми рельефными линиями, как на многих иранских ритонах [Маразов, 1978, с. 54]. Ещё одним типичным для ахеменидского искусства мотивом является строго симметричное расположение когда-то длинных рогов, что также позволяет высказаться в пользу его происхождения из области, тесно связанной с традициями древнеперсидских мастеров, которые должны были вполне импонировать вкусам синдской знати.

Два золотых сосуда, с наконечниками в виде лежащей собаки и головы барана, не имеют слива, поэтому их следует относить к категории питьевых рогов [Власова, 2000, с. 55-56]. Они не демонстрируют свою форму в законченном виде, поскольку металлические детали в своё время имели завершение в виде деревянных или роговых частей, украшенных по краю треугольными золотыми пластинами. В гробнице таких пластин было найдено пять: две с изображением орла, терзающего зайца; далее представлены – лев, вцепившийся в шею оленя, дракон с разинутой зубастой пастью, крылья и хвост которого оформлены в виде птичьих головок [Анфимов, 1987, с. 114-115, 118-119]<sup>22</sup>, и крылатый барс, терзающий горного козла [Артамонов, 1966, табл.122]. Почти аналогичная последнему сюжету пластина от сосуда в форме рога уже упоминалась в связи с СК 2.

Конструкция питьевых рогов из СК 2 и 4, их одинаковые пропорции и размеры, применение сходных технических приемов позволяют сделать вывод об их происхождении из одного центра, расположенного в кубанском регионе [Власова, 2000, с. 56-57]. Логичнее всего предположить, что таким центром был расположенный в 3-х км к востоку от Семибратних курганов город Лабрис.<sup>23</sup> Видимо, изделия торевтики, изготавливавшиеся местными мастерами, отбирались таким образом, чтобы они соответствовали кругу образов скифской мифологии, имевших хождение среди их новых владельцев из варварской среды.

В этом отношении интересны пластины с изображением зайца в когтях орла, отличающиеся друг от друга только тем, что в одном случае на теле зверька рельефно обозначена шерсть, а в другом – нет (рис. 16). Этот сюжет, связанный с идеей смерти-возрождения, мы уже рассматривали применительно к серебряной пластине из

---

<sup>22</sup> Этот образ находит параллели в скифском изобразительном искусстве IV в. до н.э. В частности, на костяной пластине из Гаймановой могилы вооружённому копьём герою противостоит похожее чудовище с мощными передними лапами и коротким загнутым вверх туловищем [Бессонова, 1983, с. 19-20, рис. 1].

<sup>23</sup> Подробнее о Лабрисе (Семибратнем городище), существовавшем на левом берегу Кубани в V в. до н.э. – I в. н.э., см.: Анфимов, 1941, с. 258-267; 1951. с. 238-244; 1953, с. 99-111; Горнчаровский, 2004, с. 56-60; 2009, с. 150-187.

СК 2. Сходная трактовка хвоста орла в обоих случаях может свидетельствовать в пользу того, что эти изделия являются продукцией одной мастерской и вряд ли разделены большим временным промежутком. При этом в глазах эллинов образ «орла, терзающего зайца», видимо, наделялся особым смыслом как благоприятное знамение, приносящее победу. В качестве примера приведём сцену из трагедии Эсхила «Агамемнон», где, кстати, в роли хозяйки обреченного на роль жертвы животного присутствует Артемида:

В небе цари кораблей увидали крылатых царей:  
 Чёрный орёл впереди, позади белоснежный орёл  
 Выплыли разом над кровлей дворца одесную,  
 Логово заячье сверху приметили, камнем  
 Рухнули вниз, у зайчихи беременной  
 Клювами чрево вспороли, сожрали приплод...

В хватке орлов-зайцеедов провидец, искусный в гаданье,  
 Воинский пыл полководцев, Атридов обоих, узнал,  
 Понял он знаменья смысл и мудрое слово промолвил:  
 «Время такое придёт,  
 Рухнет поверженный город Приама.  
 Всё, что в троянских ларях береглось,  
 Взыщет без жалости Мойра.  
 Только б никто из богов, населяющих горный Олимп,  
 В гневе порвать не решился огромного войска узду,  
 Трюю стянувшую туго. Ведь псам небодержца крылатым  
 Зевсова дочь, Артемида святая, враждебна.  
 Ей отвратительна тризна кровавая,  
 Мерзостен ей плодоносного лона палач».  
 Лейся, печальный напев, но благу да будет победа!

[Aesh. Agam. 110-140 (пер. С. Алта)]

Иллюстрацией такого отношения к данному сюжету служат чеканившиеся Акрагантом в 413–406 гг. до н.э., после бесславного завершения афинской экспедиции на Сицилию, великолепные тетрадрахмы, на реверсе которых два орла вцепились когтями в брюхо зайца [Head, 1963, p. 121, fig. 66] (рис. 17). Возможно, символическим намёком на присутствие второго орла в произведении греческого мастера, создавшего золотые пластины из СК 4, служит ещё один орлиный хвост, выступающий из-под крыла хищной птицы, появление которого на заднем плане иначе трудно объяснить.

Пластины с изображениями льва, терзающего оленя, и крылатого дракона демонстрируют характерную схематичную трактовку и плоскостность фигур и, скорее всего, являются изделиями мастера варварского происхождения, копировавшего

доступные предметы ювелирного искусства. Кстати, для дракона можно отметить наличие таких же бакенбард и бородки, как у крылатого козла ахеменидского ритона (рис. 18).

Ритоны и сосуды для питья вина в форме рога, безусловно, были весьма престижными вещами в глазах варварской аристократии и использовались в общении между людьми высокого социального ранга [Ростовцев, 1913, с. 138; Бессонова, 1983, с. 116]. Так, когда Ксенофонт явился ко двору фракийского царя Севта II, его пригласили войти всего с двумя спутниками по выбору. Затем они «по фракийскому обычаю пили за здоровье друг друга вино из рога» [Xen. Anab. VII. 2. 23]. По свидетельству Афиней, драматург Эсхил в связи с фессалийским племенем перребов упоминал «рога, по краю золотом окованные», а Феопомп в «Истории Филиппа» – огромные кубки с отделанными серебром и золотом краями, которые изготовляли из рогов быков для царей обитавшего к северу от Македонии племени пеонов [Athen. XI. 51. 476c-d].

Непосредственно близ скелета погребённого в СК 4 находились также отдельные предметы греческого импорта: небольшая серебряная чашка; семь амулетов-подвесок, в том числе клык хищника и просверленный сердолик в золотой оправе, а также другие изделия из золота – небольшая полая фигурка; два золотых кружка на одной оси, из которых выпали вставки; три золотых полусферы с двумя ушками, а также золотой браслет, сплетённый из проволоки, со скульптурными головками змей на концах [Артамонов, 1966, с. 133]. Особый интерес представляет серебряный аттический килик с великолепно выполненным гравированным и позолоченным изображением крылатой Ники, сидящей на стуле и совершающей обряд возлияния. С учётом мнений К.С. Горбуновой и Д. Стронга, его можно датировать временем около 470–440 г. до н.э. [Горбунова, 1971, с. 20-23, 33, рис. 1, 5; Strong, 1966, p. 79].

В южной части гробницы, в особом отделении шириной около 1 м, отгороженном деревянными досками, помещалась различная утварь и предметы оборонительного вооружения. К последним относятся пять тщательно отполированных пластин из золотистой бронзы, которые считаются частью набора пластинчатых поножей, аналогичных наголенникам из нимфейских курганов [Черненко, 1973, с. 71-76, рис. 5-7], и несколько фрагментов чешуйчатого панциря на кожаной основе с найденной около шеи покойника круглой бронзовой пластиной диаметром 14,5 см в виде головы горгоны Медузы (около 460–430 гг. до н.э.) [Черненко, 1968, с. 48-50, рис. 26, 27; Античная художественная бронза, 1973, с. 29] (рис. 19, 1). Целый ряд стилистических особенностей (отсутствие волос в виде змей, трактовка причёски, глаз и ушей)<sup>24</sup> сближают этот горгонеийон с другим, найденным в кургане Голяма могила близ Дуванли (рис. 19, 2) и датирующимся серединой – первыми десятилетиями второй половины V в. до н.э. [Филов, 1934, с. 217, 230, табл. IX, 1]. Такие пластины могли служить не только украшением, но и выполнять функции оберега.

<sup>24</sup> Подобную трактовку образа Медузы демонстрирует и золотая подвеска-горгонеийон из Куриона (Кипр), относящаяся к периоду около 450 г. до н.э. [Уильямс, Огден, 1995, с. 247, рис. 183].

Близ панциря нашли бронзовый этрусский канделябр начала V в. до н.э. [Герцигер, 1984, с. 85, 91-92, табл. III, 8], состоявший из желобчатого стержня на трёх львиных ножках и укрепленного наверху трёхрожкового светильника с сохранившимися остатками льняного фитиля длиной 28 см [Герцигер, 1973, с. 72, 89]. По другую сторону был поставлен бронзовый котёл на железном треножнике, внутри которого обнаружили губку, остатки вытертого меха, холста и шерстяной ткани с орнаментом в виде крестов, меандра, плетёнки, полос, волны и квадратов, нанесённых по чёрному фону коричневой и тёмно-красной краской [Герцигер, 1973, с. 72, 88]. Среди других изделий из бронзы отметим таз, изготовленный не позже середины V в. до н.э. в одной из мастерских Южной Италии [Билимович, 1970, с. 134], от которого уцелели только две массивные изогнутые ручки и подставка; ручку палатки 480–470 гг. до н.э. в виде обнажённого, опирающегося на голову барана юноши, над руками которого представлены фигуры ещё двух баранов [Античная художественная бронза, 1973, с. 23]; частично сохранившийся этрусский бронзовый кувшин 460–450 гг. до н.э. [Билимович, 1982, с. 84-85] и набор керамики: три несохранившихся амфоры, напоминающая лутерий красноглиняная чаша диаметром около 0,36 м, несколько фрагментов аттического краснофигурного лекифа с изображением атлета и три чернолаковых чашки третьей четверти V в. до н.э. [см.: Sparkes, Talcott, Richter, 1970, p. 138, pl. 34, 944], на доньшке одной из которых граффито ОМА [Vlasova, 2005, p. 286, ill. 3] (рис. 20). Скорее всего, это начало имени, но какого? Единственная возможная параллель связана с упоминаемым Страбоном богом Омано [Strab. XI. 8.4; XV. 3.15], который имел общий алтарь с тождественной иранской Анахите богиней Анаит [Strab. XI. 8.5]. Как известно, Анахита выступала в роли покровительницы воды, плодородия и правящей династии [Раевский, 1977, с. 101]. В свою очередь Оман считался покровителем скотоводов и скота, а возможно, и персонификацией священного напитка – хаомы, использовавшегося ираноязычными народами в погребальном ритуале. С образом этого божества могли связывать способность помогать в достижении верховной власти и военных побед, и именно поэтому позднее его стали ассоциировать с Зевсом Стратием, в результате чего появился эллинистический культ Зевса Омана [Сапрыкин, 2009, с. 247-248].

В 4-х м к юго-западу от основного погребального комплекса под курганной насыпью находилась конская гробница (внутренние размеры 4,9 × 3,6 м) из сырцовых кирпичей с перекрытием из деревянных брёвен [ОАК, 1875, с. IX]. Здесь были найдены скелеты лошадей, с которыми связаны несколько комплектов бронзовых деталей узды, выполненных в скифском зверином стиле: бляхи в виде свернувшегося кольцом льва [Зуев, 1994, с. 90-94]; лежащих оленей; головы оленя с рогами из трёх птичьих головок, птиц с треугольными крыльями и утиным клювом; кабаньей головы<sup>25</sup> и головок других зверей; затем фигурные псалии в форме согнутой оленьей

<sup>25</sup> Аналогичное украшение конской узды было найдено в нимфейском кургане 24, который Л.Ф. Силантьева относит ко времени после середины V в. до н.э. [Силантьева, 1959, с. 71, рис. 37, 9].

ноги и хищника с S-образно изогнутым туловом, налобники в виде фантастической птицы-олени и др. [Артамонов, 1966, с. 36, илл. 60-66, табл. 126-130]. К сожалению, в тексте отчёта В.Г. Тизенгаузена нет упоминания о точном количестве лошадей, захороненных в СК 4. Е.В. Власова попыталась исправить это упущение на основе анализа комплектов конской узды и получила цифру 4 [Власова, 2005, с. 128], но её нельзя считать окончательной. Действительно, из этого комплекса происходят восемь псалиев, но, если шесть из них составляют три пары, то два оказываются некомплектными [ОАК, 1876, с. 134-135], то есть в силу каких-то причин пара псалиев была утрачена. Таким образом, в конской гробнице было всё-таки пять лошадей и это больше соответствует её размерам. Кроме того, ещё один «лошадиный остов без всяких украшений» был обнаружен в 7 м к югу от конской гробницы [ОАК, 1875, с. XI], но и это не всё. Как отмечал М. И. Ростовцев, отчёт о раскопках СК 4 «особенно тёмн и невразумителен» [Ростовцев, 1925, с. 354], и здесь мы находим такую фразу: «с северо-восточной стороны того же кургана открыто продолжение обнаруженных в прошлом (1875 г. – В. Г.) году конских гробниц» без всяких указаний на их конструкцию [ОАК, 1876, с. VIII]. Описание сделанных там наиболее сохранившихся находок включено в текст ОАК за 1877 г. Среди них железные удила и псалии, распределяющиеся по трём комплектам; уздечные бляхи в виде лежащего оленя, лежащего льва, выгнутой S-видной фигуры льва, лежащего льва с вцепившимся в его спину хищником, свернувшегося кольцом хищника и какого-то фантастического животного. При этом, как посетовал автор раскопок, многие бронзовые украшения «отчасти так пострадали от окиси металла и так пристали друг к другу, что не поддаются ближайшему определению» [ОАК, 1877, с. 13]. Следовательно, к уже вычисленным шести лошадям следует добавить, как минимум, ещё три, хотя, скорее всего, их было больше.

Из насыпи кургана происходит медная боспорская монета конца IV в. до н.э. (л.с.: голова сатира влево, о.с.: лук и стрела, дополненные легендой ΠΑΝΤΙ) [Зограф, 1951, табл. XL, 30], которая, конечно, мало что даёт для датировки этого погребального комплекса. С учётом всех находок время его возведения, скорее всего, падает на период около 440–430 гг. до н.э.

При раскопках ограбленного СК 5 в юго-западной поле его насыпи, где были отмечены камышовые прослойки, удалось выявить следы тризны в виде остатков костра и рядом две чернолаковые чашки, сероглиняный кувшин и бронзовый колокольчик. Основное погребение, судя по плотному завалу камней на месте грабительского лаза, находилось в каменной гробнице (3,7 × 2,8 м), впущенной в северный угол перекрытого брёвнами склепа из сырцовых кирпичей (внутренние размеры 8,4 × 7,2 м), возведённого на материке [ОАК, 1875, с. XI-XII; Коровина, 1957, с. 176, рис. 2, А] (рис. 21). Здесь, в отсеке Г-образной формы, при скелетах 12 лошадей были найдены железные удила и уздечные наборы из бронзовых деталей, сходные с теми, что обнаружили в кургане № 4, например, уздечная бляха в виде фигуры оленя с повернутой назад головой. Это даёт основания сделать вывод, что оба кургана были возведены

почти одновременно, т.е. СК 5 сооружается около 430–420 гг. до н.э. Кроме того, следует отметить, что в 2,5 м к юго-востоку от склепа был обнаружен костяк лошади без каких-либо деталей конской упряжи.

В центре СК 6 под насыпью (в основном, из рыхлого песка) сохранилось нетронутое погребение в виде перекрытого брёвнами сырцового склепа, впущенного в материк. Перегородки из сырцовых кирпичей делили его внутреннее пространство на три части [ОАК, 1875, с. XII–XIII; Коровина, 1957, с. 176, рис. 2, Б] (рис. 22). При этом в восточной части северного отделения была сооружена каменная гробница из известняковых плит (общие размеры 2,3 × 1,5 м), в которую поместили деревянный резной саркофаг, относящийся к типу, известному на Боспоре с конца V в. до н.э. [Сокольский, 1971, с. 113]. Его двускатная крышка была обита покрывалом из тонкой шерстяной ткани с трёхцветной росписью. Здесь имеется семь полос с мифологическими сценами: на трёх – бегущие одна за другой женщины, на четвёртой – юноши, держащие под уздцы коней, запряжённых в колесницы, на остальных – изображения животных и птиц. Ещё четыре полосы заполнены орнаментальными мотивами. Д.С. Герцигер считала, что покрывало является продукцией боспорской мастерской и, исходя из имевшихся представлений о хронологии Семибратних курганов, датировала его самым началом IV в. до н.э. [Герцигер, 1972, с. 98–109]. Помимо деревянного саркофага, в каменной гробнице были найдены также точёные ножки погребального ложа – типичной греческой клине V–IV вв. до н.э. [Сокольский, 1971, с. 88–89, табл. I, 4–6].

У черепа человека, погребённого в саркофаге головой на восток, сохранились остатки меховой шапки. Рядом лежали разбитый алабастр и обломки трёх небольших серебряных сосудов, в том числе позолоченный серебряный килик аттической работы 440–430 гг. до н.э. с композицией из трёх фигур [Горбунова, 1971, с. 20, 22, 29–33, рис. 4, 9–10].<sup>26</sup> На груди были найдены две бронзовые, плакированные золотым листом спиралевидные подвески, которые Н.Ф. Силантьева отнесла к варианту Пв своей классификации (конец V – начало IV вв. до н.э.). При этом она отметила, что подвески из СК 6 являются единственным экземпляром такого рода украшений на варварской территории в Северном Причерноморье и полностью идентичны происходящим из женского погребения, раскопанного в 1852 г. в кургане № 6 конца V в. до н.э. близ Фанагории [Силантьева, 1976, с. 127–128, рис. 3 в, 4б].

Поверх скелета россыпью лежали более 110 золотых нашивных бляшек с изображениями горгоны Медузы (28 экз.), женских головок в профиль (27 экз.) и анфас (23 экз.), сидящего сфинкса (36 экз.) [Артамонов, 1966, с. 37, рис. 67–68]. Отметим, что такой тип сфинкса представлен на хиосских дидрахмах, чеканившихся в 478–412 гг. до н.э. [Мирмекийский клад, 2004, с. 102, илл. 141] и присутствует в круглых клеймах на горлах и ручках хиосских амфор последней трети V в. до н.э. [Абрамов, 1994, с. 36, 78, табл. 10, 2.114].

<sup>26</sup> Аналогичный килик был найден в одном из погребений курганного могильника фракийской знати близ Дуванли [Филов, 1934, инв. № 1516].

На костях пальцев рук находились три золотых перстня: один с гладким щитком и уплощенной шинкой, другой, такой же формы – с изображением барса, терзающего оленя (третья четверть V в. до н.э.) [Неверов, 1986, с. 19-20],<sup>27</sup> третий – вращающийся на продольной оси халцедоновый перстень-печать с резным изображением свиньи [Неверов, 1976, с. 52, 84, № 17] (рис. 23, 1). О.Я. Неверов датировал его V в. до н.э., но ближайшие аналогии – изображения на аверсах ряда кизикских статеров 500–460 гг. до н.э. (рис. 23, 2) и дидрахмы Митилены 500–450 гг. до н.э. [Мирмекийский клад, 2004, с. 60-61, 102, № 60-62, 140] – позволяют уточнить его выводы и отнести эту инталию к первой половине того же столетия. Среди других находок – 15 золотых бусин, из которых шесть филигранной работы, возможно, входивших в состав ожерелья, изготовленного, как считала Н.Ф. Силантьева, в аттической мастерской около рубежа V–IV вв. до н.э. [Силантьева, 1979, с. 52, табл. 2, 2] и 4 колокольчика: три золотых и один бронзовый [ОАК, 1876, с. 128-129, табл. III, 35, 36]. Ноги покойника прикрывала шерстяная ткань с изображением уток и голов оленей. Изготовлена она в гобеленной технике, скорее всего, в Передней Азии [Герцигер, 1973, с. 78-80, 89]. Здесь же покоились остатки железного чешуйчатого панциря, дополненного тонкими бронзовыми пластинками, обломки железных меча и наконечников копий, несколько бронзовых наконечников стрел [Черненко, 1973, с. 76-78, табл. 8].

В западной части северного отделения шириной около 0,8 м, предназначенной для погребального инвентаря, была найдена краснофигурная пелика 440–430 гг. до н.э. с изображениями задрапированных юношей [ср.: Передольская, 1967, с. 195, табл. СЛII, 3,4] (рис. 24), 5 золотых пуговиц и бронзовое зеркало с деревянной ручкой, датирующееся последней четвертью V в. до н.э. [Билимович, 1973, с. 44, 49; 1976, с. 44, рис. 9]. Стоит отметить, что металлическая ручка зеркала была сломана и заменена деревянной ещё в древности.

В среднем отделении шириной 0,9 м находился набор бронзовой посуды: кувшин с клювовидным носиком и трёхлепестковым горлом 440–430 гг. до н.э. [Билимович, 1971, с. 216-219]; два киафа с ручками, оканчивающимися лебедиными головками, и ситечко с головой лебедя первой половины V в. до н.э., сделанное в Этрурии, а также три пластины из слоновой кости от шкатулок средиземноморского происхождения с изображениями в одном случае Афродиты и Эрота, подносящего ей тению (440–420 гг. до н.э.) [Горбунова, 1957, с. 46-47], в другом – гравированных волют и лепестков, а в третьем – Афины с копьем и сидящей возле неё на алтаре женщины [Сокольский, 1971, с. с. 96-97, 127-129, рис. 27, табл. XIII, 10]; костяная рукоять ножа и часть плетёной корзины. Там же стояли две амфоры для вина, красноглиняная кастрюля с ручками, крышкой и ситечком на сливе, две чернолаковых чашки (у одной

<sup>27</sup> В свое время Л.Ф. Силантьева отметила близкое сходство этого перстня по стилю резьбы на щитке с аналогичными украшениями V в. до н.э. с Кипра и из каменной гробницы 23 (1879 г.) некрополя Нимфея, где в роли хищника выступает грифон [Силантьева, 1959, с. 46, рис. 19, 3а-б]



лак буроватого оттенка) и аск с фигурами бегущих льва и зайца конца V в. до н.э. (ср.: Moore, 1997, p. 56, tabl. 110, 1167) (рис. 25), что и определяет в целом датировку всего комплекса.

В южном отделении той же ширины, что и среднее, находились плотно уложенные в три ряда костяки семи лошадей с железными удилами и псалиями, три бронзовых наносника и обломок от бронзового украшения конской узды в виде пантеры. Пара псалиев S-видной формы и с утолщениями в виде округлых полусфер на концах интересна тем, что почти аналогичная деталь конской узды из центрального погребения кургана Солоха [Манцевич, 1987, с. 43, 45, кат. 23, 24] датируется 420/410–400 гг. до н.э. [Алексеев, 2003, с. 296].

СК 7 находится близ восточного края возвышенности. Его отличительной особенностью является широкая (около 1 м), сложенная из тёсаных камней крепида в виде кольцевой стены диаметром 39 м и высотой 1,4 м, подошва которой находилась на уровне материка [ОАК, 1875, с. XIII-XV; Коровина, 1957, с. 177, рис. 3] (рис. 26). Данное обстоятельство, возможно, обусловлено тем, что курган был сооружён на вершине естественного холма высотой около 5 м, и его насыпь нужно было уберечь от оползания. Центральное погребение, связанное с каменной гробницей вытянутой формы (внутренние размеры 4,3 × 1,2 м), впущенной в материк,<sup>28</sup> оказалось ограбленным. Когда-то его перекрывали четыре массивные известняковые плиты (1,8 × 1,2 м каждая, из них *in situ* на момент раскопок остались две). Западная секция гробницы длиной 1,5 м, выделенная стенкой из сырцовых кирпичей, предназначалась для погребального инвентаря. Из него уцелели только серебряная пластинка с изображением сидящего грифона и бляшка с головой Медузы из позолоченного серебра, фрагментированная серебряная чашечка, серебряная и две костяных пуговики, пучок бронзовых наконечников стрел, обломки железного панциря или поножей [Черненко, 1973, с. 78-79], две круглые бронзовые бляхи и обломок орнаментированной костяной пластины с цветными вставками. Непосредственно к южной стороне каменной гробницы примыкал небольшой сырцовый склеп (2,3 × 2,1 м) с захоронениями, как писал В. Г. Тизенгаузен, четырёх лошадей. Такой вывод он сделал только на основании количества найденных в гробнице деталей конской узды (ОАК, 1875, с. XIV) и, в связи с небольшими размерами склепа, что, безусловно, вызывает справедливые сомнения. Впрочем, их легко разрешить, если обратиться к самим находкам, в число которых входят бронзовые пряжка, два однотипных псалия и два отличающихся друг от друга по форме. Таким образом, скорее всего, речь идёт о захоронении трех лошадей. Один из псалиев в виде круглого в сечении стержня S-видной формы с конусовидными утолщениями на концах интересен тем, что представляет собой дальнейшее развитие того типа конской узды, который уже отмечался в связи с на-

<sup>28</sup> В рукописном тексте отчета В.Г. Тизенгаузена говорится, что центральная гробница кургана № 7 была устроена на материке [см. также: ОАК, 1875, с. XIII], но приложенный к нему чертёж с планом и разрезом доказывает обратное.

ходками из раннего погребения в кургане Солоха и СК 6. Самые поздние находки псалиев этого типа известны в Елизаветинских курганах IV в. до н.э. и в кургане № 19 у станицы Воронежской [Коровина, 1957, с. 185, рис. 10, 1-3].

Исследование продолговатой насыпи, отчасти перекрывавшей западную полу кургана, привело к открытию ограбленной каменной гробницы, находившейся на 0,7 м выше материка. Она была впускена в основной массив насыпи кургана на расстоянии 2 м от внутреннего фаса крепиды. Единственная находка отсюда – круглая золотая бляшка с изображением женской головки. Ещё одна небольшая женская гробница, на этот раз из сырцового кирпича с бревенчатым перекрытием (1,9 × 1,2 м), была открыта в насыпи кургана с южной стороны, в 3,8 м от внутреннего фаса крепиды. При расчистке скелета были найдены: золотой перстень с гладким овальным щитком, два серебряных браслета, один из которых имеет на конце сканный орнамент, на концах другого – утолщения и выделенные округлые выступы; два гладких бронзовых браслета, бронзовая игла, небольшое бронзовое зеркало конца V – начала IV вв. до н.э. [Кузнецова, 2002, с. 52, табл. 12], пара ладьевидных серёг из дутого золота с резным орнаментом, датирующихся 450–425 гг. до н.э. [Уильямс, Огден, 1995, с. 131, № 75], и три небольших лекифа, из которых один чернолаковый, а два – краснофигурные 400–390 гг. до н.э. [Передольская, 1973, с. 62]. Если суммировать все эти данные, а впускные погребения, естественно, дают более позднюю дату, то время возведения кургана в первоначальном виде следует отнести к рубежу V–IV вв. до н.э., а не к первой четверти IV в. до н.э., как считает Е.В. Власова [Власова, 2005, с. 71].

Итоги предшествовавших и сделанных нами наблюдений относительно хронологии, конструкции и инвентаря погребальных сооружений Семибратних курганов можно свести в две таблицы:

**Табл. 1. Варианты датировки Семибратних курганов**

№ кург	Ростовцев, 1925	Шефольд, 1938	Коровина, 1957	Силантьева, 1967	Бутягин, 1996	Виноградов, 2005	Власова, 2005	Горнчаровский, 2011
1	?	?	IV в. до н.э.	нач. IV в. до н.э.	нач. IV в. до н.э.	нач. IV в. до н.э.	кон. V – нач. IV вв. до н.э.	≈380–370 гг. до н.э.
2	руб. V–IV вв. до н.э.	≈440 г. до н.э.	2 пол. V в. до н.э.	3 четв. V в. до н.э.	3 четв. V в. до н.э.	сер. V в. до н.э.	сер. V в. до н.э.	≈450–440 гг. до н.э.
3	IV в. до н.э.	нач. IV в. до н.э.	IV в. до н.э.	1 четв. IV в. до н.э.	1 четв. IV в. до н.э.	1 четв. IV в. до н.э.	1 четв. IV в. до н.э.	≈390–380 гг. до н.э.
4	руб. V–IV вв. до н.э.	≈470 г. до н.э.	2 пол. V в. до н.э.	сер. V в. до н.э.	сер. V в. до н.э.	3 четв. V в. до н.э.	сер. – 3 четв. V в. до н.э.	≈440–430 гг. до н.э.

5	?	?	2 пол. V в. до н.э.	сер. V в. до н.э.	3 четв. V в. до н.э.	3 четв. V в. до н.э.	сер. – 3 четв. V в. до н.э.	≈ 430–420 гг. до н.э.
6	2-я пол. IV в. до н.э.	≈ 420 г. до н.э.	2-3 четв. IV в. до н.э.	кон. V в. до н.э.	нач. IV в. до н.э.	нач. IV в. до н.э.	400–390 до н.э.	≈ 410–400 гг. до н.э.
7	V в. до н.э.	?	2-3 четв. IV в. до н.э.	нач. IV в. до н.э.	нач. IV в. до н.э.	нач. IV в. до н.э.	1 четв. IV в. до н.э.	≈ рубеж V–IV вв. до н.э.

Табл. 2. Погребальные комплексы Семибратних курганов

№ кург.	Высота кургана	Окружность	Размеры осн. гробницы и ее ориентация	Конструкция осн. гробницы	Предметы греч. импорта	Впускные погребения и их констр.	Констр-я доп/захор. лошадей	Кол-во захорон. лошадей
1	14,9 м (ограбл.)	260 м	6,4 × 3,6 м, ориентация ЮВВ	камень, в материке?	1	1 жен. (?), грунт. яма	?	2
2	6 м <sup>29</sup>	138 м	6,9 × 4,7 м (выделен. угол 2,8 × 1,7 м), ориентация СВВ	сырц. кирпич + дер. брусья, на материке	11	-	-	13
3	3,2 м (ограбл.)	77 м	4,6 × 1,8 м ориент. ЮВ+2лош.	камень, в материке	5	-	3,9 × 1,7 м, сырц. кирп.	2+4
4	12,8 м	213 м	3,9 × 3,15 м из 2-х отд., ориентация В	сырц. кирпич + дер. брусья, доски, на материке	18	-	4,9 × 3,6 м, сырц. кирпич + дер. брусья + отд. костяк + отд. костяк + гробница?	9+1+3?

<sup>29</sup> Стоит отметить, что допущенная А. К. Коровиной ошибка в исчислении высоты СК 2 (перевела в метры не 8 ½ аршинов, а 8 ½ сажений=18 м) [Коровина, 1957, с. 174] привела к появлению в некоторых публикациях утверждения, что он был самым высоким среди Семибратних курганов (см., напр.: Уильямс, Отден, 1995. С. 128).

5	6,7 м (ограбл.)	183 м	8,4 × 7,2 м с выд. углом 3,7 × 2,8 м (кам.гробн) +12 лош. в Г-образ. отсеке, ориент. СВ	сырц.кир- пич + дер. брусья, на материке	1	-	1 .б/огра- ды	12+1
6	11,4 м	160 м	4,1 × 2,9 м с выд. с-в углом 2,3 × 1,5 м (кам. гробница) + 3 отд. (в одн. 7 коней), ори- ентация В.	сырц.кир- пич + дер. брусья, на материке	27	-	-	7
7	6,4 м (ограбл.)	183 м, кам. крепи- да, д.39 м и окр. 122 м	4,3 × 1,2 м, ориентация В с неб. откл. к С	камень, в мате- рике	13	1 жен- ское (сырц. кирп+ дер. бревн., 1 ограбл. кам. гробн.	пристр. к основ- ной кон. гробн. 2,3 × 2,1 м, сырц. кирпич	3

До сих пор большинство исследователей, фактически начиная с Л. Стефани [ОАК, 1876, с. 117 сл.; ОАК, 1877, с. 7, 15], придерживались деления Семибратних курганов на две группы: старшие, датируемые в пределах V в. до н.э., и младшие, которых относили к IV в. до н. э. Более дробная в этом отношении схема была предложена только А.Ю. Алексеевым: 460–425 гг до н. э. – старшая группа, 425–375 гг. до н.э. – младшая группа [Алексеев, 2003, с. 296]. Но, если свести все данные о курганах воедино, то картина несколько усложняется. Из сопоставления таблиц 1 и 2 становится очевидным, что на протяжении примерно восьмидесяти лет обряд погребения синдских царей, отличавшийся определённым своеобразием, претерпел значительные изменения, пройдя в своём развитии не два, а три этапа:

1. В третьей четверти V в. до н.э. захоронения совершаются в сырцовых склепах, возведённых на материке (СК 2 и 4). Погребённые, ориентированные головой на восток или с небольшими отклонениями от этого направления, помещались в специальные отделения, отгороженные стенкой из сырцовых кирпичей или досками. В пределах склепа или отдельно захоронены лошади, число которых может достигать тринадцати.

2. В последней трети V в. до н.э. для погребений, ориентированных на восток или северо-восток, использовались каменные гробницы, впущенные в угол сырцового склепа (СК 5 и 6). СК 5 в какой-то мере является погребальным сооружением переходного типа, поскольку, как и в предшествовавший период, сырцовый склеп в нём был сооружён на материке в отличие от более позднего СК 6, где погребальная камера врезана в материк. Подобные изменения сопровождаются постепенным увеличением предметов греческого импорта, вплоть до использования для захоронения деревянного резного саркофага и присутствия в составе погребального инвентаря типичного греческого клине (СК 6). Погребения ориентированы на восток или северо-восток. Число захороненных лошадей снижается с тринадцати до семи.

3. Начиная с рубежа V–IV вв. до н.э., царские погребения связаны с отдельными каменными гробницами вытянутой формы, впущенными в материк. По соседству с ними располагаются сырцовые склепы с конскими костями (СК 1, 3, 7). В одном случае зафиксировано такое новшество, как каменная крепида (СК 7). Ориентация погребённых: на восток или юго-восток. В самом позднем СК 1 захоронение лошадей носит символический характер: их всего две.

СК 1, последний по времени возведения в рассматриваемой курганный группе, стоит особняком во всех отношениях. Во-первых, он самый большой (высота 14,9 м, окружность 260 м); во-вторых, он скрывает под собой самую крупную каменную гробницу (23 кв.м), скорее всего, сооружённую при участии греческого архитектора. Напомним, что на территории Боспора по высоте СК 1 уступает только Кара-Обе (25,6 м) и Царскому кургану (17 м), а сразу по двум показателям – Острому (площадь погребальной камеры 29,5 кв. м и высота 17 м) и Золотому (центральный круглый склеп 31 кв. м, четырёхугольный уступчатый склеп – 27,2 кв. м, общая высота >21 м) курганам [ср.: Виноградов, 2009, с. 76-82; 2011, с. 49-51].

## МАЛЫЕ СЕМИБРАТНИЕ И ДРУГИЕ КУРГАНЫ СИНДСКОЙ ЗНАТИ

Проведённая нами ревизия материалов раскопок В.Г. Тизенгаузена позволяет по-новому взглянуть на скудную информацию о других предполагаемых захоронениях синдской аристократии. Рассмотрим, прежде всего, имеющиеся данные о Малых Семибратних курганах, располагавшихся на землях генерала Д.В. Пиленко, где было исследовано семь ограбленных комплексов.

В большой каменной гробнице кургана «А», возведённой на материке, из предметов погребального инвентаря уцелели бронзовые котёл и трёхрожковый светильник, а также мелкие изделия из золота: цилиндрические пронизи, подвеска в виде желудя с петлей наверху, подвеска пирамидальной формы, полусферическая подвеска и несколько бляшек с изображениями льва с повёрнутой головой, грифона влево, оленя, цветка и др. К южной стороне гробницы примыкала перекрытая деревянными брусьями камера из сырцовых кирпичей с конскими захоронениями. Среди найденных здесь изделий присутствовали фрагменты железных удиц и бронзовые двудырчатые псалии с изогнутыми под прямым углом концами с утолщениями, с концами

в виде копыта или головы животного, псалий в виде льва с S-образно изогнутым телом, плоская бляха-налобник и налобник с завершением в виде головы козла [ОАК, 1878-1879, с. VII; Vlasova, 2005, р. 290]. Данный погребальный комплекс по конструкции полностью соответствует СК 7, и, следовательно, его можно отнести к рубежу V–IV вв. до н.э. Состав происходящих отсюда находок не противоречит такому выводу. В частности, аналогичный двудырчатый псалий, изогнутый под прямым углом, присутствует в составе погребального инвентаря гробницы 8 нимфейского кургана 17, которая датируется последней четвертью V в. до н.э. [Силантьева, 1959, с. 78, рис. 40, 1].

В насыпи другого кургана, обозначенного как «В», были обнаружены золотая гривна в виде гладкого свёрнутого в круг прута, а также позолоченный серебряный килик (около 460–450 гг. до н.э.) с изображениями Диониса и Ариадны (?) в центральном медальоне и шести бегущих силенов и менад вокруг него [Горбунова, 1971, с. 26-29, рис. 3, 8; Античное художественное серебро, 1976, с. 13-14; Strong, 1966, р. 79]. Наряду с этим среди находок присутствовали бронзовые трёхгранные наконечники стрел и несколько фрагментов пластинчатого набора панциря [Черненко, 1973, с. 80, рис. 9, 1]. Из ограбленных погребальных сооружений каменной гробницы, аналогичных тем, что были открыты в кургане «А», происходят сердцевидная бронзовая бутероль меча средних размеров,<sup>30</sup> что встречается достаточно редко [ср.: Литвинский, 2001, с. 276], и несколько бронзовых деталей конской сбруи: плоская бляха-налобник, фрагмент псалия с завершением в форме части фигуры льва и двудырчатый псалий с согнутым под прямым углом концом. Соответственно, этот курган, как и в предыдущем случае, можно датировать концом V – началом IV вв. до н.э.

Информация о точном месте находок других деталей конской узда, обнаруженных в Малых курганах, не существует. Среди них имеются: двудырчатые псалии различной формы в следующих сочетаниях: прямой конец – согнутый конец, прямой конец – копыто. Кроме того, были найдены несколько плоских налобников и различные бляхи в виде показанных в профиль уха животного, львиных лап, льва с вытянутым телом, головы оленя, свиных и бараньих голов и др. [ОАК, 1878-1879, с. VII; Vlasova, 2005, р. 290]. Даже эти скудные описания позволяют сопоставить находки подобного рода с комплексами СК 2 и 6. Таким образом, суммарно их можно датировать второй половиной V в. до н.э. Таким образом, можно утверждать, что погребения в Малых Семибратних курганах по своему хронологическому диапазону полностью совпадают с расположенными неподалеку царскими захоронениями.

С представителями синдской знати можно связать и ряд других погребальных комплексов Азиатского Боспора. Самым ранним из них является курган близ усадьбы Пивнева, исследованный в окрестностях Кеп в 1880 г., где под насыпью оказа-

---

<sup>30</sup> На известном Таманском рельефе с двумя воинами довольно близкая по форме бутероль присутствует в изображении ксифоса, который В. П. Толстиков предложил отнести к образцам оружия второй четверти IV в. до н. э. [Толстиков, 1999, с. 130, рис. 3, 4].

лась ограбленная гробница из сырцового кирпича с деревянным перекрытием [ОАК, 1880, с. XII]. В ней находился скелет мужчины, а возле него – остродонная амфора со следами красной краски и бронзовые наконечники стрел, а также черпак и ситечко с ручками, имевшими завершение в виде лебединой головки. Рядом, на расстоянии около 0,7 м, также в сырцовой могиле располагались остатки конских костяков. Уже отмечавшееся несомненное сходство погребального обряда и сопровождающего инвентаря в этом комплексе с СК 4 [Масленников, 1981, с. 36-37] позволяет отнести его к периоду около 440–430 гг. до н.э. Более широко – около 450–420 гг. до н.э. – можно определить дату возведения раскопанных В.Г. Тизенгаузенем двух больших курганов к югу от колонии Михаэльсфельд (совр. пос. Джигинка), где нам известен только тип погребальных сооружений – центральная гробница из сырцового кирпича, возведённая на материке [ОАК, 1878-1879, с. IV].

Ко второй хронологической группе из числа выделенных на материалах Семибратних курганов погребений принадлежат захоронения в курганах № 2 и № 6, раскопанных в 1852 г. под Фанагорией [Гёрц, 1876, с. 61 и сл.; Ростовцев, 1925, с. 349-351; ср.: Виноградов, 2005, с. 250-251]. В обоих случаях сырцовые гробницы были перекрыты деревянными балками. В кургане № 2 находились три мужских скелета в чешуйчатых панцирях и набором наступательного вооружения (мечи, копья, наконечники стрел), а в специальном отделении из каменных плит – останки женщины с золотыми деталями головного убора, серьгами и ожерельем. Часть гробницы занимали костяки шести лошадей с бронзовыми деталями узды, другие пять размещались в отдельной могиле. А.К. Коровина отнесла погребения в кургане № 2 ко второй половине V в. до н. э. [Коровина, 1964, с. 9], но сопоставление с СК 5 позволяет сузить такую датировку до начала последней трети этого столетия. В другом кургане (№ 6) с аналогичной погребальной конструкцией мужское захоронение с оружием (панцирь, бронзовые и железные наконечники стрел, меч и наконечник копья), как и сопутствовавшее ему женское, были связаны с использованием погребальных лож, имевших бронзовые ножки. Рядом оказалась конская могила с четырьмя скелетами лошадей и бронзовыми уздечными наборами. Впущенная в северную часть курганной насыпи ещё одна гробница из сырцовых кирпичей содержала мужское погребение с мечом и несколькими бронзовыми наконечниками стрел, серебряной чашкой, чернолаковым киликом и бронзовым киафом с длинной ручкой. Данный погребальный комплекс не только по номеру, но и по составу сопутствующего инвентаря во многом совпадает с СК 6 и может быть датирован концом V в. до н.э.,<sup>31</sup> как и известное погребение 1869 г. с фигурными полихромными сосудами к юго-востоку

<sup>31</sup> Та же, или несколько более ранняя дата, является наиболее вероятной для единственной на Европейском Боспоре сырцовой гробницы 14, открытой в центре нимфейского кургана 32. Близ каждой из её внешних сторон находилось по одной конской могиле с небольшим набором украшений конской узды [Силантьева, 1959, с. 86, рис. 48-49]. Вполне вероятно, что тут мог быть захоронен какой-то представитель синдской аристократии, выступавший в роли наёмника [ср.: Молев, 1997, с. 14].

от Фанагории [ОАК, 1869, с. V; Фармаковский, 1921]. В последнем случае под большой курганной насыпью находился перекрытый деревянными брусьями сырцовый склеп, впущенный в материк, в чем еще В.Ф. Гайдукевич видел соответствие местной туземной традиции [Гайдукевич, 1949, с. 281].

По ряду хронологических признаков к периоду около 410–400 гг. до н.э.<sup>32</sup> принадлежит и обнаруженная в 1976 г. близ пос. Уташ (в 14 км к юго-западу от Семибратних курганов) ограбленная сырцовая гробница [Алексеева, 1991, с. 30–34, табл. 50–57]. Она находилась под совершенно распаханной насыпью, входящей в состав группы из семи объектов такого рода. В данном случае монументальная погребальная камера (15,6 кв. м) была впущена в материк. Толщина её стен, сложенных из сырцовых кирпичей, достигала 1,1 м. Сверху они были перекрыты накатом из прогнивших и провалившихся внутрь дубовых и вязовых брёвен с использованием бересты. Гробница, ориентированная по продольной оси на СВВ, имела два вытянутых отсека, отделявшихся друг от друга невысокой сырцовой стенкой. Обмазанный известью пол устилал толстый слой камки. Прямо на нём в южном отсеке стоял саркофаг, от которого сохранились только отдельные деревянные доски из тополя и клёна. С помощью краски розового цвета на некоторые из них были нанесены изображения розеток и пальметок. Часть выточенных из клёна и самшита деталей относилась к конструкции саркофага, обильно инкрустированного пластинками слоновой кости с гравированными орнаментальными полосами ов, меандра, волнот, а также изображениями сфинксов, львов и крылатых зверей. Местами на них уцелели следы белой и красной краски. Особенно тщательной работой отличаются две пластины, где представлены персонажи из мифа о Персее и горгоне Медузе. Представляют интерес и две другие пластины с изображениями пантеры и льва на ярко синем фоне. Как относительный хронологический индикатор можно рассматривать напивную бляшку в виде петуха с повёрнутой назад головой. В сравнении с аналогичным сюжетом на бляшке из СК 2 она выполнена более схематично и определённо относится к более позднему времени.

### СКИФСКИЕ ПАРАЛЛЕЛИ

Значительная часть находок из Семибратних и других синдских курганов находит аналогии в памятниках скифской культуры среди вещей престижного характера: вооружения, а также украшений и деталей конской сбруи в зверином стиле [Коровина, 1957, с. 182–183], что неудивительно, поскольку в этом отношении владельцы степей всегда были законодателями моды для соприкасавшихся с ними варварских племён. Вместе с тем целый ряд предметов в зверином стиле демонстрирует определённые региональные черты [Переводчикова, 1987, с. 44–58; Власова, 1997, с. 31–32; Королькова, 2001, с. 91–111]. Наряду с этим, Е. В. Переводчикова отмечает

<sup>32</sup> К близкой датировке склонялась и опубликованная материалы из Уташского кургана Е.М. Алексеева – рубеж V–IV вв. до н.э. [Алексеева, 1991, с. 34].



для V в. до н.э. сходство с вещами из восточных областей Евразии, в чём она видит воздействие ахеменидского искусства [Переводчикова, 1987, с. 56]. Все же, скорее всего, это воздействие носило опосредованный характер, поскольку местными мастерами использовался достаточно ограниченный набор соответствующих образов [Переводчикова, 1994, с. 165-166]. То же самое можно сказать об отдельных совпадениях в отношении погребального обряда, художественных приёмов и стилистики с материалами Пазырыкских курганов на Алтае [Марсадоллов, 1987, с. 30-37; Зуев, 1994, с. 93-94]. В любом случае, не вызывает сомнений, что на определённом этапе синды были открыты для культурных импульсов, распространявшихся по степному коридору, не только с запада, но и с востока. Изделия в зверином стиле IV в. до н.э. уже не имеют признаков внешних влияний, а сами изображения фактически превращаются в схемы с набором определённых признаков, особенно ярко представленные плоскими гравированными ажурными пластинами, украшавшими конскую узду [Переводчикова, 1994, с. 166-167].

Что касается образцов вооружения, то они почти ничем не отличаются от найденных в синхронных погребениях Скифии и Северного Кавказа [Черненко, 1973, с. 81]. Единственным исключением является комплекс кургана СК 2, откуда происходит наконечник копья с восьмигранной втулкой, стянутой близ основания железным кольцом [Черненко, 1973, с. 67-68, рис. 2, 16]. В качестве варианта этого типа можно рассматривать наконечник копья V в. до н.э. из могильника у с. Первомайка (Анапский р-н), который имеет четырёхгранную втулку с двумя рёбрами жесткости [Новичихин, Розанова, Терехова, 2001, рис. 3, 11].

Отдельные предметы скифского происхождения могли попасть к синдским царям в качестве почётных даров, например, при заключении династических браков, а такого рода контакты с царскими скифами наверняка были, если учесть, что сына последнего синдского царя Гекатея, возможно, по правившему Скифией деду, звали Октамасад [Тохтасьев, 2001, с. 68].

## СИНДИКА В ПЕРИОД ВОЗВЕДЕНИЯ СЕМИБРАТНИХ КУРГАНОВ

К середине V в. до н.э., когда был насыпан самый ранний из Семибратних курганов, Синдика уже прошла начальный этап развития контактов как со скифами, так и с греками. Первое, правда, косвенное, использование этнонима «синды» мы находим у поэта второй половины VI в. до н.э. Гиппонакта из Эфеса [Блаватский, 1961, с. 703 сл.; Тохтасьев, 2002, с. 23-24]. Его современник Гекатей Милетский (ок. 550–490 гг. до н.э.) упоминает Синдику в своём «Землеописании» в связи с соседним для неё народом иксибатов [216 FGH]. Столь же краток и Геродот, для которого страна синдов представляла интерес лишь в связи с передвижениями скифов через замёрзший пролив на азиатскую сторону Боспора Киммерийского, либо в отношении измерения расстояний по морю [Her. IV. 28, 86]. В перипле Пс.-Скилака второй половины IV в. до н.э. о территории, населённой синдами, говорится более подробно: «... их область простирается и за пределами озера (Меотиды – В.Г.),

и города в ней эллинические следующие: город Фанагора, Кепы, Синдская гавань, Патус». <sup>33</sup> [Ps.-Scyl. 72], т. е. она охватывала часть Таманского полуострова вплоть до левого берега Кубани и Чёрного моря в районе современной Анапы. Конечно, в данном случае города выступают лишь в роли географических ориентиров, но сам факт их основания говорит о каких-то греко-синдских взаимодействиях уже в ранний период истории Боспора. В частности, появление на морском побережье Синдской гавани сейчас датируется временем около середины – третьей четверти VI в. до н.э. <sup>34</sup> Несколько позднее, в глубине варварской территории, близ древнего устья Гипаниса (Кубани) [Журавлев, Кельтербаум, Поротов и др., 2011, с. 108, рис. 1, 2], был основан город, известный как Лабрис. Именно это название можно реконструировать на основе текста посвящения боспорского царя Левкона I (389/8–349/8 гг. до н.э.), случайно найденного на Семибратнем городище [Тохтасьев, 1998, с. 286-301; 2004, с. 144-156; Виноградов, 2002, с. 3-22].

По данным геомагнитной разведки, южная часть Лабриса имеет форму трапеции, тогда как северная часть, обращённая к древнему руслу Гипаниса, – овалы очертания (рис. 27). Эти различия в условиях достаточно ровной местности представляются не случайными, а отражающими определённые этапы в развитии городской территории. <sup>35</sup> Если исходить из классификации различных форм зависимости в рамках греческих политических структур, предложенной М. Хансеном, его можно отнести к типу 3: эмпорий под варварским протекторатом [Hansen, 1997, p. 29; ср.: Цецкладзе, 1999, с. 198-199]. Вряд ли он имел полисный статус. Скорее, на более или менее постоянной основе здесь проживали представители греческих городов, заинтересованных в связях с синдами [ср.: Колобова, 1951, с. 208-210; Марченко, Житников, Копылов, 2000, с. 248-252]. Это не исключает присутствия на территории эмпория местного населения, возможно, селившегося на отдельных участках.

Найденные в северной части городища наиболее ранние образцы амфорной тары и расписной керамики позволяют отнести основание Лабриса ко времени не ранее самого начала V в. до н.э. [ср.: Каменецкий, 2003, с. 72; Вдовиченко, 2006, с. 32]. Эта датировка служит препятствием к тому, чтобы признать его, как это делают некоторые исследователи, тем «греческим полисом», который якобы уже в конце VI в. до н.э. смог «заселить десятками поселений значительную территорию междуречья рек Гастагайки и Старой Кубани» [Чевелёв, Кашаев, Сударев, 2011, с. 403-408], т.е. в радиусе 12 км от него. Данный вывод, базирующийся на результатах археологической

---

<sup>33</sup> По мнению С.Р. Тохтасьева, Патус следует отождествлять с Патреем на Таманском полуострове [Тохтасьев, 1986, с. 72 сл.].

<sup>34</sup> Другое название – Горгиппия – этот населенный пункт получил не ранее начала IV в. до н.э. О тождестве Синдской гавани и Горгиппии [см.: Завойкин, 1998, с. 134–145].

<sup>35</sup> Ранее А. С. Русяева высказала предположение, что Лабрис мог быть основан боспорскими греками на синдской территории под эгидой Феба Аполлона [Русяева, 2003, с. 225 сл.]. Во всяком случае, судя по посвящению Левкона I, ко времени описываемых в нём событий Феб Аполлон уже был божественным покровителем Лабриса.

разведки 2010 г. и данных раскопок всего лишь одного строительного комплекса,<sup>36</sup> представляется слишком поспешным и не подкреплённым детальным анализом полученных материалов.

Овальная форма прибрежной части Лабриса (около 6 га), видимо, является результатом первоначальной, достаточно беспорядочной застройки. Вскоре по её периметру возводятся оборонительные сооружения, что, очевидно, сопровождалось притоком греческих поселенцев. Эта ситуация сопоставима с третьей моделью взаимодействия между кочевниками и городами, по А.М. Хазанову, поскольку обычно строительство городов в степной зоне осуществлялось оседлыми жителями из других стран и регионов [Хазанов, 2008, с. 422-423]. В сравнительном плане можно вспомнить сообщение Пс.-Скимна о том, что Синдская гавань была населена «эллинами, пришедшими из ближних местностей» [Ps.-Scymn. 886-889]. Правда, не исключено, что этот автор имел в виду вовсе не первоначальное поселение, а Горгиппию, которая для многих иноземцев продолжала оставаться Синдской гаванью [Завойкин, 1998, с. 143 сл.; Тохтасьев, 2010, с. 55].

Во второй четверти V в. до н.э. Лабрис одновременно расширяется в южном направлении за счёт пристройки дополнительной оборонительной линии, имеющей трапециевидную в плане форму (на площади около 2,5 га). Таким образом, ранние укрепления должны были быть возведены в период, близкий к весьма знаменательной для Боспора дате – 480 г. до н.э. Это строительство предположительно можно рассматривать как одну из первых акций созданной при Археанактидах для отражения скифской опасности симмахии, в которую, как считают многие исследователи, вошли и синды [Толстиков, 1984, с. 32 сл.; Шелов-Коведяев, 1985, с. 77; Виноградов, 2005, с. 242], «издавна враждовавшие со скифами» [Лус. Тох. 55; пер. С.Ю. Сапрыкина<sup>37</sup>]. Такая акция была весьма серьёзной и дорогостоящей, поскольку в начале V в. до н.э. не отдельные укрепления, а фортификационная система известна только для акрополя Пантикапея [Толстиков, 2001, с. 397-398], но, видимо, дело того стоило.

Чем же ценны были синды как союзники в противостоянии скифам? Как показывает дальнейшая история Боспора, в случае необходимости ведения масштабных военных действий против какого-нибудь кочевого народа, всегда приходилось прибегать к помощи союзного племени, обладавшего сильной конницей. Судя по всему, первый удачный опыт такого рода был поставлен в отношении синдов,<sup>38</sup> достаточно

<sup>36</sup> Датировка его постройки рубежом VI–V или началом V вв. до н. э. с использованием для перекрытия черепиц лаконского типа, причём местного «горгиппийского» (?) производства, вызывает сомнения, поскольку до сих пор самые ранние образцы собственно боспорских керамических строительных материалов относятся ко времени не ранее конца V в. до н.э. Что касается черепицы лаконского типа, то её местное производство известно, но только в Фанагории IV–III вв. до н.э. [Керамическое производство..., 1966, с. 52, 57, табл. 40, 4].

<sup>37</sup> Этот автор положительно оценивает возможности использования данной новеллы Лукиана как исторического источника [Сапрыкин. 2011, с. 326].

<sup>38</sup> В связи с этим обращает на себя внимание появление в ранней синдской чеканке оригинального монетного типа в виде головы коня. А.Н. Зограф считал его отражением местных условий, отмечая, что

рано включенных в сферу политического и экономического влияния боспорских городов. Впрочем, как справедливо заметил Ю.В. Андреев: «Находки золотых и серебряных изделий греческой работы, греческой керамики и т. п. предметов в курганах скифских царей и могильниках иного типа сами по себе ещё не могут свидетельствовать о далеко зашедшей эллинизации населения» [Андреев, 2010, с. 624]. Все попытки представить синдов как миролюбивых земледельцев, подвергшихся сильному воздействию эллинской цивилизации [Блаватский, 1985, с. 55-58], оказались несостоятельны. В этой связи довольно забавно выглядит аргументация Т.В. Блаватской в пользу тесного сближения эллинов и синдов уже в первой половине V в. до н.э., основанная на материалах раскапывавшегося ею небольшого поселения Суворовское всего в 3 км к востоку от Гермонассы, т.е. на ближней хоре этого города. Часть варваров, по её мнению, «настолько эллинизировалась, что, например, с большим трудом можно отличить погребения синдов от греческих» [Блаватская, 1959, с. 93].<sup>39</sup>

В своё время работы Синдской экспедиции В.Д. Блаватского не выявили на территории Таманского полуострова сельских поселений синдов периода существования местного независимого царства [см.: Блаватский В.Д., 1952, 1953, 1955, 1957, 1959].<sup>40</sup> Поэтому выводы Н.В. Анфимова о высоком уровне развития земледелия у синдов почти целиком строились на тех материалах из раскопок Семибратнего городища, которые он обобщённо датировал IV в. до н.э. или более поздним периодом вплоть до I в. н.э. [Анфимов, 1977, с. 6-11], что в данном случае не совсем корректно [ср.: Дмитриев, Малышев, 2009, с. 67, прим. 1]. С другой стороны, та же Синдская экспедиция открыла остатки временных скотоводческих стоянок типа кошей VI–IV вв. до н.э., располагавшихся на возвышенностях сравнительно далеко от берега [Блаватский, 1959, с. 47-48]. Это обстоятельство, несомненно, должно быть связано с культурно-хозяйственными особенностями местного населения. Соответственно, можно предполагать, что основным занятием синдов было отгонное скотоводство, основанное на сезонных перегонах скота на относительно короткие расстояния по каким-то замкнутым маршрутам.<sup>41</sup> Вряд ли их образ жизни отличался от того, что позднее в сходных условиях вели роксоланы. Страбон описывает его так: «Они сле-

---

«такой выбор не может удивлять, если учесть, что страна в значительной мере была населена кочевыми племенами» [Зограф, 1951, с. 168; ср.: Кругликова, 1959, с. 99].

<sup>39</sup> Та же логика прослеживается у М.М. Кобылиной, считавшей синдскими все исследованные В.Д. Блаватским поселения в окрестностях Тамани и Цокурского лимана, когда она писала: «Находки в культурных слоях и некрополях синдских поселений близки боспорским, но культурные напластования более бедны» [Кобылина, 1974, с. 41]

<sup>40</sup> Это обстоятельство вызвало суждение о том, что «археологически до сих пор синдская культура практически никак не выделяется, по крайней мере, там, где её ищут» [Масленников, 2001, с. 316]. Проблемы с выделением ареала синдов на археологическом материале отмечали и другие исследователи [Каменецкий, 1989, с. 226-233; Дмитриев А.В., Малышев А.А., 2009, с. 69-70].

<sup>41</sup> Интересно, что триста лет спустя расселённая на Азиатском Боспоре для защиты его восточных границ другая кочевая группировка – аспургиане – существует примерно в тех же границах, что и Синдика [Strab. XI. 2. 11].

дуют за пастбищами, всегда по очереди выбирая богатые травой места, зимой на болотах около Меотиды, а летом на равнинах» [Strab. VII. 3. 17]. В качестве этнографической параллели заслуживает внимания следующий пример. Как известно, вплоть до XVIII в. отгонное скотоводство было основой хозяйственной жизни адыгов на территории Нижнего Прикубанья. Весной и осенью скот кормили на пастбищах в пойме реки, летом перегоняли его в горы, а зимой содержали на специальных стоянках [ср.: Казиев, Карпеев, 2003, с. 188].

В период нарастания скифской угрозы синды могли заключить оборонительный союз с соседними народами и постепенно занять в нем доминирующее положение, связанное с контролем над определённой территорией и отчуждением у местного населения части земледельческо-скотоводческой и ремесленной продукции. Представляется вероятным, что в состав синдского племенного союза входили тореты,<sup>42</sup> дандарии и псессы, упомянутые в самом раннем варианте титулатуры Левкона I, фиксирующем его власть над Синдикой в качестве архонта [Соколова, Павличенко, 2002, с. 99-121; Тохтасьев, 2004, с. 157]. Поскольку по отношению к перечисленным племенам Левкон также именуется архонтом, создается впечатление, что, став преемником Гекатея, он автоматически приобрёл права на зависимые от синдов земли.

Возвращаясь к теме развития греко-синдских взаимодействий, ещё раз отметим, что не позднее конца второй четверти V в. до н.э., то есть незадолго до появления первого из Семибратних курганов, происходит единовременное увеличение площади городской застройки Лабриса в южном направлении. Это могло быть связано с прибытием на левый берег Гипаниса небольшой группы эпойков (около 130–150 семей) [Горнчаровский, 2009, с. 156]. Не исключено, что именно тогда Лабрис обрёл статус полиса, оставшись, однако, подконтрольным племени синдов в лице их вождей и представителей знати, что соответствует типу 11 классификации М. Хансена [Hansen, 1997, p. 30]. Возможно, дополнительный приток греческого населения в город был вызван кризисом, который около середины V в. до н.э. переживают сельские поселения на хоре Азиатского Боспора. Статистический анализ амфорных и нумизматических находок, рост числа погребённых с оружием позволяют говорить о нестабильности в регионе и глубоком упадке сельскохозяйственной отрасли, по крайней мере, до конца второй трети V в. до н.э. [Завойкин, 2010, с. 209-211]. Постепенная стабилизация ситуации наблюдается только в третьей четверти V в. до н.э., отражением чего служит снижение численности погребений с оружием в некрополях Азиатского Боспора [Завойкин, Сударев, 2006, с. 134 и сл.].

О чём могут свидетельствовать эти наблюдения? Напомним, что, по мнению В.П. Толстикова, окончательная ликвидация скифской угрозы для Боспора приходится

<sup>42</sup> С контролем синдов над территорией торетов, занимавших предгорную и горную зоны к юго-востоку от Горгииппии, можно связать эпизод из новеллы Полиена о Тиргатао, где бывшая жена царя Гекатея, заключённая под стражу в какую-то крепость, бежала оттуда, передвигаясь ночами по «безлюдным и скалистым дорогам, днём скрываясь в лесах» [Polyaen. VIII. 55].

также на середину V в. до н.э. [Толстикова, 1984, с. 44],<sup>43</sup> и, соответственно, созданная для её отражения симмахия неизбежно должна была переродиться в новую систему отношений между участниками. Надо полагать, что в этой ситуации синды, привыкшие пользоваться благами эллинской цивилизации, попытались реализовать свой возросший военный потенциал, контролируя сельскую территорию Таманского полуострова. Вряд ли они действовали по иной схеме, чем скифы, предоставлявшие свои земли для обработки всем желающим, довольствуясь получением умеренной дани [Strab. VII. 4. 6]. Данная модель, видимо, предполагала не только регулярное получение даров в виде оружия, дорогих тканей, посуды и ряда ремесленных изделий, но и обеспечение за плату беспрепятственных поставок продуктов и необходимых товаров (кожи, шерсть, рабы и пр.) в боспорские города [ср.: Завойкин, 2010, с. 215-216]. Определённые доходы должна была приносить и охрана от нападений других варваров торговых путей, которые вели, прежде всего, в район меотских городищ Среднего Прикубанья, где одной из основных зерновых культур являлась мягкая голозёрная пшеница, обладавшая наибольшими экспортными возможностями [Анфимов, 1951, с. 144 и сл.; Виноградов, 2010, с. 316-317]. Позднее Страбон, говоря о плодородии и богатстве хлебом основной территории Таврики, упомянул в этой связи и «азиатские области около Синдики» [Strab. VII. 4. 6]. Можно вспомнить также характеристику меотов у Евстафия, комментатора «Перизегесы» Дионисия: это народ «очень многочисленный и сильный, занимающийся земледелием и войной» [SC, I, с. 193]. Показательно, что увеличение поступления античного импорта на территорию Среднего Прикубанья, в составе которого явно преобладают предметы роскоши, наблюдается только со второй половины V в. до н.э. [Малышев, 2000, с. 107]. Видимо, именно с развитием греко-варварской торговли связано появление греческих надписей V–IV вв. до н.э. далеко от восточных границ Боспора, в районе современного Краснодара (надгробие хиосца Ангелиппа, сына Аполлониды) и р. Большой Зеленчук (посвящение богине Апатуре) [КБН, 1233-1234].<sup>44</sup> Эти находки можно связать с существованием уже тогда сухопутного торгового пути вдоль левого берега Кубани в Центральное Предкавказье. Сама река и её притоки также могли использоваться в качестве транспортных артерий [Малышев, 2000, с. 118].

Вероятно, правители синдов, продолжая большую часть года вести полукоче-

---

<sup>43</sup> Что касается регулярных скифских походов в Синдику (или перекочёвок, связанных с внеэкономической эксплуатацией племён Прикубанья) [Виноградов, 2005, с. 224 и сл.], то в рассказе Геродота об этом говорится в настоящем времени [Her. IV. 28], что делает их вполне вероятными вплоть до середины V в. до н. э. [Молев, 1997, с. 27].

<sup>44</sup> В первом случае это расстояние около 150 км, во втором – более 480 км. Правда, по поводу места последней находки имеется определенная неясность: опубликовавший ее де ла Мотре писал, что она была обнаружена между Азовским морем и р. Кара-Кубанью (т.е. на расстоянии около 100 км от побережья), а с городищем Маджар-Укег на р. Б. Зеленчук ее связал позднее Дюбуа де Монпере. В любом случае вряд ли этот посвященный рельеф был «перемещен в результате набега обитавших при р. Большой Зеленчук варваров на Тамань» [Яйленко, 2010, с. 478].

вой образ жизни, имели в Лабрисе периодически посещаемую резиденцию<sup>45</sup> [ср.: Хазанов, 2008, с. 420-421], а после смерти удаивались захоронения под расположенными на возвышенности курганными насыпями, видимыми с любой точки городской территории.<sup>46</sup> Время от времени здесь могли появляться и представители кочевой аристократии, для которых контакты с греками, видимо, служили жизненно важным фактором, укреплявшим их экономические и социальные позиции, обеспечивая вполне зримое превосходство над соплеменниками. Особое внимание, судя по всему, уделялось приобретению дорогого вина и престижных предметов роскоши, которые О. Леттимор считал чуть ли не основными в торговле кочевников с оседлым миром [Lattimore, 1967, р. XLII; Хазанов, 2008, с. 229]. Очевидно, отмеченные обстоятельства и обусловили в дальнейшем особую роль Лабриса как в формировании в Синдике элементов государственности раннего типа, так и в событиях военно-политического характера. Термин «столица синдов» в отношении этого города можно использовать только условно, поскольку у нас нет оснований утверждать, что он служил постоянным местом пребывания правителя и средоточием основных институтов власти.

В связи с этим стоит обратиться к рассмотрению посвящённого Азиатскому Боспору и Синдике текста Страбона [Strab. XI. 2. 10]: «Фанагория и Кепы расположены на ... острове при входе в озеро (Корокондамитское озеро – В.Г.) с левой стороны, а остальные города – за Гипанисом в Синдской области. В Синдской области есть место Горгишпия – царская столица синдов, недалеко от моря, а также Аборака» (пер. Г. А. Страгановского). В том же смысле трактуют это место у Страбона Ф. Г. Мищенко и В. В. Латышев. Не будем останавливаться на анализе сохранившихся списков рукописи Страбона, в самом раннем из которых (конца V – начала VI вв.) упоминание Горгишпии выпало в результате ошибки переписчика: «Фанагория и Кепы лежат на упомянутом острове – по левую руку вливающегося, а прочие города – по правую, по ту сторону Гипаниса, в Синдике, царская же резиденция синдов – поблизости от моря, а также Аборака» (пер. С.Р. Тохтасьева). Детальное исследование данного вопроса позволило прийти к однозначному выводу, что Горгишпия всё-таки была включена в оригинальный текст интересующего нас параграфа «Географии» [Тохтасьев, 2002, с. 10-18]. Правда, далее у Страбона Горгишпия названа «лежащей на море» (курсив наш – В.Г.) [Strab. XI. 2. 12]. Тут есть некая труднообъяснимая неувязка, поскольку последнее указание больше соответствует

<sup>45</sup> Примером подобного рода отношений является ситуация, сложившаяся в Ольвии, где скифский царь Скил, имел «дом обширных размеров и богато устроенный», где он жил «месяц или более того», после чего покидал город, возвращаясь туда довольно часто (Her. IV. 78-79). Впервые мысль о том, что Семибратнее городище «могло быть резиденцией погребённых в курганах» была высказана Н.Ф. Силантьевой [1967, с. 47].

<sup>46</sup> Тем самым устраняется кажущееся выпадение Семибратних курганов из общей схемы размещения погребений варварской аристократии на территории Боспора в интересующий нас период [Артамонов, 1966, с. 36; ср.: Виноградов, 2005, с. 247: «Названные комплексы, как известно, находятся довольно далеко от греческих городов...»].

реальному географическому расположению этого античного города. С.Р. Тохтасьев отмечал, что либо данный фрагмент текста «очень рано подвергся искажению, или, что более вероятно, вышел неудобочитаемым уже из-под пера автора», пользовавшегося различными источниками [Тохтасьев, 2002, с. 11]. Если предположить, что Горгиппия попала в список городов за Гипанисом случайно, тогда в нём остаются незаванная царская резиденция синдов<sup>47</sup> (в Лабрисе?) и Аборака.<sup>48</sup>

Полученные недавно данные позволяют утверждать, что в интересующий нас период Таманский полуостров представлял собой архипелаг из трёх островов, а на месте современной дельты Кубани находился морской пролив с глубинами, достаточными для плавания кораблей [Журавлев, Шлотцауэр, Кельтербаум, 2010, с. 69-70, рис. 1; Журавлев, Шлотцауэр, Камелина и др., 2010, с. 165-177, рис. 4, 2]. Таким образом, Лабрис действительно «располагался в непосредственной близости от пролива и имел прямой выход к морю», как минимум, до рубежа н.э. или несколько более раннего времени [Журавлев, Кельтербаум, Поротов и др., 2011, с. 108; ср.: Внуков, Поротов, Пушкарев и др., 2008, с. 135-136], что объясняет неоднократные находки в культурных слоях городища раковин морских мидий. Окончательно кубанский морской пролив обмелел к середине I тыс. н.э., но даже в XVII в. образовавшийся в его южной части Кизилташский лиман был связан с морем и одним из рукавов Кубани [см.: Челеби, 1979, с. 49].

Об этническом составе первоначального населения Лабриса пока судить сложно, но, по крайней мере, уже с конца второй четверти V в. до н.э. город определённо существовал как греческий центр в Синдике. Не случайно И.С. Каменецкий отмечает для Семибратнего городища «специфически античный набор керамики» [Каменецкий, 2003, с. 71]. В данном отношении интересны также наблюдения И.И. Вдовиченко, изучившей коллекцию аттической расписной керамики из раскопок Н.В. Анфимова. Она обратила внимание на то, что «основная масса находок относится ко второй половине V в. до н.э.», и мы встречаем в их составе «очень изысканную посуду, расписанную лучшими аттическими мастерами», а типологически имеющиеся образцы близки к характерным для городских центров Боспора [Вдовиченко, 2006, с. 35].

Скорее всего, именно в Лабрисе греческими мастерами была налажена чеканка монет с легендой ΣΙΝΔΩΝ [Смекалова, Горнчаровский, Дюков, 2007, с. 34-36], что может означать только одно – «(монета) синдов» [Тохтасьев, 2001, с. 64]. Причём это

---

<sup>47</sup> Можно согласиться с мнением тех исследователей, которые высказывали сомнения в том, чтобы для резиденции правителей был выбран пункт у территориальных границ племени [Алексеева, 1997, с. 37; Тохтасьев, 2002, с. 10], к тому же археологические исследования в Анапе не выявили там строительных остатков, которые могли бы соответствовать «столичному» статусу этого поселения в V – начале IV вв. до н.э. [Алексеева, 1997, с. 13-20].

<sup>48</sup> Ю.Г. Виноградов допускал возможность того, что Аборака Страбона является результатом искажения переписчиками исконного названия города в форме Λαβωρίκη [Виноградов, 2002, с. 17; другое мнение см.: Яйленко, 2004, с. 429, прим. 1]. Ранее о том, что, возможно, «Семибратнее городище и есть город Аборака» писал Н.В. Анфимов [1987, с. 99].



происходит в тот период, когда ни один из греческих полисов Азиатского Боспора ещё не имел собственного монетного двора. По сообщению В.Л. Строкина (Темрюк), к настоящему времени для Семибратнего городища известно уже около 50 случайных находок синдских монет почти всех известных типов [см. также: Завойкин, 2011, с. 118], что в масштабах боспорского региона является исключительным показателем. Приёмы их чеканки, весовой стандарт (эгинский), художественные особенности изображений ничем не отличаются от греческих [ср.: Шелов, 1956, с. 47]. Исходя из наличия разных номиналов, включая и мелкие [Фролова, 2002, с. 79], можно сказать, что монеты синдсов использовались для удовлетворения потребностей местного внутреннего рынка,<sup>49</sup> то есть для ежедневного оборота. Ранее, начиная с А.Н. Зографа, высказывалась мысль о возможности их изготовления в Пантикапее [Зограф, 1951, с. 168; Терещенко, 1999, с. 84-89; 2004, с. 18; Тохтасьев, 2001, с. 68], правда, это не согласуется с данными металлографического анализа синдских монет, который показал, что по составу серебра они отличаются от эмиссий других боспорских центров [Смекалова, 2000, с. 268]. Только в их сплаве содержание золота исчисляется не сотыми долями процента, а колеблется от 0,1 до 1 %, т. е. источником драгоценного металла были не Афины (Лаврионские рудники),<sup>50</sup> а, скорее всего, области на побережье Фракии [ср.: Смекалова, Дюков, 1999, с. 204]. Это согласуется с данными об интенсивных торговых контактах Синдики и сопредельных варварских территорий с Фасосом,<sup>51</sup> который во второй половине V в. до н.э. выступал в Прикубанье как главный поставщик вина [Малышев, 2000, с. 105-106].<sup>52</sup>

Отнесение Н. А. Фроловой начала выпуска синдских монет к первым десятилетиям V в. до н.э., а может быть и ранее [Фролова, 2002, с. 83], представляется недостаточно обоснованным. Тем более нереально относить, как это делают некоторые исследователи, начало чеканки синдских монет к концу VI или рубежу VI–V вв. до н.э. [Тохтасьев, 2004, с. 176, прим. 136]. Такая датировка невозможна по стилистическим соображениям из-за отсутствия на реверсе неоформленного *quadratum incusum*. Сравнение использованных в данном случае монетных типов с чеканкой ряда античных центров даёт следующую картину: «грифон перед зерном»

<sup>49</sup> Анализ топографии находок показывает, что основным ареалом их обращения была территория современных Анапского и Темрюкского районов Краснодарского края [см. также: Завойкин, 2011, с. 122].

<sup>50</sup> Установлено, что Афины поставляли на Боспор серебро для чеканки монет, по крайней мере, с середины V в. до н. э. [Смекалова, Дюков, 1999, с. 206].

<sup>51</sup> С некоторой долей вероятности можно предполагать участие в заселении южной части Лабриса выходцев с Фасоса или из его владений на фракийском побережье [Горончаровский, 2009, с. 156, см. также: Graham, 2002, 87-99].

<sup>52</sup> Таким образом, для этого времени можно говорить о повышенном спросе местного населения на самое дорогое вино. Как известно, Плиний Старший после вин, упоминаемых Гомером, ставил фасосское на первое место [Plin. Hist. Nat. XIV. 9]. При этом фанагорийский амфорный склад 40-х гг. V в. до н.э. и находки амфор интересующего нас периода в городах Азиатского Боспора демонстрируют совсем другую картину с подавляющим преобладанием продукции Хиоса [ср.: Монахов, 1999, с. 121-124], которой античные авторы традиционно отводили второе место [Athen. I. 53e].

зафиксирован на монетах Теоса 478–470 гг. до н.э. [Фролова, 2002, с. 78], «сова с распростёртыми крыльями» повторяет тип реверса афинских декадрахм<sup>53</sup> группы II С, по Ч. Старру (около 465 г. до н.э.) [Starr, 1982, p. 130, pl. 35, 7], тип «коленопреклонённый Геракл с луком» представлен в Ольвии и датируется третьей четвертью V в. до н.э. [Завойкин, Болдырев, 1994, с. 44 сл.]. Если учесть, что по наблюдениям А.Е. Терещенко, диоболы типа «л.с.: Геракл с луком, о.с.: сова анфас» относятся к ранней чеканке [Терещенко, 2004, с. 17-19], то вряд ли можно говорить о выпуске первой серии синдских монет ранее, по крайней мере, середины V в. до н.э. Напомним, что до издания Н.А. Фроловой корпуса монет синддов, самые поздние из которых она датирует концом V в. до н.э. [Фролова, 2002, с. 83], для периода их чеканки предлагались более узкие временные границы: Д. Б. Шелов – последняя четверть V в. до н.э. [Шелов, 1949, с. 111; 1956, с. 45]; В. А. Анохин – 433–403 гг. до н.э. или 430–400 гг. до н.э. [Анохин, 1986, с. 137-138; 1999, с. 43] и А. Е. Терещенко – 431/430 – начало IV в. до н.э. [Терещенко, 1999, с. 84-89; 2004, с. 19].

Наличие в монетном поле легенды ΣΙΝΔΩΝ, скорее всего, демонстрировало неравноправный характер отношений греческого центра, где производилась чеканка, с синдскими царями. Данную ситуацию можно сопоставить с положением эллинов в рамках возникшего в начале V в. до н.э. Одрисского царства, где греческие полисы, основанные на фракийском побережье, были не только подчинены одрисским правителям, но и фактически инкорпорированы в структуру возглавляемого ими государства [Высокий, 2003, с. 53]. Мы знаем, что граждане отдельных полисов и жители эмпориев в глубине варварской территории, не будучи собственниками земли, платили царю значительные подати [Высокий, 2003, с. 56-57]. Получаемая таким образом со всей подвластной территории сумма могла достигать 400 талантов. Кроме того, самому царю, его соправителям и знатным фракийцам подносились дары золотом и серебром, по стоимости равноценные податям,<sup>54</sup> и всё это, помимо искусно и пёстро расшитых и простых тканей и всякой утвари [Thuc., II, 97, 3]. Собственно, такой же набор «даров» мы видим в составе погребального инвентаря Семибратних и Малых Семибратних курганов, что даёт возможность говорить о существовании сходных взаимоотношений между верхушкой синдского общества и населением греческих городов,<sup>55</sup> прежде всего, расположенных неподалеку от места царских захоронений Лабриса.

Высказанные выше соображения диктуют необходимость вновь затронуть дискуссионную проблему существования синдского государства [см.: Жебелёв, 1953, с.

---

<sup>53</sup> Первым это отметил ещё А.В. Орешников, который считал, что синды заимствовали обратную сторону своих монет с атических декадрахм [Орешников, 1888, с. 5].

<sup>54</sup> Как далее отмечал Фукидид, «без подарков от них нельзя было ничего добиться» [Thuc., II, 97, 4].

<sup>55</sup> Впервые на сходство состава предметов греческого импорта в Семибратних курганах и в синхронных им погребениях одрисской знати обратил внимание Б. Филов, анализируя погребальные комплексы второй группы курганов, открытых близ Дуванли [Филов, 1934, с. 228-231; см. также: Блаватская, 1952, с. 58-59].

123; Мошинская, 1946, с. 203-208; Блаватская, 1959, с. 94-109; Анфимов, 1963, с. 193 сл.; Крушкол, 1971, с. 80-92.; Шелов, 1981, с. 232-247; Шелов-Коведяев, 1985, с. 124-136; Тохтасьев, 2001, с. 66-67; 2004, с. 173 и сл.; Виноградов, 2005, с. 255-256]. С одной стороны, сам факт производившейся от лица синдов монетной чеканки говорит, насколько далеко вперед ушли они в общественном развитии по сравнению со своими варварскими соседями. С другой стороны, существование на протяжении нескольких десятилетий в неизменном виде легенды ΣΙΝΔΩΝ указывает на длительное сохранение элементов родоплеменной структуры власти, когда руководство племенем осуществляется от имени его членов, а царь выступает как «первый среди равных». Действительно, если продолжить сравнение с Фракией, мы же не рассуждаем о государствах дерронов, бизалтов, ихнов, орресков, эдонов, зеелиев, летайев, дионисиев только на том основании, что от имени этих племен в конце VI – первой четверти V вв. до н. э. выпускались многочисленные серии серебряных монет [ср.: Златковская, 1971, с. 68].<sup>56</sup> Титул «царь», употребляемый у Полиена в новелле о Тиргатао [Polyaen. VIII. 55] и в посвящении из Лабриса по отношению к Гекатею, последнему правителю синдов, в данном случае следует рассматривать лишь как признание его значимости в роли вождя сильного в военном отношении племенного союза.<sup>57</sup> Правда, в последнем из упомянутых источников в связи с отношениями Гекатея и Октамасада, его сына (от меотянки Тиргатао?), как будто имеется «свидетельство установившегося уже, или, по меньшей мере, возникшего как раз тогда института престолонаследия» [Тохтасьев, 2001, с. 68]. Впрочем, это не исключает того, что переход верховной власти у синдов мог происходить не в силу прямой преемственности, а решаться каждый раз заново при ограничении возможности выбора членами одного и того же рода [ср.: Златковская, 1971, с. 206; Кычанов, 2010, с. 17]. В любом случае принятие важных политических решений, видимо, не могло осуществляться без участия представителей аристократии. Можно предположить, что на определённом этапе развития синдского общества его аристократия оказалась расколотой на две партии, своего рода «иранскую» и «греческую», которую возглавил Гекатей, на первых порах потерпевший в этом противостоянии поражение. Его женитьба на Тиргатао в начальный период правления, видимо, является отражением временного компромисса с антиэллинскими настроениями части синдской знати [ср.: Блаватская, 1959, с. 103-105; Шелов-Коведяев, 1985, с. 133-134].

Само имя Гекатей говорит о том, что его мать могла быть гречанкой, возможно, родственницей боспорского царя Сатира I (433/2–389/8 гг. до н.э.), учитывая его активную заинтересованность в синдских делах. Не исключено, что сложные греко-синдские отношения этого времени облегчили задачу включения греческих полисов

<sup>56</sup> Тут больше подходят употребляемые современными этнографами термины «становящееся государство» [Кычанов, 2010, с. 306 сл.] или «вождество» (chiefdom) [Крадин, 1995, с. 11-61], которые понимаются как особая стадия между племенным и государственным устройством.

<sup>57</sup> По отношению к мелким вождям небольших этнических группировок греческие авторы обычно употребляли термин «династ» [Грацианская, 1976, с. 15 и сл.].

Азиатского Боспора в состав ядра территориальной державы Спартокидов к концу V в. до н.э. Впоследствии именно Сатир вернул Гекатею утраченную по неизвестным причинам власть и тем самым ещё больше подчинил Синдику своему влиянию. Вероятно, немалую роль в данном отношении сыграли союзные отношения Боспора со скифами. Они засвидетельствованы для начального этапа правления Левкона I [Polyaen. VI. 9. 4], но вполне могли быть установлены и ранее, ещё при его отце. Без такой поддержки вряд ли было возможно фактически диктовать свою волю независимому правителю синдов. Сложившуюся ситуацию наглядно демонстрирует обращенное к Гекатею требование Сатира жениться на его дочери, предварительно устранив прежнюю жену, и отказаться от этого, очевидно, было абсолютно невозможно. Эта вторичная женитьба, вероятно, поставившая под вопрос наследственные права Октамасада, в конечном итоге вызвала затяжную войну, развязанную Тиргатао при содействии иксоматов<sup>58</sup> и других меотских племён на территории Азиатского Боспора около 390 г. до н.э. Первый этап ее завершился трехсторонним соглашением между Тиргатао, Гекатеем и Сатиром I, который дал в качестве заложника своего сына Метродора [ср.: Молев, 1997, с. 68]. Ситуация резко изменилась после неудачного покушения на Тиргатао, убийства Метродора и новых военных действий, развернувшихся на Азиатском Боспоре [Polyaen. VIII. 55].

Возможно, с этими событиями, если принять оригинальную гипотезу Э. Зимон, связаны известные рельефы, найденные при раскопках античной усадьбы Юбилейное I на Таманском полуострове. Она считает, что они имеют отношение к героону,<sup>59</sup> воздвигнутому Левконом I в память об умершем отце и погибшем брате. Позднее идею о принадлежности рельефов царскому героону поддержал Я. Боузек, который обосновал наиболее приемлемый вариант реконструкции этого архитектурного монумента [Bouzek, 2006, с. 17-19, рис. 8-9] (рис. 28). Мраморный надгробный рельеф с двумя героизированными фигурами воинов в таком случае изображает почти одновременно ушедших из жизни Сатира I и его младшего сына Метродора [Зимон, 1999, с. 303]. Если попытаться связать с этими персонажами фрагментированный известняковый рельеф со сценой сражения (рис. 29), то придется отказаться от понимания ее как амазономахии. Скорее, здесь представлена схватка между двумя группами безбородых варваров. Их оружие и одежда почти не отличаются друг от друга,<sup>60</sup> но все же некоторые различия отметить можно. Слева изображены пехотинцы, при этом

---

<sup>58</sup> Другие варианты этого этнонима – иксибаты (Гекатей Милетский), язаматы (Эфор и др.) и яksamаты (Клавдий Птолемей, Аммиан Марцеллин). В вопросе об их этнической принадлежности большинство исследователей сходится в том, что это ираноязычные кочевники [Каменецкий, 1971, с. 166-170; Виноградов, 1974, с. 153-166].

<sup>59</sup> По мнению Э. Зимон [1999, с. 303], он идентичен с памятником Сатиру близ селения Патрей, о котором упоминает Страбон [Strab. XI. 2, 7], и, очевидно, должен был находиться где-то между Патреем и местом находки рельефов. Другую точку зрения см.: Завойкин, 2000, с. 47-62.

<sup>60</sup> В античном искусстве амазонки обычно изображались в греческой или условно восточной одежде [Скржинская, 2009, с. 13, 19], без присутствующего в рельефе из Юбилейного I этнографического реализма.

один из них с копьём (на боку горит), другой держит меч без перекрестья с клинком треугольной формы и грибовидным навершием, справа – только всадники с мечами того же типа, но имеющими брусковидное навершие (у одного из воинов горит). По ряду признаков все эти мечи могут быть отнесены к так называемым синдо-меотским и датированы первой половиной IV в. до н.э. [Ольховский, 1999, с. 150; ср.: Абрамова, 2004, с. 17-22]. При этом такой элемент оформления рукояти, как брусковидное навершие, известен по находкам за пределами Синдики, на достаточно ограниченной территории правобережья Кубани и в районе Закубанья [Марченко, 1999, с. 49; Абрамова, 2004, с. 19-20].

В представленной на рельефе сцене сражение идет с переменным успехом, но в самом значимом нижнем ярусе изображений победителем оказывается персонаж, расположенный справа. Он единственный, у кого на голове имеется налобная повязка, которая могла служить символом верховной власти [Штупперих, 2001, с. 79]. Ещё одной специфической деталью для этого всадника являются подвешенные к уздечке две отрубленные головы его противников (рис. 30). В обоих случаях правильные черты лица в обрамлении коротко стриженных волос запечатлены достаточно реалистично, чтобы утверждать, что они принадлежат не варварам, а грекам. Такую же короткую причёску мы видим у юного воина со щитом в наступательной позе на одном из мраморных рельефов, найденных в Юбилейном I [Риджвей, 1999, рис. 1]. Таким образом, для боспорского зрителя в отношении данного рельефа не должно было остаться сомнений, где здесь изображён враг.<sup>61</sup> Противостоящего всаднику воина с копьём и горитом логично интерпретировать как образ представителя синдской знати, что наглядно подчёркивает большая гладкая гривна на его шее, аналогичная украшениям из СК 2 (см. рис. 8) и Малого Семибратнего кургана «В», датирующимся в пределах второй половины V – начала IV вв. до н.э. Слишком длинные волосы этого персонажа, судя по всему, следует рассматривать не в качестве указания на «амазонскую» принадлежность, а как чисто этнографическую деталь.<sup>62</sup> В частности, она нашла своё отражение в сохранённых Афинею строках известного ямбографа конца IV в. до н.э. Феникса Колофонского: «... синд болотный с головой в кудрях длинных» [Athen. XII. 40. 530f]. Как вполне резонно заметил Р. Штупперих, дошедший до нас рельеф, скорее всего, имел парное к нему изображение [Штупперих, 2001, с. 86], где исход сражения с врагами Боспора мог быть уже иным.

Попытку объяснить его стремлением боспорского мастера проиллюстрировать эпизод о первом столкновении скифов с амазонками из предания о происхождении савроматов (Herod. IV. 110-117) [Селиванова, 2008, с. 42] следует признать неудачной. Согласно другим точкам зрения, сюжет рельефа определялся как «битва молодых скифов» [Савостина, 2001, с. 284] или просто «битва скифов» [Штупперих, 2001, с. 274-279].

<sup>61</sup> В порядке предположения можно высказать мысль о том, что в данном случае повязка на голове и две отрубленные головы, сопоставимые с пытавшимися устранить Тиргатаю двумя заговорщиками, подосланными Сатиром, далеко не случайны. Они должны были служить своего рода «говорящими» деталями, указывающими на известную нам по новелле Полиена воинственную царицу.

<sup>62</sup> Такая мода была широко распространена и среди скифов [Athen. XII. 27. 524e].

Имя Октамасада в связи с событиями второго этапа войны с Тиргатао и иксома-тами не упоминается, но его участие в них весьма вероятно. Именно тогда он мог захватить и контроль над Синдикой, и Лабрис. На особый статус этого города недвусмысленно указывают последние строки посвящения Левкона I, где говорится, что, «лишая отца власти», Октамасад напал именно на Лабрис.

В условиях продолжавшейся осады Феодосии новый боспорский царь Левкон I поставил перед своим братом Горгиппом задачу достижения мира любой ценой, и в данном контексте Гекатей в сообщении Полиена вообще не фигурирует. Изгнать узурпатора из Лабриса и земли синдгов «битвой и (военной) силой» [Тохтасьев, 2004, с. 156] стало возможным, судя по титулатуре Левкона в посвящении, найденном на Семибратнем городище, только после захвата им Феодосии. Обычно это событие относят к концу 80 – началу 70-х гг. IV в. до н.э. [см.: Гайдукевич, 1949, с. 59 сл.; Жебелёв, 1953, с. 171; Блаватская, 1959, с. 93; Шелов-Коведяев, 1985, с. 126; Виноградов, 2005, с. 257], но борьба за Феодосию могла успешно завершиться и гораздо раньше, уже в первые годы правления Левкона I [Блаватская, 1993, с. 44; Молев, 1997, с. 75]. В ходе последовавших за этим военных действий в Синдике Гекатею были возвращены его владения,<sup>63</sup> а относительно дальнейшей судьбы Октамасада мы не знаем ничего. Если допустить, что он вскоре погиб, то появляется гипотетическая возможность связать сравнительно невзрачный СК 3 с захоронением погребённого без особой пышности царского сына.

Последний период правления Гекатея, судя по всему, оказался недолгим, и тогда уже ничто не могло помешать Левкону I в силу родственных связей с угасшей династией включить всю территорию синдгов в состав своих владений. С большой долей вероятности можно предположить, что синдский царь был похоронен своим преемником со всеми приличествующими почестями там же, где нашли последнее пристанище его предки и ближайшие родственники. В подобном случае Александр Македонский, стремившийся обосновать в глазах новых подданных преемственность своей власти над Персией по отношению к погибшему Дарию III, распорядился торжественно поместить его тело, как подобает, «в царской усыпальнице, где были похоронены и другие персидские цари» [Арт. III. 22. 14; ср. Just. XI. 15. 15]. Такой ситуации как нельзя лучше соответствует не наспех произведённое погребение в СК 3, отдельными исследователями отводившееся Гекатею [Бутягин, 1996, с. 45; Власова, 2001, с. 131; 2005, с. 73; Алексеев, 2003, с. 209], а СК 1 – самый поздний и одновременно самый большой среди Семибратних курганов, в конструкции которого наиболее ощутимо влияние боспорской архитектуры. Предлагаемая нами

---

<sup>63</sup> Определённые основания для датировки этих событий дают данные, полученные в ходе раскопок Лабриса. В частности, при исследовании внутреннего фаса оборонительной стены IV в. до н.э., возведённой, видимо, уже при Левконе I, на остатках прежних разрушенных укреплений была обнаружена впущенная с уровня её подошвы яма с горлами амфор, демонстрирующих образцы ранних гераклейских клейм фабрикантов Дионисия, Керкина и Дамофона, которые датируются 70-ми – первой половиной 60-х гг. IV в. до н.э. [ср.: Монахов, 2003, с. 252-253, 307].

его датировка рубежом первой - второй четверти IV в. до н.э. совпадает со временем появления в нимфейском посвящении Теопротида наиболее раннего варианта титулатуры Левкона I с включением в неё подчинённых Боспору варварских племён [Соколова, Павличенко, 2002, с. 101-103].

Итак, если подвести итоги, следует признать Семибратние курганы местом захоронения нескольких поколений одного рода, представители которого правили Синдикой на протяжении почти ста лет и, видимо, имели резиденцию в соседнем городе Лабрисе. Линия из пяти курганов (СК 2, 4-7), судя по анализу находок и конструкции погребальных сооружений, возникла в процессе постепенного возведения соответствующих насыпей в направлении с запада на восток.<sup>64</sup> СК 3, втиснутый в пространство между СК 2 и 4, является более поздним по отношению к СК 7. Возможно, это объясняется как невозможностью продолжить цепочку курганов по условиям рельефа местности, так и спешкой при погребении, когда изначально не ставилась задача сооружения крупного погребального памятника. Самым поздним в этой группе оказывается СК 1, ранее как таковой не рассматривавшийся. Для его возведения было выбрано место к югу от СК 2, с которого, собственно, всё и началось.

Период возведения Семибратних курганов (середина V – начало IV вв. до н.э.) практически совпадает со временем расцвета так называемого Синдского царства, отмеченного чеканкой нескольких серий серебряных монет от лица всего племени. Это свидетельствует о большой роли племенной знати, погребальные памятники которой, синхронные царским, но меньших размеров, рассеяны на территории к западу от Лабриса. Состав находок даже из ограбленных комплексов говорит о значительной роли синдской аристократии в сфере внешних сношений как области, где обращались престижные предметы, определявшие место человека в социальной структуре.

#### ЛИТЕРАТУРА

- Абрамов А.П.* Античные амфоры. Периодизация и хронология // Боспорский сборник. 1994. Вып. 3. С. 4-135.
- Абрамова М.П.* О мечях синдо-меотского типа // МИАР. 2004. Вып. 6. С. 17-22.
- Алексеев А.Ю.* Хронография Европейской Скифии VII-IV вв. до н.э. СПб. 2003.
- Алексеев А.Ю., Боковенко Н.А., Васильев С.С., Дергачев В.А., Зайцева Г.И. и др.* Евразия в скифскую эпоху. Радиоуглеродная и археологическая хронология. СПб. 2005.
- Алексеева Е.М.* Греческая колонизация Северо-Западного Кавказа. М. 1991.
- Алексеева Е.М.* Античный город Горгиппия. М. 1997.

<sup>64</sup> Дополнительным обоснованием предлагаемой последовательности возведения Семибратних курганов являются недавно полученные комбинированные радиоуглеродные даты для СК 4 СК 6, вполне совместимые, по крайней мере, в отношении относительной хронологии, с археологическими: для кургана № 4 - 520-400 гг. до н.э., а для кургана № 6 – 400-200 гг. до н.э. [Алексеев, Боковенко Васильев Дергачев и др., 2005, с. 190-191].

- Андреев Ю.В. Минойский Дедал // В ожидании греческого чуда. СПб. 2010. С. 112-131.
- Андреев Ю.В. Греки и варвары в Северном Причерноморье (основные методологические и теоретические аспекты проблемы межэтнических контактов) // В ожидании греческого чуда. СПб. 2010. С. 609-627.
- Анохин В.А. Монетное дело Боспора. Киев. 1986.
- Анохин В.А. История Боспора Киммерийского. Киев. 1999.
- Античная художественная бронза. Каталог выставки. Л. 1973.
- Античное художественное серебро. Каталог выставки. Л. 1976.
- Анфимов Н.В. Новые данные к истории Азиатского Боспора // СА. 1941. Вып. VII. С. 258-267.
- Анфимов Н.В. Раскопки Семибратнего городища // КСИИМК. 1951. Вып. XXXVII. С. 238-244.
- Анфимов Н.В. Земледелие у меото-сарматских племен Прикубанья // МИА. 1951а. №23. С. 144-154.
- Анфимов Н.В. Исследования Семибратнего городища // КСИИМК. 1953. Вып. 51. С. 99-111.
- Анфимов Н.В. Синдика в VI-IV вв. до н. э. // Тр. Краснодарского пед. ин-та. 1963. Т. XXXIII. С. 193-204.
- Анфимов Н.В. Сельское хозяйство у синдов // История и культура античного мира. М. 1977. С. 6-12.
- Анфимов Н.В. Древнее золото Кубани. Краснодар. 1987.
- Артамонов М.И. Сокровища скифских курганов. Прага-Ленинград. 1966.
- Бессонова С.С. Религиозные представления скифов. Киев. 1983.
- Билимович З.А. Два бронзовых таза из Семибратних курганов // СА. 1970. № 3. С. 128-135.
- Билимович З.А. Бронзовый кувшин из VI Семибратнего кургана // СА. 1971. № 1. С. 216-219.
- Билимович З.А. Агглические зеркала в Северном Причерноморье // Памятники античного прикладного искусства. Л. 1973. С. 42-50.
- Билимович З.А. Греческие бронзовые зеркала эрмитажного собрания // ТГЭ. 1976. Т. XVII. С. 32-66.
- Билимович З.А. Этруссские бронзовые ситечки, найденные в Северном Причерноморье // Из истории Северного Причерноморья в античную эпоху. Л. 1979. С. 30-34.
- Билимович З.А. Этруссский бронзовый кувшин из IV Семибратнего кургана // Художественные изделия античных мастеров. Л. 1982. С. 84-89.
- Блаватская Т.В. Западнопонтийские города в VII-I веках до нашей эры. М. 1952.
- Блаватская Т.В. Очерки политической истории Боспора в V-IV вв. до н. э. М. 1959.
- Блаватская Т.В. Посвящение Левкона I // РА. 1993. № 2. С. 34-48.
- Блаватский В.Д. Первый год работы Синдской экспедиции // КСИИМК. 1952. XLVIII. С. 71-80.
- Блаватский В.Д. Второй год работ Синдской экспедиции // СА. 1953. XVII. С. 163-182.
- Блаватский В.Д. Третий год работ в Синдике // КСИИМК. 1955. Вып. 58. С. 73-87.
- Блаватский В.Д. Четвертый год раскопок в Синдике // КСИИМК. 1957. Вып. 70. С. 118-129.
- Блаватский В.Д. Пятый год работ в Синдике // КСИИМК. 1959. Вып. 74. С. 41-48.
- Блаватский В.Д. Об искусстве Боспора // Античная археология и история. М. 1985. С. 55.
- Бобринский А.А. Курганы и случайные археологические находки близ м. Смелы. СПб. 1894.
- Боспорский рельеф со сценой сражения (Амазономахия?) 2001. М.
- Брашинский И.Б. Греческий керамический импорт на Нижнем Дону. Л. 1980.
- Бутягин А.М. Хронология Семибратних курганов и история Синдики // Курганы: историко-культурные исследования и реконструкции. СПб. 1996. С. 44-45.
- Вдовиченко И.И. Расписная керамика Семибратнего городища // Греки и варвары на Боспоре Киммерийском VII-I вв. до н.э. СПб. 2006. С. 32-35.
- Виноградов В.Б. Еще раз о язаматах // ВДИ. 1974. № 1. С. 152-166.
- Виноградов Ю.А. Курганы варварской знати V в. до н. э. в районе Боспора Киммерийского // ВДИ. 2001. № 4. С. 77-87.



- Виноградов Ю.А.* Боспор Киммерийский // Греки и варвары Северного Причерноморья в античную эпоху. СПб. 2005. С. 211-296.
- Виноградов Ю.А.* Цари Боспора и боспорские курганы IV в. до н. э. // X БЧ. 2009. С. 76-82.
- Виноградов Ю.А.* Некоторые современные тенденции в изучении экономики Боспорского государства IV в. до н. э. // АМА. 2010. Вып. 14. С. 308-320.
- Виноградов Ю.А.* Острый курган под Керчью (об одном забытом памятнике Боспора) // XII БЧ. 2011. С. 49-54.
- Виноградов Ю.Г.* Левкон, Гекатей, Октамасад и Горгипп (Процесс интеграции Синдики в Боспорскую державу по новелле Полиэна (VIII, 55) и вотивной эпиграмме из Лабриса) // ВДИ. 2002. № 3. С. 3-22.
- Власова Е.В.* Скифский рог // Античное Причерноморье. СПб. 2000. С. 56-60.
- Власова Е.В.* Семибратние курганы // БФ. 2001. Ч. 2. С. 127-132.
- Власова Е.В.* Семибратние курганы. Синды // Проблемы изучения античной археологии Северного Причерноморья. Материалы науч. конференции, посвященной 100-летию со дня рождения В.Ф. Гайдукевича. СПб. 2005. С. 70-74.
- Внуков С.Ю., Поротов А.В., Пушкарев П.Ю., Кельтербаум Д.* Археолого-палеографические исследования Семибратнего городища. Задачи методы исследования // ДБ. 2008. Т. 12/1. С. 127-147.
- Высокий М.Ф.* Эллины в Одрисском царстве в V-IV вв. до н.э. // Studia historica. 2003. Vol. III. С. 53-62.
- Гайдукевич В.Ф.* Боспорское царство. М.-Л. 1949.
- Герц К.К.* Исторический обзор археологических исследований на Таманском полуострове с конца XVIII ст. до 1859 г. М. 1876.
- Герцигер Д.С.* Покрывало из VI Семибратнего кургана // ТГЭ. 1972. Т. XIII. С. 98-109.
- Герцигер Д.С.* Античные ткани в собрании Эрмитажа // Памятники античного прикладного искусства. Л. 1973. С. 71-100.
- Герцигер Д.С.* Античные канделябры в собрании Эрмитажа // ТГЭ. 1984. Т. XXIV. С. 85-94.
- Горбунова К.С.* Костяная пластинка с гравированным рисунком из VI Семибратнего кургана // СГЭ. 1957. Вып. XI. С. 46-47.
- Горбунова К.С.* Серебряные килики с гравированными изображениями из Семибратних курганов // Культура и искусство античного мира. Л. 1971. С. 18-38.
- Горончаровский В.А.* Проблемы хронологии Семибратнего городища // БФ. 2004. Ч. 2. СПб. С. 56-60.
- Горончаровский В.А.* Лабрис (Семибратнее городище) и синды (по материалам полевых исследований Боспорской экспедиции ИИМК РАН в 2001-2008 гг.) // БИ. 2009. Вып. XXXII. С. 150-187.
- Грацианская Л.И.* Место политической истории Боспора в «Географии» Страбона // Древнейшие государства на территории СССР. 1976. С. 6-20.
- Дмитриев А.В., Малышев А.А.* Население предгорий Северо-Западного Кавказа в VIII-IV вв. до н. э. // ABRAU ANTIQUA. Результаты комплексных исследований древностей полуострова Абрау. М. 2009. С. 53-73.
- Жебелев С.И.* Северное Причерноморье. М.-Л. 1953.
- Журавлев Д.В., Кельтербаум Д., Поротов А.В., Шлотцауэр У.* Боспор Кубанский // 2010. XII БЧ. С. 106-114.
- Журавлев Д.В., Шлотцауэр У., Камелина Г. А., Кельтербаум Д.* Поселение Стрелка 2 на Таманском полуострове (предварительная информация) // 2010. ДБ. Т. 14. С. 162-183.
- Журавлев Д.В., Шлотцауэр У., Кельтербаум Д.* Новые данные о Таманском полуострове в VI в. до н.э. // SYMBOLA. Античный мир Северного Причерноморья. Новейшие находки и открытия. Вып. 1. 2010. М.- Киев. С. 69-80.
- Завойкин А.А.* Синдская Гавань (Синдик) – Горгиппия // ВДИ. 1998. № 3. С. 134–145.
- Завойкин А.А.* Памятник Сатира I на Азиатском Боспоре (Strabo. XI, 2, 7) // 2000. ДБ. Т. 3. С. 47-62.

- Завойкин А.А.* Периодизация освоения греками Таманского полуострова в VI-V вв. до н. э. (соотношение письменных и археологических источников) // АМА. 2010. Вып. 14. С. 203-217.
- Завойкин А.А.* Монета синддов как источник по истории взаимоотношений греков и варваров // 2010. XII БЧ. С. 118-124.
- Завойкин А.А., Болдырев С.И.* Третья точка зрения на монеты с легендой ΣΙΝΔΩΝ // 1994. БС. № 4. С. 43-47.
- Завойкин А.А., Сударев Н.И.* Погребения с оружием VI-V вв. до н. э. как источник по политической и военной истории Боспора // 2006. ДБ. Т. 9. С. 101-151.
- Зимон Э.* Заключение // Таманский рельеф. Древнегреческая стела с изображением двух воинов из Северного Причерноморья. М. 1999. С. 300-303.
- Златковская Т.Д.* Возникновение государства у фракийцев. М. 1971.
- Зограф А.Н.* Античные монеты // МИА. 1951. № 16.
- Зуев В.Ю.* Образ свернувшегося в кольцо хищника из IV Семибратнего кургана (иконографические истоки и их исторический контекст) // Взаимодействие древних культур и цивилизаций и ритмы культурогенеза. СПб. 1994. С. 90-94.
- Ильинская В.А., Тереножкин А.И.* Скифия VII-IV вв. до н. э. Киев. 1983.
- Кабардинский фольклор. М. 1936.
- Казиев Ш.М., Карнеев И.В.* Повседневная жизнь горцев Северного Кавказа в XIX в. М. 2003.
- Каменецкий И.С.* О язаматах // ПСА. М. 1971. С. 165-170.
- Каменецкий И.С.* Меоты и другие племена Северо-Западного Кавказа в VII в. до н. э. – III в. н. э. // Степи европейской части СССР в скифо-сарматское время. М. 1989. С. 224-251.
- Каменецкий И.С.* К датировке Семибратнего городища // Материалы и исследования по археологии Кубани. 2003. Вып. 3. Краснодар. С. 67-76.
- Кац В.И.* Греческие керамические клейма эпохи классики и эллинизма // 2007. БИ. Вып. XVIII.
- Керамическое производство и античные строительные керамические материалы // САИ. 1966. Вып. Г1-20.
- Кобылина М.М.* Поздние боспорские пелики // МИА. 1951. № 19. С. 136-170.
- Кобылина М.М.* Античная скульптура Северного Причерноморья. М. 1972.
- Кобылина М.М.* Терракотовые статуэтки синдских поселений // САИ. М. 1974. Вып. Г1-11. Терракотовые статуэтки. Придонье и Таманский полуостров.
- Козловская В.И.* Греческая колонизация Западного Средиземноморья в современной зарубежной историографии. М. 1984.
- Колобова К.М.* Из истории раннегреческого общества (о Родос IX-VII вв. до н. э.). Л. 1951.
- Коровина А.К.* К вопросу об изучении Семибратних курганов // СА. 1957. № 2. С. 174-187.
- Коровина А.К.* Некрополи Синдики VI-II вв. до н. э. Автореф. дис. ... канд. ист. наук. М. 1964.
- Королькова Е.Ф.* Кубанский звериный стиль и его восточные аналогии // АСГЭ. 2001. Вып. 35. С. 91-111.
- Крадин Н.Н.* Вождество: современное состояние и проблемы изучения // Ранние формы политической организации: от первобытности к государственности. М. 1995. С. 11-61.
- Кузнецова Т.М.* Зеркала Скифии VI-III вв. до н. э. М. 2002.
- Кычанов Е.И.* История пограничных с Китаем древних и средневековых государств (от гуннов до маньчжуров). СПб. 2010.
- Мальшиев А.А.* Боспор и Прикубанье во второй половине V – середине III вв. до н. э. // 2000. ДБ. Т. 3. С. 104-130.
- Манцевич А.П.* Шейные уборы скифского времени // КСИИМК. 1947. Вып. XXII. С. 68-73.
- Манцевич А.П.* Курган Солоха. Л. 1987.
- Маразов И.* Ритоните в древна Тракия. София. 1978.
- Марсадолов Л.С.* Хронологическое соотношение Пазырыкских и Семибратних курганов // АСГЭ. 1987. Вып. 28. С. 30-37.

- Марченко И.И. Сираки Кубани. Краснодар. 1999.
- Марченко К.К., Житников В.Г., Копылов В.П. Елизаветовское городище на Дону. М. 2000.
- Масленников А.А. Население Боспорского государства в VI-II вв. до н. э. М. 1981.
- Масленников А.А. Варвары, греки и Боспор Киммерийский до Геродота и при нем // ДБ. 2001. Т. 4. С. 291-323.
- Мирмекийский клад. Каталог выставки. СПб. 2004.
- Молев Е.А. Политическая история Боспора VI-IV вв. до н.э. Ниж. Новгород. 1997.
- Монахов С.Ю. Греческие амфоры в Причерноморье. Комплексы керамической тары. Саратов. 1999.
- Мошинская В.И. О государстве синдов // ВДИ. 1946. № 3. С. 203-208.
- Неверов О.Я. Античные инталии в собрании Эрмитажа. Л. 1976.
- Неверов О.Я. Металлические перстни эпохи архаики, классики и эллинизма из Северного Причерноморья // Античная торевтика. Л. 1986. С. 19-25.
- Новичихин А. М. Розанова Л. С., Терехова Н. Н. Технология производства предметов вооружения из памятников VI-IV вв. до н. э. на территории Синдики: (по материалам Анапского археол. музея) // ИАА. 2001. Вып. 7. С. 3-14.
- Ольховский В.С. Рельеф с поселения Юбилейное I: этнографические и фольклорные реалии // Боспорский рельеф со сценой сражения (Амазономахия?). М. 2001. С. 144-181.
- Орешников А.В. Босфор Киммерийский в эпоху Спартокидов по надписям и царским монетам. Одесса. 1888.
- Переводчикова Е.В. Локальные черты скифского звериного стиля Прикубанья // СА. 1987. № 4. С. 44-58.
- Переводчикова Е.В. Язык звериных образов. М. 1994.
- Передольская А.А. Краснофигурная аттическая вазапись в Эрмитаже. Л. 1967.
- Передольская А.А. Аттический лекиф из VII Семибратнего кургана // Памятники античного прикладного искусства. Л. 1973. С. 62-70.
- Петренко В.Г. Украшения Скифии VII-III вв. до н.э. // САИ. 1978. Вып. Д 4-5.
- Полякова Г.Ф. Предание о Рогоатой матери-оленихе в «Белом пароходе» Чингиза Айтматова. Историко-литературный анализ. М. 1999.
- Приходько И.П. Плита с изображением грифона из Фанагории // СА. 1963. № 3. С. 221-222.
- Раевский Д.С. Очерки идеологии скифо-сакских племен. М. 1977.
- Риджвей Б.С. Стела из Музея изобразительных искусств, найденная на Тамани // Таманский рельеф. М. 1999. С. 47-58.
- Ростовцев М.И. Представление о монархической власти в Скифии и на Боспоре // ИАК. 1913. Вып. 49. С. 1-62.
- Ростовцев М.И. Скифия и Боспор. Пг. 1925.
- Русяева А.С. Феб Аполлон на Боспоре // 2003. IV БЧ. С. 225-228.
- Рыбаков Б.А. Новые данные о культе небесного оленя // Восточная Европа в эпоху камня и бронзы. М. 1976. С. 37-63.
- Рыбаков Б.А. Язычество древних славян. М. 1981.
- Савостина Е.А. «Боспорский стиль» и сюжеты Геродота в пластике Северного Причерноморья // Боспорский рельеф со сценой сражения (Амазономахия?). М. 2001. С. 284-323.
- Сапрыкин С.Ю. Религия и культы Понта эллинистического и римского времени. М. – Тула. 2009.
- Сапрыкин С.Ю. Боспорские сюжеты в трактате Лукиана «Токсарид» // 2011. XII БЧ. С. 326-330.
- Селиванова Л.Л. Боспорский рельеф со сценой сражения: скифы или амазонки? // Проблемы истории и археологии Украины. Материалы VI Международной науч. конф. Харьков. 2008. С. 42.
- Силантьева Л.Ф. Некрополь Нимфея // МИА. 1959. № 69. С. 5-107.

- Силантьева Л.Ф. Семибратние курганы и их значение для изучения культуры синдов // Тез. докл. науч. сессии Гос. Эрмитажа. 1967. С. 46-48.
- Силантьева Л.Ф. Спиралевидные подвески Боспора // ТГЭ. 1976. Т. XVII. С. 52-56.
- Скржинская М.В. Реальные и мифические народы в изображениях на памятниках искусства из античных городов Северного Причерноморья (VI-IV вв. до н. э.) // 2009. БИ. Вып. XXI. С. 13-41.
- Смекалова Т.Н. Значение изучения монетных сплавов для античной нумизматики (на примере Боспора) // ДБ. 2000. Т. 3. С. 260-301.
- Смекалова Т.Н., Горнчаровский В.А., Дюков Ю.Л. Магнитометрическое исследование Семибратнего городища и монеты синдов // XIV Всероссийская нумизматическая конференция. СПб. 2007. С. 34-36.
- Смекалова Т.Н. О смене источника серебра для монетной чеканки Боспора VI-V вв. до н. э. // ДБ. 1999. Т. 2. С. 203-212.
- Соколов Г.И. Искусство Древней Греции. М. 1980.
- Соколова О.Ю., Павличенко Н.А. Новая посвяtitельная надпись из Нимфея // Hesperoboreus. 2002. Vol. 8. Fasc. 1. С. 99-121.
- Сокольский Н.И. Боспорские мечи // МИА. 1954. № 33. С. 123-196.
- Сокольский Н.И. Деревообрабатывающее ремесло в античных государствах Северного Причерноморья. М. 1971.
- Терещенко А.Е. О монетах с надписью ΣΙΝΔΩΝ // Stratum+. 1999. № 6. С. 84-89.
- Терещенко А.Е. Автономная чеканка полисов Боспора Киммерийского VI-V вв. до н.э. Автореф. дис. канд. ист. наук. СПб. 2004.
- Толстиков В.П. К вопросу об образовании Боспорского государства // ВДИ. 1984. № 3. С. 32-39.
- Толстиков В.П. Ранний Пантикапей в свете новых археологических исследований // ДБ. 2001. С. 385-426.
- Тохтасьев С.Р. Из ономастики Северного Причерноморья // Проблемы античного источниковедения. Л. 1986. С. 72-98.
- Тохтасьев С.Р. К чтению и интерпретации посвяtitельной надписи Левкона I с Семибратнего городища // Hesperoboreus. 1998. Vol. 4. Fasc. 2. С. 286-302.
- Тохтасьев С.Р. Еще раз о синдских монетах и Синдском царстве // БФ. Ч. I. СПб. 2001. С. 63-79.
- Тохтасьев С.Р. ΣΙΝΔΙΚΑ // Таманская старина. Вып. 4. СПб. 2002. С. 10-32.
- Тохтасьев С.Р. Боспор и Синдика в эпоху Левкона I // ВДИ. 2004. № 3. С. 144-180.
- Тохтасьев С.Р. Контакты Борисфена и Ольвии с Боспором в архаический период в свете эпиграфических источников // АСГЭ. 2010. Вып. 38. С. 50-57.
- Тункина И.В. Русская наука о классических древностях юга России (XVIII -середина XIX вв.). СПб. 2002.
- Уарзити В.С. Праздничный мир осетин. М. 1995.
- Уильямс Д., Огден Д. Греческое золото. Ювелирное искусство классической эпохи V-IV вв. до н.э. СПб. 1995.
- Фармаковский Б.В. Три полихромные вазы в форме статуэток, найденные в Фанагории. Пг. 1921.
- Филов Б. Надгробные могилы при Дуванлий в Пловдивско. София. 1934.
- Фролова Н.А. Корпус монет синдов // ВДИ. 2002. № 3. С. 71-83.
- Хазанов А.М. Кочевники и внешний мир. СПб. 2008.
- Цецхладзе Г.Р. О полисном статусе городов античного Боспора // Древнейшие государства Восточной Европы. 1996-1997. М. 1999. С. 193-200.
- Чевелев О.Д., Кашаев С.В., Сударев Н.И. Новые исследования в Анапском районе Краснодарского края // 2011. XII БЧ. С. 403-408.
- Челеби Э. Книга путешествий (Извлечения из сочинения турецкого путешественника XVII в.). Вып. 2. Земли Северного Кавказа, Поволжья и Подолия. М. 1979.
- Черненко Е.В. Оружие из Семибратних курганов // Скифские древности. Киев. 1973. С. 64-81.

- Черненко Е.В. Скифские лучники. Киев. 1981.
- Шелов Д.Б. Монеты синдов // КСИИМК. 1949. Вып. XXX. С. 111-118.
- Шелов Д.Б. Монетное дело Боспора VI-II вв. до н.э. М. 1956.
- Шелов Д.Б. Синды и Синдика в эпоху греческой колонизации // Демографическая ситуация в Причерноморье в период Великой греческой колонизации. Тбилиси. 1981. С. 232-247.
- Шелов-Коведяев Ф.В. История Боспора в VI-IV вв. до н.э. // Древнейшие государства на территории СССР. Материалы и исследования. М. 1985. С. 5-187.
- Шилов В.П. Синдские монеты // СА. 1951. Т. XV. С. 204-215.
- Штунперих Р. Рельеф с изображением битвы скифов, найденный на Таманском полуострове // Боспорский рельеф со сценой сражения (Амазономахия?). М. 2001. С. 74-117.
- Яйленко В.П. Вотив Левкона I из Лабриса // ДБ. 2004. Т. 7. С. 425-445.
- Яйленко В.П. История и эпиграфика Боспора VI в. до н.э. – V в. н.э. М. 2010.
- Bouzek J. Attic Art of the Fifth and Fourth century BC and the Art of the Cimmerian Bosphorus // Греки и варвары на Боспоре Киммерийском VII-I вв. до н. э. СПб. 2006. С. 12-19.
- Bravo B., Chankowski A. Cités et emporia dans le commerce avec barbares à la lumière du document dit à tort "inscription de Pistiros" // BCH. 1999. N 123. P. 275-316.
- Garlan I. Les timbres amphoriques de Thasos. I. Timbres Protothasiens et Thasiens anciens // Etudes Thasiennes. 1999. XIII.
- Gill D.W.J. Two new silver shapes from Semibratny (Seven Brothers') tumuli // ABSA. Vol. 82. P. 47-53. 1987.
- Goroncharovskiy V. A. Silver Rhyton with Representation of a Winged Ibex from the Forth Semibratny Tumulus. Cultural Influences in Sindike in the Fifth to Forth Century BC // Achaemenid Impact in the Black Sea. Communications of Powers. Kobenhavn. 2010. P. 87-101.
- Graham A.J. Thasos and the Bosporan Kingdom // Ancient West and East. 2002. P. 87-99
- Hansen M.H. A Typology of Dependent Poleis // Yet More Studies in the Ancient Greek Polis. Papers from the Copenhagen Polis Centre. 4. Stuttgart. 1997. P. 29-37.
- Head B.V. Historia numorum. London. 1963.
- Lattimore O. Inner Asian Frontiers of China. Boston. 1967.
- Martin R. Rapports entre les structures urbaines et les modes de division et d'exploitation du territoire // Problemes de la terre en Grèce ancienne. Paris. 1973. P. 87-112.
- Moore M. Attic Red-Figured and White-Ground Pottery // The Athenian Agora. Vol. XXX. Princeton. 1997.
- Ruxer M.C. Historia naszymyjnika greckiego. Poznan. 1938.
- Sayles W.G. Numismatic Art in the Greek World. Vol. 2. Wisconsin. 2007.
- Schefold K. Untersuchungen zu den Kertscher Vasen. Berlin-Leipzig. 1934.
- Schefold K. Der scythische Tierstill in Südrussland // ESA. 1938. XII. S. 14-42.
- Sparks B.A., Talcott L. Black and Plain Pottery of the 6th, 5th, and 4th Centuries BC // The Athenian Agora. Vol. XII. Princeton. 1970.
- Starr C.G. New Specimens of Athenian Coinage 480-449 BC // NC. 1982. Vol. 142. P. 129-134.
- Strong D.E. Greek and Roman Gold and Silver Plate. L. 1966.
- Valle G. La colonization grecque en Occident // Доклады XIII Международного конгресса исторических наук. 1973. Т. I. Ч. 3. М. С. 54-68.
- Vlasova E.V. Les kourganés des Sept-Frères et les Sindes // Etudes et Travaux. T. XX. Warszawa. 2005. P. 276-296.

В.А. Горнчаровський

## СЕМИБРАТНІ КУРГАНИ У КОНТЕКСТІ ІСТОРІЇ ТА СТАРОЖИТНОСТЕЙ ПІВНІЧНОГО ПРИЧОРНОМОР'Я

### Резюме

Семибратні кургани досліджувалися у 1875 -1876 та 1878 рр. В.Г. Тизенгаузенем. Аналіз походжених звідси знахідок та конструкцій похоронних споруд демонструє складний характер греко-варварських взаємодій у період, попередній включенню Сіндики у склад боспорських володінь. Розташований поряд з курганами Лабрис (Семибратне городище), очевидно, з кінця 2-ї чверті Vст. до н.е. існує як грецький поліс, який знаходився у залежності від сіндів.

Лінія з п'ятьох курганів (ПК 2, 4-7) демонструє поступовий процес їх возведення у напрямку з заходу на схід. ПК 3, який втиснутий у простір між ПК 2 та 4, пізніший, ніж ПК 7. Цю обставину можна пояснити неможливістю подовжити лінію насипів за умовами рельєфа місцевості. Самий пізній у групі є ПК 1 на південь від ПК 2.

Період будівництва Семибратніх курганів практично співпадає з часом розквіту так званого Сіндського царства (сер.V – почат. IV ст. до н.е.), який відмічений чеканкою декількох серій срібляних монет від імені всього племені (з легендою ΣΙΝΔΩΝ). Це свідчить про велику роль племінної знаті, похоронні пам'ятки якої синхронні царським, але менших розмірів, розсіяні на території к заходу від Лабрису. Ці комплекси свідчать про значну роль сіндської аристократії у сфері зовнішніх відносин як в області, де був обіг престижних предметів, які визначали місце людини у соціальній структурі.

В.А. Горнчаровский

## СЕМИБРАТНИЕ КУРГАНЫ В КОНТЕКСТЕ ИСТОРИИ И ДРЕВНОСТЕЙ СЕВЕРНОГО ПРИЧЕРНОМОРЬЯ

### Резюме

Семибратние курганы исследовались в 1875-1876 и 1878 гг. В.Г. Тизенгаузенем. Анализ происходящих отсюда находок и конструкции погребальных сооружений демонстрируют сложный характер греко-варварских взаимодействий в период, предшествовавший включению Синдики в состав боспорских владений. Расположенный рядом с курганами Лабрис (Семибратнее городище), очевидно, с конца 2-й четв. V в. до н. э. существует как греческий полис, находившийся в зависимости от синдов.

Линия из пяти курганов (СК 2, 4-7) демонстрирует постепенный процесс их возведения в направлении с запада на восток. СК 3, который втиснут в пространство между СК 2 и 4, более поздний, чем СК 7. Это обстоятельство можно объяснить невозможностью продолжить линию насыпей по условиям рельефа местности. Самым поздним в группе является СК 1 к югу от СК 2.

Период строительства Семибратних курганов практически совпадает со временем рас-

цвета так называемого Синдского царства (сер. V – нач. IV вв. до н.э.), который отмечен чеканкой нескольких серий серебряных монет от имени всего племени (с легендой ΣΙΝΔΩΝ). Это свидетельствует о большой роли племенной знати, погребальные памятники которой синхронные царским, но меньших размеров, рассеяны на территории к западу от Лабриса. Эти комплексы свидетельствуют о значительной роли синдской аристократии в сфере внешних сношений как области, где обращались престижные предметы, определявшие место человека в социальной структуре.

V.A. Goroncharovskiy

## SEMIBRATNIE BARROWS IN THE CONTEXT OF THE HISTORY AND ANTIQUITIES OF THE NORTHERN BLACK SEA COAST

### Summary

Semibratnie barrows were studied in 1875-1876 and 1878 by Vladimir Tizengauzen. Analysis of the finds from this place and the constructions of burial chambers is demonstrates the complicated nature of the Greek-Barbarian relations in the period which preceded to inclusion of Sindice in the possession of the Bosphorus. Semibratnee hillfort (Labrys) is located near to barrows and evidently from the end of the 2<sup>nd</sup> quarter of 5<sup>th</sup> century B.C. this town exists as a Greek polis which paid tribute to Sindoi as gifts.

The line of five barrows (2, 4-7) demonstrates the gradual process of construction of the burial mounds in the direction from the west to the east. Barrow 3 which squeezed into the space between Barrow 2 and 4, is more recent than Barrow 7. This may be explained as the inability to continue the line of mounds on the conditions of the earth relief. The most delayed in this group is Barrow 1 to the south of Barrow 2.

Period of construction Semibratnie barrows practically coincides with the flowering of the so-called Sindian kingdom (mid of the 5<sup>th</sup> – beginning of the 4<sup>th</sup> century BC). It was marked by several series of coinage of silver coins on behalf of the entire tribe (with inscription ΣΙΝΔΩΝ). This circumstance says for us about the great role of the tribal elite which synchronous burial monuments (Small Semibratnie barrows) are scattered in the territory to the west of Labris. These complexes indicate a significant role of Sindian aristocracy in external relations as the area where prestigious subjects determined the man's place in the social structure.

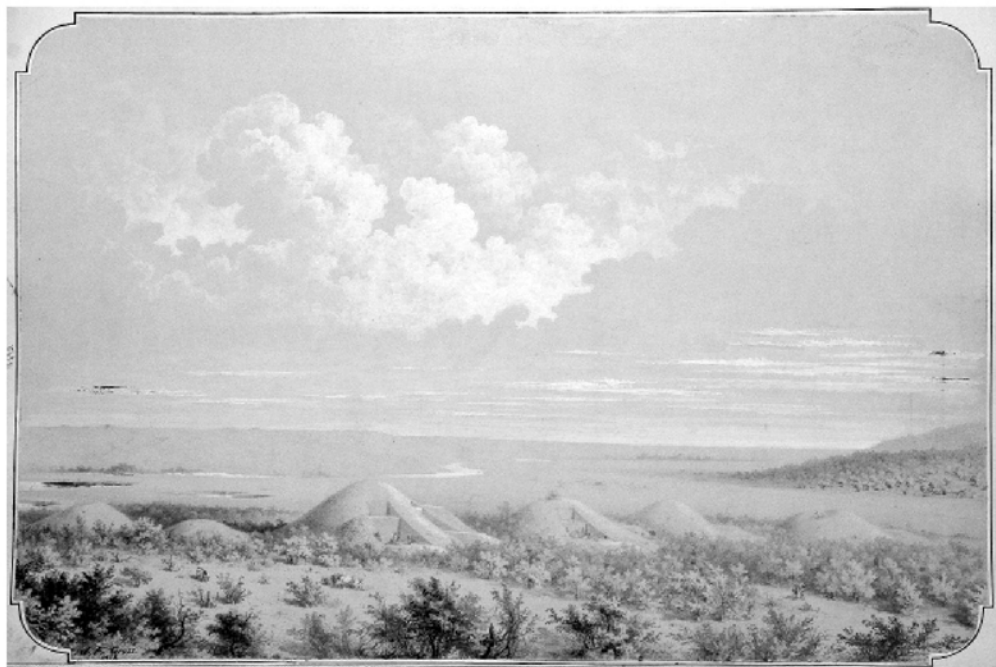

**Рис. 1.** Раскопки Семибратних курганов. Вид с юга. Рисунок Ф.И. Гросса. 1875 г.

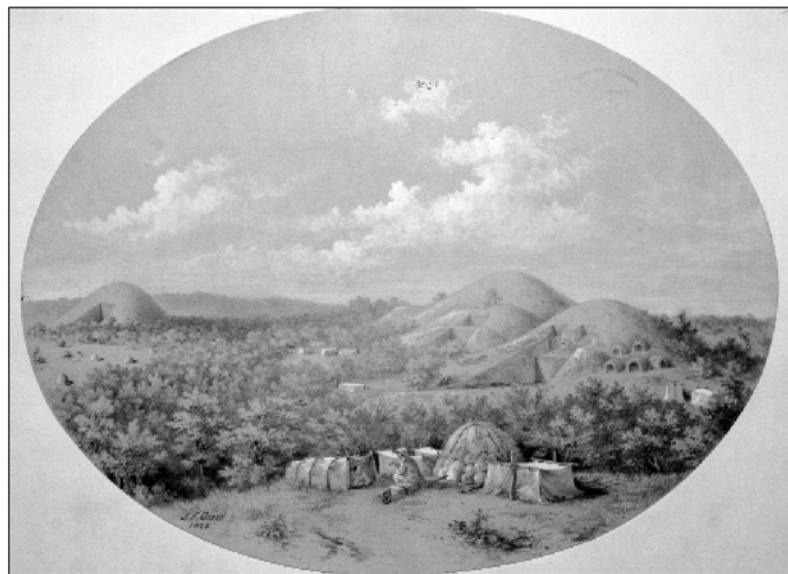

**Рис. 2.** Раскопки Семибратних курганов. Вид с востока.  
Рисунок Ф.И. Гросса. 1875 г.



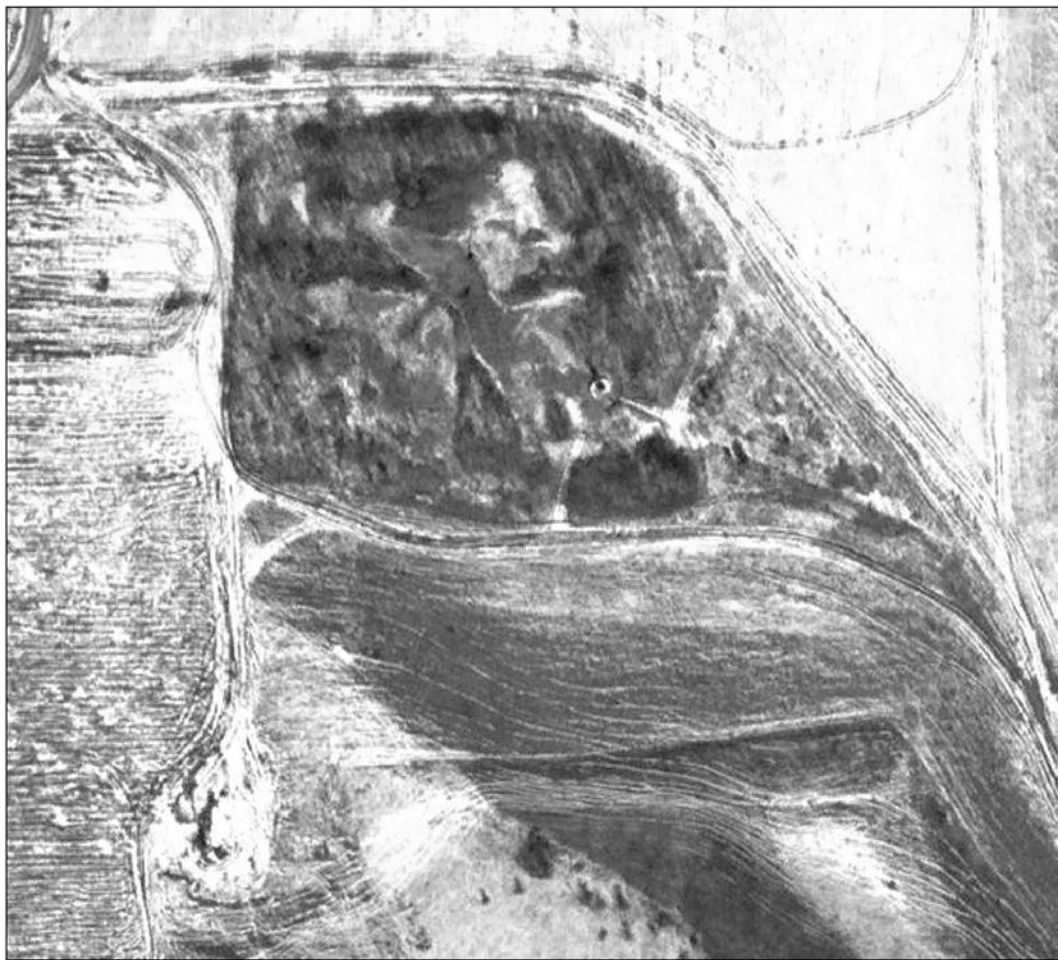

**Рис. 3.** Семибратние курганы (современное состояние).  
Космический снимок из ресурса Google Earth.



Рис. 4. План СК 1:

1 – разграбленная впускная гробница; 2 – уступы в траншеях; 3 – угол каменного склепа; 4 – остатки бревен в насыпи; 5 – камера центрального склепа; А-С – подземные галереи, пробитые В.Г. Тизенгаузенем.



Рис. 5. Костяные наконечники стрел:  
1 – из СК 1; 2 – из кургана Солоха.

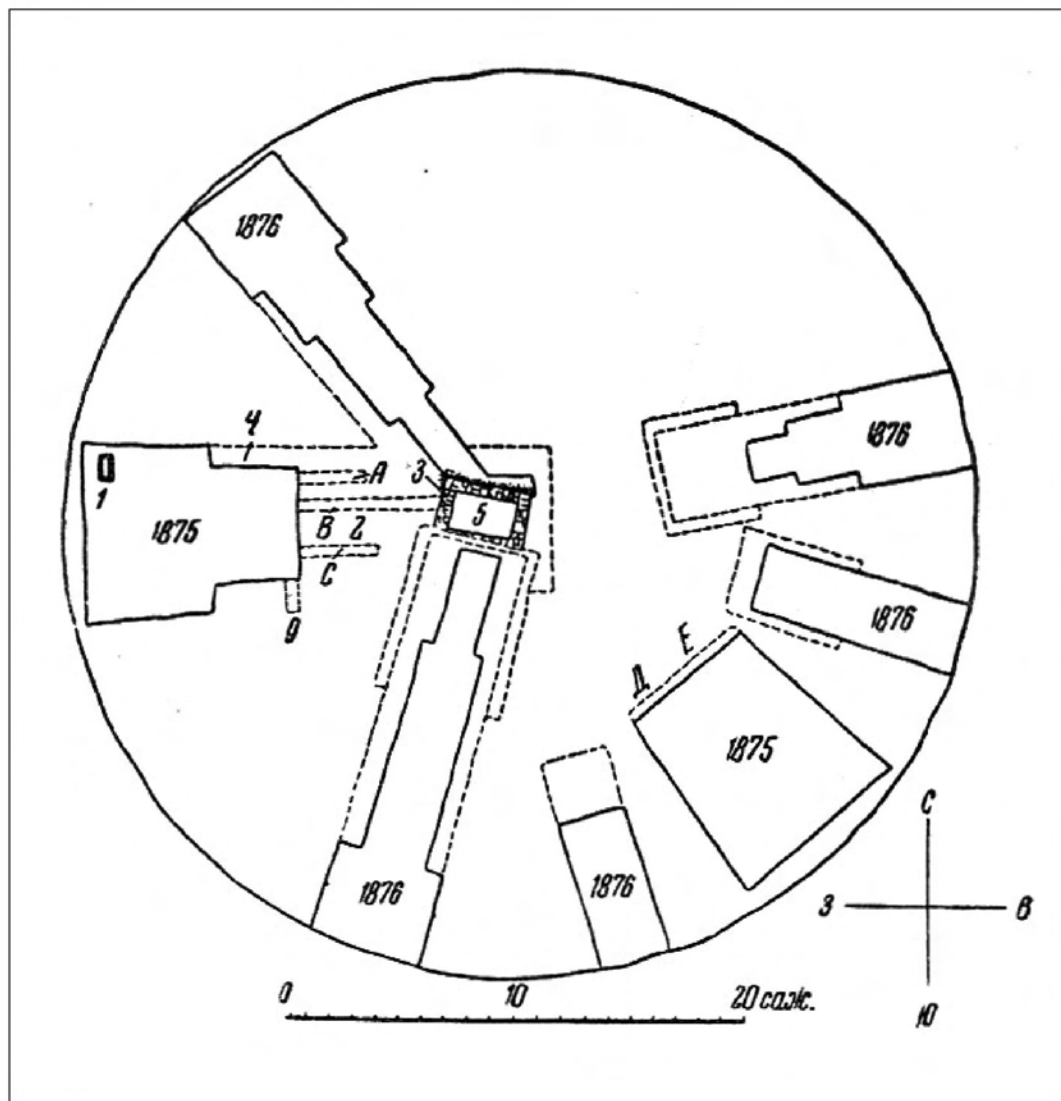

Рис. 6. Фрагменты краснофигурной пелики из СК 1.

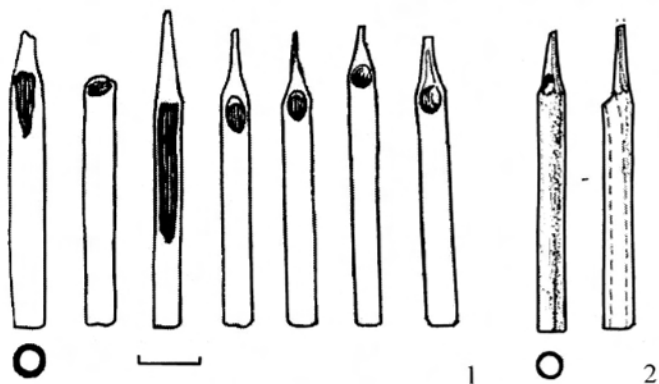

Рис. 7. План СК 2 с гробницей из сырцового кирпича:  
А – грабительская яма.

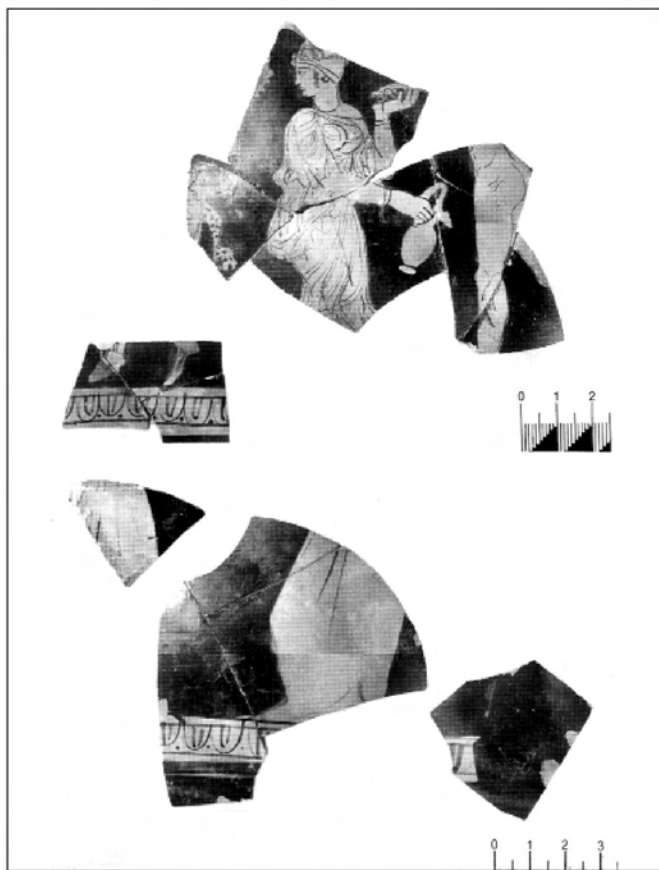

Рис. 8

Рис. 8. Золотая гривна из СК 2.

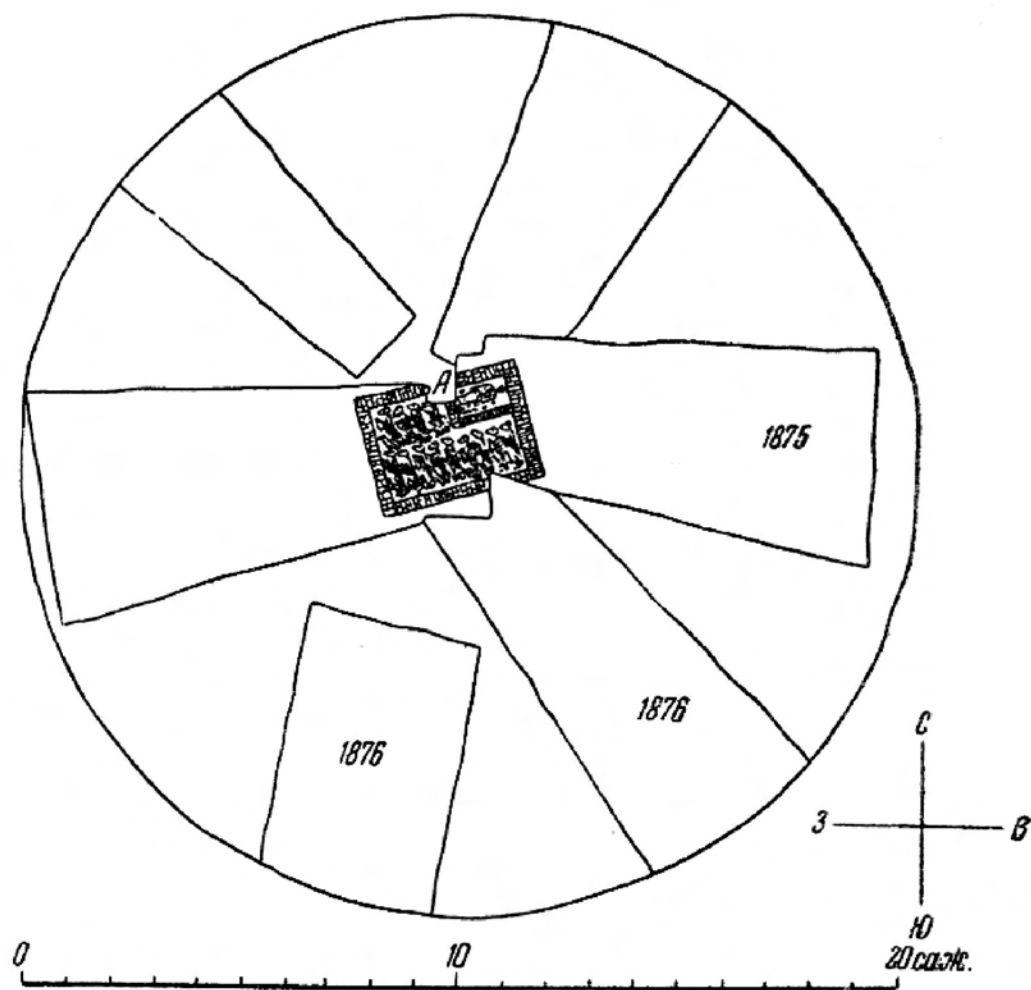
Рис. 9. Серебряная с позолотой пластина от горита из СК 2.

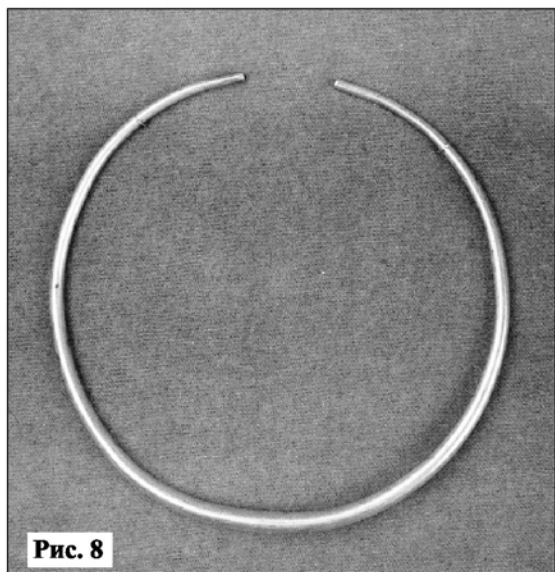

Рис. 9

Рис. 10. Изображения совы вправо:

1 – нашивная бляшка из СК 2; 2 – афинская тетрадрахма 455-450 гг. до н. э.

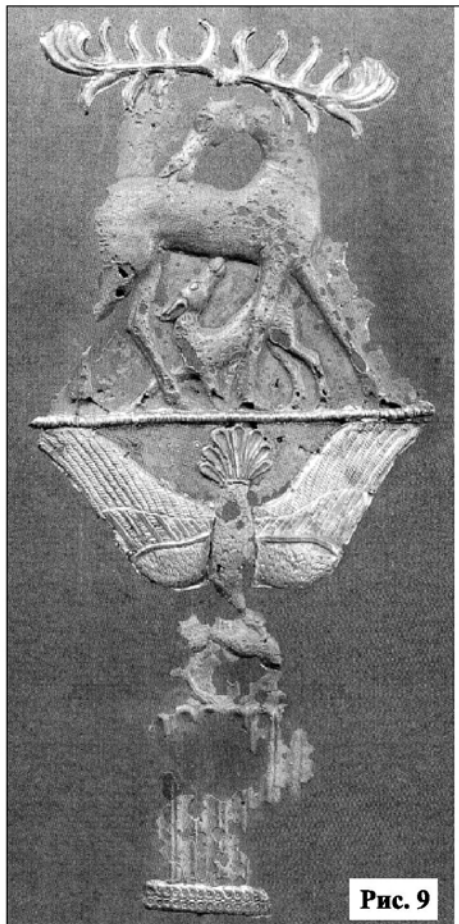

Рис. 10



2



Рис. 11. План СК 3:

1 – разграбленная гробница из сырцового кирпича; 2 – конская гробница.



Рис. 12. Рукоятка махайры из СК 3.

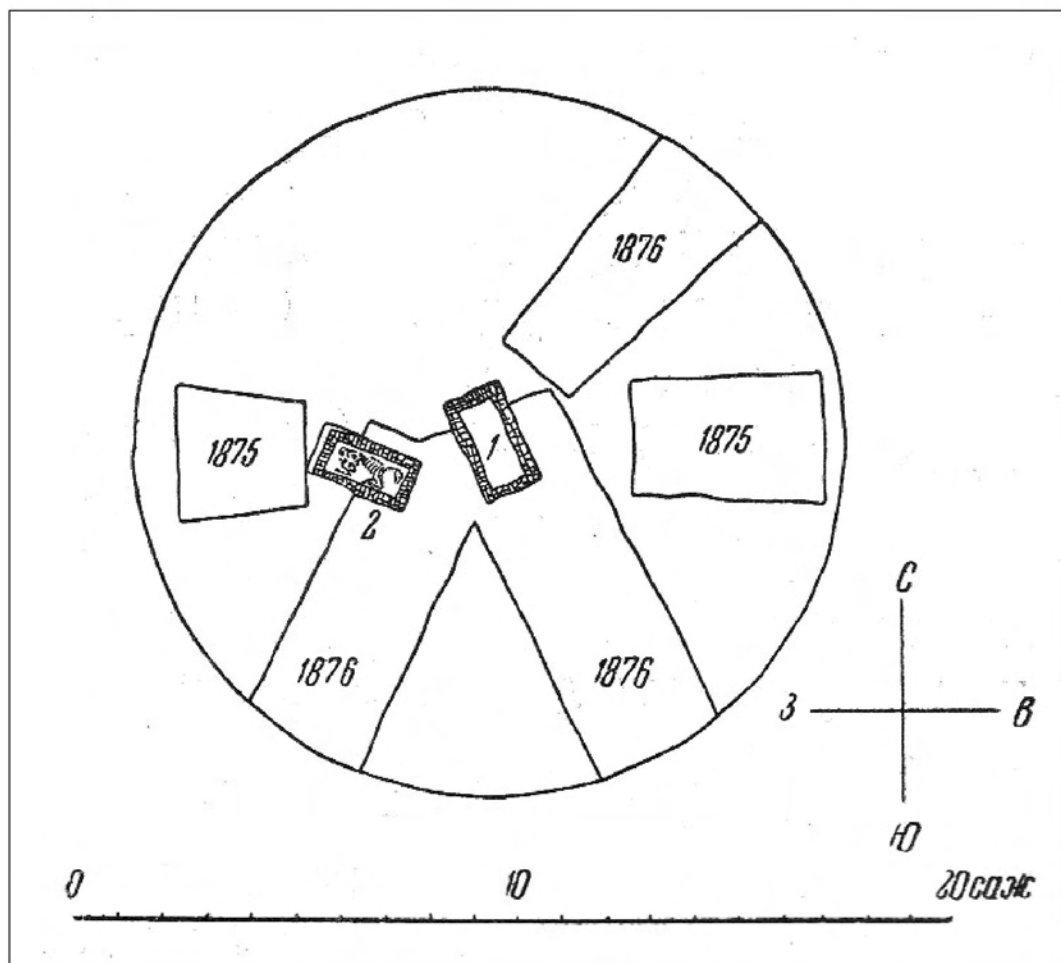

Рис. 13. Треугольные золотые бляшки:  
1 – из СК 3; 2 – из кургана Солоха.



Рис. 14. План СК 4:

1-2 – конские гробницы; 3 – ограбленная гробница из сырцового кирпича; 4 – отделение с уцелевшими предметами погребального инвентаря.

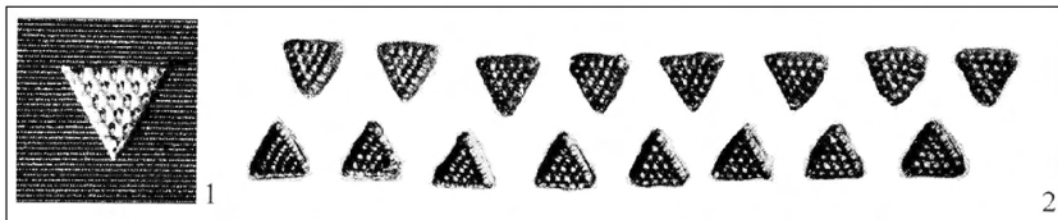

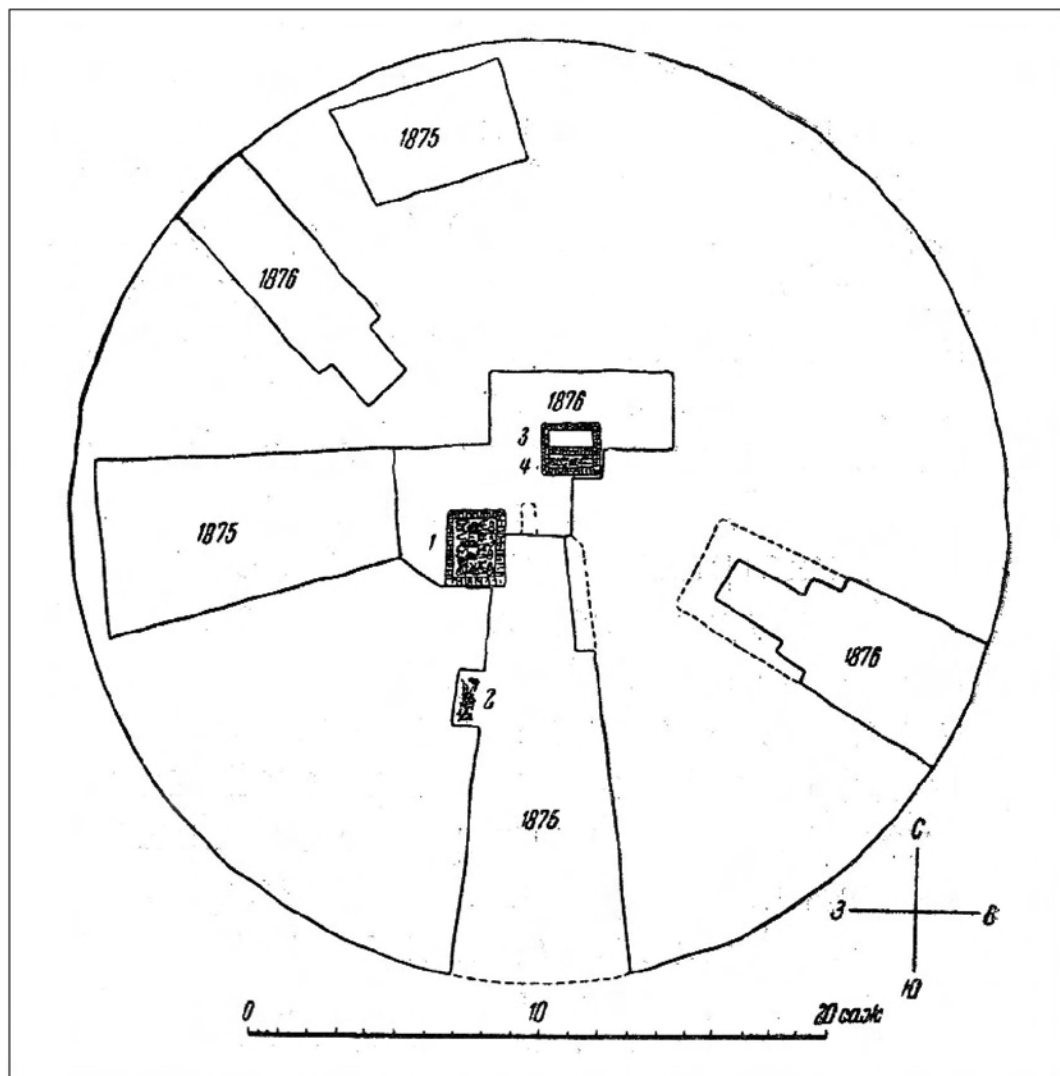

Рис. 15. Серебряный ритон с фигурой крылатого козла из СК 4.



Рис. 16. Золотые пластины со сценой терзания зайца от ритона из СК 4.

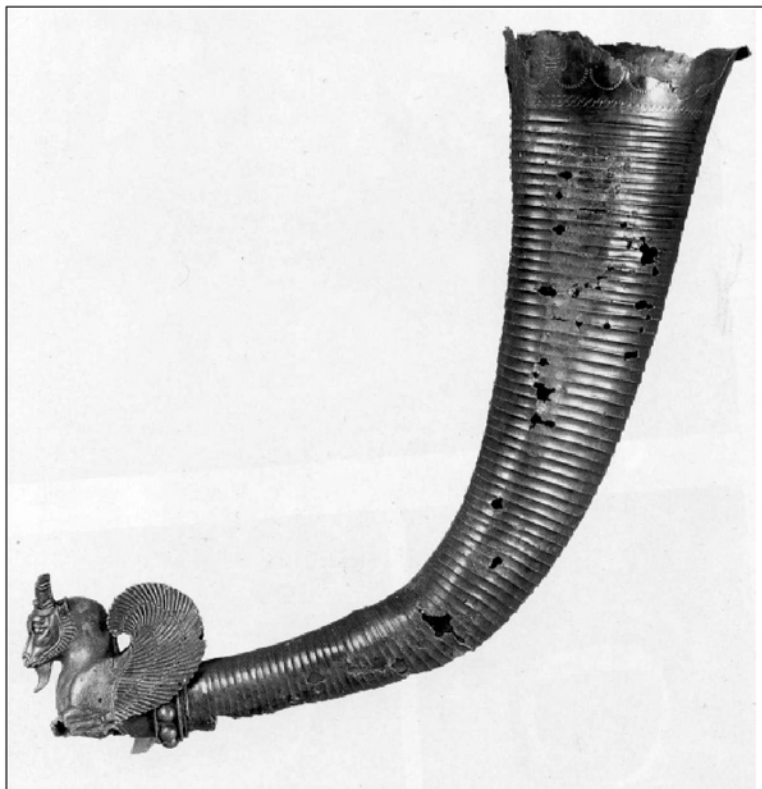

Рис. 17. Тетрадрахма г. Акраганта (Сицилия) конца V в. до н. э.



Рис. 18. Золотая пластина с изображением дракона от ритона из СК 4.



Рис. 19. Круглые пластины-горгонеины, украшавшие панцири:  
 1 – из СК 4; 2 – из кургана Голямата могила (Дуванли, Болгария).



Рис. 20. Граффито на донце чернлакового сосуда из СК 4.

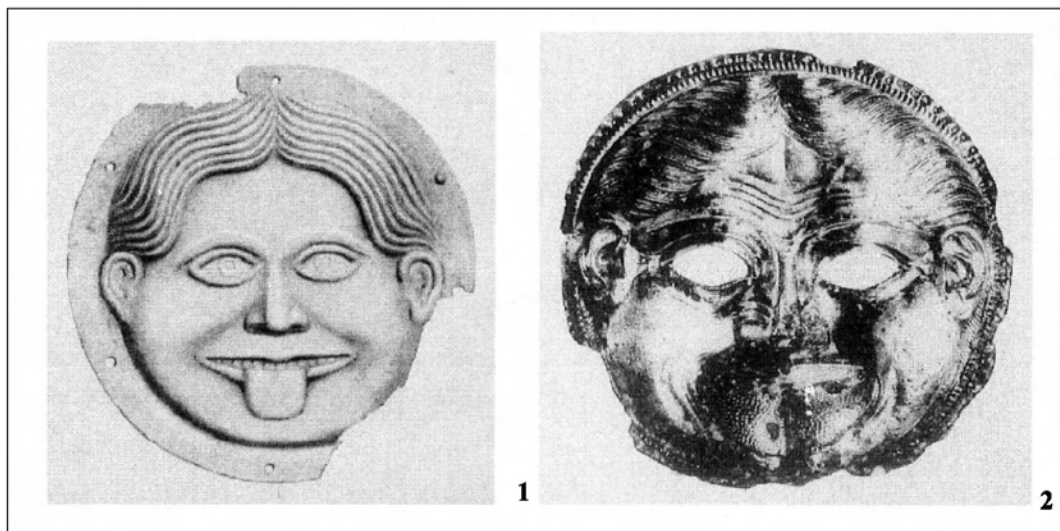

Рис. 21. План и разрез СК 5:

1 – фрагменты керамики; 2 – жженый точок; 3-4 – конские гробницы; 5 – каменный завал в оплывшей грабительской яме; 6 – уступы в траншеях; 7 – камышовые прослойки; 8 – подземные галереи, пробитые В.Г. Тизенгаузном.

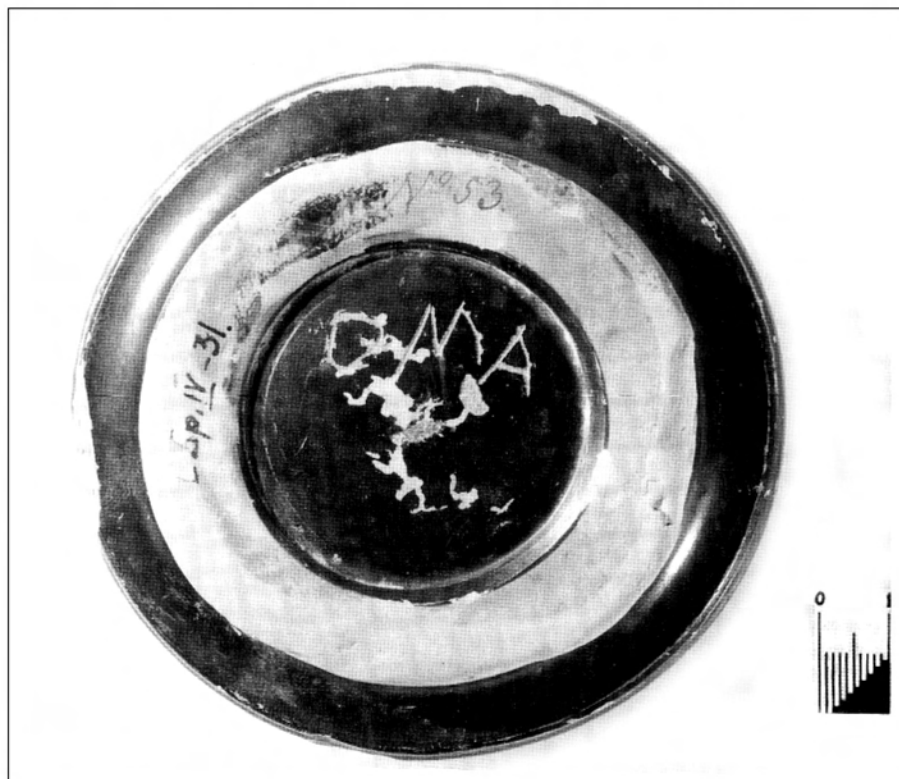

Рис. 22. План СК 6:

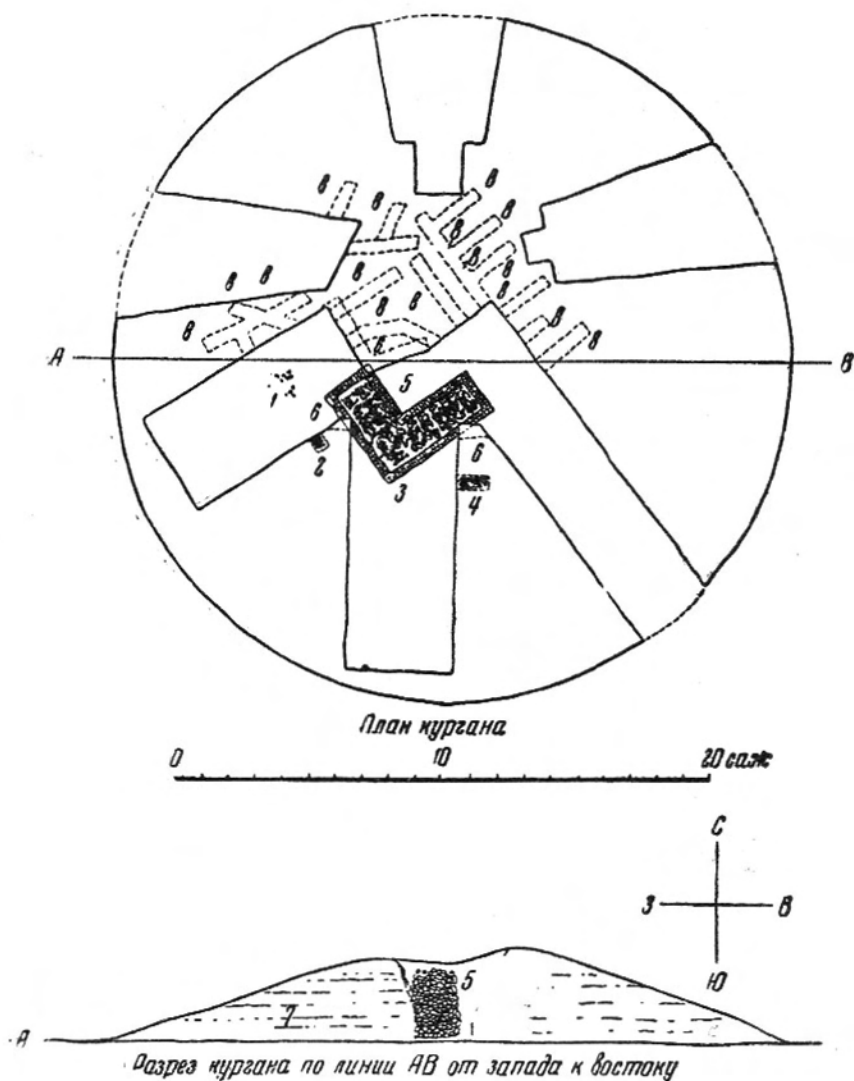
1 – каменная гробница с деревянным саркофагом; 2-3 – отделения с предметами погребального инвентаря; 4 – отделение с конскими захоронениями; 5 – подземные галереи, пробитые В.Г. Тизенгаузенем.



Рис. 23

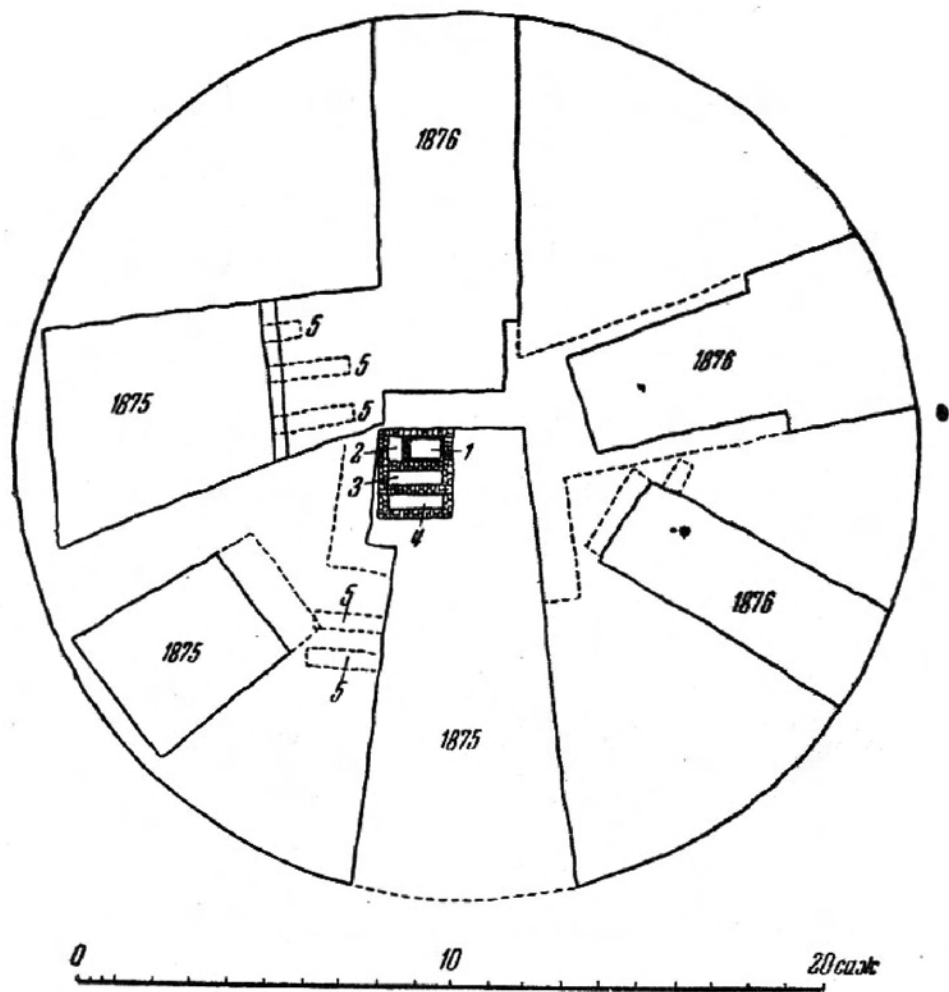

Рис. 24

**Рис. 23.** Изображения свињи влево:

1 – на инталии из горного хрусталя в СК 6; 2 – на кизикине 500-460 гг. до н. э.

**Рис. 24.** Краснофигурные пелики 440-430 гг. до н. э.:

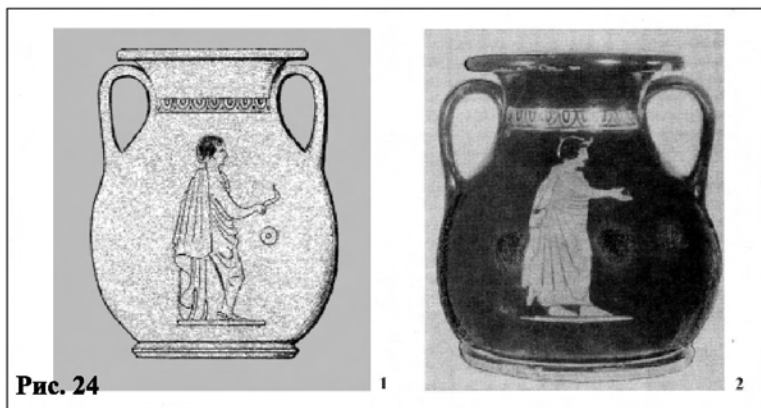
1 – из СК 6 (РА ИИМК, Р-І, д. 567, л. 33).; 2 – из собрания Гос. Эрмитажа.

**Рис. 25.** Краснофигурный аск с изображениями бегущих льва и зайца из СК 6 (РА ИИМК, Р-І, д. 567, л. 33).



Рис. 25



Рис. 26. План и разрез СК 7:

1 – гробница из сырцового кирпича в насыпи кургана; 2 – фрагменты краснофигурной пелики; 3 – ограбленная каменная гробница; 4 – отделение, выделенное стенкой из сырцового кирпича; 5 – конская гробница из сырцового кирпича; 6 – отдельные каменные блоки; 7 – ограбленная каменная гробница в насыпи кургана; 8 – каменная крепида; 9 – граница расплывшей первоначальной насыпи кургана; 10 – граница подсыпки насыпи кургана с западной стороны; 11 – уступы в траншеях; 12 – грабительская яма в разрезе.

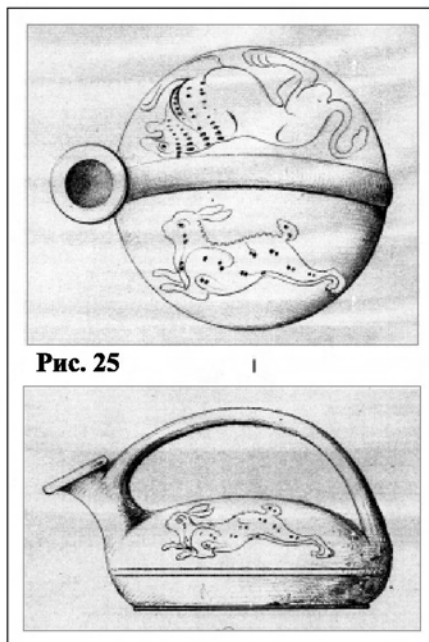

Рис. 3. Общая магнитная монохромная карта 2006-2009 годов нанесена на топографический план

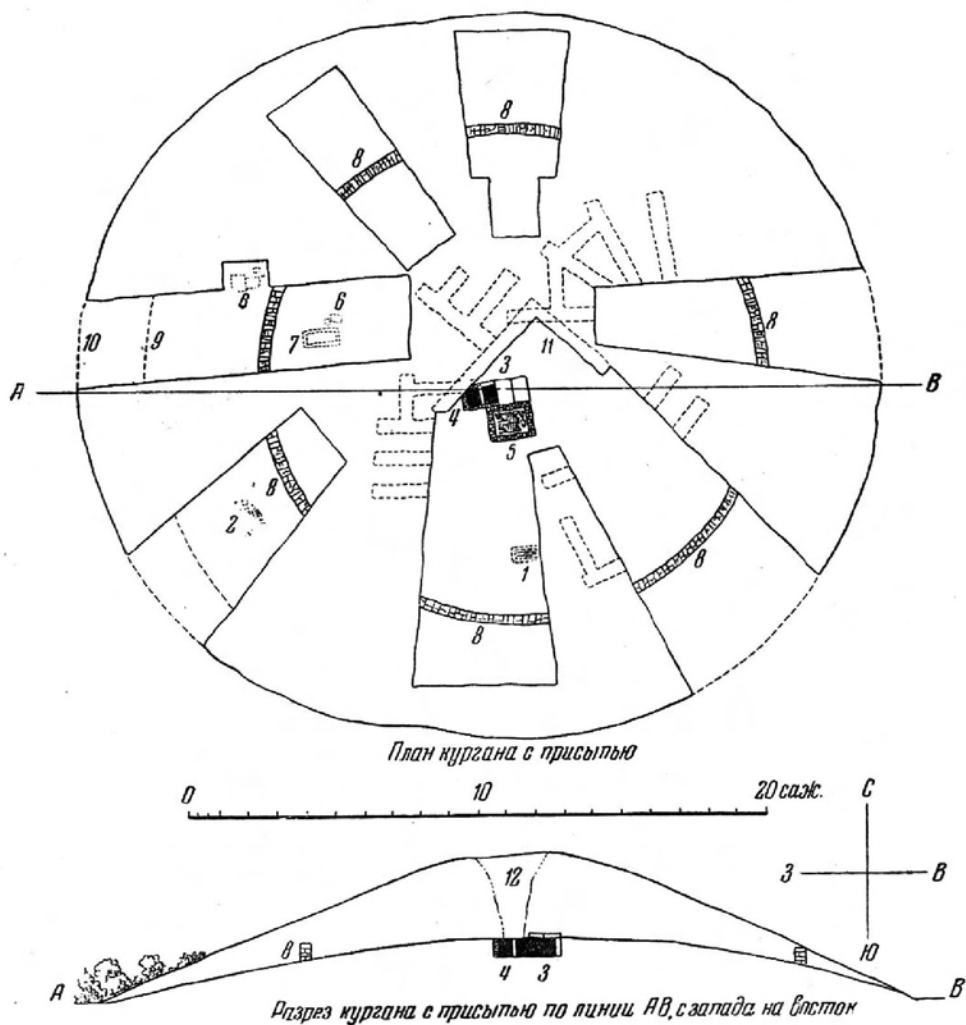
Рис. 27. План Лабриса (Семибратнего городища) с нанесенными на него данными геомагнитной съемки 2006-2009 гг.



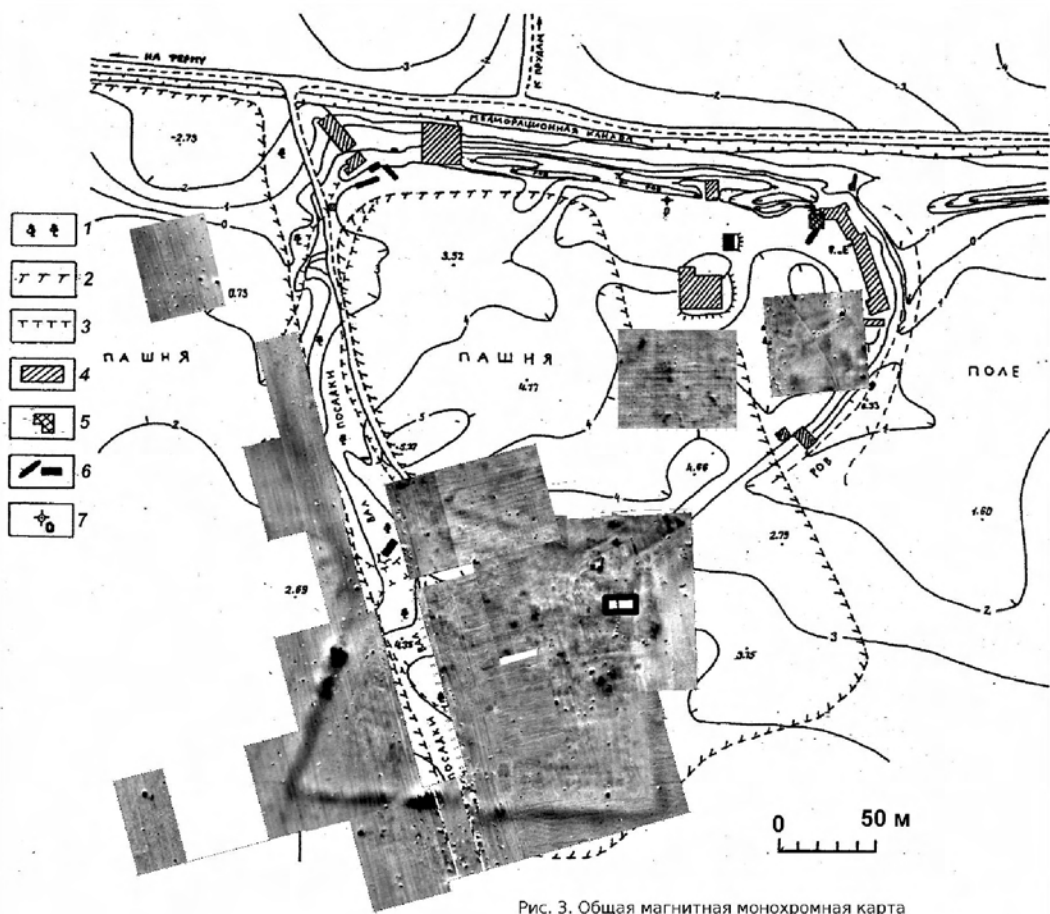

Рис. 28. Реконструкция царского героона с рельефами, найденными в Юбилейном I (по Я. Боузеку).



Рис. 29

**Рис. 29.** Известняковый рельеф со сценой битвы варваров из Юбилейного I. Прорисовка деталей (худ. Ю. Мосунов).

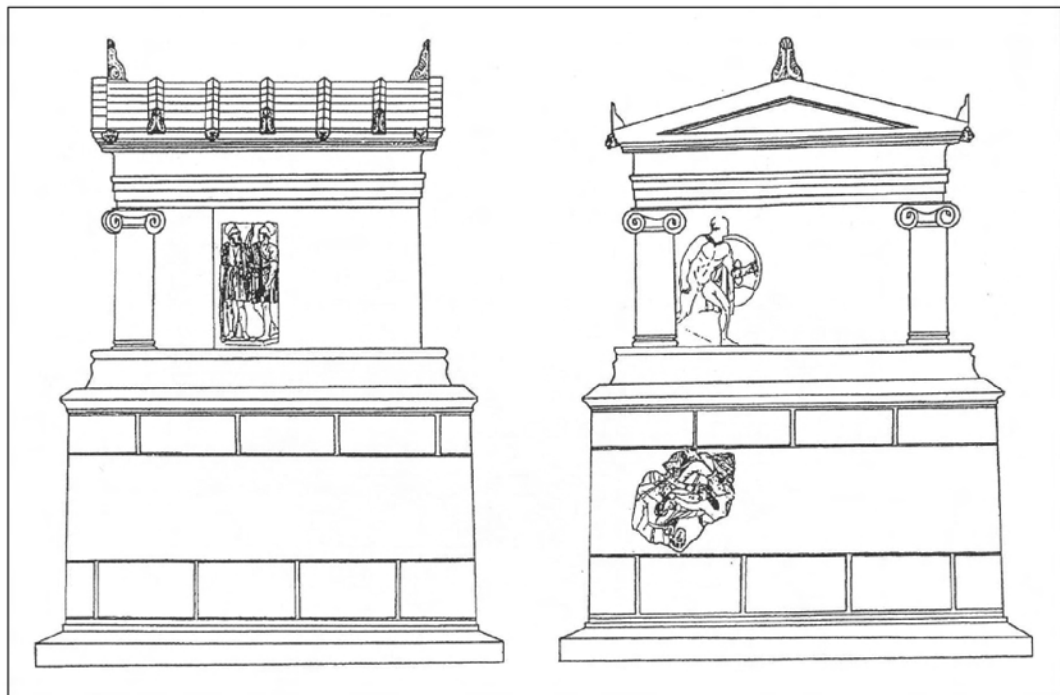

**Рис. 30.** Отрубленные головы. Фрагмент рельефа со сценой битвы варваров из Юбилейного I (Боспорский рельеф, 2001, табл. VIII).

Рис. 30