

Л. А. ГОЛОФАСТ, С. Г. РЫЖОВ

РАСКОПКИ КВАРТАЛА X В СЕВЕРНОМ РАЙОНЕ ХЕРСОНЕСА

Северный прибрежный район Херсонеса, систематическое изучение которого ведется с 1931 года, представляет огромный интерес для историка, занимающегося проблемами поздневизантийского города. В кварталах, погибших в результате пожара в третьей четверти XIII в., сохранился практически весь комплекс вещей, которые были в употреблении непосредственно перед пожаром, предоставляя полную информацию о повседневной жизни и занятиях обитателей усадеб. Из-за внезапности разрушения жители оставили в домах все их содержимое, успев, по-видимому, вынести только наиболее ценное. После разгрома район больше не застраивался и использовался как источник строительных материалов для вновь отстраивающихся кварталов города, о чем, в частности, свидетельствует незначительное количество черепицы, найденной в квартале X.

Соседство участка, на котором располагается описываемый квартал X, с административным и религиозным центром города определило его особую роль в топографии средневекового Херсона: с восточной стороны к нему примыкал комплекс построек кафедрального собора, с южной – главная площадь. Квартал X с востока и запада был ограничен VII и VIII поперечными улицами, а с севера и юга – соответственно II продольной улицей и Главной площадью города, оформляя ее северный угол (рис. 1а). В целях получения целостной картины гибели города все пять кварталов участка были открыты по одному горизонту, относящемуся ко времени их гибели. Однако, следует отметить, что в ряде случаев слои были нарушены в результате хозяйственной деятельности основанного в середине XIX в. монастыря и военных действий в годы Второй мировой войны.

Предварительная публикация результатов раскопок кварталов Северного района, в которой дана краткая характеристика застройки как всего района в целом, так и каждого квартала в отдельности, а также найденного при раскопках материала, уже была дана автором раскопок [1]. Целью предлагаемой работы является по возможности полная публикация всего комплекса находок из квартала X и всей имеющейся информации об открытых строительных остатках¹.

История застройки квартала. Как показали исследования, первоначально квартал был застроен в IV в. до н.э. От этого времени, так же как и от последующего – римского, сохранились выходящие на улицы фундаменты эллинистических домов и единичные фрагменты кладок усадеб первых вв. н.э. К ранневизантийскому периоду предположительно можно отнести только две цистерны в помещении 4 и остатки подвала

¹ Авторы приносят глубокую благодарность И.Б.Гусаковой, выполнившей все представленные в работе таблицы, сотрудникам отдела фондового хранения Херсонесского заповедника за постоянную помощь в работе, сотрудникам архитектурно-археологического отдела Т.Г.Бородинской и О.А.Андреевой, составившим полевую документацию по всему комплексу находок из квартала, а также художникам-реставраторам О.А.Демьяновой и Л.А.Дивавиной.

в помещении 14. Ранний материал, как правило, был выявлен либо в углублениях скалы, либо в качестве примеси в более поздних напластованиях.

После периода «темных веков», не оставившего в описываемом районе каких-либо следов, в Херсоне начался процесс возрождения и активизации городской жизни, охвативший в IX-X вв. большую часть Византийской империи и продолжавшийся в XI-XIII вв. [2, p. 616; 3, p. 31-39]. Судя по обилию материала IX-X вв., находимого практически во всех районах города, Херсон восстановил свою первоначальную территорию в пределах оборонительных стен, однако застройка этого времени не сохранилась, т.к. построенные в X в. кварталы погибли в пожаре, которым сопровождалось разрушение города, скорее всего, киевским князем Владимиром. Позднее кладка разрушенных домов была разобрана, а полученный строительный материал использован при строительстве новых кварталов. Нивелировочная засыпь под новое строительство на рассматриваемом участке представляет аморфную засыпь, состоящую из земли, мелких фрагментов керамики, костей, раковин и мелких камней. Характерной их чертой является почти полное отсутствие крупных фрагментов керамики, что, возможно, связано с ее выборкой и использованием в ходе нового строительства для приготовления цемянкового или известково-цемянкового раствора. Из наиболее выразительных фрагментов можно упомянуть фрагмент белоглиняного открытого сосуда с полихромной росписью X в. (рис. 17, 2) и фрагмент дна поливной белоглиняной миски с росписью брызгами XI-XII вв. (рис. 17, 1). Нумизматический материал представлен довольно многочисленной группой монет VI в. (Юстиниана I) и IX-X вв. (Василий, Роман I), а также монетами с монограммой имени Романа, выпускавшимися с последней четверти XI до первой половины XIII вв. (см. табл. 1). Самая поздняя монета, представленная в засыпи квартала, относится к чекану конца XI – начала XII вв. Однако, для определения времени последнего строительства в районе эти находки следует использовать с большой осторожностью, т.к. они могли попасть в засыпь в ходе хозяйственной деятельности жителей квартала.

В результате раскопок, площадь которых составила 625 кв. м, была открыта северная часть квартала (южную часть отрезала разделившая квартал почти пополам монастырская стена, за которой располагаются монастырские постройки) с двумя усадьбами, небольшой приходской церковью, расположенной в западном углу квартала, и несколькими помещениями, принадлежавшими двум усадьбам, расположенным за монастырской стеной.

Планировка квартала. В отличие от других византийских городов, застраивающихся в X-XIII вв. спонтанно, без соблюдения какого-либо плана и представлявших собой скопление хаотично построенных домов [2, с. 638-639; 4], Херсонес сохранил античную сетку кварталов, составляя единственное и удивительное исключение. Однако при этом кварталы правильной прямоугольной формы застраивались без какого-либо предварительного плана, но по обычной схеме, согласно которой вокруг двора располагались небольшие жилые, производственные и подсобные помещения часто неправильной формы, которые строились, перестраивались и достраивались по мере необходимости. Подобная планировка характерна для большинства византийских усадеб рассматриваемого времени [5, p. 8-9]. Открытые усадьбы имели смежные дворы, которые занимали центральную часть раскопанного участка и были разделены глухой бутовой стеной. Некоторые помещения имели выход не во двор, связанный узким коридором с улицей, а, будучи проходными, выходили непосредственно на улицу. Выявлено одно изолированное, не связанное с соседними усадьбами помещение (помещение 5) с прямым выходом на улицу. Примеры подобных домов также имеются на территории Византии [5, p. 22].

Кладка. Кладка домов трехслойная, состоящая из двух лицевых стенок из небольших бутовых камней с забутовкой мелким камнем на грязевом растворе, возможно с незначительным количеством извести. Такая кладка считается достаточно прочной, т.к.

земля между рядами могла играть антисейсмическую роль. С лицевой стороны камни кладки слегка скалывались. В углы закладывали более крупные и подтесанные камни, часто вторичного использования. Глубина закладки стен – 0,8-0,9 м. Толщина стен 0,65-0,7 м. В целях укрепления кладки на высоте 1,2 м от дневной поверхности в нее закладывали деревянные балки толщиной 0,10-0,15 м. от которых сохранились горизонтальные пазы с обеих сторон и местами их обуглившиеся остатки. Стены были оштукатурены местами сохранившимся известковым раствором, наложенным тонким слоем, толщина которого не превышала 0,5-1,0 см. Судя по находкам профилированных блоков, выходившие на улицы фасады домов имели простой карниз с полочкой и выкружкой.

Второй этаж. В квартале нет каких-либо признаков наличия второго этажа. В других кварталах города о наличии вторых этажей, как правило, говорят сохранившиеся каменные лестницы. Так, авторы раскопок в Северном прибрежном районе Херсонеса отмечают, что почти в каждом доме имеется каменная лестница, достигающая уровня пола второго этажа, помещения которого служили, по всей видимости, жилыми комнатами [6, с. 97, 103]. Об отсутствии вторых этажей в рассматриваемом квартале свидетельствует также тот факт, что практически все вещи найдены непосредственно на полу помещений, а не в завале камней, как это бывает при падении вещей со второго этажа. Более того, завал черепицы от рухнувших крыш располагался непосредственно на полах помещений над слоем золы от сгоревших балок перекрытия. Об одноэтажном характере застройки говорит и неглубокая закладка фундаментов, довольно тонкие стены первых этажей, характер кладки и небольшой объем выявленного строительного материала.

Подвалы. Подвалы имели внутренние стенки, на которых держались полы верхнего помещения. Такое устройство характерно для многих подвалов поздневизантийских херсонесских домов [7, с. 254; 8, с. 167].

Крыша. Конструкцию крыши из-за пожара и последующего падения стен реконструировать невозможно. Мы можем только предполагать использование перекрытия по деревянным стропилам, о наличии которых свидетельствуют находки в некоторых помещениях большого количества золы и угля от рухнувших балок (помещения 7 усадьбы 1 и 15 усадьбы 2) и железных гвоздей. Аналогичные находки известны по раскопкам в других районах города. Так, Г.Д.Белов и А.Л.Якобсон отмечали находку среди горелых балок в одном из помещений XVII квартала более 100 шт. больших гвоздей (длиной до 11 см) [9, с. 136]. В другом помещении (№ 5) под слоем черепицы найден обгорелый брус шириной в сечении 18 см и высотой 7 см и железные гвозди с широкой шляпкой [9, с. 140].

Судя по аналогиям, черепицу укладывали перекрывающими друг друга рядами, возможно на слой земли или, по коньку, на штукатурку – некоторые из найденных калиптеров имеют следы штукатурки на нижней поверхности. Такая практика наблюдается и на других поселениях [10, р. 9]. Покрывавшие крышу, как правило, разбитые во время падения керамида, были найдены во многих помещениях усадеб (помещения 4, 6, 6а, 7, 11 усадьбы 1 и 14 и 20 усадьбы 2, а также в помещениях 5, 9, 16, 21). Под слоем черепицы иногда удается выявить золу сгоревшего камыша, который укладывали под черепицу для утепления кровли.

Полы. Полы в помещениях были земляные, хорошо утрамбованные. Помещения, расположенные над подвалами, имели деревянные полы, которые держались на внутренних стенках подвалов. Уровень полов в усадьбах на 30-40 см ниже уровня улиц.

Окна. Сохранность стен, к сожалению, не дает возможности делать какие-либо предположения о расположении, форме и размерах окон. По находкам отдельных трапезничных блоков с легкой вогнутостью на широкой торцевой стороне можно предположить, что в ряде случаев оконные и дверные проемы имели арочное завершение. В Портовом районе на подобных блоках сохранились вбитые в них железные штыри, на

которых держались ставни [11, с. 156]. Вокна использовали стекла прямоугольной формы, небольшие фрагменты которых были выявлены в ходе раскопок. Стекло зеленоватого оттенка с большим количеством пузырьков, изготовлено халявным способом.

Двери. Ширина дверных проемов в раскопанных помещениях варьирует от 0,8 до 1,2 м. В некоторых помещениях пороги сделаны из мраморных блоков вторичного использования. Вообще следует отметить наличие в открытых кварталах мраморных архитектурных деталей, взятых из ближайших базилик и вторично использованных при строительстве усадеб и внутриквартальных церквей. В качестве примера можно привести порог в часовне, мраморную колонну, найденную у входа в часовню, две колонны, приспособленные в качестве подставки под жернова, небольшую мраморную импостную капитель из помещения 11, фрагменты мраморных столбиков алтарной преграды (рис. 28, 1, 2) из помещений 13 и 5.

Известняковая плитка с рельефным изображением креста (рис. 27, 3), найденная недалеко от входа в усадьбу 2 (подвал помещения 11), скорее всего, украшала вход в усадьбу и служила оберегом.

Лестницы. Остатки каменной лестницы из четырех ступеней, ведущей в подвал, найдены в помещении 1. Отсутствие аналогичных остатков в помещениях 11 и 21 означает, что в расположенные под ними подвалы попадали по деревянным лестницам.

Функциональные назначения помещений определяются лишь в единичных случаях,

что, по-видимому, объясняется их многофункциональностью в византийских домах, в которых одно и то же помещение могло служить одновременно жилой комнатой, кладовой и даже кухней [4]. Кроме того, определение назначения того или иного помещения описываемого квартала затрудняется тем, что многие вещи были перемещены хозяевами усадеб в попытке вынести имущество из горящих домов.

УСАДЬБА 1, занимающая северный угол квартала, состоит из прямоугольного, вытянутого с севера на юг двора (помещение 8) площадью 85 кв. м и примыкающих к нему с северной (помещения 1-4) и восточной стороны (помещения 6-7) семи помещений. Помещения 1, 2, 6 и 7, связанные друг с другом дверными проемами, но не имеющие археологически выявленного выхода ни в соседние помещения, ни на улицу, к усадьбе 1 отнесены условно. Во двор усадьбы попадали с VII поперечной улицы через проходное помещение 4.

Помещение 1 размерами 3,25x4,10 м расположено в северном углу усадьбы и примыкает к VII поперечной и II продольной улицам. Оно имело небольшой небрежно выложенный подвал размерами 1,75x2,85 м, куда ведут 4 каменные ступеньки.

При удалении засыпи в помещении были найдены обломки двух поливных кувшинов группы Зевксиппа, несколько обломков красноглиняных монохромных мисок с орнаментом, выполненным толстой врезной линией и подцвеченным зеленым (рис. 13, 4), фрагмент светильника (рис. 6, 10), горло стеклянного флакона, каменная форма для отливки (?) (рис. 25), 21 керамическое грузило цилиндрической формы, круглая железная пластина с отверстием посередине (от замка?) (рис. 19, 6) и 17 железных гвоздей.

В подвале помещения 1 на полу стояли 3 пифоса с шарообразным туловом, украшенным по плечикам поясом пальцевых вдавлений.

Помещение 2 размерами 2,25x4,3 м расположено к югу от помещения 1. Пол земляной. Вход шириной 0,8 м находится в западной стене помещения. На полу прослежены следы горения. Кроме найденного в южном углу тонкостенного пифоса и фрагментов амфор с дуговидными ручками и плоскодонных амфор с бугристой внутренней поверхностью, в помещении выявлены фрагменты кухонных горшков, поливной белоглиняный кувшин с воронковидным горлом (рис. 17, 6), кувшин, декорированный подглазурной росписью ангобом (рис. 9, 2), фрагмент блюда типа Зевксиппа, а также

белоглиняная чашечка, покрытая бледно-зеленой поливой (рис. 6, 6). В центре помещения на полу в слое горения найдена кованая сковорода (рис. 19, 1), игла для плетения сетей (рис. 22, 13) и пряслице (?) (рис. 22, 8). Найденный в помещении инвентарь (кухонные горшки, сковорода) четко указывает на использование помещения в качестве кухни, в которой хранили съестные припасы (пифос, амфоры).

Помещение 3 размерами 2,5х4,35 м примыкает к помещению 2 с южной стороны и через дверной проем в южной стене сообщается с помещением 4, которое в свою очередь выходило на VII поперечную улицу.

При зачистке на земляном полу, в слое горения обнаружен горшочек (рис. 4, 4), 2 белоглиняных блюда с подглазурной росписью, выполненной марганцевой и зеленой краской (рис. 15, 1), красноглиняная монохромная миска с орнаментом, выполненным толстой врезной линией (рис. 10, 3), красноглиняная полихромная миска с графическим рисунком (рис. 11, 1), фрагменты нескольких стеклянных сосудов (рис. 23, 3, 4, 6, 14, 16, 17), бронзовый сосуд (рис. 21, 3) и небольшая медная чашечка (рассыпалась). На полу помещения лежали фрагменты трех амфор с дуговидными ручками и известняковый жернов (рис. 26, 2). Здесь же найдены гирька-разновес (рис. 20, 1), щетка для очистки шерсти (рис. 18, 1), железная мотыга (?) (рис. 18, 3), дверной крюк (рис. 18, 6), свинцовая скоба для скрепления стенок пифоса (рис. 19, 3) и 17 кованых железных гвоздей. В завале камней помещения найден небольшой, диаметром 2,5 см, полый глиняный шарик с залощенной поверхностью, вероятно детская погремушка. Черезвычайно разнообразный и разнофункциональный инвентарь помещения затрудняет определение его назначения. Возможны два варианта – либо это хозяйственное помещение, в котором хранился разнообразный хозяйственный инвентарь, либо лавка, в которую через проходной двор (помещение 4) можно было попасть на VII поперечную улицу, которая, кстати, вела на главную городскую площадь. Мы более склоняемся ко второму варианту – именно для лавок характерен чрезвычайно разнообразный инвентарь, включающий поливную и стеклянную посуду, металлические сосуды, разнообразные инструменты и амфоры [12, р. 3].

Помещение 4 – проходное, через него попадали с VII поперечной улицы через смещенную к восточному углу помещения дверь шириной 1 м в усадьбу. Размеры помещения 4,35х5,25 м. В северной стене – дверь, ведущая в помещение 3, а через дверь в западной стене попадали во двор усадьбы. На полу помещения, в тонком слое горения найдены мелкие фрагменты поливной посуды с геометрическим орнаментом, выполненным толстой врезной линией. В восточном углу лежали обломки черепицы. Отсутствие какого-либо инвентаря в помещении, за исключением мелких, скорее всего случайных, фрагментов посуды, указывает на то, что помещение, вероятнее всего, служило проходным двором, через который попадали во внутренний двор усадьбы и в помещение 3, служившее лавкой.

Помещение 6 размерами 3,0х3,7 м расположено с западной стороны помещения 1, в которое попадали через дверь, соединявшую его через помещение 6 с помещениями 7 и 2. Поперечной стеной помещение 6 разделено на две части – помещения 6 и 6А. При удалении завала камня в них найдены куски черепицы (17 штук). На полу помещения 6А в слое горения, кроме фрагментов черепицы, найдены обломки белоглиняного поливного блюда с подглазурной росписью марганцевой и зеленой краской (рис. 8, 26), белоглиняного кувшинчика, покрытого зеленой поливой, а в восточном углу – фрагменты тонкостенного пифоса из темно-коричневой глины. Аналогичный пифос стоял в восточном углу помещения 6. Рядом с ним лежал белоглиняный кувшин с подглазурной росписью марганцевой и зеленой краской (рис. 16, 4). Там же обнаружены два известняковых жернова (рис. 26, 3, 4) и железная щетка для шерсти (рис. 18, 2). Пифосы и жернова, а также щетка для чесания шерсти указывают на хозяйственный характер помещения.

Помещение 7 размерами 2,4x4,5 м ограничивало двор усадьбы 1 с северной стороны. На земляном полу выявлены следы угля от рухнувшей балки перекрытия и фрагменты черепицы. Здесь были найдены небольшая плоскодонная амфора (рис. 3,5), куман (рис. 5,1), обломки поливных тарелок и мисок: фрагмент донца блюда Эгейской группы (рис. 12,7), фрагмент монохромной миски с орнаментом, выполненным широкой врезной линией (рис. 13,2), обломок блюда группы Зевксиппа (рис. 8,2), фрагменты белоглиняного широкогорлого кувшина и белоглиняного блюда, покрытых темно-зеленой поливой (рис. 12,8; 13,3). Возможно, служило кладовкой для хранения домашнего скарба. Помещения подобного назначения обычны в византийских усадьбах.

Помещение 8 размерами 4,5-5,5x8,5 м представляет собой двор усадьбы. Все пространство двора было завалено камнем от рухнувших стен. Во дворе найдены фрагменты поливной посуды: красноглиняная миска с подглазурной росписью ангобом (рис. 9,1), фрагменты монохромных мисок с орнаментом, выполненным широкой врезной линией (рис. 13,1) [13, рис. 24], несколько фрагментов белоглиняных сосудов с подглазурной росписью марганцевой и зеленой краской (рис. 8,24), фрагмент красноглиняной чаши группы Зевксиппа (рис. 8,3), а также фрагмент кумана, ойнахоевидного и цилиндрического горла красноглиняных кувшинчиков. Кроме того, в слое найдено три жернова (рис. 26,1,6,7). Находка во дворе довольно большого количества фрагментов поливной посуды, возможно, свидетельствует о попытках хозяев усадьбы спасти хоть что-нибудь из домашнего скарба, который они выносили из горящих помещений и складывали во дворе.

УСАДЬБА 2 состоит из двора (помещение 14) и шести помещений (помещений 11-13, 19, 20). Западный угол занимает храм с двором. В усадьбу ведут два входа: один – с VIII поперечной улицы через помещение 20, другой – со II продольной через помещение 11. Все помещения усадьбы связаны друг с другом дверьми.

Помещение 11 размерами 4,15x5,4 м с выходом на II продольную улицу. При зачистке помещения на полу найден только небольшой одноручный горшочек (рис. 4,5), 2 обломка мраморных лутериев (рис. 27,5), фрагменты архитектурных деталей (рис. 27,4), а также костяное пряслице (рис. 22,4) и фрагмент монохромной поливной белоглиняной миски, украшенной зигзагообразной врезной толстой линией (рис. 8,25).

Под помещением 11 выявлен подвал, повторяющий форму помещения за исключением полосы шириной 0,7 м вдоль его западной стены. Размеры подвала 3,5x3,75 м. Полы земляные. Засыпь подвала состояла из земли и бутового камня от обрушившихся стен помещения. Во время ее удаления в ней найдены 37 фрагментов кровельной черепицы. В северном углу подвала стоял пифос шарообразной формы с невысоким горлом, украшенный рядом пальцевых вдавлений. Рядом с пифосом лежали обломки от плоскодонной амфоры с бугристой поверхностью. На полу в слое горения найдены несколько черепиц, фрагменты еще одного пифоса с массивным венчиком, украшенным поясом пальцевых вдавлений, а также горшок (рис. 4,2), обломки кумана (рис. 6,1), кувшина (рис. 6,2), цедилки, белоглиняные поливные сосуды: кувшин с подглазурной росписью марганцевой и зеленой краской (рис. 16,5), куман (рис. 17,4), чашечка (рис. 17,10), миска (рис. 8,25); монохромная красноглиняная чаша с рисунком, выполненным толстой врезной линией (рис. 10,2), блюдо (рис. 7,3), кувшин с квадрифолием группы Зевксиппа [14, л. 3, рис. 3] и глиняный шарик. Кроме того, выявлено несколько фрагментов стеклянных сосудов (рис. 23,2,7,10), фрагмент стеклянного браслета (рис. 24,10), пряслице (рис. 22,5) и фрагмент серебряного поясного набора (рис. 20,21). Большая часть найденных в подвале вещей, скорее всего, попала туда с первого этажа. Найденная в подвале известняковая плитка с рельефным изображением креста (рис. 27,3), по всей видимости, украшала вход в усадьбу со стороны второй продольной улицы, и попала туда во время пожара в результате обрушения стен или в процессе последующего постепенного их разрушения.

Помещение 12 размерами 2,7х4,0 м соединялось дверью с помещением 11. Уровень пола в помещении 12 на 0,3 м ниже уровня пола в остальных помещениях усадьбы. В южной стене – ниша размерами 0,9х0,7 м. На полу найдены две монеты с монограммой имени Романа и 77 фрагментов поливной посуды, главным образом, группы Зевксиппа (рис. 8, 9, 12, 14), а также фрагменты белоглиняной посуды, покрытой зеленой поливой, и чаша с подглазурной росписью ангобом (рис. 9, 3). Здесь же найдено два биконических пряслица из розового шифера и одно керамическое.

В центре помещения 12 была открыта грушевидная цистерна глубиной 5,2 м. Диаметр дна – 3,2 м. Горловина диаметром 0,6 м была закрыта плоской известняковой плитой и располагалась на уровне пола. Стены цистерны были покрыты несколькими слоями цемянко-известкового раствора. С восточной и северной стороны на стене цистерны, на высоте более 2 м от пола в обмазке вырезаны три креста с раздвоенными концами. Цистерна не была засыпана, только на дне ее лежал небольшой – толщиной 0,3 м – натек земли. При его удалении прямо под горловиной цистерны найдены белоглиняная поливная тарелка с росписью марганцевой и зеленой краской (рис. 16, 1), фрагмент монохромной поливной красноглиняной чаши, украшенной семью рядами насечек (рис. 13, 5), носик поливного белоглиняного кувшина, украшенный марганцевыми штрихами, фрагменты светлоглиняных кувшинов, покрытых зеленой поливой (рис. 12, 10, 11), фрагмент светлоглиняной миски с бесцветной поливой на внутренней стороне и темно-зеленой на внешней и фрагмент светлоглиняного кухонного горшка. Кроме того, в натекке земли найдено донце амфориска конца V-VII вв. с клеймом [15, с. 52, рис. 2ж] и фрагменты стеклянных сосудов (рис. 23, 1, 5, 8) и браслета (рис. 24, 13).

Восточная стена помещения не сплошная. Она имеет пилон и столб, которые отделяют помещение 12 от соседнего с ним помещения 13.

На полу **помещения 13** найдены 9 известняковых жерновов (рис. 26, 8-11), которые лежали рядом с обломками двух колонн, завершенных в землю. Над полом часть колонн возвышалась на 0,7 м. По-видимому, они использовались под жернова во время помола зерна. Возможно, помещения 12-13 составляли единый производственный комплекс: в цистерне, находящейся в помещении 12, хранили зерно, а в соседнем 13 помещении, судя по обилию найденных в нем жерновов, производили помол. Кроме того, в помещении найден фрагмент мраморного столбика алтарной преграды (рис. 27, 1).

Двор (помещение 14) усадьбы 2, почти квадратный в плане, расположен в центре раскопаемого участка. Его площадь равна 112 кв. м. С восточной стороны двор усадьбы 2 имеет общую стену с двором усадьбы 1. С северной стороны к нему примыкают помещения 12-13 и восточный угол двора часовни, с южной – помещения 16, 21, с западной – помещения 19, 20. Первоначально во дворе не было никаких построек, но потом в его восточном углу строится помещение 15, скорее всего, кладовая. К ее северной стене с наружной стороны пристраивается сводчатая печь. Основание печи размерами 2,0х1,5 м выложено из мелкого бутового камня на глине. Рухнувший свод печи был сделан из кусков черепицы и крупных фрагментов тарной керамики. К сожалению, он сохранился очень плохо: южная сторона на высоту 3-4, северная – 2-3 рядов кладки. Подовое отделение выложено целыми черепицами. К моменту раскопок сохранились только 4 черепицы, примыкающие к устью печи, которое находится с западной стороны. Устье укреплено каменными столбиками. В печи не было нижней топочной камеры-поддувала. Такие печи неоднократно встречались при раскопках средневековых усадеб Херсонеса как в Северном [9, с. 143; 16, с. 301-302], так и Северо-Восточном районах [17, с. 34-35, 99; 18, с. 163-166]. Назначение нашей печи – выпечка хлеба, хотя не исключено, что в таких печах можно было обжигать и мелкую посуду. При исследовании печи находок не обнаружено. Для того, чтобы как-то изолировать печь от остального пространства двора, была продлена западная стена помещения 15. Таким образом, участок с печью оказался укрыт со всех сторон.

При зачистке двора усадьбы 2 на его подошве нашли несколько обломков черепицы, фрагменты двух красноглиняных горшочков, белоглиняные блюдо и кувшин, украшенные подглазурной росписью марганцевой и зеленой краской (рис. 15, 2; 17, 8) (рис. 16, 6), а также два небольших фрагмента блюд группы Зевксиппа (рис. 7, 1), белоглиняные куман и кувшин, покрытые зеленой поливой (рис. 17, 3; 12, 9) и фрагменты белоглиняной миски, покрытой светло-желтой поливой.

Возле входа в помещение 19 найдены обломки плоскодонной амфоры. Под завалом камня во дворе лежал большой медный кованый котелок (рис. 19, 2) и бронзовый перстень (рис. 20, 2), в колодце найден бронзовый крючок (рис. 18, 7).

Подсобное **помещение 15** занимает центральную часть квартала. Его размеры 3,25x3,0 м. Вход в помещение размещен с западной стороны напротив входа в усадьбу с VIII поперечной улицы. В нем, на полу, в слое пожара найдены фрагменты двух плоскодонных амфор с бугристой поверхностью (рис. 3, 3), плоскодонная трехручная амфора (рис. 3, 1) и большой красноглиняный горшок (рис. 4, 1). В завале камня обнаружена костяная обкладка шкатулки с резным орнаментом (рис. 22, 15). На полу лежала сгоревшая деревянная балка, зола и фрагменты черепицы (рис. 2, 55, 56).

Возле входа в помещение в скале имеется углубление (0,6 м) неправильной формы. Засыпь его, идентичная засыпи помещения, состояла из земли с мелкими фрагментами керамики, костей и камня. Среди наиболее выразительных находок – фрагмент белоглиняного блюда, украшенного подглазурной росписью марганцевой и зеленой краской (рис. 16, 6), фрагмент блюда группы Зевксиппа, фрагмент стеклянной лампы (рис. 23, 9), ножки рюмок (рис. 23, 15, 19), 2 фрагмента стеклянных браслетов (рис. 24, 1, 2) и фрагмент костяного футляра (рис. 22, 1).

Аналогичный материал содержала засыпь **помещения 16**, расположенного к югу от помещения 15. В плане это прямоугольник размерами 4,25x3,5 м. В засыпи найдены дно белоглиняного кувшина, покрытого светло-зеленой поливой; два фрагмента блюд группы Зевксиппа, фрагмент белоглиняной чаши с росписью марганцевой краской. Здесь же найден бубенчик (рис. 20, 12) и бронзовый замок (одна створка) в форме единорога (рис. 19, 5).

С западной стороны ко двору примыкают помещения 19 и 20. Последнее имеет дверь на VIII поперечную улицу. Размеры **помещения 19** 3,5x4,0 м. В дверном проеме помещения обнаружены обломки плоскодонной амфоры (рис. 3, 4). Вероятно, ее бросили здесь во время пожара, когда выносили вещи из помещения. Справа у входа в помещение стоял тонкостенный пифос с остатками рыбы (чешуя, мелкие кости) и глиняная цедилка (рис. 6, 9). Рядом с пифосом на полу найдены 4 поливные тарелки (рис. 10, 1, 4; 11, 2, 3), небольшая красноглиняная чашечка (рис. 6, 12) и кувшинчик (рис. 6, 6).

В западном углу помещения 19 лежали два фрагмента полихромной поливной красноглиняной тарелки с графическим рисунком (рис. 12, 1), белоглиняный поливной кувшинчик (рис. 17, 5) и обломки тонкостенного кумана (рис. 5, 2).

Проходное **помещение 20** занимает южный угол усадьбы и примыкает к стене помещения 21 частично открытой усадьбы, перекрытой монастырскими постройками. Размеры помещения 20 – 4,0x3,25 м. Земляной пол находился на 0,3 м ниже порога, поэтому здесь лежали два плоских камня, служивших ступенями. Засыпь, как и в остальных помещениях усадьбы состояла из земли, мелких камней, костей животных и незначительного количества керамики. При зачистке помещения 20 в засыпи камня был найден венчик пифоса с прочерченными по сырой глине зигзагообразной линией и буквами NP (рис. 5, 3). В завале камня найдены костяная обкладка шкатулки (рис. 22, 16), костяное пряслице (рис. 22, 7), фрагмент костяной рукояти ножа (рис. 22, 9) и рог со следами обработки. На полу помещения, в слое горения, найден кувшинчик (рис. 6, 8) и фрагмент блюда группы Зевксиппа. Стеклянные изделия представлены шестью фрагментами

браслетов (рис. 24, 4-6, 8, 11, 15), двумя донцами сосудов (рис. 23, 12, 13), ножками рюмок (рис. 23, 18, 20), фрагментом тонкостенного кубка с накладной стеклянной волнистой нитью. Кроме того, на полу и в завале камня найдены 17 фрагментов черепицы, гиря (рис. 18, 8) и фрагмент цилиндрического железного замка (рис. 19, 4).

Описанная усадьба, судя по находкам и общей планировке, принадлежала семье, занимавшейся выпечкой и продажей хлеба. Все помещения этого производственного комплекса связаны друг с другом дверьми, и ни одно из них, на наш взгляд, не было приспособлено для жилья: все имеют либо слишком широкие дверные проемы и выход на улицу (помещения 11 и 20), что несовместимо с жильем, либо четко выраженное хозяйственное назначение. Так, помещения 12 и 13, скорее всего, были приспособлены для хранения и помола зерна, во дворе, где сохранились остатки сводчатой печи, пекли хлеб, а помещение 11, имевшее выход на II продольную улицу, скорее всего, служило лавкой для его продажи. В остальных помещениях найдены редкие в жилых помещениях амфоры и пифосы.

Храм, имеющий северо-восточную ориентацию, и примыкающий к нему с южной стороны двор расположены в западном углу квартала. Общая площадь храма и двора – 50 кв. м, площадь храма – около 28 кв. м. Длина храма до заплечий по внутренним обмерам – 4,7 м, ширина – 3,30 м; длина заплечий: северного – 0,80 м, южного – 0,70 м, диаметр апсиды – 1,25 м, ширина двери, выходящей на VIII поперечную улицу – 1,2 м. Сложен из бутовых камней на грязевом растворе. По углам и у дверных косяков использованы тесаные блоки. Стены как внутри, так и снаружи были оштукатурены. Следы штукатурки сохранились частично внутри апсиды и с наружной стороны северной стены. Пол глинобитный, хорошо выровненный. В апсиде стоит часть мраморной колонны высотой 0,7 м, взятой, скорее всего, из одной из ранних базилик и вторично использованной в качестве престола. Порогом служила мраморная плита длиной 1,3 м, также вторичного использования.

Во ходе раскопок храма найдена черепица с меткой (рис. 2, 59), а на полу у стены в тонком слое золы – маленький кувшинчик (рис. 6, 5). В центре лежал бронзовый украшенный литым растительным орнаментом лампадофор (рис. 21, 1) и бронзовая застёжка от книги (рис. 20, 9).

В западном и южном углах храма устроены могилы. На уровне пола они перекрыты большими плоскими известняковыми плитами. Обе могилы впущены в пол на глубину 0,7 м и сложены из бутового камня без раствора.

Могила 1, размерами 1,9x0,8x0,9 м, расположена в южном углу храма. В могиле найдено 67 костяков. Чрезвычайно скудный инвентарь включает перламутровый нательный крестик (рис. 22, 3) и 6 бронзовых пуговиц-бубенчиков (рис. 20, 15, 17-19).

Могила 2, размерами 1,9x0,9x0,85 м, находится в западном углу храма. Инвентарь представлен 13 бронзовыми круглыми пуговицами (рис. 20, 13), 4 бронзовыми проволочными кольцами (рис. 20, 3-5), кольцом с тремя шишечками (рис. 20, 7), серебряной серьгой (рис. 20, 6), бронзовой витой серьгой (рис. 20, 8), а также подвеской с кольцом (рис. 20, 19). Материал из могил не выходит за рамки XII-XIII вв.

Рядом с храмом, как уже говорилось, размещен двор с колодцем, расположенным впритык к северной стене помещения 19, от чего кладка его горловины имеет форму неполного круга. Вход во двор находится рядом с южной стеной храма, со стороны VIII поперечной улицы. Рядом с входом на улице найден обломок мраморной колонны, возможно, украшавшей вход в церковь. При зачистке двора между апсидой и стеной помещения 11 найден клад, состоявший из 37 бронзовых монет с монограммой имени Романа, часть которых относится к выпускам XIII в. [19, с. 190].

Кроме помещений двух полностью открытых усадеб, были открыты помещения 9, 10, 16 и 21, относящиеся к усадьбам, расположенным за монастырской оградой и

недоступных для полного исследования, и помещение 5, не связанное ни с одной из усадеб и имеющее самостоятельный выход на VII поперечную улицу. По всем указанным помещениям, кроме помещений 5 и 9, прошла траншея, заложённая при строительстве монастырской ограды, что не позволяет в настоящее время определить их размеры.

Размер **помещения 5** (5,25x5,5 м) превышает размеры других открытых в квартале помещений. Уровень пола в нем значительно ниже уровня полов в других помещениях квартала. Возможно, это полуподвальное помещение служило кладовкой одной из усадеб. Пол в помещении земляной, неровный, видны следы ямок, в которые ставили амфоры. Три из них (одна разбитая и две почти целые) найдены в восточном углу помещения (рис. 3,2). В завале камня и на полу помещения лежали обломки черепицы (рис. 2,1-23). В завале черепицы найдены фрагменты трех тонкостенных чашек с бортиком в форме розетки (рис. 6,11) и кумана, украшенного сложным врезным орнаментом (рис. 6,4). На полу помещения лежали обломки поливных полихромных тарелок с графическим рисунком (рис. 12,2-6), белоглиняных поливных кувшинов и блюд, в том числе украшенных росписью марганцевой и зеленой краской (рис. 14,1,2,3; 16,2,3; 17,9), сосудов группы Зевксиппа (рис. 8,4,6,11,10,16,17,18) и с подглазурной росписью ангобом (рис. 8,21,23). Кроме того, в помещении 5 найдены костяная игла для плетения сетей (рис. 22,14), рог со следами обработки, серебряное проволочное кольцо с разомкнутыми концами, а в завале камня – бронзовая пряжка (рис. 20,10), два перламутровых кружочка диаметром 2,1 и 1,3 см (рис. 22,2) и ромбовидная костяная обкладка от катушки (рис. 22,11). В завале камня лежал фрагмент мраморного профилированного столбика от алтарной преграды высотой 0,67 м (рис. 27,2) и мраморный алтарик или ступка высотой 8,5 см с углублением 5 см, которые, возможно, были использованы в кладке помещения.

К западу от помещения 5 находятся помещения 9-10 и 16, соединенные друг с другом дверными проемами и, вероятно, принадлежавшие одной усадьбе.

Помещение 9, размерами 5,0x3,3 м, было завалено камнем и землей. На полу сплошным слоем лежала черепица рухнувшей крыши (рис. 2,30-54). Под черепицей найдены фрагменты амфор с дуговидными ручками (рис. 3,6; 5,4), кувшинов (рис. 6,7; 4,8) и горшков (рис. 4,6). Судя по инвентарю, помещение служило кухней, в которой хранились и съестные припасы.

На полу **помещения 10**, разрушенного при строительстве монастырской ограды, лежала сильно поврежденная бронзовая чашка [13, рис. 70].

Дверной проем в западной стене помещения 10 соединял его с **помещением 16**. Его размеры – 6,2x3,5 м. На земляном полу помещения и в завале камней найдены фрагменты черепицы от рухнувшей кровли, костяная фишка (рис. 22,12) и обломок костяного стиля (рис. 22,6).

Помещение 21, занимающее южный угол раскапываемого участка, располагалось в центре квартала. Помещение имеет узкий – 1,2 м – коридор во всю длину помещения. Размеры помещения – 5,5x4,1 м. Помещение было полуподвальным, на что указывает уровень пола, расположенного на 0,8 м ниже уровня полов соседних помещений. На полу найдены обломки черепицы (рис. 2,57), фрагменты амфор с дуговидными ручками и бронзовая пластинка в форме креста (рис. 20,13).

Под помещением располагался подвал с внутренними стенками. При зачистке пола подвала, в углублении скалы найдены фрагменты кухонных горшков (рис. 4,3,7), кастрюль, белоглиняной поливной посуды с остатками подглазурной росписи марганцевыми и зелеными линиями.

Возле восточной стены помещения был открыт вырубленный в скале колодец. До глубины 1 м он имеет круглую форму, а ниже – квадратную. Диаметр горловины колодца – 0,9-1,0 м. Из-за угрозы обрушения перекрывающей его стены он был раскопан лишь до глубины 1,6 м. Засыпь колодца состояла из земли и мелкого камня с включением

смешанного материала эллинистического, римского и средневекового времени. В верхнем штыке (0,2 м) найдено донце стеклянного сосуда (рис. 23, 11), 8 обломков стеклянных браслетов (рис. 24, 3, 7, 9, 12), бронзовое кольцо (рис. 20, 11), железный крест (рис. 18, 5), 10 керамических грузил цилиндрической и биконической формы и два костяных предмета (рис. 22, 10, 18).

ИНВЕНТАРЬ ПОМЕЩЕНИЙ

Инвентарь помещений описан по группам материала – изделия из глины, металлов, кости, стекла и т.д. Внутри групп вещи разделены в зависимости от их функционального назначения. При описании цвета глины и поливы использован Munsell Soil Color Charts [22]. Для целых форм керамических изделий дается лишь общее описание глины.

Строительная керамика

К сожалению, в ходе раскопок черепица фиксировалась выборочно без зарисовки профилей, детального описания глины, меток и без подсчета общего количества фрагментов. «Слой» и «завал рухнувшей черепицы» отмечены лишь в помещениях 9 и 21, в остальных помещениях зафиксированы находки лишь незначительного количества ее фрагментов (см. табл. 2). Отсутствие завалов черепицы в большинстве помещений квартала можно объяснить только выборкой целых экземпляров для вторичного использования во вновь отстраивающихся районах города.

Среди меток на черепицах из квартала выделяется несколько групп: изображения крестов, надписи, буквенные и изобразительные метки. Большая их часть продатирована предположительно и только при наличии точных аналогий.

Изображения креста

Метки в форме креста с расширяющимися концами и в форме равноконечного креста, датирующиеся IX-X вв. [23, с. 97, рис. 59, 277], найдены только в помещении 5 (рис. 2, 1, 5, 8-12, 17, 19-21, 30, 35).

Буквенные

К IX-X вв., скорее всего, принадлежат метки ПХ и ПХП из помещений 4, 5, 9 (рис. 2, 34, 44) [23, с. 97, рис. 59, 198-204], ПЛП из помещения 9 (рис. 2, 48), [Л]ЕФ, ЕФ из помещений 9 и 20 (рис. 2, 36, 40, 43).

Скорее всего, к более раннему времени относится зигзагообразная метка из помещения 9 (рис. 2, 2) [23, с. 148, рис. 59, 256-257] и метка 6 из помещения 5 (рис. 2, 6).

Сравнительно высокий рельеф метки ΛON (рис. 2, 25) из помещения 9, характерный для черепиц IX-X вв., с одной стороны, и условия их находки исключительно в верхних слоях городища, с другой, позволили Якобсону отнести их к промежуточному времени XI – первой половине XII вв. [23, с. 148, рис. 95, 242]

Надписи

В отчете о раскопках отмечено клеймо с надписью [Ρ]ΟΥΦΟΣ (помещение 4 усадьбы 1), относящееся к XIII в. [18, с. 139, 245].

Изобразительные метки

Все изобразительные метки, выявленные в ходе раскопок квартала, выполнены в тонком низком рельефе, что является надежным хронологическим признаком, характерным для черепиц XII-XIII вв. [23, с. 148, рис. 96]. Большая их часть (рис. 2, 26, 27, 28, 29, 58), представляют собой изображения коня без всадника или всадника, чаще в остроконечной шапке с копьем влево (фрагменты черепиц с такими метками найдены в помещениях 14 и 15; 17 фрагментов происходят из помещений 6 и 6а). Метка, изображающая птицу с повернутой назад головой из помещения 21, выполненная тонкой четкой линией (рис. 2, 57), также датируется второй половиной XII – XIII вв. [23, с. 152, рис. 96, 50].

Сказать что-либо определенное по поводу остальных, в большинстве своем буквенных и условных, меток по весьма схематичным их прорисовкам невозможно (метки

в виде букв К (помещения 4, 7 (2 шт.), 9, 11, 20, 16), В (помещение 4, 14), Т (помещения 6 и 6а), П (помещение 11, 16), Л (помещение 9), М (помещение 20), Н (помещение 9), Ф (помещение 9, 15 (1), 16), Е (помещение 16), Σ (помещение 16), EI (помещение 15 (3); помещение 20 (2 шт.), VIV (помещение 20), КС (помещение 5), IAV (помещения 9 и 20), ПХМ (помещение 5), П (помещение 16), θ (помещение 9), X (помещение 5), ВП (помещение 5), BE (помещение 9).

Однако, даже по меткам, которые удалось продатировать по близким аналогиям, можно сказать, что при строительстве домов, которые погибли в XIII в. и были построены, вероятнее всего, в конце XI-XII вв., было использовано большое количество черепиц, выбранных из разрушенных домов IX-X вв.

Пифосы

Выявленные в квартале пифосы можно разделить на две группы. Первая включает толстостенные сосуды с шарообразным туловом, коротким горлом, массивным венчиком и небольшим массивным плоским дном диаметром 9-10 см. Горло и плечики часто украшены поясами пальцевых вдавлений. Цвет глины варьирует от светло- до ярко-красного. А.Л.Якобсон датирует подобные сосуды XII-XIII вв. [23, с. 114-117, рис. 71]. Три таких пифоса стояли на полу подвала помещения 1 усадьбы 1; в подвале помещения 11 усадьбы 2 найдены фрагменты гладкостенного пифоса шарообразной формы с невысоким горлом, украшенным рядом пальцевых вдавлений, и массивным плоским дном диаметром 10 см. Высота пифоса – около 1,3 м, диаметр тулова – 0,7 м. Там же в слое горения найдены фрагменты гладкостенного пифоса с массивным венчиком диаметром 28 см, украшенным поясом пальцевых вдавлений.

Вторую группу составляют тонкостенные пифосы из темно-коричневой слоистой глины. Фрагменты таких сосудов выявлены в помещениях 2, 6, 6А усадьбы 1 и в помещении 19 усадьбы 2.

Таким образом, в усадьбе 1 найдено шесть (3 – в подвалах и 3 – в помещениях 2, 6 и 6а), а в усадьбе 2 – три (два в подвале и 1 в помещении 19) пифоса. Наличие пифосов является надежным признаком использования помещений, в которых они найдены, в качестве кладовых или хозяйственных помещений. Пифосы, как правило, использовали для хранения вина, зерна и соленой рыбы. Так, в помещении 19 усадьбы 2 был найден пифос с остатками рыбы (чешуя, мелкие кости) и глиняная цецилка, которой отцеживали рыбный рассол. Еще одна цецилка найдена в подвале помещения 11 усадьбы 2, где были выявлены остатки двух пифосов, в которых также, по всей видимости, держали рыбу. Не следует также забывать, что в пифосах, возможно, держали питьевую воду, т.к. до сих пор неясно, как в поздневизантийском Херсоне при отсутствии водохранилища, цистерн и колодцев решалась проблема питьевой воды.

Возможно, к разряду случайных относится находка в помещении 20 усадьбы 2 обломка пифоса с треугольным в сечении венчиком и, судя по направлению сохранившихся верхней части стенок, грушевидным туловом. Сосуд сделан из желтовато-красной глины [22, 5YR 5/6] с включением частиц слюды, пироксена, мелкими белыми частицами и шамотом. Верхняя, плоская, поверхность венчика украшена зигзагообразной линией, а боковая – буквами NP высотой 4 см, прочерченными по сырой глине (рис. 5,3). Пифосы подобной формы А.Л.Якобсон датирует второй половиной IX – X вв. Для них, по наблюдению исследователя, характерны сделанные по сырой глине знаки собственности, к которым, по-видимому, относится монограмма на описываемом экземпляре [23, с. 78-79, рис. 45-46].

Амфоры

В рассматриваемом квартале выявлено несколько типов амфор.

1. Наибольшим количеством фрагментов представлены круглодонные желобчатые амфоры с сильно расширенным туловом, коротким горлом и высоко поднятыми над горлом

дуговидными массивными ручками (тип 23 по херсонесской классификации [24, с. 94]; класс 45 по классификации Романчук и др. [25, с. 73-77]). Эти амфоры имеют широкий ареал и датируются в пределах XII-XIV вв. [23, с. 111-112, рис. 69,1,4]. В Северном Причерноморье доминируют в слоях XIII-XIV вв. [26, с. 87, рис. 13; 27, рис. 18,2]. В Херсонесе такого рода амфоры преобладали и служили основным видом домашней тары для хранения зерна и мелкой рыбы (хамсы) [23, с. 111, 113, рис. 69,1-4]. Существуют разные предположения по поводу их происхождения. По мнению И.В.Волкова, их производили в Трапезунде, который в это время был почти единственным и очень крупным экспортером вина в Причерноморье [28, с. 91]. Н.Гюнзенин называет Ганос [29, р. 167-178].

Всего в квартале было найдено 12 экземпляров амфор данного типа – 5 в усадьбе 1 (помещения 2 – 2 экземпляра и 3 – 3 экземпляра), 2 – в помещении 15 усадьбы 2 и 5 в помещениях 5 (3 экз.), 9 (1 экз.) и 21 (1 экз.), относящихся к частично открытым усадьбам, расположенными за монастырской стеной.

1. Глина одной из амфор, найденных в восточном углу помещения 5, красная с желтоватым оттенком [22, 5 YR 7/6], чистая с редкими включениями карбонатов, частиц слюды и кварца (рис. 3,2). Стыковочный валик, соединяющий верхнюю и нижнюю часть амфоры расположен ниже уровня нижнего прилепа ручек, что, по наблюдениям И.В.Волкова, характерно для амфор, датирующихся временем после середины XII в. [28, с. 91].

2. Фрагменты амфоры с поднятыми над горлом овальными в сечении ручками, подтреугольным слегка отогнутым венчиком и рифлением на плечиках лежали на полу помещения 9. На одной из ручек – граффито. Глина амфоры красная с желтоватым оттенком [22, 5 YR 6/8] с мелкими частицами слюды, песком и железистыми минералами. Местами сохранились следы плотного белого ангоба (рис. 3,6). По-видимому, этому же типу амфор принадлежала найденная там же овальная в сечении ручка с граффито в виде пятиконечной звезды. Глина ручки красная с желтоватым оттенком [22, 5 YR 7/6] с мелкими частицами слюды, карбонатов и железистыми минералами (рис. 5,4).

II. Наряду с амфорами предшествующего типа плоскодонные амфоры с ангобированной внешней поверхностью и бугристой внутренней (тип 25 по херсонесской классификации [24, с. 95]; класс 52 по классификации Романчук и др. [25, с. 83-88]) – обязательная принадлежность поздневизантийских усадеб Херсона. Считаются продукцией местных херсонесских мастерских, т.к. из аналогичной глины сделана основная масса столовой посуды и черепицы, бытовавших одновременно с рассматриваемыми амфорами [24, с. 95]. По наблюдениям А.Л.Якобсона, за пределами Юго-Западной Таврики они не встречаются [23, с. 113]. Датируются второй половиной XIII-XIV вв. [25, с. 84], хотя следует отметить, что нижняя граница их бытования точно пока не определена из-за отсутствия четко датированных комплексов XII – первой половины XIII вв.

В квартале X выявлено 5 амфор данного типа: 1 в помещении 2 усадьбы 1, 3 – в усадьбе 2 (в подвале под помещением 11, во дворе (помещение 14) и помещении 15) и 1 – в помещении 9.

Амфора из помещения 15 имела грушевидное тулово с поясом рифления в нижней части, короткое, слегка расширяющееся кверху горло с подтреугольным в сечении венчиком, уплощенные ручки и плоское дно. Глина красновато-коричневая [22, 5YR 5/3], плотная, хорошо отмученная, с редкими включениями частиц слюды и карбонатов. Поверхность покрыта плотным зеленоватым ангобом (рис. 3,3).

III. Плоскодонный трехручный сосуд (класс 51 по классификации Романчук и др. [25, с. 82-83]) из помещения 15 усадьбы 2 имеет яйцевидное тулово, широкое горло с плоско срезанным краем, украшенным налипным валиком с пальцевыми вдавлениями и три уплощенные, горизонтально прикрепленные ручки. Тулово украшено пятью

прочерченными волнообразными линиями. Верхняя часть амфоры украшена налепными валиками с насечками (такие же валики идут по краю ручек и венчику (рис. 3, 1). Высота амфоры – 0,56 м, диаметр венчика – 0,17 м. Глина светлая красновато-коричневая [22, 5YR 6/4], плотная, хорошо отмученная. Поверхность покрыта плотным зеленоватым ангобом. Датируются амфоры подобного типа XIII-XIV вв. [25, с. 82].

IV. В помещении 7 усадьбы 1 найден кувшин с яйцевидным туловом, узким коротким, слегка расходящимся кверху горлом и плоским дном. Две уплощенные ручки, прикрепленные к венчику сосуда и чуть выше средней части тулова, приподняты над узким горлом. Верхняя часть тулова украшена мелким рифлением. Сосуд выполнен из рыхлой красной с желтоватым оттенком глины [22, 5YR 5/8] со слюдой, песком и железистыми минералами. Высота сосуда – 24,0 см, диаметр венчика – 5,4 см, диаметр дна – 12,6 см (рис. 3,5). Возможно, амфора принадлежит к выделенной И.В.Волковым группе клейма SSS, названной так по клейму на амфоре из Новгорода. Амфоры датируются XII-XIII вв. и поступали из Восточного Средиземноморья, предположительно Палестины, с оливковым маслом, вином или битумом [30, с. 4-8; 31, с. 135-144].

V. В дверном проеме помещения 19 усадьбы 2 обнаружены обломки плоскодонной амфоры с яйцевидным туловом, слегка расширяющимся кверху горлом (венчик сбит) и массивными круглыми в сечении ручками с легкой профилировкой на внешней поверхности. В самой широкой части тулова – пояс из чередующихся горизонтальных врезных прямых и волнообразных линий. Глина бледно-коричневая [22, 10YR 7/4], рыхлая, с включением слюды, железистых минералов и многочисленными небольшими продольными пустотами (рис. 3,4).

Простая гончарная посуда

Сразу следует отметить, что глина и внешнее покрытие большей части гончарной посуды аналогичны характеристикам амфор с бугристой поверхностью, что служит доказательством местного производства последних.

Горшки

Все горшки, выявленные в квартале, имеют шарообразное недекорированное тулово, расширяющийся кверху непрофилированный венчик и плоское дно. Уплощенная ручка верхним прилепом прикреплена обычно к венчику сосуда, нижним – к средней части тулова. Горшки подобной формы, выработанной еще в IX-X вв. [23, с. 117], характерны для всего Западного и Северного Причерноморья [32, с. 58, обр. 46; 33, с. 60-61, обр. 1а, б].

На полу помещения 15 усадьбы 2 лежал большой плоскодонный горшок со сферическим, слегка вытянутым по вертикали туловом, наклонным наружу непрофилированным венчиком со слегка скошенным внутрь краем и уплощенной ручкой, прикрепленной к венчику и средней части тулова. Чуть выше средней линии тулова – заглубленный горизонтальный пояс. Глина красно-коричневая рыхлая с включением песка, частиц слюды и шамота (рис. 4,1).

Помещение 11 усадьбы 2: Горшок с шарообразным туловом и непрофилированным слегка отогнутым наружу венчиком. Уплощенная ручка верхним прилепом прикреплена к венчику, нижним – к средней части тулова. Дно плоское гладкое. Глина пережженная, темно-коричневая, рыхлая, с многочисленными включениями слюды, черных частиц и песка (рис. 4,2).

Подвал в помещении 21: Почти полностью сохранившийся тонкостенный горшок с округлым туловом и плоским дном с шероховатой поверхностью. Уплощенная ручка верхним прилепом прикреплена к венчику сосуда, нижним – к средней части тулова. На верхней части тулова – тонкий поясик и двух врезных линий. Глина желтовато-красная [22, 5YR 5/6], плотная, с включениями песка и черных частиц (рис. 4,3).

В помещении 3 усадьбы 1 обнаружен горшок со слегка отогнутым наружу простым венчиком с плоским скошенным внутрь краем, сферическим туловом с заглубленным

горизонтальным поясом, расположенным чуть выше средней линии тулова, и плоским гладким дном диаметром 6,0 см. Прямоугольная в сечении ручка прикреплена верхним прилепом к краю венчика, нижним – к нижней части тулова. На дне – следы снятия нитью с гончарного круга. Высота сосуда – 9,0 см, диаметр венчика – 9,0 см. Глина красная [22, 2,5 YR 4/8] с включением карбонатов и железистых минералов (рис. 4, 4).

В помещении 11 усадьбы 2 найден небольшой одноручный горшочек (ручка отбита) с яйцевидным туловом, слегка отогнутым наружу венчиком и плоским дном с шероховатой поверхностью. И внутри и снаружи сосуд покрыт плотным зеленоватым ангобом. Глина плотная, хорошо отмученная, светлая красновато-коричневая [22, 5YR 6/3] с включением карбонатов (рис. 4, 5).

Помещение 9: Верхняя часть горшка с шаровидным туловом и вертикальным утолщенным венчиком. Глина красная [22, 2,5 YR 5/8] слоистая с включениями слюды и мелких белых частиц (рис. 4, 6). Горшки аналогичной формы происходят из комплекса 57 первой четверти XIII в. из раскопок в Константинополе [34, p. 146, fig 89, 12].

Помещение 21: Нижняя часть горшка с яйцевидным туловом. Дно плоское гладкое со следами снятия нитью с гончарного круга. В средней части тулова – следы крепления уплощенной ручки. У дна – небольшой налп со сквозным круглым отверстием. На поверхности – следы пребывания в огне. Глина пережженная коричневая [22, 7,5YR 5/4], плотная, с единичными включениями слюды и мелких белых частиц (рис. 4, 7).

Помещение 9: Донная часть горшка из красной [22, 2,5 YR 5/8] плотной глины со слюдой, песком, железистыми минералами и мелким шамотом. Дно плоское, тулово конусовидное рифленое (рис. 4, 8).

Помещение 12 усадьбы 2: Фрагмент кухонного горшка с округлым туловом и наклонным наружу венчиком, верхняя часть тулова украшена многорядной волной. Глина розовая с примесью кварцевого песка.

Помещение 14 усадьбы 2: Фрагменты двух горшочков с яйцевидным туловом, широким горлом, отогнутым наружу наибольшим венчиком диаметром 5,0 см, уплощенной ручкой и плоским дном диаметром 4,0 см. Оба сосуда сделаны из красной глины с сильным серым закалом.

Куманы

Это, как правило, широкогорлые, богато орнаментированные сосуды с почти вертикально поставленным, отдельно сформованным носиком, прикрепленным к верхней части тулова. По мнению А.Л.Якобсона, в Херсонесе куманы появляются в XII в., а особенно массовыми становятся в слоях XIII в. [18, с. 100, рис. 69,1,71,72].

Помещение 7 усадьбы 1: Куман с шаровидным туловом и слегка вогнутым дном. Сохранилась часть уплощенной выпукло-вогнутой ручки, нижним прилепом прикрепленной чуть выше наиболее широкой части тулова и украшенной точечным орнаментом. Чуть ниже расположен носик. Сосуд имеет довольно разнообразную декорировку, состоящую из трехрядного пояса пунктирных черточек, от которого спускаются налпные валики с насечками, украшающие верхнюю часть тулова и нижнюю часть носика. Между ними располагаются конусовидные налпы. Над ручкой и носиком идет волнообразный гребенчатый орнамент. Глина красная [22, 2,5YR 5/8], очень плотная, хорошо отмученная с редкими включениями железистых минералов, карбонатов и мелких частиц слюды (рис. 5, 1). Черепок очень хорошо обожжен. В черепке видны тончайшие удлиненные пустоты. Внешняя поверхность покрыта розоватым ангобом.

Помещение 8 усадьбы 1: Куман из серовато-розовой глины с мелкими белыми частицами, украшенный многорядной волной и небольшими штрихами-вмятинами.

Помещение 19 усадьбы 2: Фрагменты тонкостенного кумана с цилиндрическим широким горлом диаметром 7,5 см, граненым туловом, украшенным чередующимися поясами двойных врезных пунктирных и волнообразных линий. К тулову на плечиках

почти вертикально прикреплен длинный носик. Уплощенная ручка верхним прилепом прикреплена к венчику сосуда, а нижним – к средней части тулова. Глина светло-красная [22, 2,5YR 6/6] плотная, хорошо обожженная, с редкими включениями карбонатов, частиц слюды, железистых минералов и тонкими удлиненными пустотами (рис. 5,2).

По всей видимости, куману принадлежала верхняя часть сосуда со сферическим туловом и коротким широким, расходящимся сверху горлом из помещения 5. Горло и тулово сосуда украшены врезным орнаментом в виде волнообразных и прямых линий и рядом насечек. Глина светлая красновато-коричневая [22, 5YR 6/4], плотная хорошо отмученная, без видимых включений (рис. 6,4).

Помещение 11 усадьбы 2: Небольшой (высота – 11,5 см) куман с шаровидным туловом, воронкообразным венчиком (горло утрачено) и плоским гладким дном со следами срезания нитью с гончарного круга. Прямоугольная в сечении ручка верхним прилепом прикреплена к венчику сосуда, нижним – к средней части тулова. К верхней части тулова почти вертикально прикреплен носик. Внешняя поверхность покрыта плотным слоем желтовато-сероватого ангоба. Глина темно-серая, красновато-коричневая [22, 5YR 4,3/2], плотная, хорошо отмученная с единичными белыми включениями (рис. 6,1).

Кувшины

Кувшины представлены сосудами разных форм и размеров.

Помещение 11 усадьбы 2: Кувшин с высоким цилиндрическим туловом и плоским гладким дном со следами срезания нитью с гончарного круга. В средней части тулова – следы крепления уплощенной ручки. Горло отбито. Глина желтовато-красная [22, 5YR 4/6], рыхлая, с примесью мелких частиц слюды. Внешняя поверхность покрыта тонким слоем коричневатого ангоба (рис. 6,2).

Помещение 9: Кувшин с яйцевидным туловом, узким горлом и плоским дном. В средней части тулова – остатки уплощенной ручки. На горле и в верхней части тулова – пояса рифления. Поверхность покрыта тонким слоем светлого ангоба. Поверхностный слой глины местами отслоился. Глина красная [22, 2,5 YR 5/8], хорошо отмученная, с незначительной примесью песка (рис. 6,3). Два аналогичных кувшина были найдены в Портовом районе в слое конца XIII в. [11, с. 111, рис. 3,1].

На полу в слое горения в помещении 20 усадьбы 2 найден плоскодонный кувшинчик с цилиндрическим туловом. Горло и ручка, которая крепилась нижним прилепом к средней части тулова, отбиты. Глина красная [22, 10R 5/8], рыхлая с включением мелкого песка, частиц слюды и железистых минералов (рис. 6,8).

Храм: На полу у стены в слое золы найден маленький кувшинчик с округлым туловом с широким перехватом в средней части. Дно плоское, горло и уплощенная ручка, крепившаяся нижним прилепом к перехвату, отбиты. Поверхность сосуда, включая дно слегка залощены. Глина коричневая [22, 5YR 5/2] плотная (рис. 6,5).

Помещение 19 усадьбы 2: Кувшинчик высотой 10,0 см. Тулово яйцевидное, горло короткое с наклонным наружу венчиком и припухлостью в средней части. Дно плоское. К горлу прикреплена овальная в сечении ручка. Наружная поверхность сосуда покрыта сероватым ангобом. Поверхностный слой глины на дне отслоился. Глина красная [22, 2,5YR 5/8] с включением мелких карбонатов (рис. 6,6). Кувшинчик аналогичной формы найден в комплексе 50 начала XII в. в Константинополе [34, p. 138, fig. 80,121].

Помещение 9: Нижняя часть кувшина со сферическим туловом и плоским дном на слабо выраженном кольцевом поддоне. Глина красная плотная с редкими карбонатами, частицами слюды и железистыми минералами (рис. 6,7).

Возможно, кувшину принадлежал фрагмент дна на низком кольцевом поддоне с графито HP, процарапанным на нижней поверхности дна. Наружная поверхность сосуда покрыта плотным желтоватым ангобом. Глина светлая красновато-коричневая [22, 5YR 6/3], очень плотная с редкими коричневатыми включениями (рис. 4,9).

Чашки

Отсутствие среди форм поливной керамики сосудов для питья и крайне редкие находки таковых среди немногочисленных фрагментов стеклянной посуды заставляет предположить, что ими служили небольшие тонкостенные чашечки с вертикальным бортиком, часто оформленным в виде квадрифолия. В описываемом квартале были найдены фрагменты четырех подобных сосудов.

Помещение 19 усадьбы 2: Небольшая тонкостенная чашечка с коническим туловом на сплошном коническом в сечении поддоне и вертикальным высоким бортиком, профилированным многочисленными бороздками. На дне – следы срезания нитью. Глина красная [22, 10R 5/6] плотная, очень хорошо отмученная, с включением единичных крупных карбонатов. Поверхность чашечки покрыта темно-серым ангобом (рис. 6, 12).

Помещение 5: Тонкостенная чашечка с коническим туловом на сплошной конической в сечении, расплющенной ножке и вертикальным, слегка отогнутым рифленным бортиком в форме розетки (рис. 6, 11). Еще два фрагмента аналогичных чашечек лежали рядом. Глина чашечек желтовато-красная [22, 5YR 5/8], очень плотная, хорошо отмученная с редкими включениями белых частиц.

Цедилки

Цедилки использовали, главным образом, для отцеживания рыбного рассола и их часто находят с остатками рыбы и рядом с пифосами [9, с. 145, рис. 32, г, 6, с. 91].

Помещение 19 усадьбы 2: Глиняная цедилка с полусферическим туловом и слегка вогнутым дном. На тулове – два ряда круглых отверстий, на дне – пять отверстий. По краю цедилка украшена рядом пунктирных черточек. Поверхность слегка залощена плоским инструментом. Глина розовая [22, 7,5 YR 7/4]. Стенки цедилки сильно изъедены солью (рис. 6, 9).

Фрагмент аналогичной цедилки найден в подвале помещения 11 усадьбы 2.

Светильники

Светильник из помещения 1 усадьбы 1, выполненный из плотной, хорошо отмученной глины с карбонатами, визуально схожей с глиной плоскодонных амфор с бугристой поверхностью (сердцевина – красная [22, 2,5YR 5/8], у поверхности – красновато-коричневая [22, 2,5YR 5/4]). На дне – следы снятия нитью с гончарного круга. На внутренней и внешней поверхности – бежевое покрытие (рис. 6, 10).

Находка светильника представляет особый интерес, т.к. масляные домашние осветительные приборы, датирующиеся временем после VII века, при раскопках византийских городов встречаются чрезвычайно редко. Кирилл Манго, специально занимавшийся проблемой домашнего освещения в Византии, перечисляет лишь единичные находки глиняных и стеклянных светильников и приходит к выводу, что они исчезают из быта простых византийцев после VII века. Связано это с прекращением импорта масла из Африки и Сиро-Палестинского региона. Дорогие жировые и восковые свечи, которые заменили масляные осветительные приборы, также были не по карману для не особо состоятельных жителей Византии и использовались, главным образом, во время богослужения в церквях и монастырях. Таким образом, из-за отсутствия освещения в жилищах основная масса византийцев с наступлением темноты просто ложилась спать [35, р. 255-256].

Поливная керамика

В XII-XIII вв. в производстве поливной керамики произошел настоящий взрыв. Этому немало способствовали, с одной стороны, значительный рост населения и относительное его благополучие, а с другой, усиление значения провинциальных городов и центробежные экономические тенденции, которые привели к появлению новых центров изготовления поливной керамики и утрате Константинополем своего значения одного из немногих центров по ее производству. Кроме того, значительное расширение коммерческого рынка

и громадный рост частоты и объема морских перевозок внутри империи [36, p. 203] привели к ослаблению связей провинциальных византийских городов со столицей и их более свободным контактам друг с другом. Наряду с другими товарами в бассейне Средиземного и Черного море активно циркулировала и поливная посуда, большое разнообразие которой в Херсонесе свидетельствует об активном участии города в обмене товарами с различными византийскими центрами. Более того, стилистическая и морфологическая близость некоторых групп поливной керамики из Херсонеса с восточной, преимущественно сирийской (группа Порты Сен Симеон) керамикой, свидетельствует о его опосредованных или даже прямых контактах с центрами, расположенными вне имперских границ. Последнее вызывает особый интерес, т.к. Византия, производя значительное количество разнообразной поливной посуды, главным образом экспортировала ее, но в обмене керамикой с другими странами Средиземноморского бассейна участвовала мало. Поэтому импортная, не византийская, керамика – прото-майолика, майолика, керамика Порты Сен Симеон и т.д. – встречаются на территории Византийской империи в крайне незначительных количествах [37, p. 234-235].

Говоря о поливной керамике, нельзя обойти вопрос о ее производстве в Херсонесе. Конечно, трудно представить, что Херсонес, будучи в XIII в. крупным ремесленным центром Таврики, связанным активной торговлей со многими центрами византийского мира, не имел собственного производства поливной керамики, которое в то время имели даже некоторые сельские поселения. И все же достаточных оснований для вывода о наличии такого в Херсонесе пока нет. Несмотря на большую площадь раскопанной территории в городе до сих пор не найдены не только печи, специально приспособленные для обжига поливной керамики, но и какие-либо отходы производства, бракованные изделия и характерные для данного производства приспособления (глиняные триподы, стержни и S-образных крючков), находки которых являются самым безопасным индикатором наличия производства поливы даже при отсутствии открытых печей [63, p. 202]. Находки двух триподов – одного на территории Херсонеса и второго на Гераклеиском полуострове [23, с. 146, рис. 93,3-4], на наш взгляд, нельзя считать достаточным свидетельством производства поливной керамики в городе или его ближайших окрестностях.

Белоглиняная керамика X-XII вв.

В разделе представлены наиболее выразительные фрагменты поливной керамики из нивелировочной засыпи под кварталом.

Фрагмент стенки открытого сосуда с полихромной росписью и «красной пестротой», датирующегося X в. [38, с. 13]. На описываемом сосуде вся роспись выполнена краской серого цвета разнообразных оттенков (от серого с зеленоватым оттенком до коричневаточерного), что, вероятно, можно объяснить нарушением температурного режима при обжиге. Покрывающая бесцветная полива наложена тончайшим слоем и почти не сохранилась. О ее наличии можно судить лишь по тонкому слою продуктов выветривания на обеих сторонах фрагмента. Глина белая, плотная, хорошо отмученная с единичными желтовато-зеленоватыми включениями (рис. 17, 2).

В одном из углублений в помещении 20 усадьбы 2 найден фрагмент чаши с росписью брызгами. Обе стороны конического тулова сосуда, включая дно и низкий кольцевой поддон, расписаны подглазурными брызгами красного и бледно-зеленого ангоба. Покрывающая бледно-желтая [22, 2,5Y 8/2] полива покрыта радужной пленкой продуктов иризации. Глина белая [22, 2/5Y 8/1], плотная с мелкими сероватыми и коричневатыми включениями (рис. 17, 1). Редкие находки аналогичной посуды встречаются в Константинополе в слоях XI в. [39, p. 46, pl. 24, 5, 9], в Коринфе, где они предположительно датируются XII в. [40, p. 84, pl. XVIII, I, fig. 555a], в Саркеле-Белой Веже они происходят из слоев XI-XII вв., единичные находки таких сосудов известны по раскопкам в Керчи и Киеве [38, с. 21-22, табл. V,7-9]. В Нуфару они происходят из слоев XII в. и составляют 6,9% об

общего числа поливной керамики. Их находки известны также по раскопкам в Диогагии в слоях XI – первой половины XII вв., Спарте и на многих городищах Болгарии – Плиске, Преславе, Нессебре, Дядово, Варне, Тырнове [41, р. 242-243, 254, fig. 21, 177].

Эгейская группа (группа 3 по Якобсону [23, с. 128-131, рис. 80-81])

Эту группу, производившуюся где-то в бассейне Эгейского моря, составляют толстостенные блюда на низком массивном кольцевом поддоне, декорированные, как правило, геометрическим и растительным орнаментом, выполненным толстой линией гравировки по ангобу под желтой покрывающей поливой. Группа обычно датируется концом XII – началом XIII вв. [42, р. 313; 43, р. 144]. Незначительное количество фрагментов Эгейских сосудов в Херсонесе, по-видимому, объясняется, отсутствием в городе комплексов, совпадающих с пиком их бытования, а редкие находки в слоях пожара второй половины XIII в. либо носят случайный характер, либо свидетельствуют о сохранении некоторых сосудов в отдельных усадьбах.

Помещение 7 усадьбы 1: Фрагмент массивного блюда на массивном низком кольцевом поддоне. Внутренняя поверхность покрыта плотной блестящей желтой поливой, наложенной на ангоб. Следов выветривания нет. Глина красно-оранжевая с включением частиц слюды и пироксена. Диаметр поддона – 12,0 см. В центре дна – заштрихованная ромбовидная фигура; на стенках, скорее всего, располагались четыре окружности (фрагменты трех из них сохранились), возможно, с такими же ромбовидными фигурами в центре (рис. 12, 7). Такая композиция, как правило, состоявшая из трех или четырех окружностей, окружавших какой-либо располагавшийся в центре дна геометрический или растительный мотив – обычна для блюд данной группы. Аналогичные композиции украшали блюда Эгейской группы из комплекса второй половины XII в. из раскопок в Фивах [42, р. 311, fig. 9, 133], Фессалониках [44, р. 426, fig. 8] и из раскопок усадьбы XI-XII вв. в Сугдее [45, с. 168, рис. 12,6].

**Керамика группы Зевкисппа (Zeuxippus Ware)
(группы 1 и 2 по А.Л.Якобсону [23, с. 120-128, рис. 74, 5 - 79];
класс Ih по В.Франсуа [46, р. 91-96])**

Керамика группы Зевкисппа, названная так по баням Зевкисппа в Константинополе и известная также под названием Shiny Olive Incised Ware [48, р. 34], составляет в комплексе поливной керамики из описываемого квартала около 32%. Для нее характерны плотный хорошо обожженный тонкий черепок и бесцветная или слабо окрашенная блестящая покрывающая глазурь, наложенная поверх белого ангоба. А.Х.С.Мигу выделил два класса керамики этой группы [47].

В класс I он включил монохромные сосуды, как правило, украшенные простейшим орнаментом в виде насечек, концентрических окружностей и спиралей, прочерченных толстой врезной линией и покрытых бесцветной (класс IA), желто-коричневой (класс IB) или зеленой поливой (класс IC). Бытовали сосуды этого класса на протяжении всего XIII в. [49, р. 195-196; 50, р. 87]. Центр производства настоящей зевкиспповой керамики класса I не определен, зато выявлены довольно многочисленные, и не только византийские, центры, где ее копировали. К т.н. зевкиспповым дериватам (производным) обычно относят сосуды, украшенные простейшими мотивами (главным образом, концентрические окружности, пояса насечек и т.д.), которые входят в состав орнаментальных композиций, украшающих сосуды истинной Зевкиспповой группы. Однако, на наш взгляд, простой орнамент на большей части таких сосудов не требовал специального копирования каких-либо образцов и заставляет рассматривать их как отдельную самостоятельную группу, никак не связанную с Зевкиспповой керамикой. Широкое распространение таких сосудов по всему Средиземноморско-Причерноморскому региону объясняется, по всей видимости, их относительной дешевизной и модой.

Зевкисппова керамика класса 1 представлена в комплексе несколькими фрагментами с бледно-желтой покрывающей поливой, наложенной на ангоб. К сожалению, о большей

части выявленных в комплексе сосудов, соответствующих по ряду характеристик классу 1, можно судить только по кратким описаниям и рисункам в Полевой описи и говорить об их принадлежности к группе истинной Зевксипповой керамики можно лишь предположительно. Сосуды с простейшим орнаментом, по каким-либо признакам явно не совпадающие с подлинной Зевксипповой керамикой, мы обозначаем как сосуды «круга Зевксипповой керамики».

Помещение 5: Донце, украшенное небольшим центральным медальоном с небрежно заштрихованным фоном (рис. 8, 5).

Помещения 12 усадьбы 2 и 5: Донца, декорированные медальонами, выполненными в технике, напоминающей выемчатый фон (рис. 8, 9, 13). Отдельные детали орнамента фрагмента из помещения 5 напоминают изображение, выполненное в такой же технике на сосуде из закрытого комплекса из раскопок Большого дворца в Константинополе. Комплекс включал, помимо большого количества фрагментов Зевксипповой керамики классов IA, IB и II, белоглиняную и красноглиняную керамику XII в. и монеты Мануила I (1143-80) и Алексея III (1195-1203). Время образования комплекса, по мнению А.Х.С. Мигоу, относится к началу XIII в. [47, p. 75-76, pl. 15a bottom left].

К этому же классу относится фрагмент донца с двумя концентрическими окружностями на дне из помещения 5 (рис. 8, 19).

Помещение 5: Фрагмент тарелки с бортиком, являющимся продолжением стенок сосуда. Бортик украшен косыми насечками, стенки сосуда – поясом тройных концентрических окружностей с точкой в центре. Покрывающая полива – бледно-желтая (рис. 8, 20).

Помещение 5: Фрагмент блюда на низком кольцевом расходящемся книзу поддоне. Глина красная [22, 2,5YR 5/8] плотная с редкими узкими пустотами и редкими включениями железистых минералов. Украшено орнаментом, выполненным тонкой врезной линией по ангобу (сюжет не читается). Покрывающая бледно-желтая [22, 2,5Y 8/3] полива сохранилась лишь местами. На дне сохранились следы от треножника. Имеются следы ремонта в древности. На наружной поверхности – подтеки плотного белого ангоба (рис. 8, 8).

Помещение 5: Фрагмент миски с округлыми стенками, вертикальным, слегка наклонным вовнутрь бортиком и отогнутым наружу небольшим венчиком. Поддон низкий кольцевой, слегка расходящийся книзу. Глина: сердцевина – красновато-желтая [22, 5YR 6/8], у поверхности – красновато-желтая [22, 7,5YR 6/6], плотная с включениями железистых минералов. Почти вся наружная сторона миски, за исключением нижней части тулова и поддона, покрыта белым ангобом. Узкая полоса поливы на наружной стороне венчика. Бортик с внутренней стороны украшен орнаментом, выполненным толстой врезной линией по ангобу. Орнамент представляет собой заключенные в двойную рамку ряды волнообразных вертикальных линий, чередующихся с парными S-образными фигурами. Покрывающая желтая [22, 5Y 8/6] полива местами осыпалась. Имеются следы ремонта в древности (рис. 11, 4). Круг Зевксипповой керамики (?).

Помещение 8 усадьбы 1: Фрагменты миски с вертикальным бортиком и низким кольцевым поддоном. Украшена орнаментом, выполненным толстой врезной линией по ангобу: в центре дна – медальон, заполненный волнистыми линиями, такие же линии на стенках сосуда. Покрывающая полива – светло-желтая. Имеются следы ремонта в древности. Глина оранжевая, плотная, с мелкими частицами слюды. Диаметр венчика – 17,0 см; поддона – 8,0 см [13, рис. 24]. Аналогичный мотив украшает фрагмент блюда из Севтополиса [32, с. 67, обр. 54,2]. Круг Зевксипповой керамики.

Помещение 12 усадьбы 2, цистерна: Фрагмент миски с округлыми стенками и вертикальным, слегка наклонным вовнутрь венчиком. Стенки украшены семью горизонтальными поясами насечек, прочерченными от руки по ангобу. Покрывающая полива – желтая. Глина красная, плотная, с мелкими включениями слюды и песка. Диаметр

венчика – 19,5 см (рис. 13,5). Толстые стенки, качество глины и цвет поливы позволяет отнести описанный сосуд к числу имитаций Зевксипповой керамики. Тарелка, украшенная аналогичным способом, найдена в слое пожара XIII в. в Портовом районе Херсонеса [51, с. 200, рис. 12,1] и в комплексе начала XIII в. из раскопок Большого дворца в Константинополе [39, р. 54, pl. 25,22; 47, р. 76].

Помещение 8 усадьбы 1: Фрагмент дна открытого сосуда на низком кольцевом поддоне. В центре – спираль из семи витков, выполненная толстой врезной линией по ангобу, по-видимому, в момент вращения сосуда на гончарном круге. Покрывающая полива – светло-желтая. Глина оранжевая, плотная, с мелкими частицами слюды. Диаметр поддона – 9,0 см (рис. 13,1). Мотив спирали довольно часто встречается на поливной посуде. Так, в Севтополисе и Шумене он относится к числу наиболее распространенных [32, с. 66, обр. 52,3-4; 53; 52, с. 39, табл. 1,13-16]. Круг Зевксипповой керамики.

Помещение 3 усадьбы 1: Миска с конусовидным туловом, вертикальным бортиком с подтреугольным венчиком и невысоким кольцевым расширяющимся книзу поддоном. Глина: сердцевина – желтовато-коричневая [22, 10YR 5/4], у поверхности – красновато-желтая [22, 5YR 6/8], плотная, хорошо отмученная, с редкими включениями мелких карбонатов и песка. Внутренняя поверхность миски покрыта ангобом и желтой [22, 10YR 7/6] блестящей поливой и украшена орнаментом, выполненным толстой линией гравировки по ангобу, в виде спирали в центре и нескольких концентрических окружностей на дне и на бортике, между которыми располагается две волнообразные линии. С одной стороны широкий подтек зеленой поливы. На внешней стороне – тонкий слой желтоватого ангоба, и подтеки поливы, на венчике – тонкая полоса желтой поливы. Следов треножника нет (рис. 10,3). Круг Зевксипповой керамики.

Подвал помещения 1 усадьбы 1: Фрагмент миски с округлыми стенками и слегка отогнутым наружу непрофилированным венчиком. Бортик украшен парными горизонтальными линиями с волнообразной линией между ними, выполненными толстой гравировкой про ангобу. Полива светло-желтая с пятнами зеленой подцветки, никак не соотносящейся с рисунком. Глина оранжевая плотная (рис. 13,4). Круг Зевксипповой керамики.

Класс IC, довольно редко встречающийся на византийских памятниках [47, р. 71], представлен в Херсонесе фрагментом небольшого блюда с почти горизонтально отогнутым венчиком с небольшим ребром по внутреннему краю, округлыми стенками и кольцевым невысоким поддоном в форме усеченного конуса. Диаметр венчика – 23 см; поддона – 7,6 см. Глина красная с желтоватым оттенком [22, 5YR 5/6], плотная с редкими карбонатами (помещение 14 усадьбы 2 – двор). Внутренняя поверхность блюда украшена несколькими концентрическими окружностями: по периметру внутреннего поля две, выполненные тонкой и толстой врезной линиями, на дне – две, одна толстая, вторая шириной 1 см с кружками, нанесенными ангобом. Бортик декорирован двумя концентрическими окружностями, нанесенными коричневой краской. Наружная сторона блюда украшена спиралями, выполненными желтоватым ангобом. Блюдо изнутри и снаружи покрыто зеленой поливой. Аналогичное оформление наружной поверхности блюд группы Зевксиппа часто встречается на сосудах из раскопок Херсонеса, фрагменты таких сосудов известны также по раскопкам в Трапезунде, Константинополе и других центрах. Блюдо аналогичной херсонесскому экземпляру формы, с зеленой покрывающей поливой и выполненными ангобом спиралями на наружной стороне хранится в Dumbarton Oaks. Д.Райс датировал блюдо серединой XIII в. и предложил Херсонес в качестве места его производства [53, р. 209]. Судя по заостренному поддону и наличию следов треножника, сосуд, относится к числу переходных от класса I к классу II (рис. 7,1). Очень близкая аналогия орнамента рассматриваемого экземпляра найдена в Никее (сохранилась только тулово сосуда без венчика), повторяется

даже редкий прием нанесения ангобом точек на нанесенную лопаткой окружность в центре дна [54, p. 424, 438, fig. 6, 70]. Отличается только цвет поливы – бледно желтый на никейском экземпляре и зеленый – на херсонесском.

Для сосудов класса II по А.Х.С. Мигоу характерен стандартный набор орнаментальных мотивов, выполненных тонкой гравированной линией: пальметты, трилистники, цветы, вписанные в треугольники или овалы, в сочетании с концентрическими окружностями, нанесенными толстой врезной линией и обрамляющие центральную часть дна и идущие по периметру сосуда [47, p. 69-70]. Расцвет бытования керамики класса II, по мнению Мигоу, относится к последним десятилетиям XII – первой половине XIII вв. [55, p. 264]. Существуют разные мнения по поводу района ее производства. Так, А.Х.С. Мигоу и Р.Е. Джонс, опираясь на результаты химического анализа, называют бассейн Эгейского моря [56, p. 263]; А. Воас на основе данных нейтронного анализа (Neutron Activation Analysis), указывает на Кипр, допуская, что первоначально керамика класса II производилась либо в окрестностях Константинополя, либо в бассейне Эгейского моря, но после Четвертого Крестового похода «Зевксиповы» мастера обосновались на Кипре [57, p. 118, 120]. Район наибольшего распространения керамики этого класса включает восточное побережье Эгейского моря, Кипр, прибрежные районы Ближнего Востока и Херсонес [43, p. 22]. Значительное количество находок Зевксиповой керамики в Херсонесе способствовало появлению предположения об изготовлении большей части керамики группы Зевксиппа в Херсонесе [114, с. 133]. Однако, здесь мы вынуждены согласиться с мнением А.Л. Якобсона, который писал, что «многочисленные, и притом точные, аналогии из раскопок Константинополя, находки фрагментов идентичных блюд в городах западного побережья Малой Азии, вообще в районе Эгейского моря, а также в Восточном Средиземноморье» (публикации новых находок сосудов этой группы позволяют значительно расширить и детализировать этот список) убеждают в привозе этой керамики в Таврику [23, с. 128]. К тому же, как показали наблюдения, все археологически зафиксированные к настоящему времени центры производства поливной керамики не делали точных копий изделий известных центров, а выпускали продукцию, отличающуюся какими-то своими, только ей присущими чертами [43, p. 21].

Зевксипова керамика класса II была одной из первых, при производстве которой начали использовать подцветку гравированного рисунка [43, p. 22] и триподы, время появления которых в районе Средиземноморья известно довольно точно – начало XIII в. и, таким образом, след от трипода служит надежным хронологическим признаком [57, p. 107].

Подвал помещения 11 усадьбы 2: Большое – диаметром 28 см – блюдо с округлыми стенками и низким кольцевым почти цилиндрическим поддоном. Покрывающая полива – желтая [22, 5Y 8/6], блестящая, без следов выветривания местами отслоилась. Такая же полива покрывает всю наружную поверхность блюда, за исключением поддона. Внутренняя поверхность украшена широкими врезными концентрическими окружностями, между которыми расположены: в верхнем регистре – чередующиеся медальоны из двойных концентрических окружностей, заполненные изображением трилистника, и треугольники (заполнение не читается); во втором регистре – очень стилизованные изображения деревьев; в центре – три медальона с крестообразными фигурами с мелкими окружностями между ветвями креста. Орнамент выполнен очень тонкой врезной линией. Рисунок подцвечен коричневым. На наружной стороне – 4 горизонтальные широкие врезные линии. На дне – следы треножника. Следы ремонта в древности. На нижней поверхности дна – граффито. Блюдо сильно перегорело, полива местами вспучилась и приобрела черный цвет. Глина очень плотная, хорошо отмученная желтовато-красная [22, 5YR 5/6], без видимых включений (рис. 7, 3).

К этому же классу относится донце из помещения 5 на низком кольцевом поддоне,

украшенное медальоном с тремя небрежно заштрихованными треугольниками по внутреннему периметру и тремя овалами с вписанными в них стилизованными изображениями цветов. Изображение расцвечено темно-коричневым (рис. 8, 16). Точная аналогия описанному фрагменту была найдена в Акко [58, p. 54, fig. 11,86]. К этому же классу относятся фрагменты доньев, бортиков и стенок блюд из того же помещения с изображением звездообразной фигуры с разнообразно декорированными лучами и мелкие фрагменты бортиков блюд, декорированные кругами, овалами и пальметтами, чередующимися с буквой «фай» (рис. 8, 4, 6, 11, 10, 17, 18).

Помещение 7 усадьбы 1: Фрагмент блюда с горизонтально отогнутым бортиком. Блюдо украшено типичным для Зевкисиповой керамики геометрическим орнаментом, выполненным тонкой гравировкой по ангобу и подцвеченным коричневым. Полива зеленовато-серая. Глина красная плотная. Диаметр венчика – 29,0 см (рис. 8, 2).

Помещение 2 усадьбы 1: Фрагмент блюда на низком кольцевом поддоне. На дне – две концентрические окружности. Пояс между ними заполнен чередующимися треугольниками и окружностями (?), выполненными тонкой линией гравировки. Покрывающая полива оливковая. Имеются следы ремонта в древности (2 отверстия).

Фрагмент дна блюда (поддон сбит) из помещения 12 усадьбы 2. Дно украшено гравированным орнаментом по белому ангобу: двумя концентрическими окружностями, выполненными толстой врезной линией. Между ними – пояс из четырех двойных концентрических овалов – три из них заполнены геометрическим орнаментом, один – изображением трилистника – чередующихся с треугольниками с точкой в центре. Полива бледно-желтая [22, 5Y 8/4], блестящая, без следов выветривания, частично отслоилась. Рисунок расцвечен коричневым, варьирующимся от темно-коричневого до темно-желтого. На дне – следы треножника. Глина желтовато-красная [22, 5YR 5/8], плотная, хорошо отмученная с редкими включениями карбонатов и частиц слюды (рис. 8, 14).

К числу больших парадных блюд относится фрагмент блюда с изображением воина (частично сохранились изображение головы и развешивающегося за спиной плаща), выполненного тонкой гравированной линией. Изображение обрамлено двумя концентрическими окружностями, выполненными лопаткой, снявшей только слой ангоба. Рисунок подцвечен коричневым. Бледно-желтая полива [22, 5Y 8/4] покрывает обе поверхности фрагмента. На наружной поверхности одна широкая врезная линия. Глина желтовато-красная [22, 5YR 5/6] (рис. 7, 2). Фрагмент найден в нивелировочной засыпи.

Помещение 2 усадьбы 1: Небольшой фрагмент дна блюда, покрытого поливой светло-оливкового цвета и декорированного рисунком, выполненным тонкой врезной линией. Имеются следы ремонта в древности [13, рис. 9].

Помещение 8 усадьбы 1: Небольшой фрагмент бортика, украшенного пальметтой в двойном круге, выполненной тонкой линией гравировки по ангобу. Покрывающая полива – оливковая (рис. 8, 3).

Помещение 12 усадьбы 2: Небольшой фрагмент блюда из темно-бежевой плотной хорошо отмученной глины с редкими включениями железистых минералов. Внутренняя сторона покрыта ангобом и бледно-желтой поливой. На неглазурованной стороне – граффити в виде креста в круге (рис. 6, 5).

Кувшины

При удалении засыпи в помещении 1 усадьбы 1 были найдены обломки поливного кувшина с шаровидным туловом и высоким (около 10,0 см) горлом с квадрифолием (рис. 8, 1). Горло декорировано горизонтальными полосами, выполненными широкой врезной линией по ангобу, тулово – поясом врезных S-образных фигур, подцвеченных коричневым [13, рис. 3]. Покрывающая полива – светло-желтая. Глина красная, плотная. Возможно, к этой же группе принадлежит еще один фрагмент кувшина с шаровидным туловом на низком кольцевом коническом в сечении поддоне из того же помещения. Тулово сосуда

покрыто светлой зеленоватой поливой с желтыми подтеками. Глина темно-розовая с серым закалом (рис. 8, 22). Несколько фрагментов стенок кувшина с таким же орнаментом найдено в помещении 12 усадьбы 2 (рис. 8, 12).

Фрагмент стенки аналогичного кувшина, украшенной поясом из S-образных фигур, разделенных группами вертикальных линий, выполненных тонкой врезной линией по ангобу и расцвеченных коричневой краской, найден в помещении 5. Покрывающая полива – светло-желтая. Глина красная тонкозернистая (рис. 8, 7). Такой же орнамент, по-видимому, украшал кувшин с квадрифолием из подвала помещения 11 усадьбы 2 (орнамент почти не просматривается из-за оплавившейся поливы) [59, л. 3, рис. 3] и донце блюда из помещения 12 усадьбы 2 [13, рис. 27].

Сосуды, кувшины и тарелки, декорированные поясами стригилеобразных фигур (в форме обратного S), часто чередующихся с вертикальными полосами мелкого гребенчатого орнамента, помимо Херсонеса, встречаются и в других центрах. Ближайший – город Севтополис во Фракии, где были найдены фрагменты открытых красноглиняных сосудов, покрытых качественной бледно-желтой или охристой поливой и декорированных аналогичным орнаментом, расцвеченным коричневым или темно-зеленым (к сожалению, в публикации не указаны условия находки фрагментов) [32, с. 68-69, обр. 54,4,10-11]. Кроме того, автор отмечает многочисленные находки сосудов с аналогичным орнаментом в Преславе [32, с. 69]. Фрагменты сосудов с похожим орнаментом найдены в деревне Gülpınar на месте эллинистического города Асс в западной Анатолии [60, р. 308, fig. 13]. В Эфесе орнамент из чередующихся стригилеобразных фигур и вертикальных полос мелкого гребенчатого орнамента значителен среди наиболее часто встречающихся [61, fig. 10a]. Сосуд с таким же орнаментом на бортике найден в Пергаме [62, taf. 47, 430]. Наконец, точные копии херсонесским графинам найдены при раскопках замка Saranda Kolones в Пафосе [55, р. 264, fig. 5b,d]. В Херсонесе миски с аналогичным орнаментом были найдены в Портовом районе в слое, образование которого А.И.Романчук относит ко времени не ранее середины XIV в. [51, с. 193, 196, 201, рис. 1,4; 5,2]. От сосудов из X квартала, найденных в слое, датирующемся, по нашему мнению, третьей четвертью XIII в., они отличаются глиной, содержащей большее количество примесей, худшим качеством поливы и отсутствием подцветки рисунка. Кроме того, если в X квартале подобным орнаментом украшены, главным образом, кувшины, то в Портовом районе – небольшие глубокие миски, более характерные для Палеологовского периода (1261-1453) [43, р. 21].

Посуда с подглазурной росписью ангобом (группа 8 по А.Л.Якобсону [23, с. 144, рис. 91])

Сосуды этой группы расписаны непосредственно по черепку светлым ангобом и покрыты зеленой или желтой поливой. Этот способ орнаментации поливной керамики появляется в конце XI в. и бытует на протяжении довольно длительного периода времени – до XVI-XIX вв., а в Греции используется до сих пор [64, р. 525; 65, р. 197]. В интересующее нас время керамика данной группы была широко распространена по всему Средиземноморью.

Помещение 8 усадьбы 1: Миска с округлыми стенками на низком кольцевом слегка расширяющемся к низу поддоне. Глина красновато-коричневая [22, 5YR 5/4], плотная, хорошо отмученная с единичными включениями железистых минералов. Внутренняя поверхность миски покрыва желтой блестящей поливой и украшена подглазурной росписью ангобом в виде двойных концентрических окружностей. Желтая полива покрывает также всю внешнюю поверхность стенок за исключением поддона. На дне – следы треножника и многочисленные следы ремонта в древности (рис. 9, 1).

Помещение 12 усадьбы 2: Фрагмент чаши с подтреугольным, слегка отогнутым наружу венчиком. Глина красновато-желтая [22, 5YR 7/8], плотная, хорошо отмученная с редкими включениями мелких карбонатов. Внутренняя поверхность декорирована подглазурной

росписью ангобом в виде волнистых линий. Покрывающая полива – бледно-желтая [22, 2,5Y 8/2], блестящая. По бортику – темная подцветка, постепенно сходящая на нет (может быть неравномерный обжиг?). Наружная сторона украшена растительным орнаментом, выполненным ангобом по глине и частично по коричневой подцветке под подтеком поливы (рис. 9,3). Стилистически орнамент, украшающий описываемый сосуд, напоминает роспись на керамике, производство которой относят к Коринфу и датируют второй четвертью XII в. [43, p. 161, fig. 6,7].

Помещение 5: Стенка поливного красноглиняного кумана, украшенного росписью ангобом. Полива желтая (рис. 8,21).

Помещение 5: Дно красноглиняного толстостенного блюда на массивном низком кольцевом слегка расходящемся к низу поддоне. Украшено росписью ангобом в виде пересекающихся окружностей. Полива зеленая (рис. 8,23).

Помещение 2 усадьбы 1: Графин с цилиндрическим узким горлом (сохранилась его нижняя часть), яйцевидным туловом, отделенным от горла небольшим ребром и кольцевым, слегка расширяющимся к низу поддоном диаметром 6,5 см. Графин покрыт коричневой блестящей поливой, покрывающей все тулово сосуда за исключением поддона, и украшен подглазурной росписью ангобом в виде двух рядов тройных концентрических окружностей, отделенных друг от друга вертикальными цепочками из небольших одинарных кружков с двойной концентрической окружностью посередине. Высота сохранившейся части сосуда – 17,0 см. В самой широкой части тулова имеются налеты глины, возможно, от его соприкосновения во время обжига с соседними сосудами. Глина красновато-коричневая [22, 5YR 5/4] плотная, с включением железистых минералов и карбонатов (рис. 9,2). Аналогичный графин, полностью совпадающий с описанным по форме и цвету покрывающей поливы и близкий по характеру росписи, был найден при раскопках в Пафосе в замке Saranda Kolones в слое разрушения 1222 г. [55, p. 264, fig. 5c]. Форма тулова описываемого сосуда полностью совпадает с формой графинов с узким цилиндрическим горлом с квадрифолием, покрытых бледно-желтой поливой и украшенных поясом из чередующихся врезных фигур в форме обратного S и гребенчатого вертикального орнамента. Фрагменты таких графинов принадлежат к числу часто встречаемых находок в Херсонесе, а аналогии им также были найдены в Пафосе в слое разрушения 1222 года [55, p. 264, fig. 5b,e].

Монохромная посуда с графическим рисунком

Группа включает красноглиняные сосуды с орнаментом, прочерченным толстой линией по ангобу и покрытых желтой или зеленой поливой.

Помещение 19 усадьбы 2: Миска с округлым туловом, вертикальным, слегка наклонным вовнутрь бортиком с отогнутым небольшим подтреугольным венчиком и низким кольцевым коническим в сечении поддоном. Внутреннее поле сосуда украшено изображением дракона со свернутым плетенкой туловищем. Рисунок выполнен толстой врезной линией по ангобу под зеленой покрывающей поливой. На дне – следы треножника. Ангоб и полива покрывает и наружную сторону бортика. Диаметр миски – 19,0 см, высота – 7,9 см (рис. 11,3).

Помещение 7 усадьбы 1: Фрагмент миски со слегка отогнутым непрофилированным венчиком. Внутри украшена орнаментом, выполненным широкой врезной линией (концентрические окружности по бортику и края какого-то орнамента). Имеются следы ремонта в древности. Покрывающая полива светло-желтая. На внешней поверхности полива покрывает только верхнюю часть сосуда. Диаметр венчика – 22,0 см (рис. 13,2).

К этой же группе относятся миски, декорированные композицией в виде звезды, выполненной сдвоенными толстыми гравированными линиями по ангобу (группа 5 по А.Л.Якобсону). По отсутствию аналогий среди византийской поливной керамики и обилию фрагментов, находимых в Херсонесе, Якобсон склонен был считать их продукцией

местных мастерских [23, с. 133, рис. 83]. Фрагменты мисок с аналогичным орнаментом происходят из слоя конца XII – первой половины XIII вв. в Nuftru [41, p. 247-348, fig. 8, 331, 343, 344]. Судя по находкам в слоях пожара, датирующегося временем не ранее середины XIV в. в Портовом районе города, бытование сосудов описанной группы продолжалось и в первой половине XIV в.

Помещение 19 усадьбы 2: Чаша с коническим туловом на низком, слегка расходящемся книзу кольцевом поддоне и вертикальным, слегка наклонным наружу бортиком. Глина красная плотная, пережженная, с включениями частиц слюды и железистых минералов. Внутреннее поле чашки украшено изображением сегнера колеса, выполненным толстой врезной линией и состоящим из сдвоенных изогнутых линий и треугольников с сетчатым полем. Темно-зеленая полива покрывает чашку только с внутренней стороны. На дне – следы треножника. Узкая полоска поливы и ангоба имеется с наружной стороны венчика (рис. 10, 1). Орнамент, во многом похожий на описанный, украшает блюдо, найденное в Портовом районе в слое пожара, случившемся не ранее середины XIV в. [51, с. 192-193, рис. 1, 1].

Помещение 11 усадьбы 2: Миска, украшенная графической композицией в виде звезды, выполненной толстой врезной линией. На дне – следы треножника. Полива темно-желтая хорошего качества, блестящая, без следов выветривания. Наружная поверхность, включая поддон, покрыта тонким слоем светло-коричневого ангоба. Тонкий полоска поливы покрывает венчик чашки с наружной стороны. Местами подтеки и капли поливы на наружной стороне. Глина желтовато-коричневая [22, 5YR 5/6], чистая, без видимых включений, хорошо отмученная, плотная (рис. 10, 2). Орнамент, почти полностью повторяющий орнамент нашего фрагмента, украшает блюдо, найденное в Портовом районе в слое пожара, датирующемся временем не ранее середины XIV в. [51, с. 196, рис. 5, 3]. Тарелка с похожим орнаментом происходит из той же усадьбы Портового района, но из слоя пожара XIII в. [51, с. 199-200, рис. 12, 2].

Монохромные сосуды с мелким гребенчатым орнаментом

А.Л.Якобсон причислял сосуды с композицией в форме звезды, выполненной мелким гребенчатым штампом, к той же – пятой – группе и, на основании отсутствия аналогий из других районов также считал их продукцией местных мастерских [23, с. 133, рис. 83, 1]. Однако, сосуды с таким редко встречающимся на территории Византийской империи орнаментом характерны для городов Болгарии и Румынии – Pacuiul-Lui-Soare, Tumu Severin и Carevgrad Tarnov, где они датируются второй половиной XIII – началом XIV вв. [46, p. 102, pl. 16a].

Помещение 19 усадьбы 2: Чаша с коническим туловом на низком кольцевом слегка расширяющемся книзу поддоне, с вертикальным, слегка наклонным наружу бортиком с отогнутым венчиком. Украшена геометрическим орнаментом, выполненным толстой врезной линией и мелким гребенчатым штампом по ангобу (рис. 10, 4). Покрывающая полива темно-желтая очень хорошего качества, блестящая, без следов выветривания. С наружной стороны поливой и ангобом покрыт только венчик. На наружной поверхности – подтеки поливы. Глина красная (целая форма). Следы ремонта в древности. На дне – следы треножника.

Полихромные сосуды с графическим рисунком (группа 6 по А.Л.Якобсону [23, с. 13 3-140, рис. 84-88]; класс II по В.Франсуа [46, p. 96-98])

Для группы характерны толстые стенки, разнообразные изображения, выполненные толстой врезной линией, процарапанной сквозь слой белого ангоба, и почти бесцветная с легким желтоватым и оливковым оттенком покрывающая глазурь с зеленой и желто-коричневой расцветкой, придерживающейся линий рисунка и варьирующейся по

интенсивности в пределах одного сосуда. Многочисленность и разнообразие изделий этой группы из раскопок Херсонеса, по мнению Якобсона, служит доказательством ее местного происхождения, а многоцветность, яркость и набор сюжетных мотивов, нехарактерные для Византии, указывает на связь группы с кругом декоративного искусства Ближнего Востока, в том числе Сирии, и Закавказья [23, с. 133, 140]. На наш взгляд, по орнаментике, характеру гравировки и подцветки описываемая керамика ближе всего к керамике группы Port St. Symeon (Port St. Symeon Ware), получившей название по месту производства в порту Сен Симеон (араб. Аль-Мина), располагавшемся в устье Оронта и являвшемся важнейшим торговым и ремесленным центром Принципата Антиохии [66, р. 45-53]. Здесь керамика рассматриваемой группы вместе с отходами производства в большом количестве встречалась в слоях с монетами первой половины XIII в., соответствующим периоду господства крестоносцев [67, р. 115-116; 68, р. 356 и др.]. Керамика Порта Сен Симеон яркостью и разнообразием сюжетов резко выделяется на фоне производившейся в то время поливной посуды. Как правило, все центральное поле сосудов, занятое крупными изображениями разнообразных розеток, плетенок, растительными мотивами, зооморфными и антропоморфными изображениями, обрамлено орнаментальным поясом, состоящим из завитков, псевдокуфических надписей, различных геометрических элементов, и отделенным от центрального мотива поясом концентрических окружностей. По мнению ряда исследователей, на керамику группы Сен Симеон сильное влияние оказала полихромная керамика, распространенная на территории Грузии с конца XII в. Набор изобразительных мотивов, украшающих грузинские сосуды – львы, гарпии и т.д. – и характерных для керамики группы Сен Симеон, не типичен для посуды, производившейся на территории Византии, Ливана или Египта, влияние которой сирийские мастера должны были испытывать в большей степени. По мнению В. Франсуа, влияние кавказских гончаров шло либо через посредство кипикийских армян, либо напрямую оказывалось грузинскими переселенцами, многочисленные общины которых существовали в окрестностях аль-Мины, и вполне возможно, часть керамики группы Сен Симеон производилась грузинскими гончарами [46, р. 97]. Возможно, херсонесские мастера также испытывали сильное влияние той же закавказской керамики. Однако, на наш взгляд, херсонесская керамика по многим показателям все же ближе к керамике группы Порт Сен Симеон, а не Закавказья. К таким показателям относятся толстостенность, набор форм (неглубокие чаши с плоским, почти горизонтальным бортиком с ребром вдоль внутреннего края и чаши простой формы с расходящимися стенками или с вертикальным бортиком), построение композиции, набор орнаментальных мотивов, сочетание цветов и их расположение на поле рисунка, даже излишки глазури, скапливавшиеся на венчике во время обжига сосудов в перевернутом состоянии и т.д. Сходство настолько велико, что исследователи, занимающиеся изучением керамики группы Сен-Симеон и знающие керамику из раскопок Херсонеса только по публикациям, главным образом А.Л. Якобсона, считают ее привозной из Сен Симеона [см. статьи Kubiak – 67, 70].

Керамика группы Порт Сен Симеон имела широкое распространение. Она зафиксирована на территориях крестоносцев, расположенных вдоль восточного побережья Средиземного моря (в Израиле, Палестине, Сирии, Турции, на Кипре), в Италии [69, р. 106; 46, р. 97], в Египте она доминировала на рынке дешевой посуды в течение нескольких десятилетий XIII в. [70, р. 16; 67]. Керамику, имитирующую посуду группы Сен Симеон, производили в это же время и, как показывает нумизматический материал, продолжали изготавливать и после разгрома Аль-Мины, в Западной Анатолии, предположительно в Сардах [58, р. 56; 71, р. 686, fig. 6]. Кроме того, существует предположение, что после разгрома Сен Симеона в 1268 году местные гончары переселились в другое место, возможно Aṭṭot или Кипр, где наладили производство похожей

керамики [70, p. 16; 67]. Однако, на территории Византийской империи подобная керамика встречается в крайне незначительных количествах [37, p. 234-235]. Чтобы объяснить близость керамики из двух столь удаленных друг от друга центров как Антиохия и Херсонес, необходимо более глубокое и детальное ее изучение с привлечением обширного материала из раскопок обоих центров. Что же касается отмечаемого А.Л.Якобсоном доминирования керамики группы б в херсонесском комплексе поливной керамики, то следует отметить, что ее количество все же не превышает количество фрагментов других групп керамики. Так, в комплексе поливы из раскопок слоя пожара в квартале X она составляет около 13%, значительно уступая керамике группы Зевксиппа и белоглиняной поливной посуде (обе группы составляют по 32%).

Помещение 3 усадьбы 1: Миска с конусовидным туловом, высоким вертикальным бортиком и кольцевым, слегка расходящимся книзу поддоном. Глина красная [22, 2,5YR 5/6] с железистыми минералами и карбонатами. Внутренняя поверхность сосуда покрыта ангобом, по которому толстой врезной линией нанесен орнамент в виде концентрических окружностей и пояса овалов с вписанными ромбами с кружком в центре. Рисунок расцвечен темно-желтым и зеленым. Расцветка не всегда совпадает с контурами рисунка. Покрывающая полива – бледно-желтая [22, 5Y 8/3], блестящая прозрачная. На поверхности поливы местами имеется тонкая радужно-серебристая пленка продуктов иризации. На дне миски сохранились следы треножника, на бортике – капли поливы, собравшиеся там во время обжига сосуда в перевернутом состоянии. Две трети внешней поверхности сосуда покрывал ангоб, и половину – зеленая полива. Нижняя половина наружной поверхности бортика декорирована несколькими горизонтальными линиями, выполненными коричневой краской (рис. 11, 1). Орнаментальный пояс из овалов со вписанными в них ромбами на херсонесском экземпляре точно повторяет орнаментику на сосудах XIII в. из раскопки Аль Мина [68, p. 355, fig. 10; 72, fig. LXV; Pl. 91, 374]. В Херсонесе сосуды с аналогичной декорировкой встречаются довольно часто. Так, пояс овалов со вписанными ромбами с кружком в центре украшал тарелку из раскопок квартала XVII Северного района [73, рис. 44].

Помещение 19 усадьбы 2: Миска с коническим туловом на низком кольцевом, слегка расходящемся книзу поддоне. Бортик широкий горизонтально отогнутый, с ребром вдоль внутреннего края. Глина пережженная до коричневого (целая форма). На дне – следы треножника. Имеются и следы ремонта в древности. Украшена геометрическим орнаментом, выполненным толстой врезной линией по желтоватому ангобу: бортик – плетенкой, все внутреннее поле занимает похожая на бабочку фигура. Свободное пространство разбито лучеобразно расходящимися линиями на чистые и заполненные рядами спиралью сектора. Рисунок подцвечен зеленой и темно-желтой поливой. Покрывающая полива бледно-желтая [22, 5Y 8/2], прозрачная. Желтоватый ангоб и зеленая полива покрывают с наружной стороны бортик сосуда (рис. 11, 2).

Помещение 19 усадьбы 2: Фрагменты миски с округлыми стенками, вертикальным бортиком и небольшим слегка отогнутым наружу венчиком. Внутреннее поле украшено орнаментом, выполненным толстой линией гравировки. Рисунок расцвечен зеленым и темно-желтым. Покрывающая полива прозрачная бледно-желтая. Наружная поверхность бортика покрыта зеленой поливой, наложенной на ангоб. Диаметр венчика – 18,0 см (рис. 12, 1).

Помещение 5: Фрагменты красноглиняных поливных блюд. Полива прозрачная желтоватая. Орнамент выполнен толстой врезной линией по ангобу с подглазурной расцветкой коричневой и зеленой краской (рис. 12, 2-6).

**Белоглиняная керамика с подглазурной росписью
зеленой и марганцевой красками
(группа 9 по А.Л. Якобсону [23, с. 144, 146, рис. 92];
Glazed White Ware IV по Дж.Хейсу [34, р. 30-33])**

Считается, что орнаментация сосудов данной группы, выполненная кистью и состоящая из марганцевых широких линий с зеленой расцветкой, повторяет стиль китайской керамики Tang, которая оказала влияние на орнаментацию сосудов данной группы либо напрямую, либо через посредство персидских имитаций. Тесто сосудов светлых оттенков – от белого до бежевого и розоватого, почти бесцветная полива наложена тонким слоем и обычно покрывает только внутреннюю поверхность открытых сосудов и наружную поверхность – закрытых. По мнению Дж.Хейса, центром производства Glazed White Ware IV был Константинополь, где рассматриваемая керамика относится к числу самых многочисленных в комплексах второй половины XII – начала XIII вв. [34, р. 30-33]. Фрагменты сосудов рассматриваемой группы происходят из слоя конца XII – начала XIII вв. в Kalenderhane Camii в Стамбуле [74, р. 315, fig. 17]. В Nıfıttı такая керамика хорошо представлена в слоях XII в. [41, р. 243, fig. 16], известна она по раскопкам в Изнике [54, р. 416, fig. 2, 12-13, 15], Коринфе [40, р. 70-7, pl. XVIII a-393, b-396, g-392, k-781, XIX, a-404, XXI, a-443], а также на многих городищах Болгарии [41, р. 243]. Помимо Херсонеса, где она встречается и на других памятниках Северного Причерноморья [23, с. 144; 38, с. 22]. В комплексе поливной керамики из квартала X керамика данной группы составляет около 20%.

Помещение 6А усадьбы 1: Белоглиняный (целая форма) кувшин с узким цилиндрическим горлом с ребром в верхней части и цилиндрическим раструбом, яйцевидным туловом и плоским дном. Кувшин украшен подглазурной росписью марганцем и зеленой краской. Цвет покрывающей глазури определить трудно из-за пребывания сосуда в огне. Высота сосуда – 27,0 см, диаметр венчика – 20,0 см, диаметр дна – 40,0 см (рис. 16, 4).

Помещение 14 усадьбы 2: Фрагмент кувшинчика с яйцевидным туловом и плоским дном со следами срезания нитью с гончарного круга. Наружная поверхность сосуда сильно заизвесткована, однако, местами видна бледно-желтая покрывающая полива и роспись марганцевыми и зелеными мазками (сюжет не читается). Глина слоистая (слои желто-коричневого и розового [22, 5YR 7/4] цвета) с единичными крупными белыми включениями (рис. 17, 8).

Помещение 11 усадьбы 2: Кувшинчик с яйцевидным туловом, узким цилиндрическим горлом с биконическим венчиком и плоским дном со следами снятия нитью с гончарного круга. Поверхность сосуда сильно заизвесткована и носит следы пребывания в огне. Покрывающая полива – бледно-желтая. От росписи сохранились только следы в виде черных полудуг. Глина белая, розовато-белая [22, 5YR 8/1, 2], плотная, хорошо отмученная с единичными крупными черными включениями и мельчайшими сероватыми (рис. 16, 5).

Помещение 12 усадьбы 2, цистерна: Фрагменты белоглиняной поливной тарелки с изображением пантеры вправо, выполненным марганцевыми линиями с зеленой расцветкой. Тарелка с конусовидным туловом на низком кольцевом поддоне, расширяющемся внизу. Треугольный в сечении венчик отделен от тулова глубоким желобком, а дно выпуклостью. Сделан сосуд из белой глины с включениями железистых минералов и частиц слюды. Полива светло-светло-оливковая. На дне – следы треножника. Две трети наружной поверхности тарелки покрыто светло-зеленой поливой с точками нерастворившегося красителя (рис. 16, 1).

Помещение 5: Фрагмент чаши с округлыми стенками с желобком на внутренней стороне, которому соответствует ребро на наружной. Глина розоватая [22, 5YR 8/2], плотная, с единичными сероватыми включениями и частицами слюды. Внутреннее поле блюда украшено изображениями нескольких птиц, выполненными зеленой и марганцевой

красками. Покрывающая полива бледно-желтая [22, 5Y 8/3] с плотной радужно-серебристой пленкой продуктов выветривания. Наружная сторона сосуда покрыта зеленой поливой с точками нерастворившегося красителя (рис. 14, 1).

Помещение 14 (двор) усадьбы 2: Почти полностью собравшееся белоглиняное блюдо с горизонтально отогнутым профилированным желобками венчиком, диаметром 34 см, на невысоком кольцевом расходящимся книзу поддоне. Почти всю внутреннюю поверхность блюда занимает птица с распростертыми крыльями и хвостом. Бортик украшен волнистой линией. Рисунок выполнен марганцевой краской с зеленой расцветкой. Глина белая с включениями железистых минералов, редким пироксеном и частицами слюды. Глазурь бледно-оливковая с точками нерастворившегося красителя покрывает не только внутреннюю, но и наружную поверхность блюда. Блюдо было разбито, а потом отремонтировано (сохранились следы ремонта) (рис. 15, 2).

Помещение 14 усадьбы: Фрагмент блюда на низком кольцевом поддоне. На внутренней поверхности частично сохранилось изображение птицы (?), выполненное широкими марганцевыми мазками с коричневой подцветкой. Покрывающая полива – бледно-желтая [22, 5Y 8/4], хорошего качества, блестящая, без следов выветривания. Глина белая [22, 2/5Y 8/1], плотная, с редкими сероватыми включениями. На нижней поверхности дна – граффити (рис. 16, 6).

Помещение 5: Фрагмент блюда на низком кольцевом слегка расходящемся книзу поддоне. Глина белая [22, 10YR 8/1], плотная с единичными сероватыми включениями. Украшено изображением птицы (сохранилось ее туловище), выполненным подглазурной росписью зеленой и марганцевой красками. Покрывающая полива бледно-желтая [22, 2,5Y 8/3] с блеском, местами покрыта тонким серебристым слоем продуктов иризации. На наружной поверхности сосуда – подтеки поливы. На нижней стороне дна – пятно марганцевой краски (рис. 14, 2).

Из помещения 3 усадьбы 1 происходит блюдо с округлыми стенками на кольцевом слегка расширяющемся книзу поддоне и с горизонтально отогнутым бортиком с неглубокой бороздкой по краю. Блюдо сделано из белой с зеленоватым оттенком глины с единичными сероватыми и коричневатými включениями и частицами слюды. Внутренняя поверхность покрыта бледно-желтой поливой [22, 2,5 Y 8/2] и украшено подглазурной росписью, выполненной марганцевой и зеленой краской (рис. 15, 1). Частично сохранилось изображение птицы с распростертыми крыльями, занимающее все поле сосуда. Бортик украшен арочным орнаментом, чередующимся со штрихами. Поверхность поливы покрыта белесой пленкой продуктов выветривания. Почти вся поверхность внешней стороны сосуда, кроме поддона и узкой полосы над ним, покрыта зеленой поливой. На нижней стороне дна – граффити [23, с. 144-146, рис. 92, 2].

Помещение 5: Фрагмент блюда на низком кольцевом расходящемся книзу поддоне. Глина белая с включениями железистых минералов. Дно украшено кругом, составленном из точек зеленой краски, и лучеобразно расходящимися из центра четырьмя треугольниками (?), выполненными марганцем (рис. 16, 3). Покрывающая полива бледно-желтая [22, 2,5Y 8/2], прозрачная с темно-болотными точками. На поддоне и частично на нижней поверхности дна – бледно-зеленая полива.

Помещение 5: Фрагмент тарелки с широким почти горизонтальным бортиком на низком кольцевом, цилиндрическом поддоне. Глина розовая [22, 2,5YR 8/3], слоистая с единичными включениями железистых минералов. Внутреннее поле сосуда украшено росписью марганцевой и зеленой красками (сюжет не читается). Покрывающая бледно-желтая [22, 2,5 Y 7/3] полива почти вся отслоилась. Наружная поверхность тарелки покрыта зеленой поливой с точками нерастворившегося красителя (рис. 16, 2).

Помещение 5: Фрагмент открытого сосуда на низком кольцевом расходящемся книзу поддоне. Глина белая [22, 10YR 8/1] с единичными черными и сероватыми включениями.

Сосуд украшен подглазурной росписью зеленой и марганцевой красками (сюжет не читается). Поверхность бледно-желтой [22, 2,5Y 8/3] поливы покрыта плотным серебристым слоем продуктов выветривания. На нижней стороне дна – пятно поливы марганцевого цвета (рис. 14,3).

Помещение 8 усадьбы 1 Фрагмент светлоглиняной миски с высоким вертикальным бортиком и небольшим отогнутым наружу венчиком. Внутренняя поверхность украшена росписью марганцевой и зеленой краской. Покрывающая полива светло-желтая. Глина белая с включением пироксена (рис. 8,24). Там же найдено еще 3 фрагмента стенок сосудов с подглазурной росписью марганцевой и зеленой краской.

Монохромная белоглиняная керамика

Посуда данной группы представлена самыми разнообразными формами и составляет в комплексе поливной керамики из описываемого квартала около 14,3%.

Подвал помещения 11 усадьбы 2: Куман с округлым туловом, широким цилиндрическим слегка рифленным горлом и плоским гладким дном со следами срезания нитью с гончарного круга. Уплотненная ручка верхним прилепом прикреплена к венчику сосуда, а нижним к нижней части тулова. К верхней части тулова почти вертикально прикреплен длинный носик. Поверхность, за исключением дна и придонной части, покрыта зеленой блестящей поливой, местами заизвесткованной. Глина белая [22, 5YR 8/1], плотная, с единичными мелкими сероватыми включениями. Высота кумана – 13,5 см (рис. 17,4).

Помещение 14 усадьбы 2: Фрагменты белоглиняного поливного одноручного кумана с яйцевидным туловом, широким горлом и почти вертикальным носиком (рис. 17,3). Тулово украшено горизонтальными бороздками. Глина белая [22, 10YR 8/1], плотная, с очень редкими железистыми минералами. Полива блестящая зеленая с точками и пятнами нерастворившегося красителя. Подтеки поливы на внутренней стороне.

В помещении 2 усадьбы 1 найден кувшин с воронковидным горлом с плоско срезанным краем, коротким цилиндрическим горлом, шаровидным туловом, выпукло-вогнутой ручкой округлой формы и плоским дном диаметром 7,4 см. Высота сосуда – 18,0 см. Тулово в верхней части украшено поясом мелких бороздок и поясом небрежно выполненных дуговидных углублений. Кувшин сделан из розовой с сиреневым оттенком глины с примесью пироксена и железистых минералов. Местами сохранился тонкий слой поливы светло-желтого цвета (рис. 17,6).

Помещение 19 усадьбы 2: Небольшой кувшинчик с гладким грушевидным туловом на сплошном коническом в сечении поддоне, горло слегка расширяется вверх (венчик отбит). На горле и в средней части тулова сохранились следы от ручки. Глина плотная белая, пережженная до черного с многочисленными включениями частиц слюды и карбонатов. Судя по местами сохранившемуся серебристому налету продуктов выветривания, сосуд был покрыт поливой, цвет которой установить невозможно (рис. 17,5). По форме он аналогичен сосуду, найденному при раскопках в верхних слоях Херсонеса [23, с. 117, рис. 72,8].

Помещение 14 усадьбы 2: Фрагменты кувшина с яйцевидным туловом и высоким широким слегка расширяющимся вверх рифленным горлом. Уплотненная ручка верхним прилепом прикреплена к венчику сосуда, нижним – к средней части тулова. Полива зеленая с точками и пятнами нерастворившегося красителя. Глина светло-розовая. Диаметр венчика – 9,0 см (рис. 12,9).

Помещение 7 усадьбы 1: Фрагменты белоглиняного широкогорлого кувшина с яйцевидным туловом и плоским дном. Широкое, слегка расширяющееся вверх горло профилировано тремя валиками. Край плоско срезан. Уплотненная, слабо профилированная ручка верхним прилепом прикреплена к венчику сосуда, нижним – к средней части тулова. Поверхность кувшина, за исключением нижней части тулова покрыта

темно-зеленой пятнистой поливой. Диаметр венчика – 14,0 см (рис. 12, 8).

Помещение 12 усадьбы 2: Фрагмент нижней части поливного кувшина с расходящимися кверху стенками с резким сужением к слегка вогнутому дну. В нижней части тулова – след крепления уплощенной ручки. Полива зеленая. Глина светло-светло-розовая (почти белая) с включением мелкого песка. Диаметр дна – 5,5 см (рис. 12, 10).

Помещение 12 усадьбы 2: Фрагмент поливного плоскодонного кувшина с цилиндрическим слегка рифленным туловом со слегка расходящимися кверху стенками. Глина розовая. Внешняя поверхность сосуда покрыта зеленой поливой. Диаметр дна – 7,5 см (рис. 12, 11).

Помещение 5: Фрагмент чашечки на низком кольцевом поддоне. Глина розовая [22, 5YR 8/3] с включением железистых минералов. Внутренняя и наружная стороны покрыты желтоватым ангобом, на внутренней поверхности блестящая прозрачная желтая [22, 10YR 7/6] полива и пятно зеленой краски. На наружной стороне – подтеки желтой и зеленой поливы. Имеются следы ремонта в древности (рис. 17, 9).

Помещение 11 усадьбы 2: Белоглиняная чашечка с вертикальным бортиком с небольшим, слегка отогнутым наружу венчиком и высокой конусовидной в сечении ножкой. Глина белая, плотная, хорошо отмученная, с единичными коричневатыми включениями. На внутренней стороне бледно-желтая [22, 5Y 8/3] полива. По венчику идет тонкая полоска темно-коричневой поливы, которой покрыта вся наружная поверхность сосуда, за исключением поддона. Поверхность поливы покрыта белесым слоем продуктов выветривания. На ножке капли бледно-зеленой поливы (рис. 17, 10).

Помещение 11 усадьбы 2: Фрагмент миски с округлым туловом и валикообразным слегка отогнутым наружу венчиком. На внутренней и внешней поверхности – зигзагообразная линия, выполненная толстой врезной линией. Полива желто-коричневая. Глина белая, плотная. Диаметр венчика – 20,0 см (рис. 8, 25).

Помещение 7 усадьбы 1: Блюдо на низком кольцевом поддоне. Бортик горизонтально отогнут и профилирован желобками вдоль внутреннего и внешнего края. Прозрачная бледно-желтая полива нанесена на слой ангоба. Глина светло-розовая с песком. Диаметр венчика – 19,0 см; поддона – 7,0 см (рис. 13, 3).

Изделия из металла

В представленном каталоге изделия из металла сгруппированы в зависимости от назначения: оружие, орудия труда, кухонная утварь, сосуды и т.д. В каталог не включены гвозди и сильно коррозированные и деформированные предметы, форма и назначение которых неопределимы.

Оружие

Помещение 20 усадьбы 2: Набалдашник булавы, основу которого составляет почти кубической формы болванка с четырьмя острыми пирамидальными выступами по бокам. Не декорирована. Поверхность сильно корродирована. Из отверстия диаметром около 2,3 см с сильно корродированными стенками торчит железный штырь диаметром около 0,8 см, которым, по-видимому, укрепляли деревянную рукоять – ее остатки сохранились в отверстии булавы (рис. 18, 4). Точная аналогия херсонесскому экземпляру происходит из раскопок Новгорода, а похожие часто встречаются в слоях XII-XIII вв. на древнерусских городищах [75, с. 137, рис. 7, 3] (признательны художнику-реставратору О.А.Демьяновой, обратившей внимание авторов на данную публикацию).

Орудия труда

Железные щетки для чесания шерсти выявлены в помещениях 3 (рис. 18, 1) и 6А (рис. 18, 2) усадьбы 1. В Херсонесе такие щетки находят во многих усадьбах XIII в. [см., например: 76, с. 182, рис. 6, 7].

Железная мотыга (?) из помещения 3 усадьбы 1 имеет широкую трапециевидную в плане рабочую часть и суживающуюся ручку, согнутую у лезвия под прямым углом (рис.

18,3). Аналогичный инструмент был найден в слое XIII в. в XVII квартале Северного района Херсонеса [73, с. 60, рис. 46].

Помещение 3 усадьбы 1: Крученный стержень с петлей и кольцом на конце, возможно, часть дверного крюка (рис. 18,6).

Подвал помещения 21: Ручка (?) какого-то инструмента в форме креста, сделанная путем сгибания прямоугольного в сечении железного стержня (рис. 18,5). Находки подобных крестов известны по раскопкам в Севтополисе [32, с. 119, обр. 97,1-3]. В Херсонесе это тоже не единственная находка.

В колодце, открытой в усадьбе 2 найден круглый в сечении крючок с одной зазубриной (рис. 18,7). Подобные крючки, относящиеся к числу простейших, бытовали на протяжении римского и византийского периодов вдоль всего средиземноморского и черноморского побережья. Они есть среди находок в Коринфе, Емпорио и т.д. [77, р. 193, pl. 88,1448; 78, р. 131, pl. 31,69].

Гири

Гиря из свинца сферической формы (помещение 20 усадьбы 2) для больших торговых весов типа безмен, рассчитанные на взвешивание тяжелых грузов (рис. 18,8). Форма таких весов общеевропейская и с античных времен бытовала во всех странах Европы. Гири аналогичной формы и размеров из железа или свинца с крючком для подвешивания найдены в Сардах и Емпорио (Хиос) [12, р. 82, pl. 29,447; 78, р. 134-135, fig. 55,116-117], встречаются они и среди древнерусского археологического материала [79, с. 165, рис. 137]. На херсонесском экземпляре, как и на гирях из Сард и Емпорио, сохранились остатки железной петли, за которую гиря подвешивалась к крюку безмена.

Из помещения 3 усадьбы 1 происходит бронзовая дисковидная круглая гирька-разновес с расширяющимися кверху стенками и невысоким ребром вдоль внешнего края. Верхняя поверхность украшена выполненными на токарном станке врезными (?) концентрическими окружностями (рис. 20,1). Подобные разновески находят в больших количествах в слоях XI-XIII вв. [77, р. 206]. Обычно они входят в состав наборов гирь-разновесок имевших форму вставлявшихся друг в друга чашечек, глубина и размеры которых увеличивались по мере увеличения веса. Наш экземпляр, судя по его дисковидной форме, был наименьшей гирькой в наборе, весом в одну *nomisma*.

Кухонная утварь

В центре помещения 2 усадьбы 1 на полу в слое горения найдена бронзовая кованая сковорода со слегка вогнутым дном, слегка расходящимися кверху стенками и прямоугольной в сечении железной ручкой, прикрепленной к ней двумя железными заклепками. На дне сковороды имеются следы ремонта (железная заклепка) (рис. 19,1).

Помещение 14 усадьбы 2: Медный кованый котелок (высота – около 12,0 см) с плоским дном диаметром 21,5 см, цилиндрическим туловом, слегка наклонным наружу венчиком и петлями для подвешивания (железные петли приклепаны к бортику кастрюли двумя заклепками, с внутренней стороны место клепки укреплено медной полоской). Котелок очень плохой сохранности – смят, имеет много утрат (рис. 19,2). Точная аналогия херсонесскому экземпляру (совпадают даже размеры) был найден в Коринфе в слое XIII в. [77, р. 73, pl. 51,554].

Сосуды

Помещение 3 усадьбы 1: Небольшая – диаметром 12,0 см, медная чашечка (рассыпалась).

Помещение 10: Сильно поврежденная бронзовая чашка или ковш [13, рис. 70].

Помещение 3 усадьбы 1: Свинцовая скоба для скрепления стенок пифоса (рис. 19,3). Аналогичная скоба с фрагментом стенки была найдена внутри пифоса в помещении 4 VIII квартала Северного района Херсонеса.

Замки

Помещение 20 усадьбы 2: Фрагмент цилиндрического пружинного железного замка – сохранились малый цилиндр с доньшком на одном конце и отверстием для ввода конца дужки на другом, обойма и незначительная часть большого цилиндра (рис. 19, 4). Подобные замки часто встречаются при раскопках поздневизантийских усадеб Херсонеса. В XII-XIII вв. этот тип замка являлся основным в Древней Руси, где их находят сотнями [79, с. 156].

Помещение 16: Половина навесного пустотелого замка в форме какого-то рога животного с полуоткрытой пастью. Туловище животного декорировано глубокими точками. В задней части – два отверстия для скобы, в передней – одно для ключа (рис. 19, 5). Такие замки неоднократно находили при раскопках Херсонесского городища [80, с. 131-132; 81, с. 40, рис. 2]. Очень близкая аналогия описанному замку была найдена на Волге в окрестностях Саратова (городище Большая Мечетка) [82, с. 104, рис. 34, 36]. Близость формы этих замков вплоть до полного совпадения некоторых деталей (форма ног, головы) предполагает их изготовление в одном или близких друг к другу центрах. Датируют замки, как правило, X-XII вв.

Помещение 1 усадьбы 1: Круглая, слегка выпуклая железная пластина диаметром 14 см. В центре – сильно вытянутое овальное отверстие, второе отверстие такой же формы, но меньших размеров расположено у края (рис. 19, 6). Возможно, изделие представляет собой декоративную пластину внутреннего врезного замка. В Анемуриуме и Сардах такие пластины происходят из ранневизантийских слоев [12, p. 72-73, pl. 24, 285].

Осветительные приборы

Храм: Дисковидный ажурный лампадофор (*polykandelon*) с шестью отверстиями для стеклянных лампад и тремя вертикальными петлями для крепления цепи (рис. 21, 1). Дисковидные лампадофоры были широко распространены на территории Византийской империи и входили в состав внутреннего убранства церквей. Первоначально они предназначались только для стеклянных масляных лампад (*ladikina*), но постепенно получает распространение смешанный тип, имевший как отверстия для подвешивания стеклянных лампад, так и специальные приспособления для свечей [83, p. 480]. В Херсонесе лампадофоры второго типа пока не выявлены, а имеющиеся, судя по аналогиям, датируются ранневизантийским временем, хотя большая их часть найдена в поздневизантийских слоях.

Помещение 3 усадьбы 1: Медный сосуд цилиндрической формы с плоским дном и заглубленным узким поясом в верхней части. Сделан путем сгибания кованого листа меди и соединения его сторон замком. Донце выковано отдельно и соединено с туловом сосуда таким же образом (рис. 21, 3). Судя по аналогиям, сосуд выполнял функции подставки под стеклянную лампаду [83, fig. 5].

Улица: Фрагмент держателя для стеклянных лампад, состоящего из простого стержня с петлей на конце, короткой цепочки, состоящей из двух согнутых в форме «восьмерки» звеньев и крючка. Бронза (рис. 21, 2).

Детали одежды

Бронзовая пряжка из помещения 5 с овальной рамкой и прямоугольным приемником для ремня (?), разделенными осью для крепления язычка. На приемнике – два полукруглых выступа (рис. 20, 10). Точная аналогия найдена на некрополе IX – середины X вв. у с. Батин Русенского округа в Болгарии, оставленном славянско-праболгарским населением [84, с. 51, табл. VII, обр. 1].

В церкви найдена небольшая пряжка, состоящая как бы из двух рамок – прямоугольной и круглой несколько больших размеров. На круглой – выступ-петля (рис. 20, 9). Г. Дэвидсон предполагает, что они предназначались для протягивания узких ремешков без использования язычка [77, p. 272]. Подобные пряжки часто интерпретируют как застёжки для книг.

В подвале помещения 11 усадьбы 2 найдена деталь серебряного поясного набора – небольшой прямоугольный наконечник, украшенный восьмилепестковой розеткой, процарапанной на поверхности. Наконечник сделан путем простого сгибания серебряной полоски. Слайка видна на задней стенке изделия. Овальное доннышко припаяно отдельно (рис. 20, 21). Внутри наконечника найдена вставка из темно-синего стекла.

Самым распространенным типом бронзовых пуговиц в Византии были бронзовые сферические литые или полые, состоящие из двух тисненых половинок. Петли в первом случае отливали вместе с пуговицей, во втором – делали из проволоки, которую продевали через отверстия в пуговице. Все пуговицы, выявленные в квартале, происходят из могил: 6 из могилы 1 (рис. 20, 15, 17-19, одна позолочена) и 13 из могилы 2 (рис. 15, 14, 20), в том числе одна – рифленая позолоченная, две гладкие позолоченные, одна позолоченная со вставками стекла (выпали), две литые). В Константинополе пуговицы данного типа находят в слоях X-XVI вв. [85, p. 263], в Сардах – XIV-XV вв. [12, p. 126, pl. 46, 762-783], в Белгородо-Днестровском они происходят из слоев конца XIII-XIV вв. [27, с. 85, рис. 34, 22]. В Крыму они типичны для могильников I тысячелетия н.э. В Старом Крыму найдена форма для отливки подобных пуговиц, предположительно датирующаяся VIII-X вв. Бытуют они на полуострове и в XII-XV вв. [86, с. 85, рис. 28,6].

Помещение 16: Полый составной бубенчик с поперечным ребром с косыми насечками. Петля отлита вместе с бубенчиком. Почти вся нижняя половина утрачена (рис. 20, 12). Подобные бубенчики обычно имели прорезь в нижней части и служили подвесками к ожерелью или нашивками к одежде и сбруе. Частая находка среди кочевнических древностей Крыма, начиная со второй половины VIII в. [87, с. 124, 126, рис. 5,9].

Интересной находкой из помещения 21 является бронзовая пластинка в форме креста размерами 8,0x8,0 см и толщиной менее 0,1 см. Вверху у пластинки-креста есть ушко для подвешивания. На лицевой стороне пластины в технике вдавливания и чеканки выполнен равноконечный крест с расширяющимися ветвями, из которых как бы прорастают три лепестка. По краю пластинки, повторяя форму креста, сделан точечный орнамент (рис. 20, 13). Назначение подобного креста пока не ясно. Здесь же найдено бронзовое ленточное разомкнутое кольцо диаметром 3,2 см.

Украшения

В помещении 14 усадьбы 2 найден литой бронзовый перстень с трехгранным дротом, переходящий в трапецевидный в сечении и прямоугольный в плане плоский гладкий щиток (рис. 20, 2). Обычно щиток украшали гравированные изображения различного содержания: монограммы, кресты, надписи, геометрические и растительные орнаменты. Возможно, на херсонесском экземпляре изображение просто не сохранилось. Перстни подобного типа появляются в III-IV вв. и бытуют до VI-VII вв. Вновь они входят в употребление в X-XII вв. [77, p. 229, pl. 103-104, 1845-1876].

В могиле 2 были найдены 4 бронзовых (рис. 20, 3-5) и одна серебряная серьга (рис. 20, 6), сделанные путем сгибания простой проволоки петлей. Данный тип, самый дешевый и по этой причине самый популярный, бытовал на протяжении всего византийского периода [77, p. 249, pl. 107, 2012; 12, p. 124, pl. 46, 737-740; 78, p. 136, fig. 55, 135-136].

Могилы 2: Бронзовая серьга, состоящая из трехгранной в сечении проволоки с тремя сферическими бронзовыми же бусинами, размещенными на некотором расстоянии друг от друга (рис. 20, 7) принадлежит к числу наиболее популярных в византийское время украшений. Находят их, главным образом, в слоях XI в., однако, по всей вероятности, бытуют они и в XII столетии [77, p. 249, pl. 107, 2006]. Форма для отливки аналогичной серьги, датирующаяся предположительно VIII-X вв., была найдена в Старом Крыму [86, с. 85, рис. 28,6].

Могилы 2: Бронзовое кольцо свитое из трех бронзовых проволок (причем, два стержня получены путем складывания проволоки пополам). Один конец уплощен, возможно, для

спайки (рис. 20, 8). Кольцо относится к типу F по Дэвидсон, датирующемуся XI-XII вв. [77, p. 229, pl. 103, 1842-1844]).

Помещение 21: Подвеска (?), сделанная путем сгибания простой узкой гладкой бронзовой полоски петлей. Концы не сомкнуты (рис. 20, 11).

Перламутр

Могила 1: перламутровый нательный крестик с треугольными утолщениями на концах и гравированным сетчатым орнаментом в средокрестии. Одна сторона сильно потерта (рис. 22, 3).

Помещение 5: два перламутровых кружочка диаметром 2,1 и 1,3 см (рис. 22, 2).

Костяные изделия

Практически все костяные изделия из раскопок квартала сделаны из трубчатых костей крупного рогатого скота. На оборотной стороне изделий часто видны следы удаления губчатой ткани с помощью ножа с узким лезвием. Как правило, это простые изделия, для изготовления которых применялись самые примитивные орудия – сверло, нож и пила, и не было необходимости в специальной квалификации мастера. Редкие вещи изготовлены на токарном станке или с использованием специальных инструментов, необходимых для украшения вещей гравировкой и плоскорельефной резьбой. Все выявленные в квартале костяные изделия, скорее всего, являются продукцией местных косторезных мастерских, существование которых подтверждается находкой костяных стержней рогов со следами обработки.

Инструменты

Помещение 11 усадьбы 2: Конусовидное в сечении изделие с четырьмя выпооченными на токарном станке концентрическими окружностями и круглым отверстием диаметром 0,5 см в центре, может быть определено в равной степени как шашка, пуговица или пряслице. Диаметр – 2,2 см, высота – 0,6 см. Сделано из белой хорошего качества кости. Поверхность отполирована (рис. 22, 4). Аналогичные пряслица неоднократно находили при раскопках различных районов Херсонеса [88, с. 86, рис. 1, 3]. А.В.Шаманаев, изучавший костяные изделия из раскопок Портового района Херсонеса, говорит о домашнем производстве подобных пряслиц с использованием подручного сырья и простых инструментов [89, с. 55, рис. 2, 2-3].

Помещение 11 усадьбы 2: Пряслице полусферической формы, со сквозным круглым отверстием в центре. Верхняя поверхность отшлифована. Нижняя – не обработана (рис. 22, 5).

Помещение 20 усадьбы 2: Массивное прямоугольное в сечении пряслице диаметром 5,4 см с круглым отверстием диаметром 1,0 см в центре (рис. 22, 7).

Помещение 2 усадьбы 1: Возможно, к разряду пряслиц можно отнести массивное прямоугольное в сечении изделие со сквозным отверстием диаметром 1,0 см в центре и четырьмя круглыми углублениями разных размеров неясного назначения, расположенными по периметру на одной их сторон изделия. Поверхность зашлифована и отполирована (рис. 22, 8).

Помещение 2 усадьбы 1: Как правило, как челноки для плетения сетей определяют прямоугольные в сечении стержни с заострением на одном конце и сквозным отверстием на другом. Поверхность изделия украшена циркульным орнаментом и хорошо отполирована. Один конец обломан, сохранившаяся длина 9,0 см (рис. 22, 13).

В помещении 5 найден сделанный из трубчатой кости инструмент, заостренный с одного конца и с выемкой подпрямоугольной формы на другом, широком конце (рис. 22, 14). Исследователи определяют аналогичные изделия также как челноки для плетения сетей, выемка на широком конце предназначалась для удерживания нити [90, с. 116, рис. 144; 88, с. 86, рис. 1, 18-20].

Возможно, найденный в помещении 16 фрагмент обломанного с обоих концов стержня, заостряющегося к одному концу, принадлежал проколке или стилю (рис. 22, 6).

Поверхность изделия отполирована и окрашена в зеленый цвет в результате соседства в слое с бронзовым изделием.

Помещение 15 усадьбы 2: Накладка на ножны кинжала (?). Внутренняя поверхность слегка залощена. Наружная – украшена гравированным орнаментом в виде бегущей по краю двойной волны с точками. На узком конце – сквозное круглое отверстие для штифта. Поверхность отполирована. Есть незначительные утраты поверхностного слоя кости. На задней поверхности видны следы пиления (рис. 22, 1).

Помещение 20 усадьбы 2: Фрагмент рукояти, сделанной из трубчатой кости. На широком конце – овальное сквозное отверстие. Поверхность украшена тонким гравированным орнаментом в виде плетенки. Поверхность отполирована (в процессе использования?). Кость потемневшая (рис. 22, 9).

В подвале помещения 21 найден фрагмент рукояти, сделанной из трубчатой поллой внутри кости. На двух широких сторонах – глазковый орнамент. Поверхность хорошо отполирована (рис. 22, 18).

Принадлежности для игр

В помещении 16 обнаружена овальная в сечении фишка диаметром 1,8 см с четырехконечным крестом, выполненным толстой врезной линией. Поверхность отполирована (рис. 22, 12). Три экземпляра таких фишек были найдены в одном из помещений Портового района в слое IX-X вв. [88, с. 93, рис. 5, 123-124]. Игральные принадлежности почти не поддаются датированию, т.к. сохраняют свою форму на протяжении тысячелетий.

Декоративные пластины

В завале помещения 15 усадьбы 2 найдена обкладка шкатулки длиной 15,7 см, шириной 1,3 см, с четырьмя круглыми отверстиями для гвоздей. Пластина украшена плоскорельефной резьбой в виде парных небольших квадратов, чередующихся с вытянутыми ромбами (рис. 22, 15). Кость светло-желтая, рыхлая. Поверхность зашлифована.

В подвале помещения 21 найден фрагмент костяной квадратной в сечении обкладки с глубокими косыми пропилами на двух смежных сторонах. Концы спилены под острым углом. Кость трубчатая. Поверхность не зашлифована. Длина – 7,4 см (рис. 22, 10). Подобные обкладки, как правило, не имеют отверстий для штифтов и, возможно, наклеивались на основу.

Костяная обкладка от шкатулки с двумя квадратными отверстиями для крепления найдена в помещении 20 усадьбы 2. Пластина украшена гравированной плетенкой, заключенной в двойную рамку. Обратная сторона заглажена. Длина пластины – 4,5 см, ширина – 2,3 см, толщина – 3 мм (рис. 22, 16).

Помещение 5: Ромбовидная накладка, украшенная циркульным орнаментом: двойные concentрические окружности в центре и в углах ромба. Верхняя поверхность пластины вогнутая. На обороте – следы трубчатой ткани (рис. 22, 11).

Отходы производства

В помещениях 5 и 20 обнаружены рога (козы?), которые можно интерпретировать как отходы производства, выброшенные после снятия роговой оболочки, как правило, использовавшейся в производстве (рис. 22, 17). Сам костяной стержень служил сырьем довольно редко.

Стекло

Все выявленные в квартале сосуды выполнены в технике свободного дутья.

Горла

Помещение 12 в усадьбе 2: Фрагмент сосуда с горлом с чашеобразным раструбом с оплавленным краем. Стекло зеленоватое с мелкими светлыми пузырьками. Поверхность

стекла покрыта плотным желтоватым слоем выветривания (рис. 23, 1). Аналогичное горло было найдено в Коринфе, где датируется XI – серединой XII вв. [77, p. 117, pl. 59,777]. Бутыли с чашеобразным завершением длинного узкого горла были очень популярны на территории Ирана в XI-XII вв. [91, p. 144-146].

Подвал помещения 11 усадьбы 2: Фрагмент флакона с почти горизонтальными плечиками и коротким цилиндрическим горлом с утолщающимися сверху стенками и выпуклым краем. Стекло зеленоватое полупрозрачное с многочисленными сильно вытянутыми эллиптическими вертикальными пузырьками. Поверхность покрыта радужно-серебристым слоем продуктов выветривания (рис. 23,2). Все флаконы с аналогичной верхней частью имеют узкое цилиндрическое, слегка суживающееся книзу тулово и выпуклое дно. Они известны по раскопкам в Коринфе, на Кипре и в Новоградке, датируются XI – началом XIII вв. и считаются продукцией ближневосточных стеклоделательных мастерских. Как правило, они сделаны из синего или марганцевого стекла и богато украшены росписью золотом, красной и белой эмалью [92, с. 8, табл. II]. Близкие по форме флаконы из тонкого прозрачного стекла фиолетового цвета, украшенные накладными нитями белого стекла, найдены в Болгаре в яме XIV в. [93, с. 211, рис. 94,1-2]. Несколько фрагментов таких сосудов из синего стекла найдено и при раскопках Херсонесского городища [94, с. 249-250, рис. 1]. Скорее всего, найденный в квартале флакон из зеленоватого некачественного стекла сделан в какой-то провинциальной мастерской, копирующей дорогие привозные изделия.

Помещение 3 усадьбы 1: Высокое узкое цилиндрическое горло со слегка утолщенным вертикальным венчиком с выпуклым краем (рис. 23,4). Стекло серо-голубое с многочисленными светлыми мелкими пузырьками. Бутыли с аналогичным горлом происходят из слоев XI-XII вв. в Коринфе [77, p. 116-117, fig. 14:764,765,768], из контекста XIV в. на острове Мафия и из слоя последней четверти XIII в. в Акко [95, p. 80, fig. 1,8].

Помещение 3 усадьбы 1: Высокое цилиндрическое горло с легкой припухлостью в верхней части и почти горизонтально отогнутым венчиком с выпуклым краем (рис. 23,3). Стекло серо-голубое с многочисленными светлыми мелкими пузырьками. Фрагмент бутылки со слегка припухлым горлом с сужением под горизонтально отогнутым венчиком найден в Отранто в слое XIII – начала XIV вв. [96, p. 234, fig. 8:5,104]. Ареал бутылей с узким цилиндрическим горлом и горизонтально отогнутым слегка утолщенным венчиком был довольно обширен. Их находки известны по раскопкам в Коринфе [77, fig. 17,781], на острове Мафия у берегов Танзаники, где их фрагменты найдены в слое XI в., в Иране они происходят из слоев XIII в., в замках крестоносцев они зафиксированы в слоях XII-XIII вв. [95, p. 76, fig. 1, 2-3]. Таким образом, основная масса находок происходит из слоев XII-XIII вв. Этим временем, по-видимому, и следует ограничить время их бытования.

Стаканы

Помещение 12 усадьбы 2: Фрагмент сосуда с коническим в сечении туловом с оплавленным краем диаметром 4,5 см. Сосуд декорирован накладными нитями белого стекла. Стекло голубоватое с очень редкими светлыми эллипсоидными горизонтальными пузырьками. Поверхность стекла покрыта тонким белесым слоем продуктов выветривания (рис. 23,5). Сосуды, декорированные накладными нитями стекла встречаются довольно часто в XI-XIV вв. [96, p. 230]. Фрагмент чаши, декорированной нитью белого стекла, найден в Отранто в слое XI-XII вв. [96, p. 230, fig. 8:3,75].

Лампады

Помещение 15 усадьбы 2: Фрагмент лампы со сферическим туловом, декорированным вертикальной накладной полосой из стекла того же цвета, что и весь сосуд. Полоса переходит в петлевидную ручку, верхний прилеп которой соприкасается с нижним. Поверх полосы стекла волнообразно наложена тонкая полоска также из стекла того же цвета, что и весь сосуд. Стекло зеленоватое с множеством мелких светлых круглых

и горизонтальных эллиптических пузырьков. Внутренняя поверхность сосуда – более гладкая и блестящая, чем внешняя. Поверхность стекла покрыта тонким радужным слоем продуктов иризации (рис. 23,9).

Помещение 3 усадьбы 1: Кольцевидная вертикальная ручка от лампы (?), концы плосковыпуклого дрота соединены (рис. 23,6). Лампады с ручками для подвешивания характерны не только для ранневизантийского периода. Их находят и в слоях XIII в. Так, фрагмент подобной лампы с ручкой для подвешивания выявлен в слое последней четверти XIII в. в Акко [95, р. 82, fig. 2, 19], в Константинополе фрагменты лампад подобного типа находят в слоях XI – начала XIII вв. [34, р. 405, fig. 153,88,90].

Помещение 3 усадьбы 1: Фрагмент нижней части лампы со сферическим туловом и короткой конической в сечении ножкой, сформованной путем вдавливания вершины стеклянного пузыря к дну сосуда, в результате чего образовались двойные стенки ножки. Сохранился налеп неопределенной формы от понтии (рис. 23,17). Похожие лампы появились еще в ранневизантийское время [97, р. 117, fig. 20, 16] и, судя по находке херсонесского экземпляра, бытовали вплоть до XIII в.

Помещение 3 усадьбы 1: Фрагмент лампы со сферическим туловом и шаровидной ножкой с небольшим углублением и кольцевидным налепом от понтии (рис. 23,14). Фрагмент аналогичной лампы был найден в ходе раскопок стеклоделательной мастерской XI – начала XII вв. в Коринфе [98, р. 316, fig. 19,48].

Донья

Подвал помещения 11 усадьбы 2: Фрагмент стакана со слегка расходящимися кверху стенками и вогнутым сферическим в сечении дном. На дне – следы от понтии в форме круглого скола диаметром около 6 мм (рис. 23,7). Стекло темно-коричневое с марганцевым оттенком, полупрозрачное с многочисленными эллиптическими вертикальными, светлыми пузырьками.

Помещение 3 усадьбы 1: Фрагмент сосуда с округлыми стенками, выпуклым коническим в сечении дном на кольцевом сплошном поддоне, сделанном из круглого в сечении дрота. На нижней поверхности дна – круглый скол от понтии (рис. 23,16). Поддоны подобного типа, более характерные для римского времени, встречаются, однако, и в поздневизантийский период. Так точная аналогия херсонесскому экземпляру найдена в Константинополе в комплексе начала XIII в. [34, р. 405, fig. 153,84].

Помещение 12 усадьбы 2: Фрагмент сосуда на конической подставке из синего с бирюзовым оттенком стекла с очень редкими мелкими светлыми пузырьками. Поверхность стекла покрыта еле заметной иризацией. На нижней поверхности дна – скол неопределенной формы от понтии (рис. 23,8).

Помещение 21: Фрагмент сосуда со слегка вогнутым коническим в сечении дном на кольцевом поддоне с двойными стенками. На дне – след от понтии в виде круглого скола. Стекло зеленоватое с мельчайшими, светлыми пузырьками. Внутренняя поверхность более гладкая и блестящая чем наружная. Поверхность местами покрыта радужно-серебристым легко отслаивающимся слоем продуктов выветривания. Диаметр поддона – 4,0 см (рис. 23,11).

Помещение 20 усадьбы 2: Донце сосуда со слегка выпуклым донцем на кольцевом, сделанном из круглого в сечении сплошного дрота, припаянного к донцу. На нижней поверхности дна – след от понтии в виде скола неправильной формы. Стекло зеленоватое покрыто плотным белесым слоем продуктов выветривания (рис. 23,12). Возможно, датируется первыми вв. н.э.

Помещение 20 усадьбы 2: Донце сосуда со слегка выпуклым донцем на кольцевом, сделанном из круглого в сечении сплошного дрота, припаянного к донцу. На нижней поверхности дна – след от понтии в виде круглого скола. Стекло зеленоватое покрыто плотным белесым слоем продуктов выветривания (рис. 23,13). Возможно, датируется первыми вв. н.э.

Рюмки

Помещение 15 усадьбы 2: Ножка рюмки, сформованная отдельно от тулова сосуда из стеклянного сплошного стержня и затем припаянного к дну тулова. Высокая (около 3,5 см) слегка перекрученная ножка суживается кверху и вновь расширяется к месту соединения с туловом. Уплощенная подножка, выполненная из одинарного слоя стекла отбита. В центре подножки – круглый след от понтии. Стекло зеленоватого оттенка с мелкими светлыми пузырьками. Поверхность покрыта легко отслаивающимся серебристым слоем продуктов выветривания (рис. 23, 15). Рюмки с ножками подобного типа относятся к числу редких находок. Время их появления предположительно датируется концом IV в. Самые поздние находки относятся к IX в. [99, с. 242].

Помещение 15 усадьбы 2: фрагмент ножки рюмки с двойными стенками с конусовидной в сечении подножкой и эллипсоидной ножкой. На нижней поверхности подножки – круглый скол от понтии. Стекло зеленоватое с мелкими редкими светлыми пузырьками. На поверхности – серебристо-радужный легко отслаивающийся слой продуктов выветривания (рис. 23, 19). Рюмки данного типа появляются во второй половине V в. [99, с. 241].

Помещение 20 усадьбы 2: Фрагмент ножки рюмки с двойными стенками с конусовидной в сечении подножкой и цилиндрической ножкой. На нижней поверхности подножки – круглый налет от понтии диаметром около 6 мм. Стекло зеленоватое с мелкими редкими светлыми пузырьками. На поверхности – серебристо-радужный легко отслаивающийся слой продуктов выветривания (рис. 23, 18).

Помещение 20 усадьбы 2: Фрагмент ножки рюмки с двойными стенками с конусовидной в сечении подножкой и эллипсоидной ножкой. Стекло зеленоватое с мелкими редкими светлыми пузырьками. На поверхности – серебристо-радужный легко отслаивающийся слой продуктов выветривания (рис. 23, 20).

Все вышеперечисленные фрагменты рюмок были найдены в слое под полами усадеб, в слое, содержащем материал, главным образом IX-X вв., единичные вещи XI-XII и XIII вв. (фрагмент тарелки группы Зевксиппа с изображением воина).

Браслеты

Массовое производство стеклянных браслетов началось в IX в., когда в византийском стекловарении широкое распространение получила новая рецептура, связанная с применением золы. В связи с этим увеличилось «значение небольших мастерских, ориентированных на изготовление дешевой посуды и украшений, прежде всего браслетов, которые в IX в. стали экспортным товаром» [100, с. 180] и массовым потоком хлынули во второй половине IX в. в Восточную Европу, в том числе в города Северного Причерноморья. Именно этим временем датируются самые ранние браслеты Саркела и Тмутаракани. Судя по отсутствию фрагментов стеклянных браслетов среди материалов из раскопок херсонесского водохранилища, засыпанного в первой половине IX в. [101], в Херсонесе они также появляются не ранее середины IX в.

Судя по наличию слоя продуктов выветривания, все браслеты из слоя пожара и слоев времени бытования квартала являются продукцией небольших провинциальных мастерских, возможно, херсонесских. Было выдвинуто предположение, что в Херсонесе существовало свое стеклоделательное производство, основанное в IX-X вв., а Херсонес этого времени был ведущим центром по производству стеклянных браслетов в Северном Причерноморье [102, с. 36; 103, с. 118]. В рассматриваемом комплексе преобладают браслеты из синего (кобальтового) стекла, принадлежащие к простейшим технологическим типам (при определении технологических типов за основу был взят предложенный З.А.Львовой принцип деления браслетов в зависимости от дополнительных операций, используемых при их изготовлении [104, с. 308-310]): круглые, изготовление которых заключалось в вытягивании жгута, разрезании его на куски и скреплении концов дрота,

плосковыпуклые, получаемые путем вытягивания стеклянного жгута на плоскую поверхность, и плосковыпуклые вдвое, получаемые путем нанесения на плосковыпуклую заготовку продольной бороздки. Поверхность большинства браслетов покрыта радужно-серебристым легко отслаивающимся слоем продуктов выветривания.

Помещение 15 усадьбы 2, в засыпи под полом: Фрагмент уплощенного браслета. Стекло синее (кобальтовое) полупрозрачное (рис. 24, 1). Ширина – 1,2 см. Диаметр браслета – 6,0 см.

Помещение 15 усадьбы 2, в засыпи под полом: Фрагмент плосковыпуклого браслета (рис. 24, 2). Стекло синее (кобальтовое) полупрозрачное. Ширина - 1,0 см. Толщина – 0,5 см. Диаметр браслета – около 6,0 см.

Помещение 20 усадьбы 2, в засыпи под полом: Фрагмент плосковыпуклого вдвое браслета (рис. 24, 4). Стекло синее (кобальтовое) полупрозрачное. Ширина - 1,1 см. Толщина – 0,35 см. Диаметр браслета – около 5,0 см.

Помещение 20 усадьбы 2, в засыпи под полом: Фрагмент плосковыпуклого вдвое браслета. Концы дрота соединены путем наложения (рис. 24, 6). Стекло синее (кобальтовое) полупрозрачное. Ширина – 1,2 см. Толщина – 0,45 см.

Помещение 20 усадьбы 2, в засыпи под полом: Фрагмент плосковыпуклого вдвое браслета (рис. 24, 5). Стекло синее (кобальтовое) полупрозрачное. Ширина – 1,4 см. Толщина – 0,5. Диаметр браслета – около 6,0 см.

Помещение 20 усадьбы 2, в засыпи под полом: Фрагмент круглого в сечении браслета (рис. 24, 8). Стекло голубое полупрозрачное. Диаметр дрота – 0,6 см. Диаметр браслета – около 5,0 см.

Помещение 21, колодец, верхний штык: Фрагмент плосковыпуклого усложненного браслета с продольным желобком на нижней поверхности (рис. 24, 3). Стекло синее (кобальтовое). Поверхность покрыта толстым плотным серебристым слоем продуктов выветривания. Ширина – 1,1 см. Толщина – 0,5 см. Диаметр браслета – 7,0 см.

Помещение 20 усадьбы 2, в засыпи под полом: Фрагмент крученого браслета (рис. 24, 15). Стекло синее (кобальтовое). Поверхность покрыта плотным золотистым слоем продуктов выветривания. Диаметр браслета – 6,0 см.

Помещение 12 усадьбы 2: Фрагмент рубчатого браслета (рис. 24, 13). Стекло синее, полупрозрачное. Диаметр браслета – около 6,0 см.

Помещение 20 усадьбы 2, в засыпи под полом: Фрагмент рубчатого браслета (рис. 24, 11). Стекло зеленое красивого оттенка. Поверхность покрыта плотным белым слоем продуктов выветривания.

Помещение 21, колодец, верхний штык: Плосковыпуклый браслет (рис. 24, 7). Стекло болотное полупрозрачное. Поверхность покрыта толстым плотным серебристым слоем продуктов выветривания. Ширина – 0,8 см. Толщина – 0,4 см. Диаметр браслета – 4,0 см.

Помещение 21, колодец, верхний штык: Фрагмент круглого в сечении браслета (рис. 24, 9). Место соединения концов дрота оформлено защипом. Стекло коричневое полупрозрачное. Диаметр дрота – 0,6 см. Диаметр браслета – 4,0 см.

Помещение 21, колодец, верхний штык: Фрагмент круглого в сечении браслета (рис. 24, 10). Место соединения концов дрота путем наложения, оформлено защипом. Стекло коричневое полупрозрачное. Диаметр дрота – 0,6 см. Диаметр браслета – около 4,0 см.

Помещение 21, колодец, верхний штык: Фрагмент круглого в сечении браслета (рис. 24, 12). Место соединения концов дрота встык. Стекло черное непрозрачное. Поверхность местами покрыта радужным слоем продуктов выветривания. Диаметр дрота – 0,5 см. Диаметр браслета – 6,0 см.

Коричневый, зеленый и черный цвет стекла, а также оформление замка защипами характерны для мастерских Закавказья, где они были распространены в XI-XIII вв. и откуда они попадали в другие районы. В качестве примера можно привести многочисленные

браслеты XI-XIII вв., найденные в Тбилиси, Дманиси, Рустави, Двине, Анисе, Оренкале, Мингечаури, Чукур-Юрте, Иорском ущелье Сиони, Уджарме [105, с. 104-105, табл. XXVIII, 6; XXVII, 2; XXXIII; 106, с. 42, табл. 129]. Известно, что в XIII-XIV вв. аналогичные браслеты делали в мастерских Орбети и Натбеури [107]. Кроме того, химический анализ одного из найденных в Херсонесе браслетов из черного непрозрачного стекла показал повышенное содержание марганца [108, табл. XX, № 607], что считается признаком закавказского происхождения [109, с. 15].

Брак (?)

Помещение 11 усадьбы 2: Донце сосуда на кольцевом полом поддоне. Дно сильно оттянуто вниз понтией, от которой на нижней поверхности дна сохранился круглый массивный налп со сколом (брак?) (рис. 23, 10). Стекло зеленоватое с мелкими светлыми пузырьками. На поверхности – плотный радужно-серебристый слой продуктов выветривания.

Подвал помещения 11 усадьбы 2: Сильно смятое горло сосуда из зеленоватого стекла. Деформировано, возможно, во время пожара.

Разное

Помещение 3 усадьбы 1: Небольшой, диаметром 2,5 см, полый глиняный шарик с залощенной поверхностью, вероятно детская погремушка.

Помещение 11 усадьбы 2: Глиняный шарик с хорошо залощенной поверхностью. Диаметр – 3,5 см.

Помещение 1 усадьбы 1: Каменная форма размерами 4,6x4,6x2,5 см с четырьмя гнездами. Сделана из легкого мелкопористого камня черного цвета (рис. 25). Возможно, служила для отливки подвесок или пуговиц или оттискивания бляшек, которые нашивали на одежду, головные уборы и т.д. Однако, следует отметить, что для отливки использовали материалы с более гладкой поверхностью, а при оттискивании применяли прочные металлические матрицы с выпуклым рисунком. Таким образом, вопрос о функциональном назначении формы остается открытым.

Помещение 1 усадьбы 1: 21 керамическое грузило цилиндрической формы.

Помещение 12 усадьбы 2: два пряслица – биконическое из розового шифера и керамическое.

В подвале помещения 21 найдено 10 керамических грузил цилиндрической и биконической формы.

Жернова

Известняковые жернова были найдены в помещении 3 (рис. 26, 2), 6А (2 шт.; рис. 26, 3, 4), 8 (3 шт.; рис. 26, 1, 6, 7) усадьбы 1, помещении 13 усадьбы 2 (9 шт.; рис. 26, 8-11).

Архитектурные детали

Практически все обнаруженные в квартале архитектурные детали – вторичного использования и взяты из базилик ранневизантийского времени.

Подвал помещения 11 усадьбы 2: Фрагмент небольшой известняковой плитки (10x12,5 см, обломана) с рельефным изображением креста с раздвоенными концами. Двойные лепестки с точками расположены с двух сторон перекрестия. Рельефные ромбы с точками – в углах рамки, в которую заключен крест. На свободном пространстве плитки видны следы обработки острым инструментом. Боковые и задняя поверхности слегка зашлифованы (рис. 27, 3). Скорее всего, это вставка-оберев, которая украшала вход в усадьбу.

Подвал помещения 11 усадьбы 2: Небольшая мраморная импостная капитель (перегорела, рассыпалась).

В помещении 13 усадьбы 2 был найден фрагмент столбика алтарной преграды (рис. 27, 1).

Помещение 5 в завале камня: Фрагмент столбика от алтарной преграды высотой 0,67 м (рис. 27, 2).

В помещении 5 найдена мраморная ступка (?) высотой 0,85 см и с углублением в 5 см.

Помещение 11 усадьбы 2: Фрагмент мраморного лутерия (?). Диаметр венчика – 18,0 см; dna – 8,6 см (рис. 27, 5).

Помещение 11 усадьбы 2: Фрагмент алтарной преграды (рис. 27, 4).

Выводы

Итак, инвентарь открытых усадеб, построенных согласно нумизматическому материалу не ранее конца XI в., позволяет предположить, что хозяйственная деятельность обитателей первой, возможно, была связана с морем (21 грузило, игла для плетения сетей), второй – с выпечкой хлеба (9 жерновов, печь), хотя следует отметить, что помолом зерна занимались и владельцы усадьбы 1, где в общей сложности было найдено 6 жерновов. Автор раскопок не исключает также возможность, что вторая усадьба была связана с расположенной рядом церковью, составляя с ней единый комплекс богадельни. В пользу этого предположения говорит наличие двух дворов, пекарни, лавки для продажи хлеба и церкви, под полом которой были похоронены люди с различными врожденными изменениями костяка (с сильно искривленным позвоночником со сросшимися позвонками, недоразвитыми или неправильно сросшимися костями и суставами и т.п.).

Обе усадьбы погибли в результате пожара, о чем свидетельствует слой золы толщиной около 2 см, выявленный во всех помещениях квартала. В некоторых помещениях на полу лежала кровельная черепица, обрушившаяся внутрь вместе со стенами.

Весь комплекс находок из слоя пожара – поливная посуда, тарная керамика, монеты и т.п. – датирует гибель квартала второй половиной XIII в. Единичные предметы более раннего времени (фрагменты стеклянных изделий, пряжка, замок и некоторые другие), выявленные в слое пожара и завале камней, могли попасть туда из грязевого раствора, использованного в кладке стен.

Долгое время слой разрушения XIII в., прослеженный по всему Херсонесскому городищу, связывали с набегом хана Ногая 1299 года, к которому большинство исследователей относило также следы пожаров на Бакле, Тепе-Кермене, Сюйрени и Эски-Кермене [20, с. 232-233]. Однако, как показали исследования последних десятилетий, нумизматический материал из слоя пожара перечисленных памятников при полном совпадении вещевого комплекса не выходит за рамки 50-60-х гг. XIII в. В частности, отсутствие в слое пожара на участке Северного района монет Джучидов и монет, выпущенных после 1261 года, дало основание Н.А.Алексеевко датировать слой началом второй половины XIII в. [19, с. 190]. Мы более склоняемся к тому, что Херсон, также как Эски-Кермен, Сюйрень, Тепе-Кермен, Бакла, Алушта и др. были разрушены весной 1278 г. в результате первого похода Ногая [21, с. 66-67], после которого Херсон уже никогда не был восстановлен в прежних пределах, и его площадь сокращается практически до размеров Портового района с элементами “точечной” застройки на остальной части территории городища.

СПИСОК ИСПОЛЬЗОВАННОЙ ЛИТЕРАТУРЫ

1. Рыжов С.Г. Средневековые жилые кварталы X-XIII вв. в Северном районе Херсонеса // МАИЭТ. 2001. Вып. VIII.
2. Bouras C. City and Village: Urban Design and Architecture // JÖB. Wien, 1981. 31/2 (XVI Internationaler Byzantinistenkongress. Acten. 1/2).
3. Kazhdan A.P., Epstein A.W. Change in Byzantine Culture in the Eleventh and Twelfth Centuries. Berkeley, Los Angeles, London, 1985.
4. Rheidt K. Byzantinische Wohnhuser des 11. bis 14. Jahrhunderts in Pergamon // DOP. Washington, 1990. 44.
5. Bouras Ch. Houses in Byzantium. Deltion te christianikis archeologiki eterias. Periodos D – Tomos IA. Athens, 1983.

6. Белов Г.Д., Стржелецкий С.Ф. Кварталы XV и XVI (раскопки 1937 г.) // МИА. М.; Л., 1953. № 34.
7. Белов Г.Д. Раскопки в Северной части Херсонеса в 1931-1933 гг. // МИА. М.; Л., 1941. №4.
8. Калашник Ю.П. Средневековый дом в XX квартале Херсонеса (раскопки 1982-1988 гг.) // Итоги археологических экспедиций. Л., 1989.
9. Белов Г.Д., Якобсон А.Л. Квартал XVII (раскопки 1940 г.) // МИА. М.; Л., 1953. № 34.
10. Crawford J.St. The Byzantine Shops at Sardis. Cambridge, 1990.
11. Романчук А.И. Херсон XIV в. – город или полудеревенское поселение? (К вопросу о датировке верхнего слоя разрушения Херсонесского городища) // Проблемы археологии древнего и средневекового Крыма. Симферополь, 1995.
12. Waldbaum J. C. Metalwork from Sardis. London, 1983.
13. Рыжов С.Г. Отчет о раскопках X квартала в Северном районе Херсонеса в 1986 году // Архив НЗХТ. Д. 2701, 2702.
14. Рыжов С.Г. Полевые описи находок из раскопок в X квартале Северного района Херсонеса в 1993 году // Архив НЗХТ. Д. 3163.
15. Голофаст Л.А. Амфориски из раскопок ранневизантийского Херсона // АДСВ. Византия и сопредельный мир. Свердловск, 1990.
16. Белов Г.Д. Отчет о раскопках в Херсонесе за 1935-1936 гг. Севастополь, 1938.
17. Гриневич К.Э. Северо-восточные кварталы Херсонеса Таврического по данным раскопок Р.Х.Лепера // ХСБ. Севастополь, 1930. Вып. III.
18. Якобсон А.Л. Средневековый Херсонес (XII-XIV вв.) // МИА. М.; Л., 1950. № 17.
19. Алексеенко Н.А. К вопросу о деятельности Херсонесского монетного двора в XIII столетии // ХСБ. Севастополь, 1996. Вып. VII.
20. Якобсон А.Л. К изучению позднесредневекового Херсонеса // ХСБ. Симферополь, 1959. Вып. V.
21. Мыц В. О дате гибели византийского Херсона: 1278 г. // Византия и Крым. Тез. докл. междунар. конф. Симферополь, 1997.
22. Munsell Soil Color Charts – Year 2000 Revised Edition; New Windsor.
23. Якобсон А.Л. Керамика и керамическое производство средневековой Таврики. Л., 1979.
24. Антонова И.А., Даниленко В.Н., Ивашута Л.П., Кадеев В.И., Романчук А.И. Средневековые амфоры Херсонеса // АДСВ. Свердловск, 1971. Вып. 7.
25. Романчук А.И., Сазанов А.В., Седикова Л.В. Амфоры из комплексов византийского Херсонеса. Екатеринбург, 1995.
26. Волков И.В. Импортная амфорная тара золотоордынского города Азака // Северное Причерноморье и Поволжье во взаимоотношениях Востока и Запада в XII-XVI вв. Ростов-на-Дону, 1989.
27. Кравченко А.А. Средневековый Белгород на Днестре (конец XIII-XIV вв.). Киев, 1986.
28. Волков И.В. Амфоры Новгорода Великого и некоторые заметки о византийско-русской торговле вином // Новгород и Новгородская земля. История и археология (Материалы научной конференции. Новгород, 23-25 января 1996 г.). Новгород, 1996. Вып. 10.
29. Gunesin N. Ganos: resultants des campagnes de 1992 et 1993 // *Anatolia antiqua*. Paris, 1994. Vol. III.
30. Волков И.В. Импорт из Святой земли? (Амфоры группы клейма SSS в Северном Причерноморье и городах Древней Руси) // Проблемы истории (Тезисы докладов и сообщений научной конференции. Ростов-на-Дону, апрель 1994 г.). Ростов-на-Дону, 1994.
31. Волков И.В. О происхождении двух групп средневековых клейменных амфор // Морська торгівля в Північному Причорномор'ї. Київ, 2001.
32. Чангова Й. Средновековното селище над тракийския град Севтополис. XI-XIV вв. София, 1972.
33. Овчаров Н. Принос към проучването на българската късносредновековна керамика // Годишник на музеите от Северна България. Варна, 1982. Кн. VIII.
34. Hayes J.W. Excavations at Saraçhane in Istanbul. Vol. 2. The Pottery. Princeton, 1992.
35. Mango C. Addendum to the Report on Everyday Life // XVI Internationaler Byzantinistenkongress, Akten, II/1. Vienna, 1982.
36. Pryor J.H. The Problem of Byzantium and the Mediterranean World, c. 1050-1400 // Montjoie. Studies in Crusade History in Honour of H.E.Mayer. Variorum, 1997.

37. François V. Sur la circulation des céramiques Byzantines en Méditerranée orientale et occidentale // La céramique médiévale en Méditerranée. Actes du VIe congrès de l'AIECM. Aix-en-Provence, 1997.
38. Макарова Т.И. Поливная посуда (из истории керамического импорта и производства Древней Руси) // САИ. 1967. Вып. У1-38.
39. Stevenson R.B.K. The Great Palace of the Byzantine Emperors. The Pottery. Oxford, 1947.
40. Morgan Ch.H. The Byzantine Pottery // Corinth. Cambridge, 1942. Vol. XI.
41. Baraschi S., Damian O. Considérations sur la céramique émaillée de Nufăru // Dacia. Bucarest, 1993. XXXVII.
42. Armstrong P. Byzantine Thebes: Excavations on the Kadmeia, 1980 // BSA. 1993. 88.
43. Papanikola-Bakirtzi D. Byzantine Glazed Ceramics. The Art of Sgraffito. Athens, 1999.
44. Bakirtzis Chr., Papanikola-Bakirtzis D. De la céramique byzantine en glaçure à Thessalonique // Byzantino-Bulgarica. Sofia, 1981. VII.
45. Джанов А.В., Майко В.В. Византия и кочевники в Юго-Восточной Таврике в XI-XII вв. // ХСБ. Севастополь, 1998. Вып. IX.
46. François V. La céramique Byzantine à Thasos // Études Thasiennes. Athènes, 1995. XVI.
47. Megaw A.H.S. Zeuxippus Ware // BSA. 1968. 63.
48. Talbot-Rice D. The Byzantine Pottery. L., 1928.
49. Sanders G. Three Peloponnesian Churches and their Importance for the Chronology of the Late 13th and Early 14th Century Pottery in the Eastern Mediterranean // Recherches sur la céramique Byzantine. Actes du colloque organisé par l'Ecole Française d'Athènes. Athens, 1989.
50. Berti G., Gelichi S. «Zeuxippus Ware» in Italy // Materials Analysis of Byzantine Pottery. Washington, 1997.
51. Романчук А.И. Глазурованная керамика поздневизантийского Херсона: к вопросу о гибели города в XIII или XIV в. // АДСВ. Екатеринбург, 1999. Вып. 30.
52. Антонова В. Трапезна глазирана керамика със сграффито украса (XII–XIV в.) от средновековния Шумен // Годишник на музеите от Северна България. Варна, 1977. Кн. III.
53. Rice D. T. Late Byzantine Pottery at Dumbarton Oaks // DOP. Washington, 1966. Vol. 20.
54. François V. Les ateliers de céramique Byzantine de Nicée/Iznik et leur production (X – début XIV siècle) // BCH. 1997. 121.
55. Megaw A.H.S. Zeuxippus Ware Again // Recherches sur la céramique Byzantine. Actes du colloque organisé par l'Ecole Française d'Athènes. Athens, 1989.
56. Megaw A.H.S., Johns R.E. Byzantine and Allied Pottery: A Contribution by Chemical Analysis to the Problems of Origin and Distribution // BSA. 1983. 78.
57. Boas A. The Import of Western Ceramics to the Latin Kingdom of Jerusalem // Israel Exploration Journal. Jerusalem, 1994. Vol. 44. №№1-2.
58. Stern E. Excavations of the Courthouse Site at 'Akko: The Pottery of the Crusader and Ottoman Periods // 'Atiqot. Jerusalem, 1997. Vol. XXXI.
59. Рыжов С.Г. Отчет о раскопках усадьбы в X квартале Северного района Херсонеса в 1993 году // Архив НЗХТ. Д. 3161, 3162.
60. Yenitehirlidolu F. La céramique glaçurée de Gülpınar // Recherches sur la céramique Byzantine. Actes du colloque organisé par l'Ecole Française d'Athènes. Athens, 1989.
61. Parman E. The Pottery from St. Johns's Basilica at Ethesos // Recherches sur la céramique Byzantine. Actes du colloque organisé par l'Ecole Française d'Athènes. Athens, 1989.
62. Spieser J.-M. Die Byzantinische Keramik aus der Stadtgrabung von Pergamon. Berlin; New York, 1996.
63. Papanokola Bakirtzis D. The Palaeologan Glazed Pottery of Thessaloniki // L'art de Thessalonique et des pays Balkaniques et les courants spirituels au XIVe siècle. Belgrade, 1987.
64. Vroom J. Medieval and Post-medieval Pottery from a Site in Boeotia: a Case Study Example of Post-Classical Archaeology in Greece // BSA. 1998. 93.
65. Armstrong P., Gunsenin N. Glazed Pottery Production at Ganos // Anatolia Antiqua. Paris, 1995. III.
66. Lane A. Medieval Finds at al-Mina in North Syria // Archaeologia. 1937. 87.
67. Kubiak W.B. Crusaders' Pottery of Al-Minâ Found at Fustât // Folia Orientalia. 1970. Tome XII.
68. Ševčenko N. Some 13th century Pottery at Dumbarton Oaks // DOP. Washington, 1974. 28.

69. Pringle D. Thirteenth-century Pottery from the Monastery of St. Mary of Carmel // *Levant*. 1984. Vol. XVI.
70. Kubiak W.B. Overseas Pottery Trade of Medieval Alexandria as Shown by Recent Archaeological Discoveries // *Folia Orientalia*. 1969. Tome X.
71. Scott J.A., Kamilli D.C. Late Byzantine Glazed Pottery from Sardis // *Actes du XV Congrès international d'études Byzantines*. Vol. II. Athènes, 1981.
72. Djobadze W. Archaeological Investigations in the Region West of Antioch On-the-Orontes. Stuttgart, 1986.
73. Белов Г.Д. Отчет о раскопках в Херсонесе в 1955 году // ХСб. Симферополь, 1959. Вып. V.
74. Striker C.L., Kuban Y.D. Work at Kalenderhane Camii in Istanbul. Fifth Preliminary Report (1970-74) // *DOP*. Washington, 1975. 29.
75. Медведев А.Ф. Оружие Новгорода Великого // МИА. М., 1959. № 65 (Труды Новгородской археологической экспедиции. Вып. II).
76. Золотарев М.И., Коробков Д.Ю., Ушаков С.В. Кладовая дома XIII в. в северо-восточном районе Херсонеса // ХСб. Севастополь, 1998. Вып. IX.
77. Davidson G.R. The Minor Objects // *Corinth*. Princeton, 1952. Vol. XII.
78. Boardman G. The Finds // Ballance M., Boardman G., Corbett S., Hoad S. Excavations in Chios (1952-1955). *Byzantine Emporio*. The British School of Archaeology at Athens. London, 1989. Vol. 20.
79. Колчин Б.А. Черная металлургия и металлообработка в Древней Руси // МИА. М., 1953. №32.
80. Третеский Н. О древних херсонесских замках и ключах // ИАК. СПб., 1911. Вып. 42.
81. Домбровский О.И., Паршина Е.А. О раннесредневековой застройке территории античного театра // СХМ. Симферополь, 1960. Вып. 1.
82. Спицин А.А. Некоторые новые приобретения Саратовского музея // ИАК. Петроград, 1914. Вып. 53.
83. Bouras L. Byzantine Lighting Devices // *JÖB*. Wien, 1982. 32/3ç.
84. Станчев Д. Раннесредневековен некропол до с. Батин, Русенски окръг // *Годишник на музеите от Северна България*. Варна, 1985. Кн. XI.
85. Harrison R.M. Excavations at Saraçhane in Istanbul. Vol. 1. The Excavations, Structures, Architectural Decoration, Small Finds, Coins, Bones and Molluscs. Princeton.
86. Баранов И.А. Таврика в эпоху раннего средневековья. Киев, 1990.
87. Айбабин А.И. Могильники VIII – начала X вв. в Крыму // МАИЭТ. 1993. Вып. III.
88. Романчук А.И. Изделия из кости в средневековом Херсоне // АДСВ. Свердловск, 1981.
89. Шаманаев А.В. Технология обработки кости и рога в средневековом Херсоне: по материалам раскопок Портового квартала 2 // АДСВ. Екатеринбург, 1997.
90. Гайдукевич В.Ф. Раскопки Тиритаки в 1935-40 гг. // МИА. М.; Л., 1952. № 25.
91. Haase C.-P., Kröger J., Lienert U. *Oriental Splendour*. Hamburg, 1993.
92. Гуревич Ф.Д., Джанполадян Р.М., Малевская М.В. Восточное стекло в древней Руси. Л., 1968.
93. Полубояринова М.Д. Стекланные изделия Болгарского городища // *Город Болгар*. Очерки ремесленной деятельности. М., 1988.
94. Колесникова Л.Г. Восточное стекло из собрания Херсонесского городища // ВВ. 1973. 34.
95. Gorin-Rosen Y. Excavation of the Courthouse Site at 'Akko: Medieval Glass Vessels (Area TA) // *'Atiqot*. 1997. XXXI.
96. Giannotta M.T. *Vetri romani e medioevali* // *Excavations at Otranto*. Vol. II: the Finds. 1992.
97. Jennings S. The Roman and Early Byzantine Glass from the Souks Excavations: an Interim Statement // *Archaeological Studies*. Beirut, Lebanon. Berytus. 1998. 43.
98. Davidson G.R. A Mediaeval Glass-Factory at Corinth // *AJA*. 1940. Vol. XLIV.
99. Голофаст Л.А. Рюмки из раскопок ранневизантийского Херсонеса // АДСВ. Екатеринбург, 1998.
100. Щапова Ю.Л. Очерки древнего стеклоделия. М., 1983.
101. Седикова Л.В. Керамическое производство и импорт в Херсонесе в IX в. / Автореф. дисс. ... канд. ист. наук. М., 1997.
102. Кропоткин В.В. О производстве стекла и стеклянных изделий в средневековых городах Северного Причерноморья и на Руси // КСИИМК. 1957. № 68.
103. Щапова Ю.Л. Стекланные изделия средневековой Тмутаракани // *Керамика и стекло древней*

- Тмутаракани. М., 1963.
104. Львова З.А. Стекланные браслеты и бусы из Саркела-Белой Вежи // МИА. М.; Л., 1959. № 75 (Труды Волго-Донской археологической экспедиции. Т. II).
 105. Рамишвили Р.М. Археологические памятники Иорского ущелья Сиони. Тбилиси, 1970.
 106. Джанполадян Р.М. Средневековое стекло Двина IX–XIII вв. // Археологические памятники Армении. Т. 7. Средневековые памятники. Вып. II. Ереван, 1974.
 107. Угрелидзе Н.Н. Стеклоделательное производство феодальной Грузии. Доклад на сессии ИИМК 5.04.1959 г.
 108. Безбородов М.А. Химия и технология древних и средневековых стекол. Минск, 1969.
 109. Угрелидзе Н.Н. К истории производства стекла в древней Грузии (стекланные сосуды IV–VIII вв. из Самтаврского могильника) / Автореф. дисс. ... канд. ист. наук. Тбилиси, 1955.
 110. Анохин В.А. Монетное дело Херсонеса. Киев, 1977.
 111. Sear D.R. Roman Coins and their Values. L., 1988.
 112. Hennequin G. Catalogue des monnaies musulmanes de la bibliotheque nationale. Asie pré-mongole les salguqs et leurs successeurs. Paris, 1985.
 113. Зограф А.Н. Античные монеты. М.; Л., 1951.
 114. Романчук А.И. Глазурованная посуда поздневизантийского Херсона. Екатеринбург, 2003.

GOLOFAST L.A., RYZHOV S.G.

EXCAVATIONS IN THE QUARTER X IN THE NORTHERN DISTRICT OF CHERSONESOS

Summary

The paper presents full information on uncovered building remains and finds produced by the excavations in the quarter X located in the Northern district of Chersonesos. The entire district systematically explored from 1931 is of great interest for the researchers in the field of Late Byzantine town. The excavations of the dwelling quarters abruptly burnt in the third quarter of the 13th century brought to light the complete complex of artifacts that were in use just before the fire thus providing an insight into everyday-life of the residents. Later most part of the district survived intact being neither rebuilt nor overlain by modern constructions.

Excavations exploring exclusively the layers of fire resulted in discovery of a small church occupying the western corner of the quarter, two houses and several rooms of the houses overlain by XIX century monastic constructions.

The evidence of coins and pottery from the construction fill speaks in support of the late 11 – early 12 century for the erection of the quarter. Unlike other provincial towns Chersonesos preserved ancient grid-network of streets though the quarters of a regular rectangular shape were built up without any preliminary planning; small living-rooms, pantries, household rooms of irregular shape were built, rebuilt and added when it was needed. The poor masonry of these one-storeyed houses consisted of rubble laid in mud and was reinforced with horizontal wooden timbers for protection against earthquakes.

The finds from the quarter include coins, pottery (pithoi, amphorae, plain and glazed vessels), metal and bone objects and some glass. The most interesting group of artifacts is constituted by glazed vessels of different types. Its great variety and morphological and stylistic resemblance to oriental, mainly Syrian (Port Saint Symeon Ware) pottery testifies to the maintenance by the town of the overseas trade ties not only with various Byzantine centres but with some regions outside the borders of the Empire as well.

The content of two completely uncovered houses allows suggesting that the household activity of one of them was connected with the sea, of the other – with bread baking.

The pottery and numismatic evidence speaks in support of the second half of the 13th century as the time of destruction of the town that should be connected with the inroad of khan Nogaj in 1278. The fate of Chersonesos was shared by some other Crimean towns and settlements (Bakla, Tepe-Kermen, Sujren and Eski-Kermen). From that time onwards the northern parts of the city seem to have been abandoned completely and city life continued only in the Port district with light habitation in some other points of the site. On this reduced scale the town seems to have survived until the late XIV century.

Таблица 1

Описание монет из слоя пожара в квартале X Северного района Херсонеса
(Определение Л.Н.Головченко)

№	Описание монет	Метал, оси	Размер (мм)	Сохранность	Место находки	Аналогии
1	Л.с. Большая буква В, стоящая на линии обреза. О.с. Крест на 3 ступенях, 2 точки. Херсон. Василия I (867-886 гг.)	Медь	15	Очень плохая, края обломаны. Стерта.	Пом. 1	110, № 360-375.
2	Л.с. Остатки монограммы имени Романа (1). О.с. Крест на 3 ступенях, 2 точки. Херсон. Выпуски конца XI-XII вв.	Медь	24	Сохран. 1/3 монеты. Два отверстия	Пом. 1, засыпь подвала	110, №№ 457-466; 19, с. 190
3	Л.с. Монограмма имени Романа (1). О.с.-стерта. Херсон. Выпуски к. XI-XII вв.	Медь	24	Очень плохая. Сохран. 1/3, стерта	Пом. 4, на полу	110, №№ 457-466; 19, с. 190
4	Л.с. Монограмма имени Романа (1). Линейный ободок. О.с.-Крест на ступенях, две точки. Херсон. Роман IV (1067-1071)	Медь ↑	25	Хорошая. Край неровный. Трещина у края	Пом. 5, на полу	110, с. 165. № 457.
5	Л.с. и о.с. стерты. Возможно, позднеримская. Первая половина IV в.	Медь	10	Очень плохая. Фрагмент. Стерта.	Там же	
6	Л.с. Монограмма имени Романа (1). Линейный ободок. О.с. Гладкая. Херсон. XIII в.	Медь	21	Хорошая. Край неровный	Там же	19, с. 189, 190 110, №№ 476-477
7	Л.с. Бюст императора вправо. Остатки легенды: "...TIVS..." О.с. венки, "[VOT]/ XX/ [M]VL(T)/XXX AE4. Констанций II (337-361гг.)	Медь ↑	15	Л.с. –средняя. О.с. – стерта, изъедена. Край неровный	Там же	111, № 4000
8	Л.с. Монограмма имени Романа (4). Линейный ободок О.с. Четырехконечный крест на ступенях, 2 точки. Линейный ободок. Херсон. Выпуски времени императора Романа III (1028-1034)	Медь ↓	24	Средняя. Край неровный	Пом. 5	110, № 453.
9	Л.с. Бюст императора вправо, "D.N. THEODOSIVS P.F.AVG" О.с. Император в рост влево на галере, плывущей влево. Виктория у руля. Слева буква [?]. AE2 Феодосий I (379-395 гг.)	Медь	20	Средняя. Потерта. Край неровный	Там же	111, № 4182.
10	Л.с. Всадник вправо. Слева в поле – звездочка. О.с. Четырехстрочная надпись. Сельджукиды Рума. Сулейман II (592/1196-600/1204)	Медь	30	Очень плохая. Стерта. В центре и у края два отверстия.	Там же	112, р. 700, № 1675 (Опред. Н.А.Алексеев)
11	Л.с. Монограмма имени Романа (1). О.с. Крест на ступенях. По сторонам от него 2 точки. Херсон. Выпуски конца XI-XII вв.	Медь ↑	19	Плохая, стерта, изъедена. Край неровный.	Там же	110, №№ 458-465; 19, с. 190
12	Л.с. Монограмма имени Романа (1). О.с. Крест на ступенях. По сторонам 2 точки. Херсон. Выпуски конца XI-XII вв.	Медь ↑	24	Средняя. Край неровный	Там же	То же
13	Л.с. Монограмма имени Романа (1). О.с. Стерта. Херсон. Выпуски конца XI-XII вв.	Медь ↑	24	Плохая, стерта. Край неровный, обломанный	Там же	То же

14	Л.с. Монограмма имени Романа (1). Линейный ободок. О.с. Гладкая. Херсон. Выпуск XIII в.	Медь ↑	20	Средняя	Пом. 5	19, с. 189,190; 110, №№ 476-477
15	Л.с. Бюст имп. в диадеме вправо. D.N.CONSTANTIVS P.F.AVG О.с. Император, поражающий всадника. Слева в поле Г. FEL.TEMP.RE-[PAR]ATIO В обрезе: ? AE Сентионалис Констанций II (337-361), после реформы: 348-361	Медь, ↘	20	Плохая, стер- та, изъедена. В трещинах. Край неровный	Пом. 5, на полу	111, № 4003
16	Л.с. и О.с. почти стерты. Херсон. Василий I (867-886 гг.)	Медь	20	Очень плохая, стерта, изъедена	Там же	110, № 360- 375
17	Л.с. Монограмма имени Романа (1) Линейный ободок. О.с. Крест на ступенях, 2 точки. Херсон. Выпуски времени императора Романа IV (1067-1071)	Медь, ↑	24	Средняя. У края – большая выщербина. Слегка вогнута	Пом. 12, на полу	110, с. 165, № 457
18	Л.с. Монограмма имени Романа (1) Линейный ободок. О.с. Изображение не сохранилось. Херсон. Выпуски к. XI-XII вв.	Медь	25	Плохая, потерта. О.с. стерта, изъедена	Пом. 12, на полу	110, с. 165, 166, №№ 458-465; 19, с. 190
19	Л.с. Изображение Христа в фас. О.с. Фигуры императоров в рост. Возможно, Византия XI в.	Медь	20	Очень пло-хая. Обе стороны стерты.	Пом. 16, завал каменной	
20	Л.с. Монограмма имени Романа (1). Линейный ободок. О.с. Гладкая. Херсон. Выпуски XIII в.	Медь	21	Средняя О.с. стерта	Пом. 18, в засыпи ме- жду апси- дой и стеной пом.11	19, с. 189,190; 110, №№ 476-477.
21	Л.с. Монограмма имени Романа (1). О.с. Стерта. Херсон. Выпуски к. XI-XII вв.	Медь	21	Очень пло-хая. Стерта, изъедена	Там же	110, с. 165, 166. №№ 458-465; 19, с. 190
22	Л.с. Монограмма имени Романа (1). О.с. Крест. Херсон. Выпуски к. XI-XII вв.	Медь	22	Средняя. О.с. стерта. Край неровный	Там же	То же
23	Л.с. Монограмма имени Романа (1). О.с. Крест. Херсон. Выпуск XIII в.	Медь	22	Средняя. О.с. стерта. Край неровный	Там же	19, с. 189, 190; 110, №№ 476-477
24	Л.с. Монограмма имени Романа (1). О.с. Крест. Херсон. Выпуск XIII в.	Медь	23	Средняя. О.с. стерта. Край обломан	Там же	То же
25	Л.с. Монограмма имени Романа (1). О.с. Гладкая. Херсон. Выпуск XIII в	Медь	20	Плохая. 4 сквозных от- верстия	Там же	То же
26	Л.с. Монограмма имени Романа (1). О.с. Стерта. Херсон. Выпуск XIII в	Медь	22	Плохая, стерта, изъедена	Там же	То же
27	Л.с. Монограмма имени Романа (1). О.с. Стерта. Херсон. Выпуск XIII в	Медь	21	Плохая, стерта, изъедена	Там же	То же
28	Л.с. Монограмма имени Романа (1). О.с. Гладкая. Херсон. Выпуск XIII в.	Медь	21	Плохая, стерта, изъедена	Там же	То же

29	Л.с. Монограмма имени Романа (1). О.с. Стерта. Херсон. Выпуск XIII в.	Медь	21	Плохая, стерта, изъедена	Там же	То же
30	Л.с. Монограмма имени Романа (1). О.с. Стерта. Херсон. Выпуск XIII в.	Медь	21	Очень пло-хая. Минера- лизована. Край обломан	Там же	То же
31	Л.с. Монограмма имени Романа (1) О.с. Крест. Херсон. Выпуски конца XI-XII вв.	Медь	25	Средняя. Край неровный	Там же	110, с. 165, 166, №№ 458-465; 19, с. 190
32	Л.с. Монограмма имени Романа (1). О.с. Гладкая. Херсон. Выпуск XIII в.	Медь	22	Средняя	Там же	19, с. 189, 190; 110, №№ 476-477
33	Л.с. Монограмма имени Романа (1). Линейный ободок. О.с. Гладкая. Херсон. Выпуск XIII в.	Медь	21	Средняя. Край неровный. На л.с. – трещина	Пом. 19, в завале	То же
34	Л.с. Остатки монограммы имени Романа (1) О.с. Стерта Херсон. Выпуски к. XI-XII вв.	Медь	22	Очень плохая Сохранилась треть монеты Стерта.	Пом. 20, в завале камней	110, с. 165, 166, №№ 458-465.
35	Л.с. Монограмма имени Романа (1). О.с. Стерта. Херсон. Выпуск к. XI-XII вв.	Медь	22	Плохая. О.с. – стерта. Край неровный	Пом. 21	То же
36	Л.с. Монограмма имени Романа (2). О.с. Крест. Херсон. Роман I (920-944)	Медь	15	Очень пло-хая. Обе стороны стерты.	Пом. 21	110, с. 162, 163, №№ 411-413
37	Л.с. Женская голова в диадеме и покрывале вправо. О.с. Нос корабля. Надпись 1) Агриппия (Фанагория). Аспург. 2е правление (14/15-37/8 гг.) 2) Обол. Агриппия. 14-8 гг. до н.э.	Медь ↑	20	Очень плохая. Стерта, изъедена. Изображения едва просле- живаются	Часовня, в завале	110, с. 151, № 323; 113, с. 247, № 14, табл. XLV, 14
38	Л.с. Бюст императора вправо. D.N. [IVSTINIANVS P.P.] О.с. Монограмма (3) Херсон. Юстиниан I (527-565)	Медь ↑	11	Очень плохая. Стерта, изъедена.	Часовня, могила 2	110, с. 157, № 314
39	Л.с. Монограмма имени Романа (1) О.с. Стерта. Херсон. Роман IV (1067-1071)	Медь	25	Плохая. Край обломан, у края отверстие	Там же	110, с. 165, № 457
40	Л.с. Стерта. О.с. Крест четырехконечный с перекрестиями на концах, на ступенях. По сторонам 2 точки. Херсон. IX-X вв.	Свине ц	17	Очень плохая. Минера- лизована. Рассыпается. Стерта.	Там же	
41	Л.с. Буква В, линейный ободок. О.с. Четырехконечный крест с перекрестиями на концах на сту- пенях, 2 точки. Линейный ободок. Херсон. Василий I (867-886)	Медь ↑	15	Хорошая. Край неровный	Там же	110, с. 160, №№ 365-367
42	11 монет не атрибутируются					

Монограммы на херсонесских монетах:



Таблица 2

Инвентарь помещений квартала X Северного района Херсонеса

№№ помещений	Черепица	Пифосы и амфоры	Орудия труда	Простая гончарная посуда	Поливная керамика, стекло	Бронзовая и медная утварь	Разное
Усадьба 1							
Пом. 1		–	Литейная форма (рис. 25), 21 грузило		2 кувшина, фр-ты толстостенных мисок (рис. 13,4)	17 гвоздей, пластина от внутреннего замка (Рис. 19,6)	Светильник (рис. 6, 10)
Подвал пом. 1	–	3 пифоса	–	–	–	–	–
Пом. 2	–	1 пифос, 2 амфоры (с дуговыми ручками и плоскодонная)	Игла для плетения сетей (рис. 22,13), пряслице (рис. 22,8)	Фр-ты кухонных горшков	2 поливных кувшина (рис. 9,2; 17,6), поливные чашечка (рис. 6,6) и блюдо	Сковорода (рис. 19,1)	–
Пом. 3	–	3 амфоры с дуговыми ручками	Щетка для шерсти (рис. 18,1), тяпка (рис. 18,3), ручка витая от инструмента (рис. 18,6), скоба для скрепления стенок пифоса (рис. 19,3), бронзовая гирька-разновес (рис. 20,1), жернов (рис. 26,2)	Горшочек (рис. 4,4)	4 поливные тарелки (рис. 15,1; 10,3;11,1), фр-ты стекл. сосудов (рис. 23,3,4,6,14,16, 17)	Медная чашечка, медный сосуд для лампы-ды(?) (рис. 21,3), 17 гвоздей	Глин. шарик
Пом. 4	Фр-ты черепиц	–	–	–	Мелкие фр-ты поливной посуды	–	–
Пом. 6	17 фр-тов	Пифос	2 жернова (рис. 26,3-4), щетка для шерсти (рис. 18,2)	–	Кувшин (рис. 16,4), блюдо	–	–
Пом. 6а	Черепица	Пифос	–	–	Кувшинчик и блюдо (рис. 8,26)	–	–
Пом. 7	3 фр-та	Амфора типа клейма SSS (рис. 3,5)	–	Куман (рис. 5,1)	Фр-ты поливных тарелок (рис. 8,2; 12,7; 13,2,3) и кувшина (рис. 21,8)	–	–
Пом. 8 (двор)	–	–	3 жернова (рис. 26,1,6,7)	Фрагменты двух кувшинов и кумана	Фр-ты поливной посуды (рис. 8,3,24; 13,1; 19,1)	–	–

Усадьба 2							
Пом. 11 (лавка для про- дажи хлеба)	—	—	Пряслице (рис. 22,4)	Горшочек (рис. 4,5)	Фрагмент поливной миски (рис. 8,25)	—	2 лутерия (рис. 27,5) фр- т алтарной преграды (рис. 27,4)
Подвал пом. 11	37 фр-тов черепиц, плитка с крестом (рис. 27,3)	2 пифоса, плоско- донная амфора	Пряслице (рис. 22,5)	Фр-ты кумана (рис. 6,1) и кувшина (рис. 6,2), цедилка, горшок (рис. 4,2)	Фр-ты двух кув шинов (рис. 16,5) куман (рис. 17,4) фр-ты поливных блюд и мисок (рис. 7,3; 8,25) фр-ты стекл. изделий (рис.23,2,7); фр-т стекл. браслета (рис. 24,10)	—	Глин. шарик, деталь поясного набора (рис. 20,21)
Пом. 12	—	—	2 пряслица Цистерна для хранения зерна	—	77 фр-тов поливной посуды (рис. 8,9, 12,14; 9,3)	—	—
Пом. 13	—	—	9 жерновов (рис. 26,8-11)	—	—	—	Фрагмент столбика алтарной преграды (рис. 27,1)
Пом. 14 (Двор)	Несколько фр-тов	Плоско- донная амфора	Печь	2 горшка	Фр-ты поливных мисок (рис. 7,1; 15,2;16,6), двух кувшинов (рис. 17,8; 12,9) и ку- ман (рис. 17,3)	Кастрюля (рис. 19,2)	Бронз. Перстень (рис. 20,2)
Подсобно е пом. 15	6 фр-тов (рис. 2,55,56)	2 плоско- донных амфоры и 1 трехруч-ная (рис. 3,1)	—	Горшок (рис. 4,1)	—	—	Обладка шкатулки (рис. 22,15)
Пом. 19	—	1 пифос, амфора (рис. 3,4)	—	Цедилка (в пифосе; рис. 6,9), чашечка (рис. 6,12), кувшинчик (рис. 6,6), куман (рис. 5,2)	5 полив-ных таре-лок (рис. 10,1,4; 11,2,3; 12,1), кувшин (рис. 17,5)	—	—

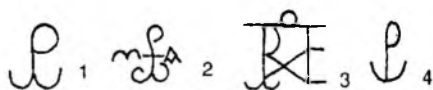
Пом. 20	17 фр-тов	Фр-т пифоса	Пряслице (рис. 22,7), рукоять ножа (рис. 22,9), рог со следами обработки, гиря (рис. 18,8), булава (рис. 18,4).	Кувшинчик (рис. 6,8)	Фр-т поливного блюда, фр-ты стекл. изделий (рис. 23,12, 13,18,20; 24,4-6, 8,11,15)	Замок (рис. 19,4)	Обкладка шкатулки (рис. 22,16)
Храм	Черепи ца (рис. 2,59)	—	—	Кувшинчик (рис. 6,5)	—	—	Лампадо фор (рис. 21,1), застежка для книги (рис. 20,9)
Пом. 5	Черепи ца (рис. 2,1-23)	3 амфоры (рис. 3,2)	Игла для плетения сетей (рис. 22,14), рог со следами обработки (рис. 22,17)	3 чашечки (рис. 6,11), куман (рис. 6,4)	Много фр-тов поливной посуды (рис. 8,4,6,11, 10,16,17, 18,21,23; 12,2-6; 14,1-3; 16,2,3; 17,9)	—	Серьга, пряжка (рис. 20,10) 2 перл. вставки (рис. 22,2) кост. обкладка шкатулки (рис. 22,11), фр-т столбика алтарной преграды (рис. 27,2)
Пом. 9	Слой рухнувшей черепицы (рис. 2,30-54)	2 амфоры (с дуго вид. руч-ками (рис. 3,6; 5,4) и плоскодонная)	—	Фр-ты кувшинов (рис. 6,7; 4,8) и горшков (рис. 4,6)	—	—	—
Пом. 10	—	—	—	—	—	Бронз. чашка	—
Пом. 16	Завал черепицы	—	—	—	—	—	Пуговица или фишка (рис. 22,12), стиль (рис. 22,6)
Пом. 21	Фр-ты черепиц (рис. 2,57)	Амфора с дуговидными ручками	—	—	—	—	Бронз. чеканный крест (рис. 20,13)
Подвал пом. 21	—	—	—	Фр-ты горшков (рис. 4,3,7)	Фр-ты поливной керамики	—	—



Рис. 1. А. План Херсонеса с обозначением местоположения квартала X; Б. План квартала X.



Рис. 2. Метки на черепице из раскопок квартала X.

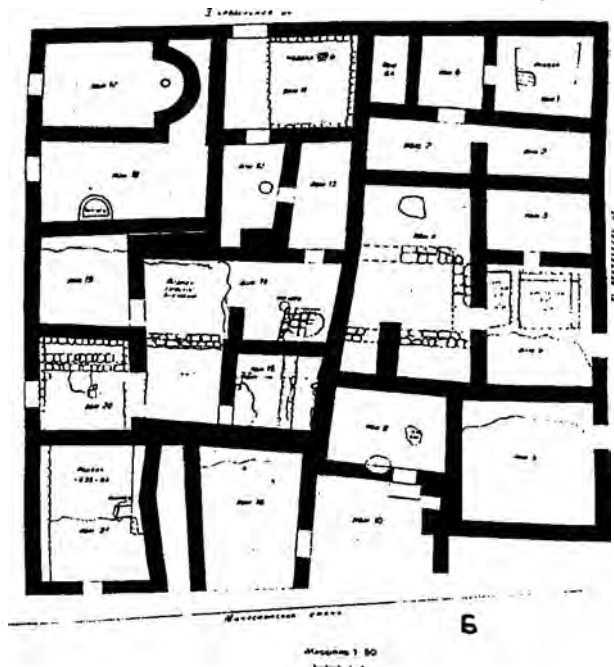
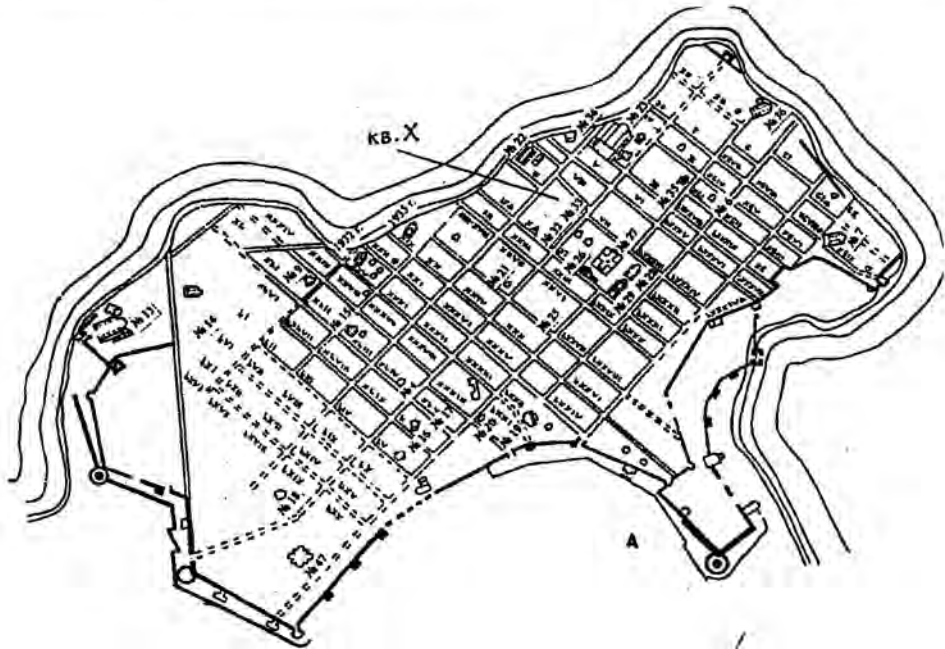

Рис. 3. Амфоры: 1 – трехручная плоскодонная амфора; 2, 6 – амфоры с дуговидными ручками; 3 – плоскодонная амфора с бугристой внутренней поверхностью; 4 – плоскодонная амфора; 5 – амфора группы клейма SSS (по И.В.Волкову) (?).

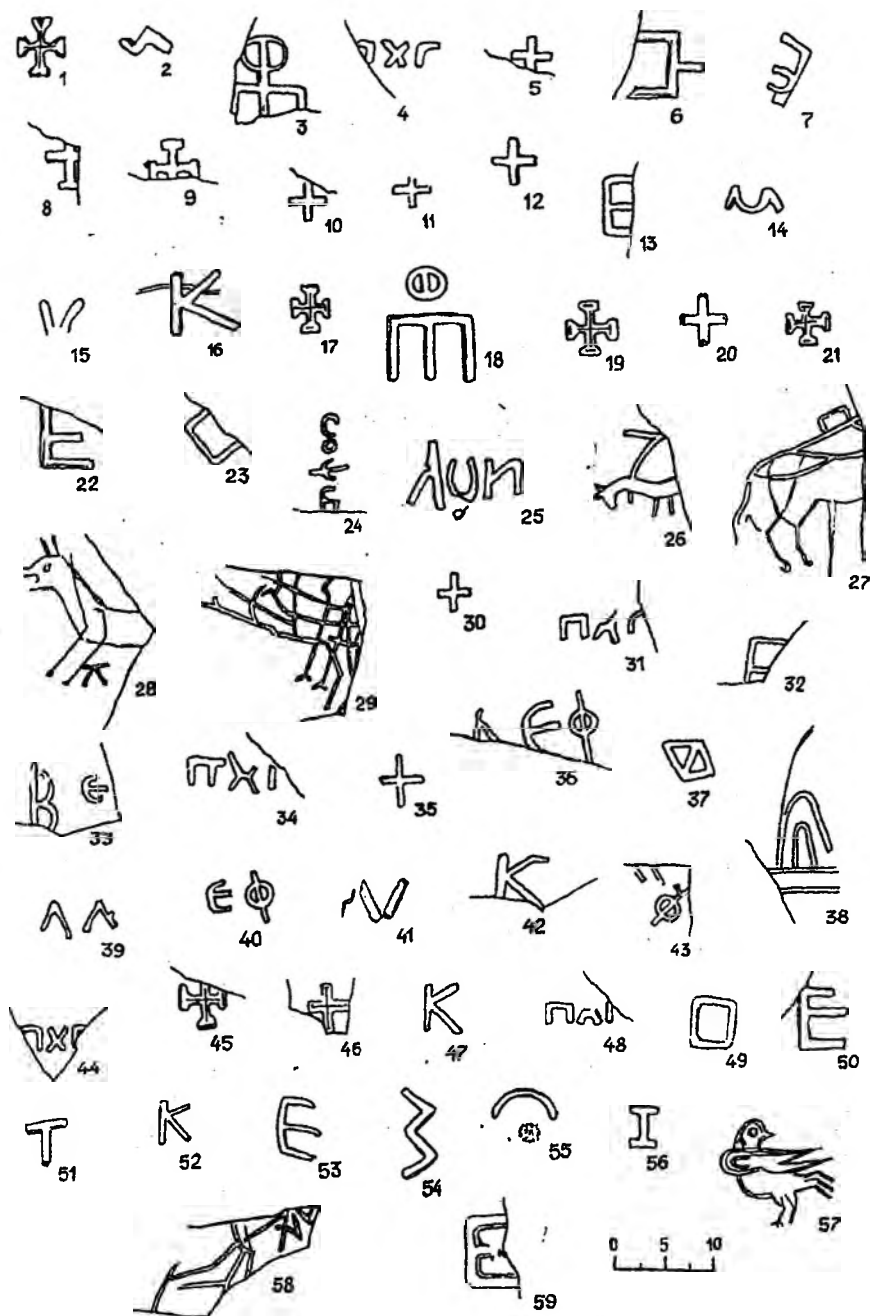

Рис. 4. Горшки из раскопок квартала X.

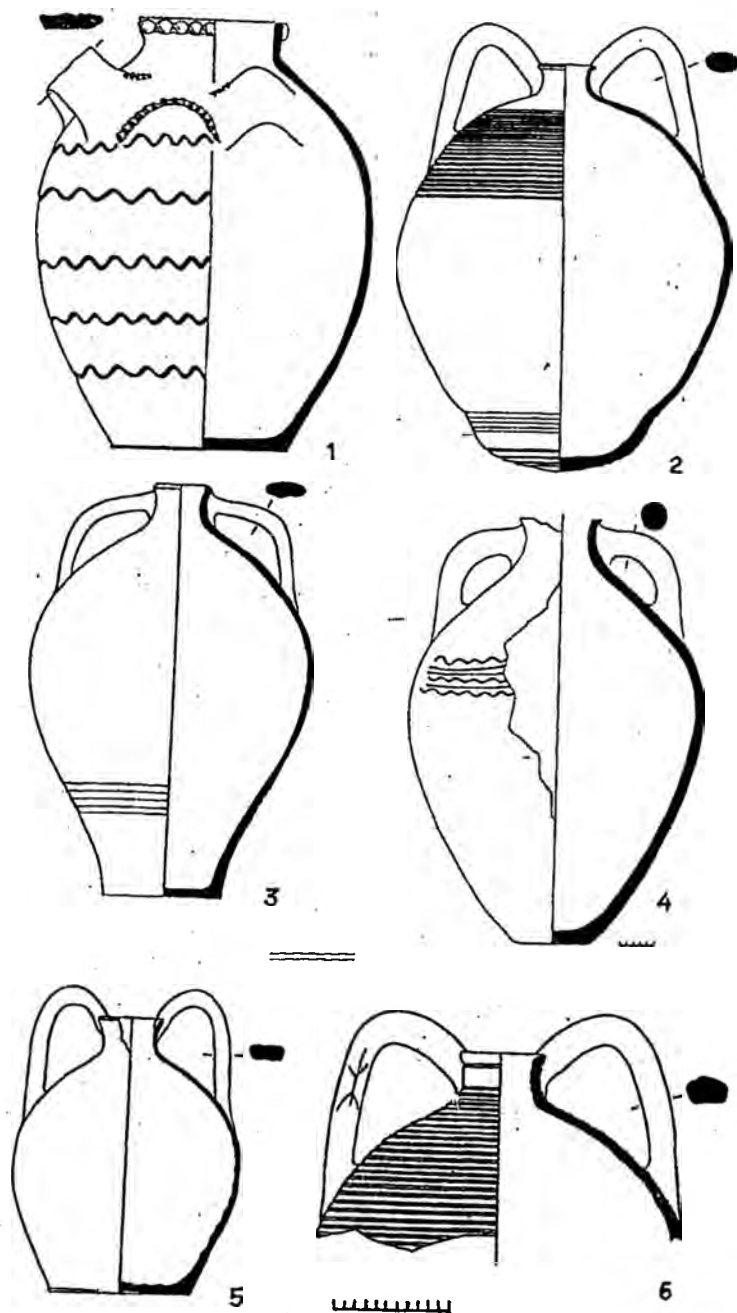

Рис. 5. Фрагменты куманов (1-2), пифоса (3) и амфоры с дуговидными ручками (4).

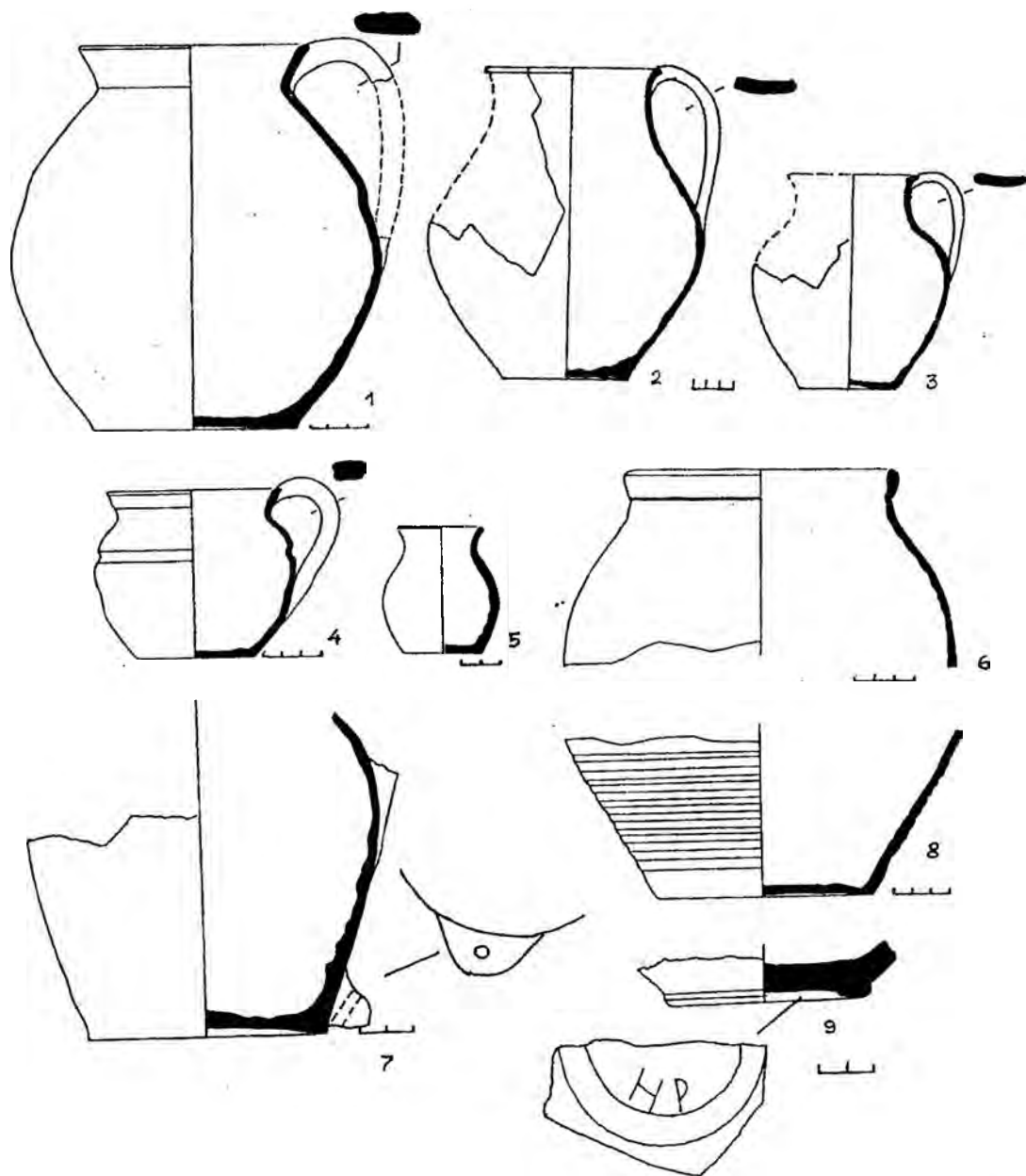

Рис. 6. Простая гончарная посуда из раскопок квартала X: 1, 4 – куманы; 2, 3, 5-8 – кувшины; 9 – цедилка; 10 – светильник; 11-12 – чашечки.

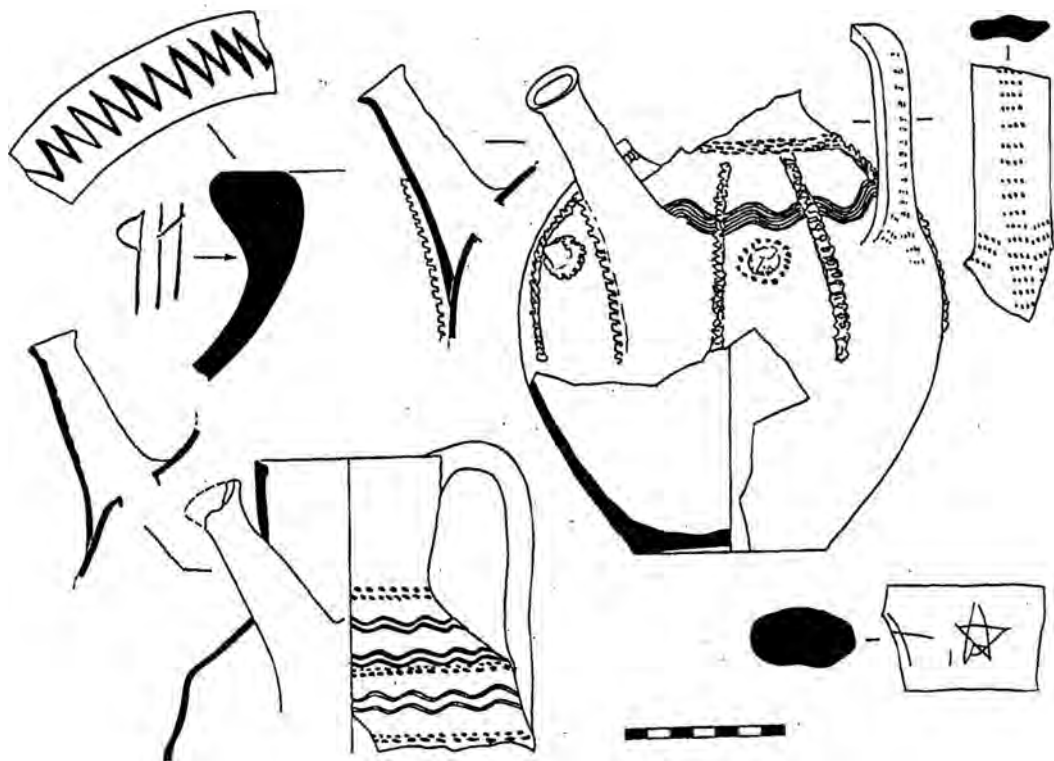

Рис. 7. Фрагменты блюд группы Зевксиппа из раскопок квартала X.

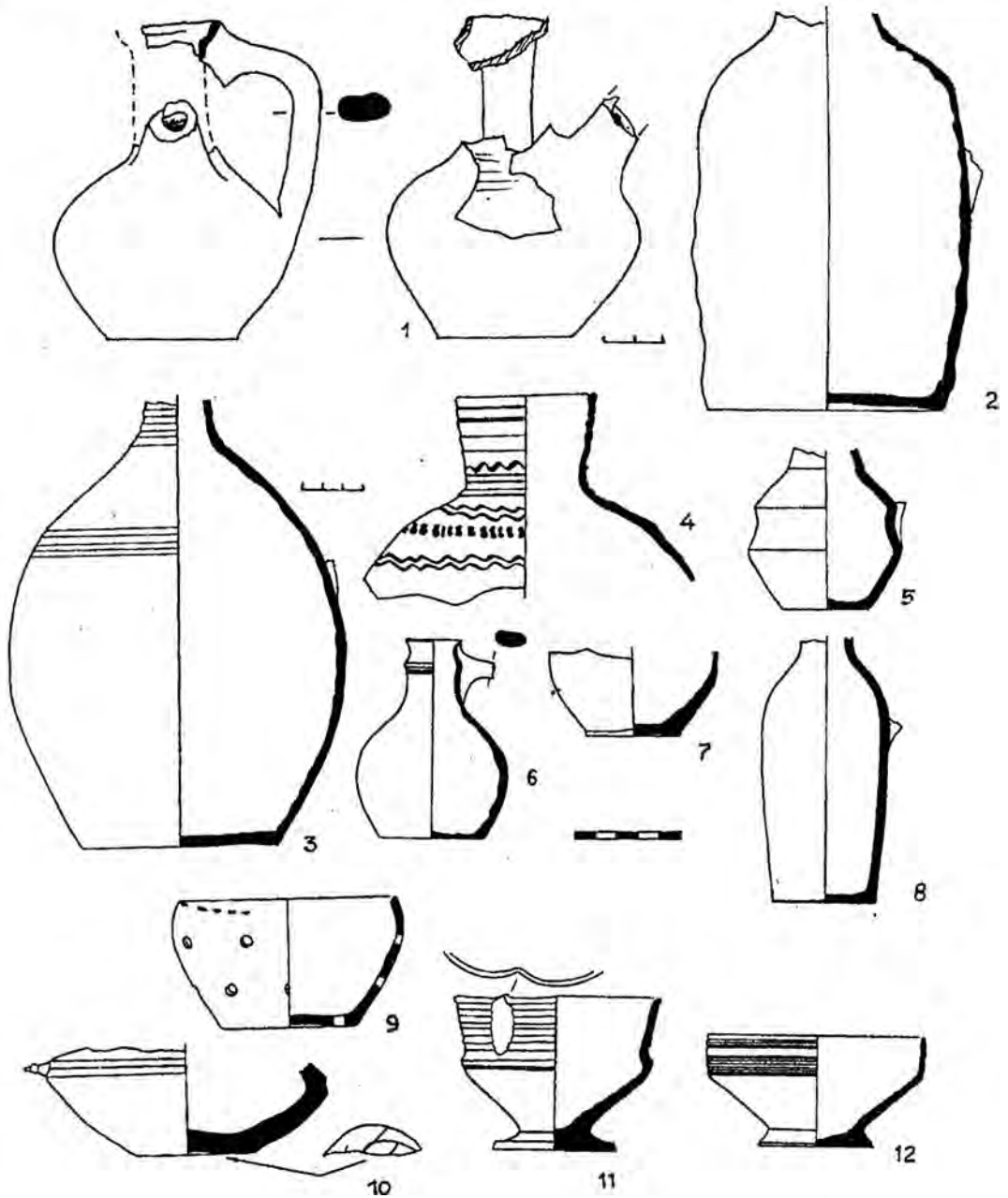

Рис. 8. Фрагменты поливной посуды из раскопок квартала X (Таблица составлена по Полевым описям).

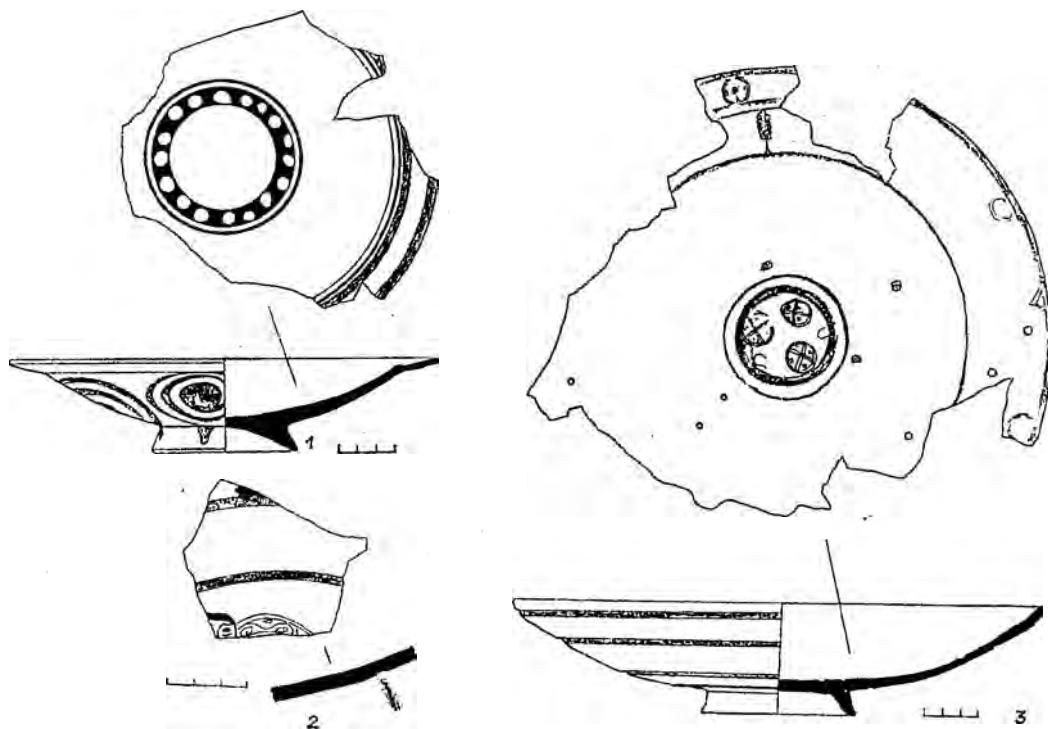

Рис. 9. Фрагменты поливной посуды с подглазурной росписью ангобом.

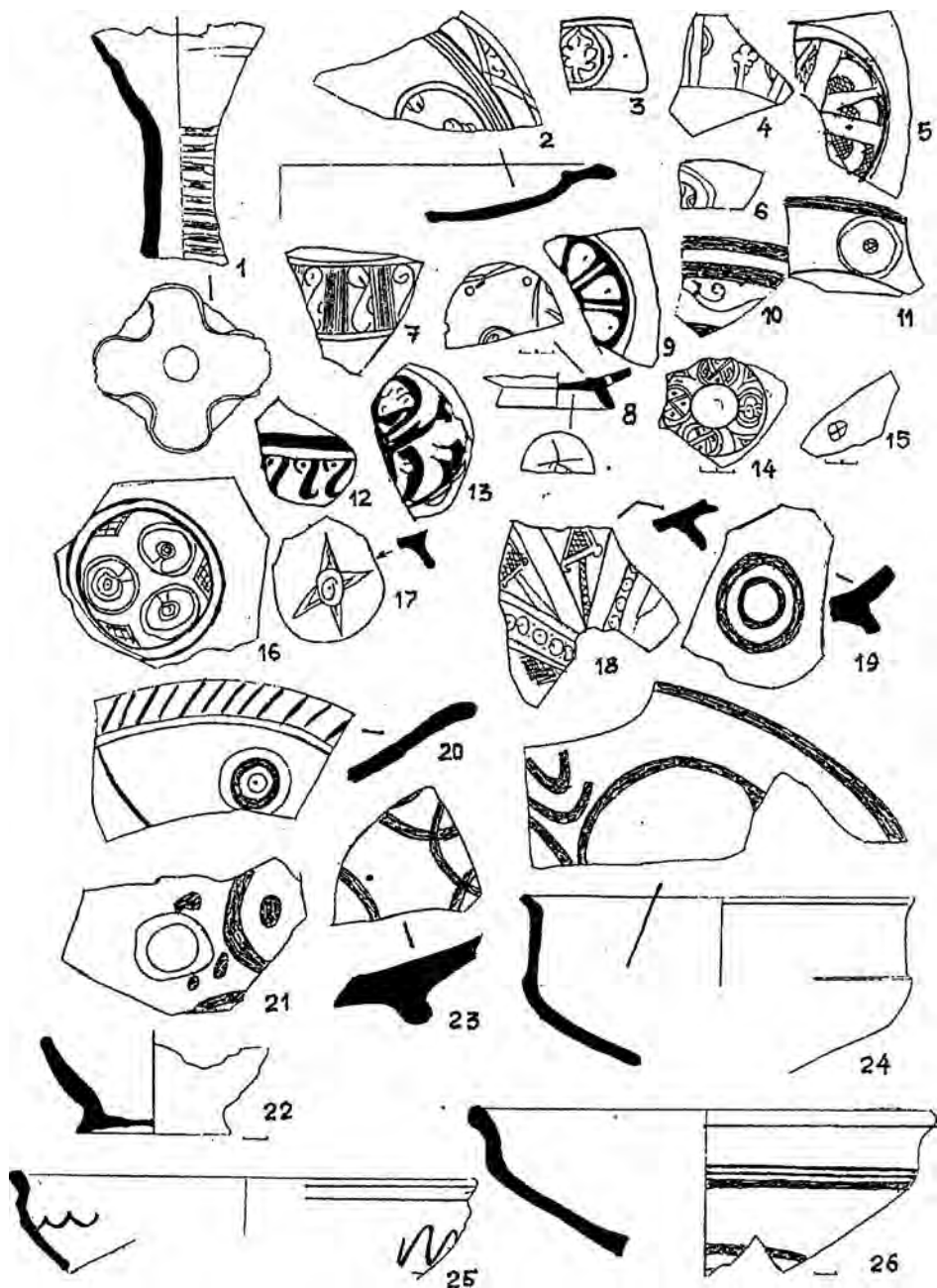

Рис. 10. Монохромная поливная посуда с графическим рисунком.

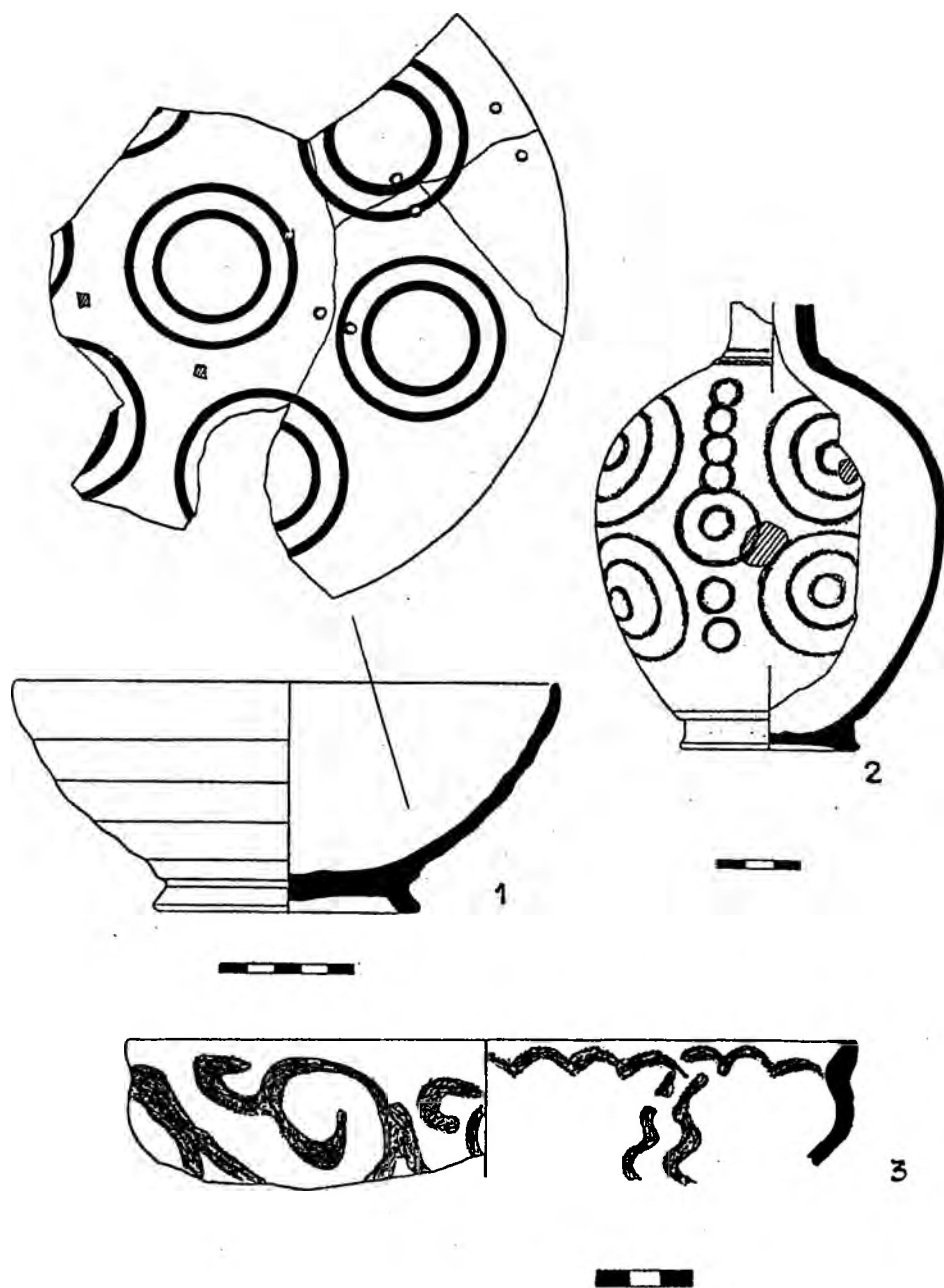

Рис. 11. 1-2 – полихромная поливная посуда с графическим рисунком; 3-4 – монохромная поливная посуда с графическим рисунком.

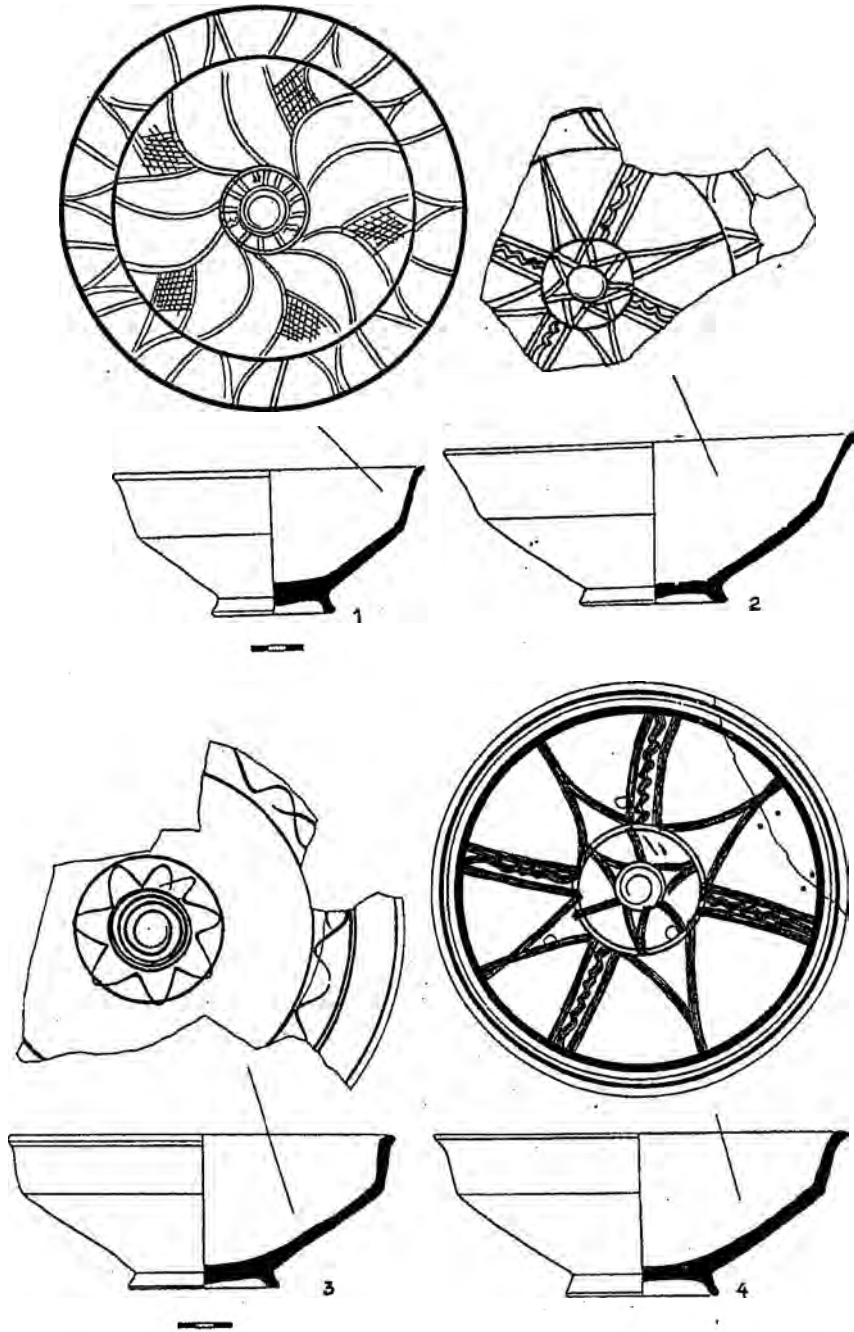

Рис. 12. Фрагменты поливной посуды из раскопок квартала X (Таблица составлена по Полевым описям).

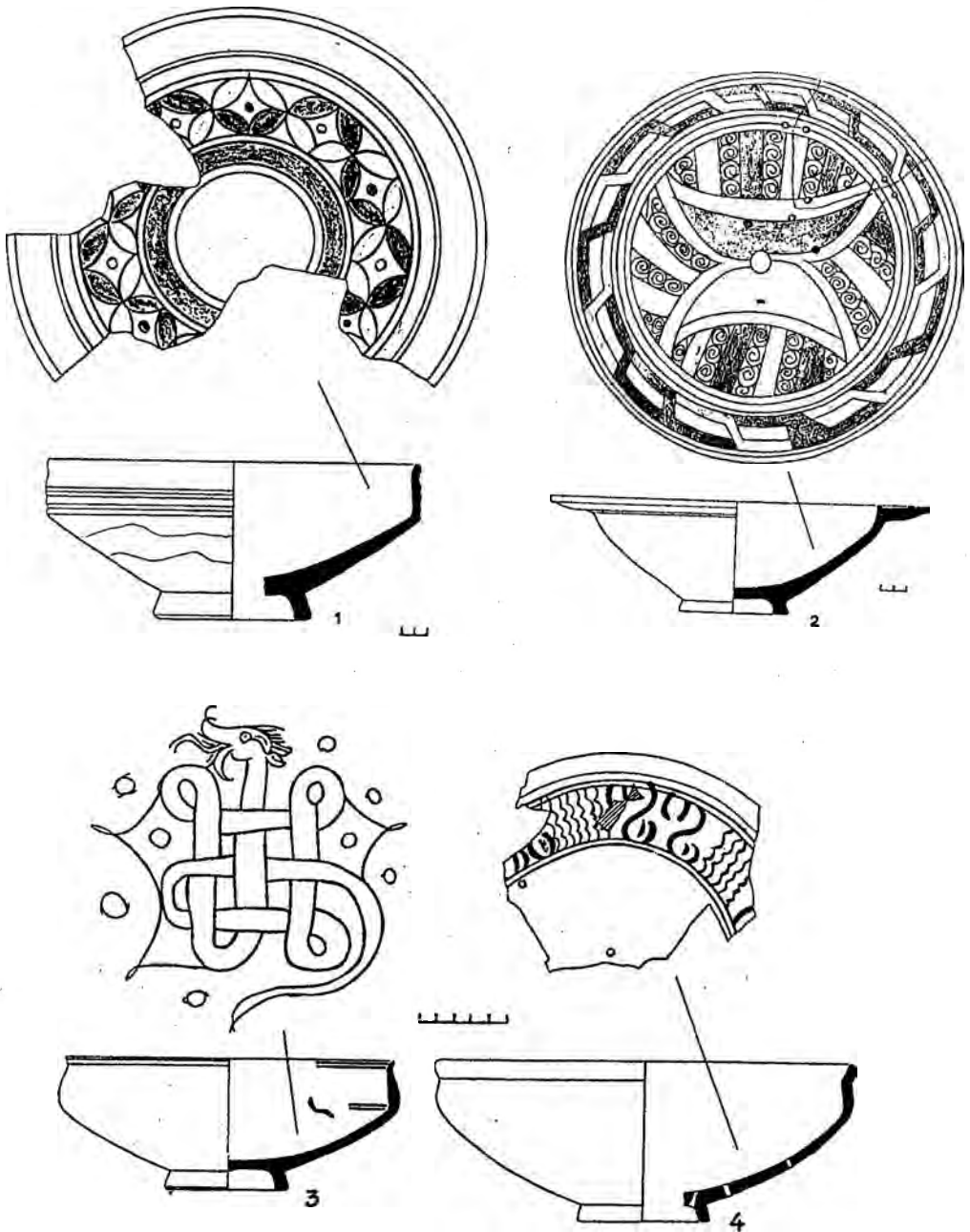

Рис. 13. Фрагменты поливной посуды из раскопок квартала X
(Таблица составлена по Полевым описям).

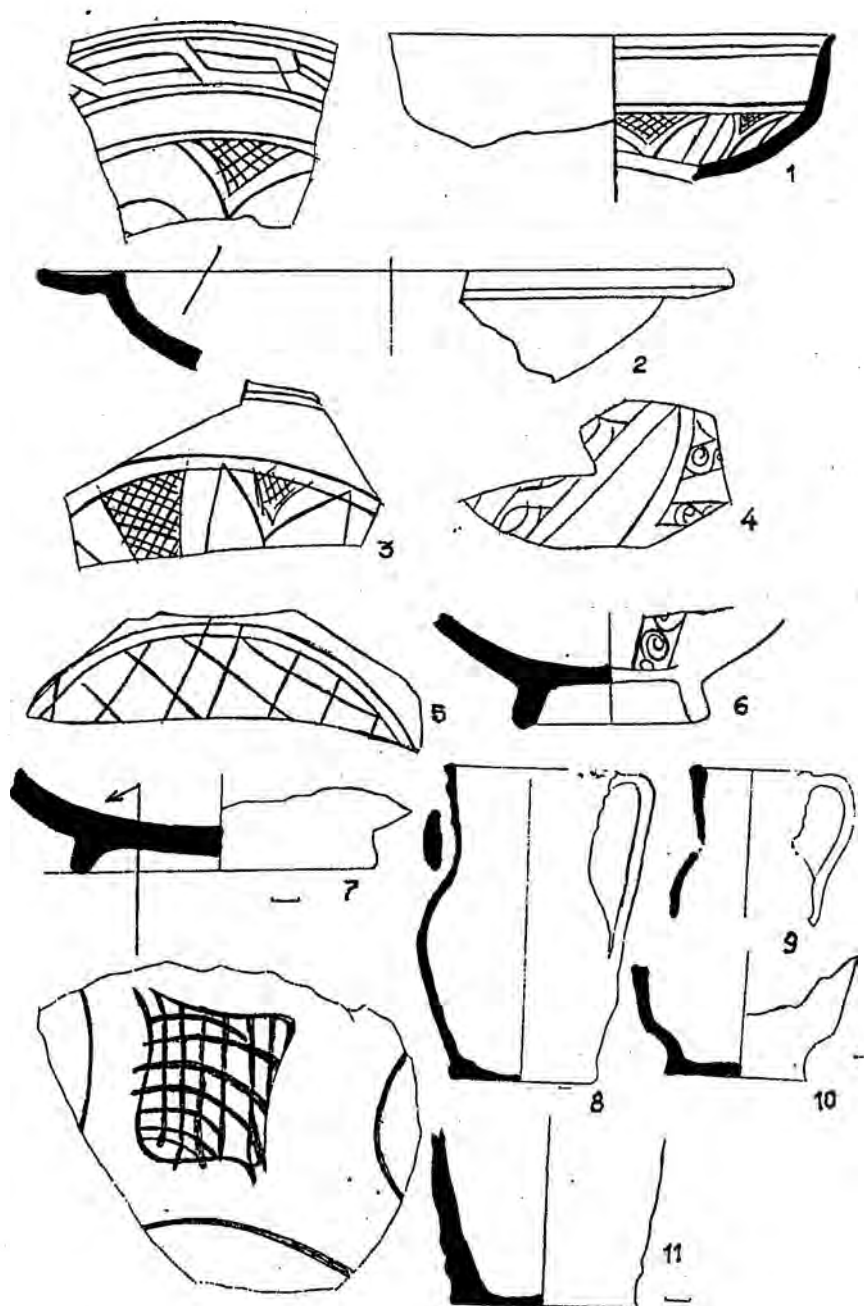

Рис. 14. Фрагменты белоглиняной поливной посуды с подглазурной росписью зеленой и марганцевой красками.

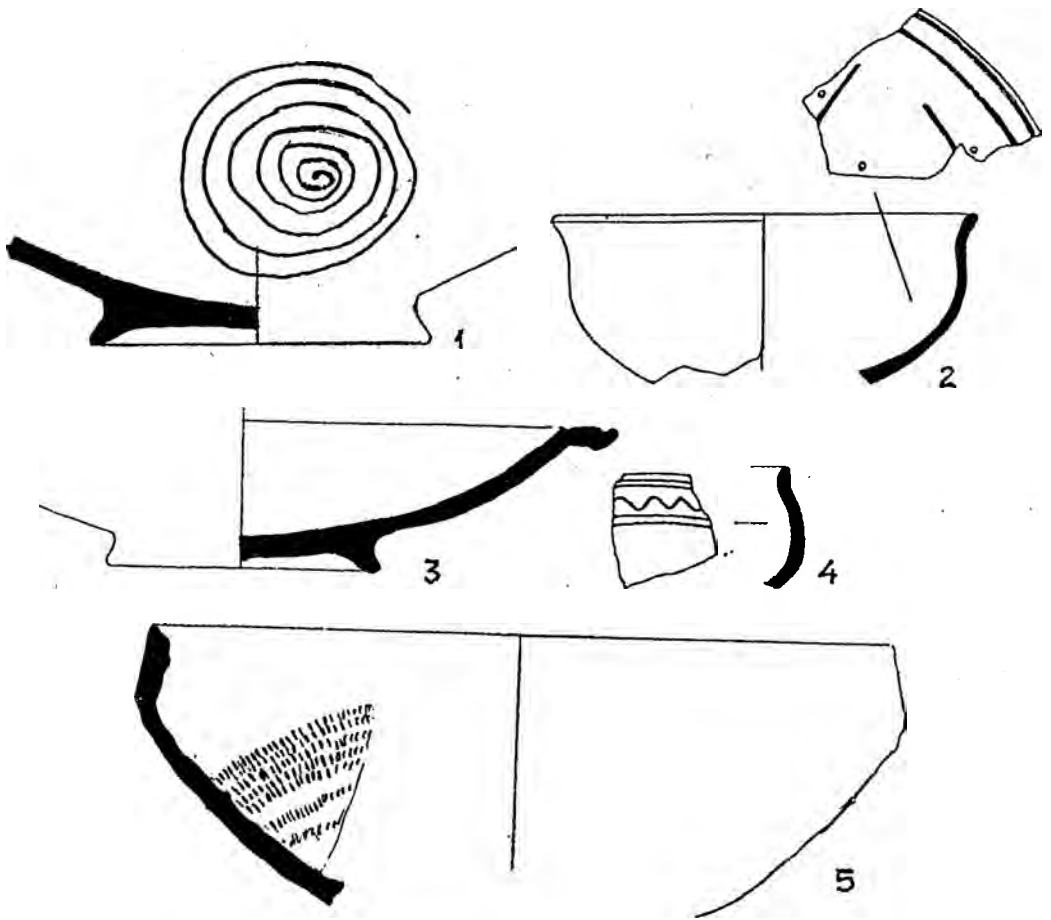

Рис. 15. Фрагменты белоглиняной поливной посуды с подглазурной росписью зеленой и марганцевой красками.

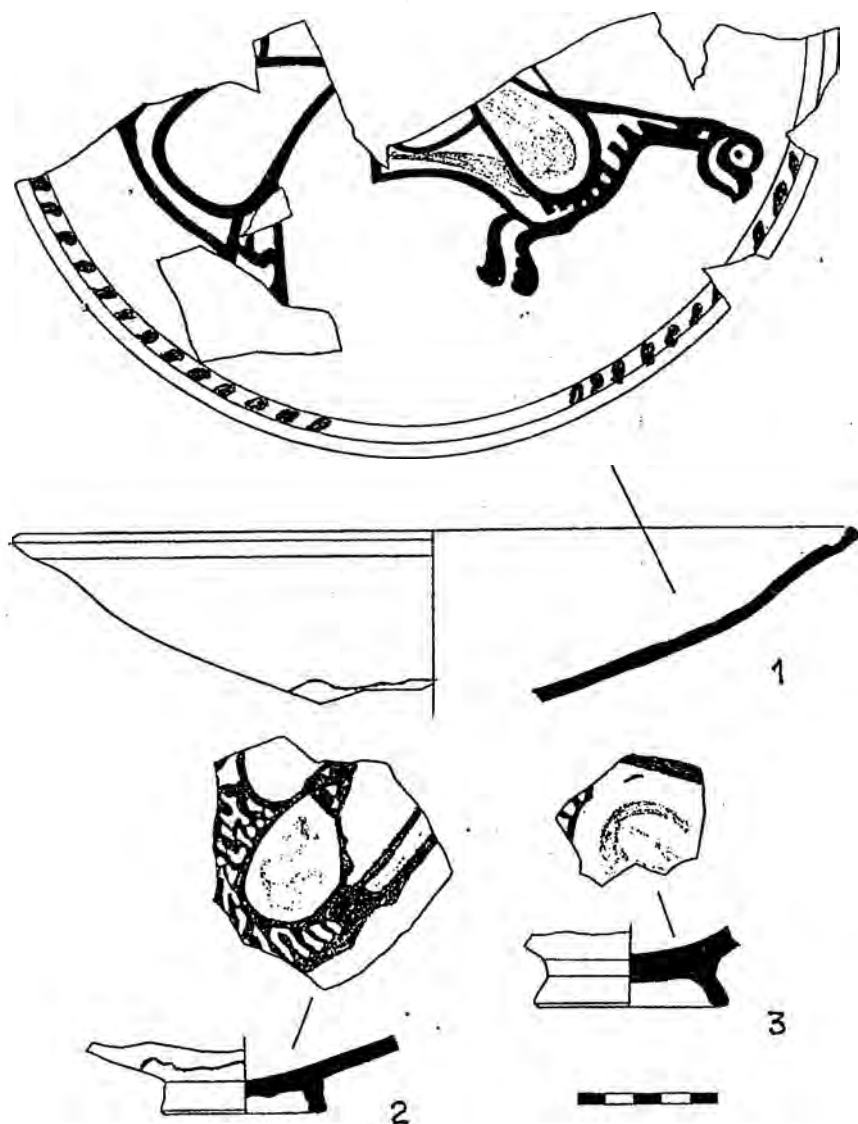

Рис. 16. Фрагменты белоглиняной поливной посуды с подглазурной росписью зеленой и марганцевой красками.

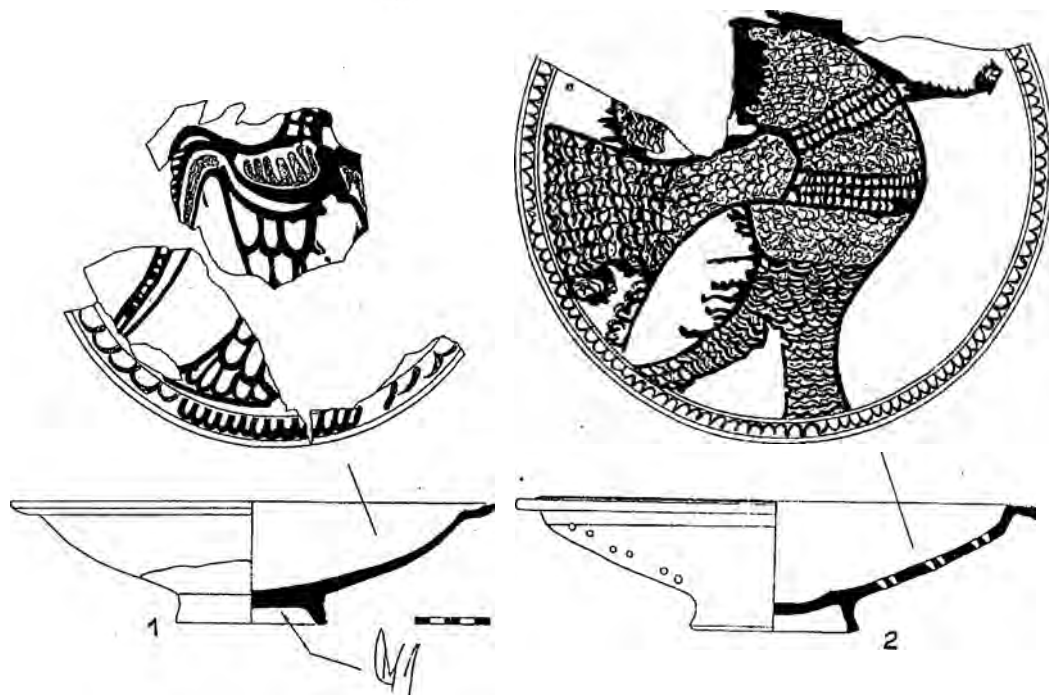

Рис. 17. Fragments белоглиняной поливной посуды: 1 – фрагмент миски с подглазурной росписью брызгами; 2 – фрагмент блюда с полихромной росписью и «красной пестротой»; 3-10 – фрагменты неорнаментированной посуды.

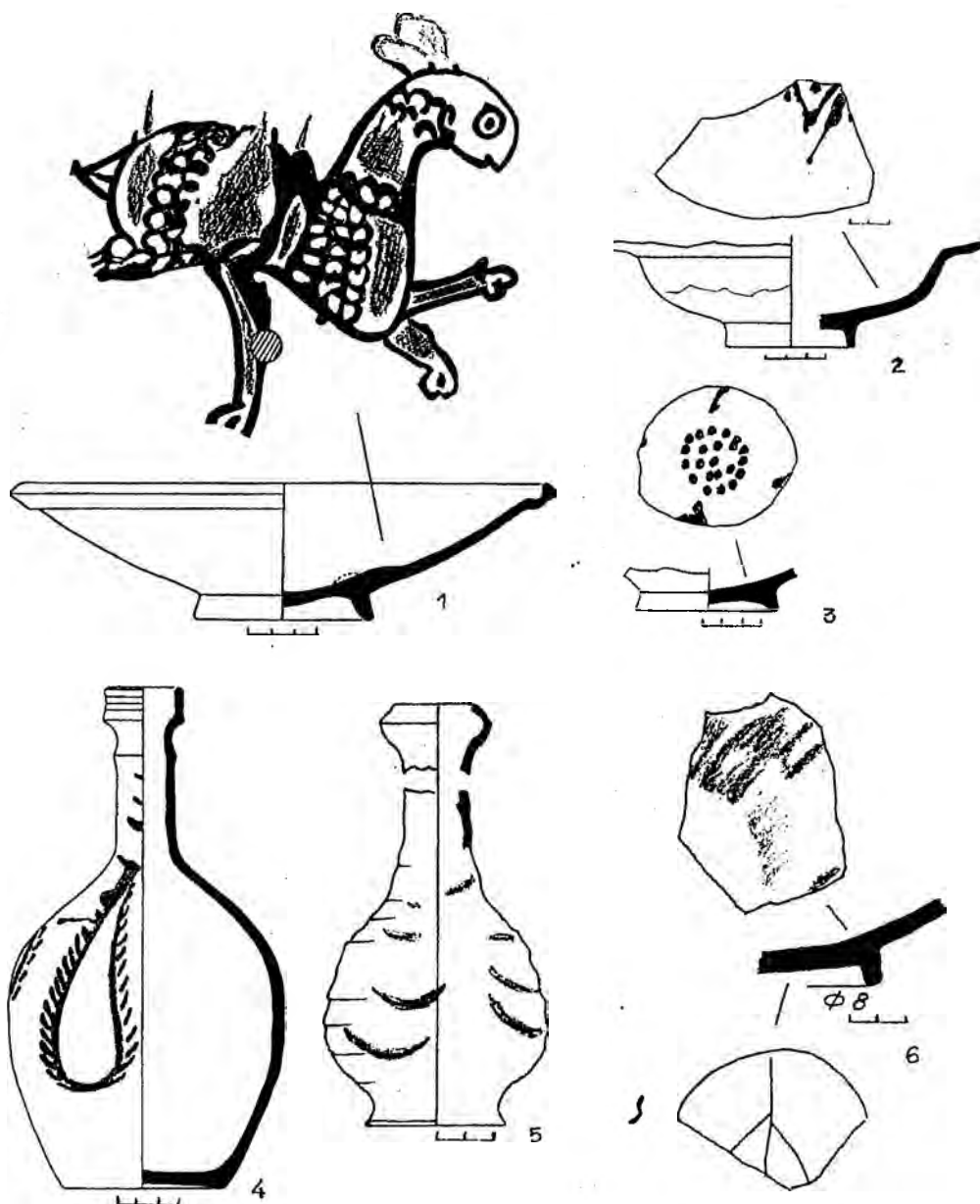

Рис. 18. Изделия из железа.



Рис. 19. Изделия из медного сплава и железа: кухонная утварь (1-2), замки (4-6), свинцовая скоба для крепления стенок пифоса (3).

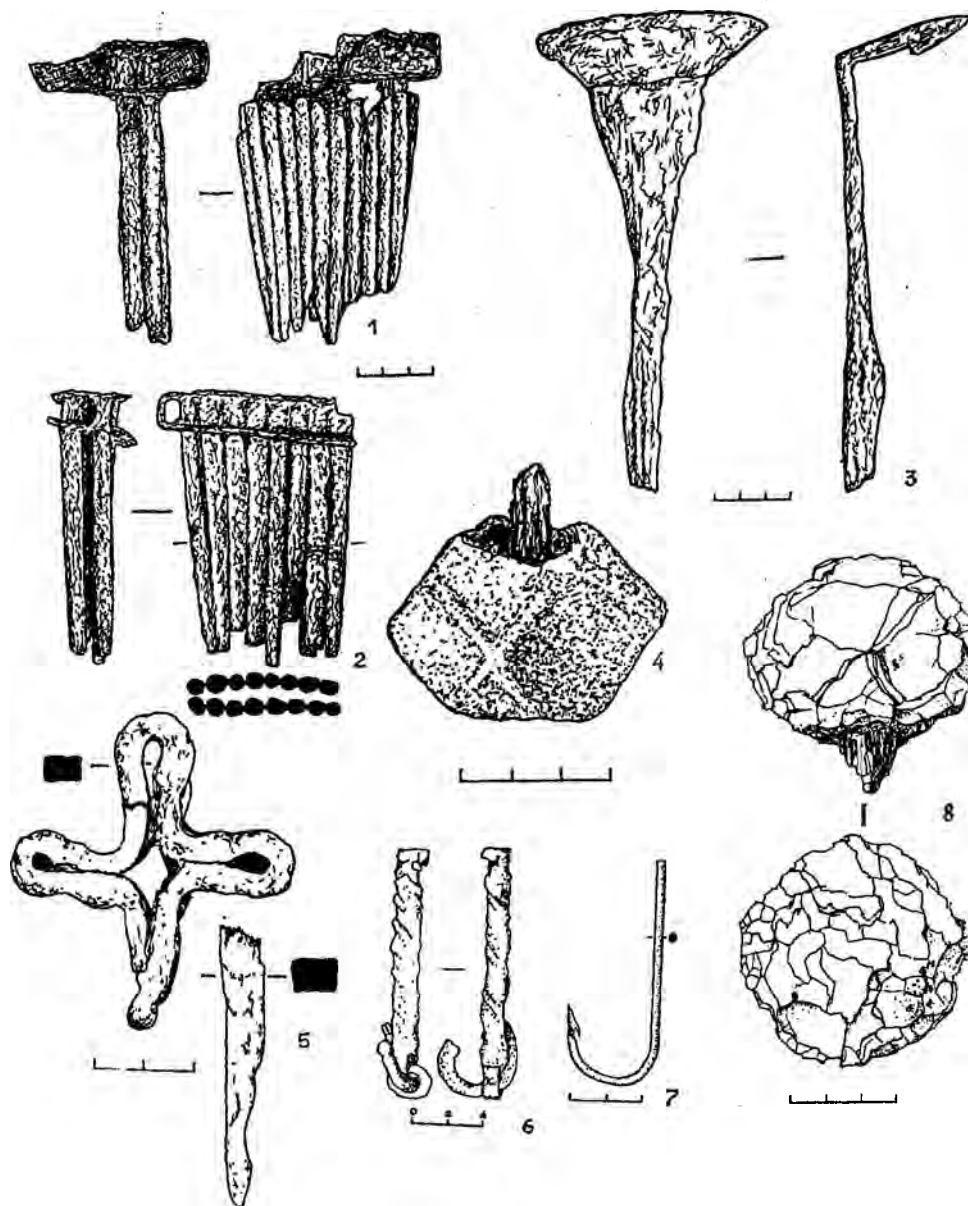

Рис. 20. Детали одежды (9-10, 12-21), украшения (2-8, 11), гирька (1).

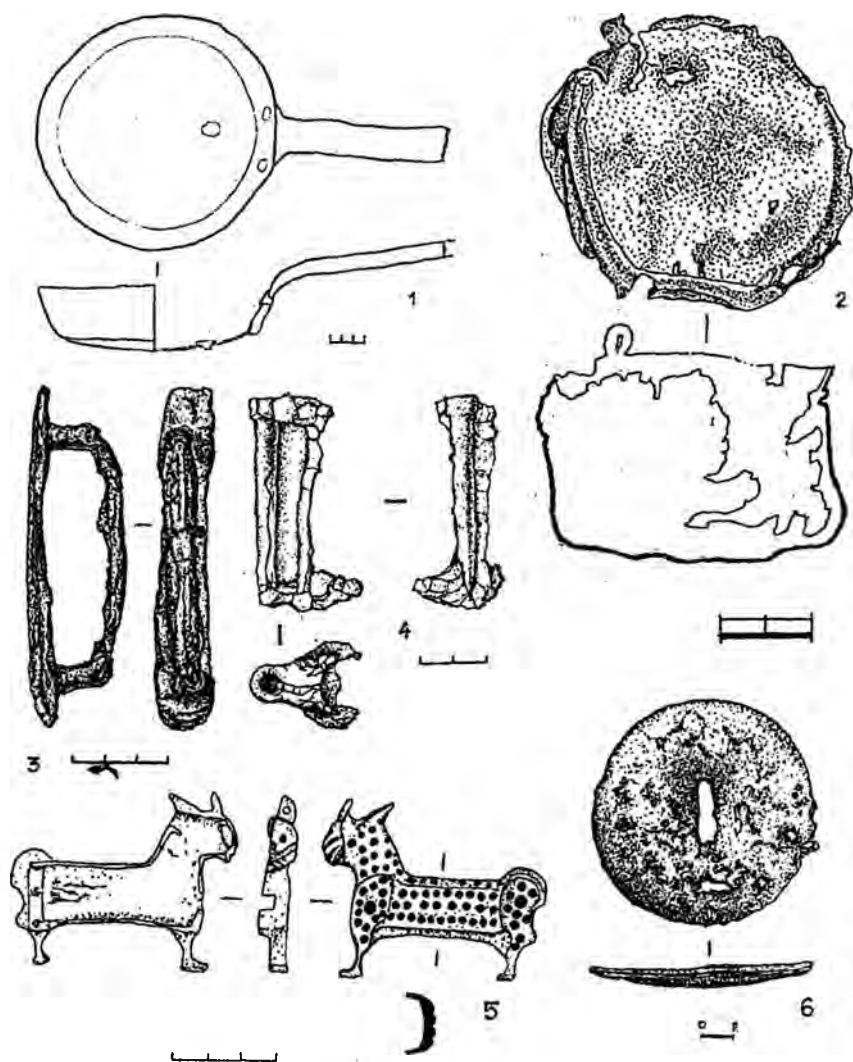

Рис. 21. Осветительные приборы из раскопок квартала X.

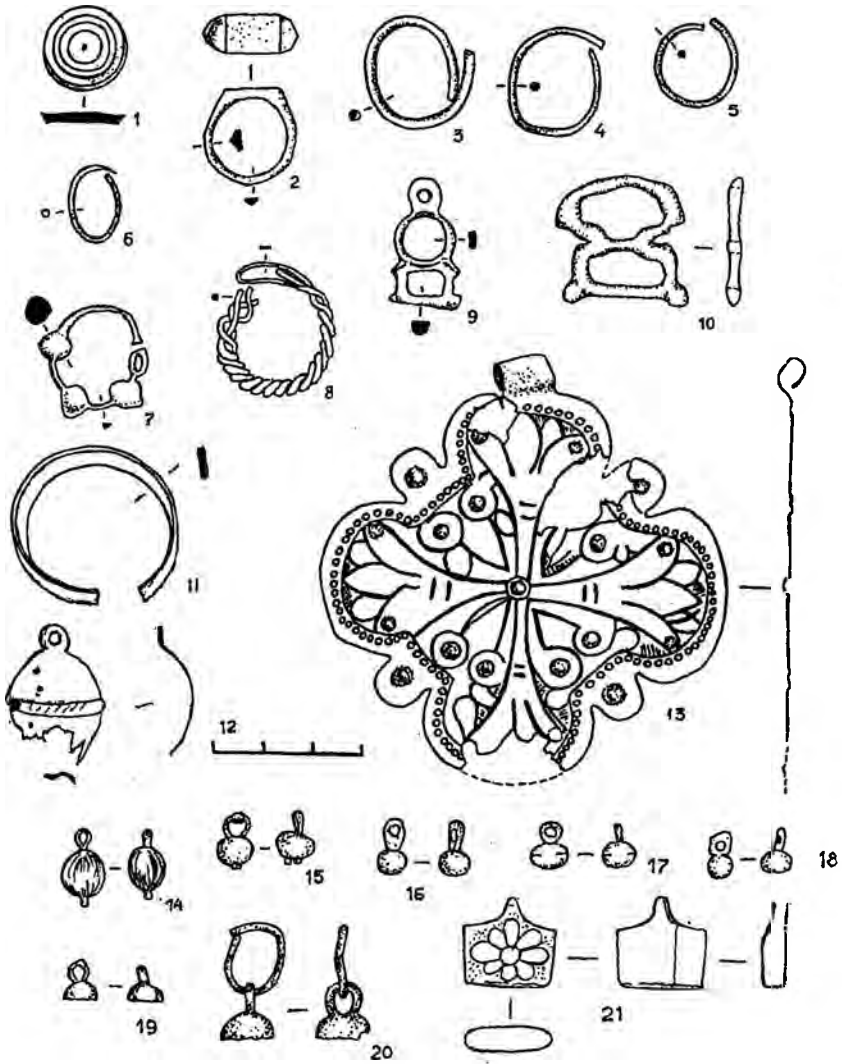

Рис. 22. Изделия из кости из раскопок квартала X.

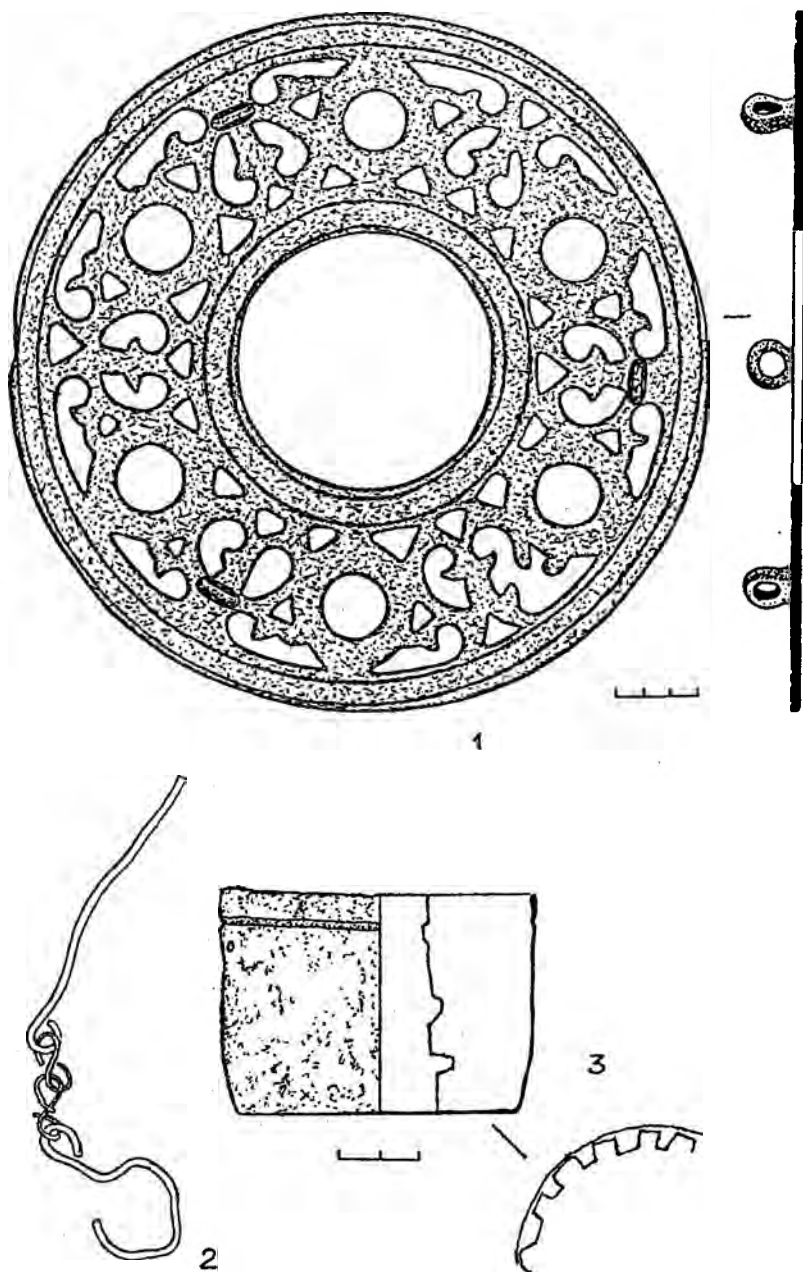

Рис. 23. Изделия из стекла из раскопок квартала X.

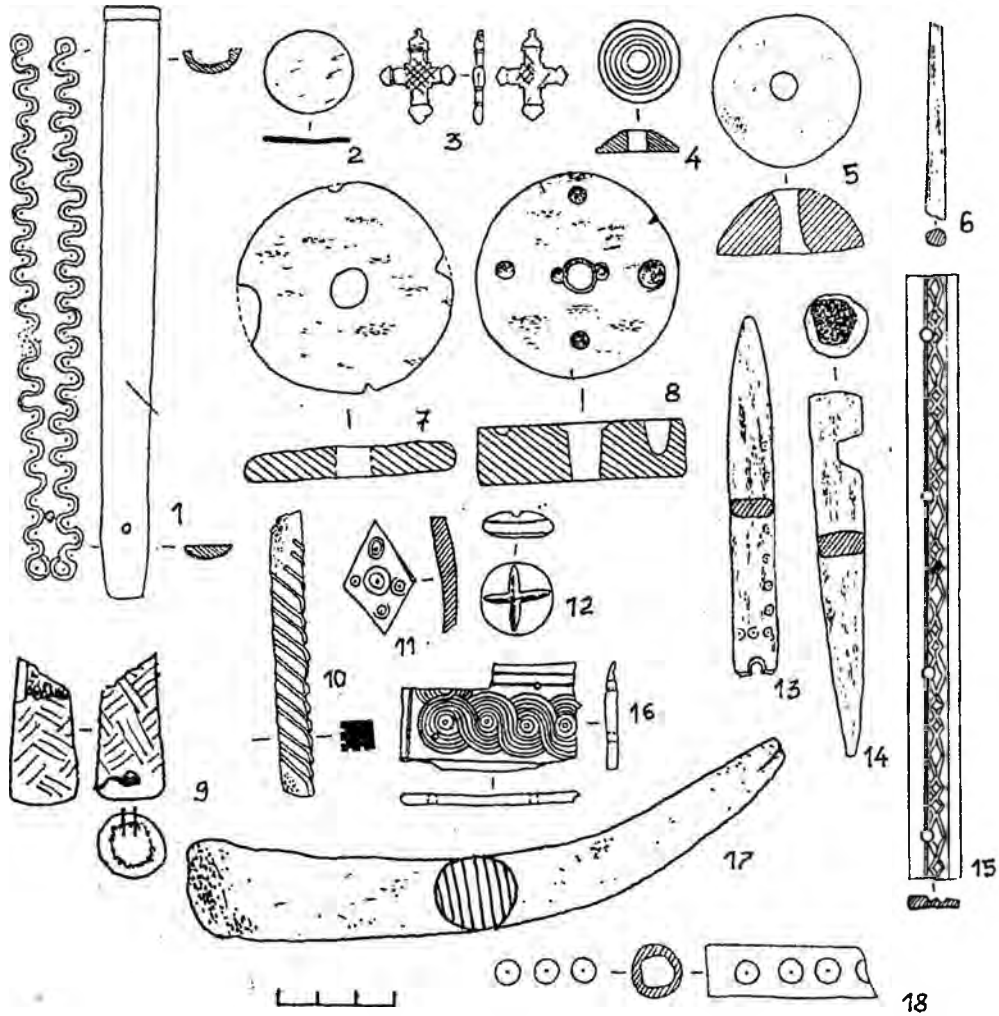

Рис. 24. Стекланные браслеты из раскопок квартала X.

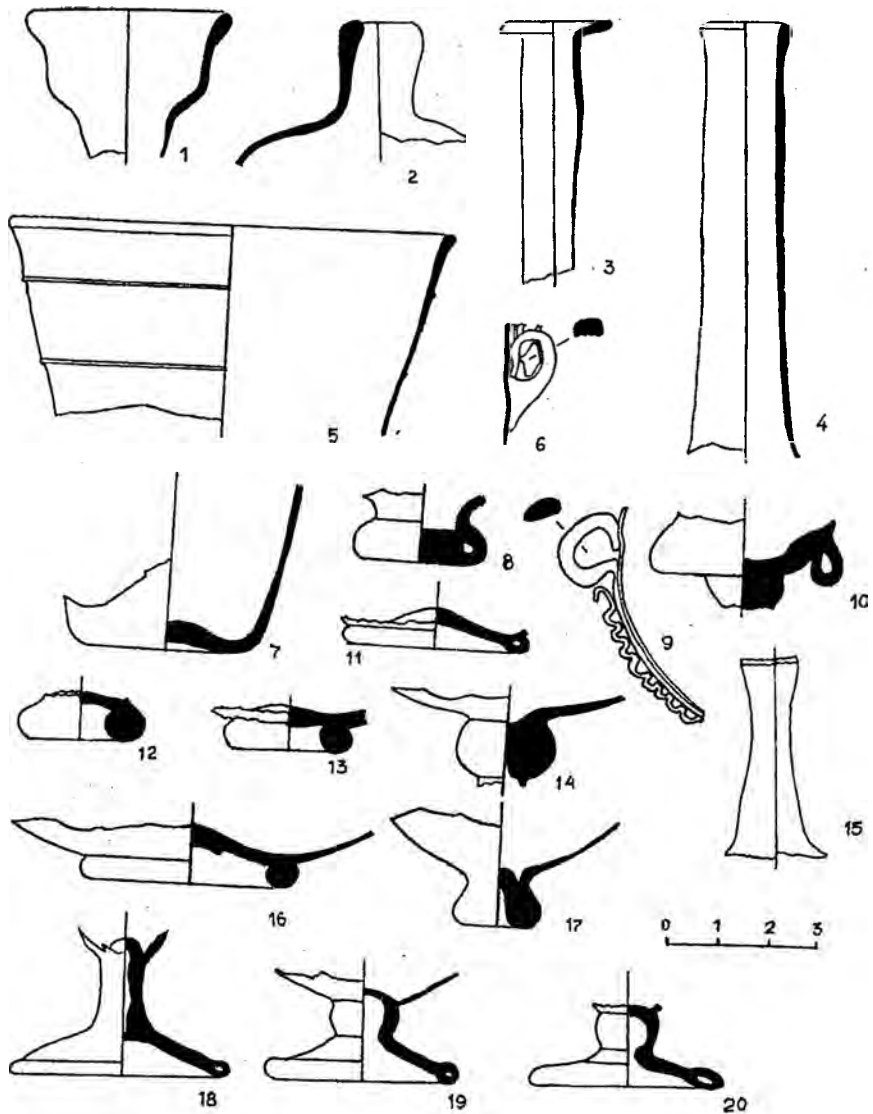

Рис. 25. Литейная форма (?) из раскопок квартала X.

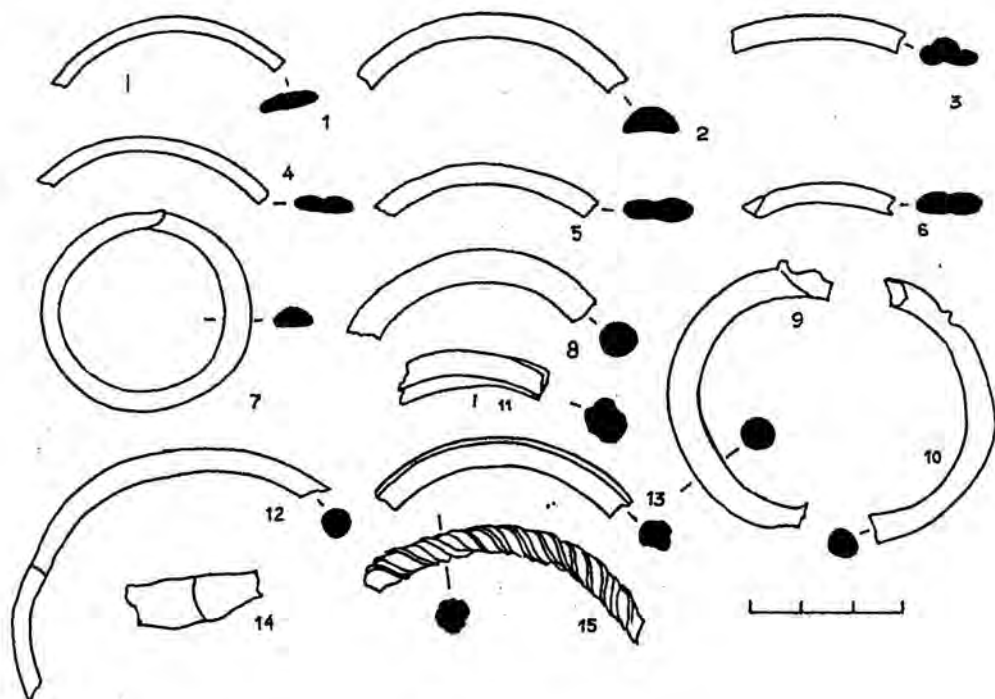

Рис. 26. Жёрнова из раскопок квартала X.

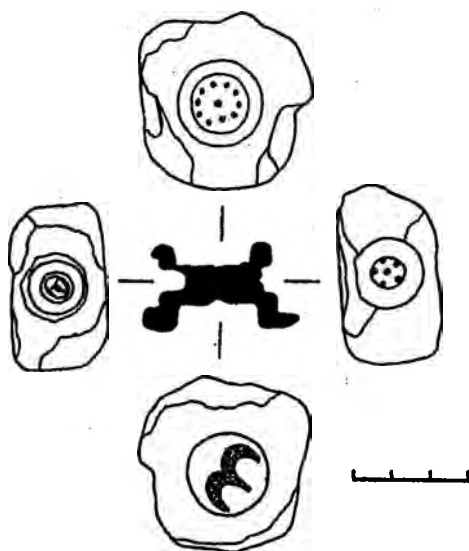
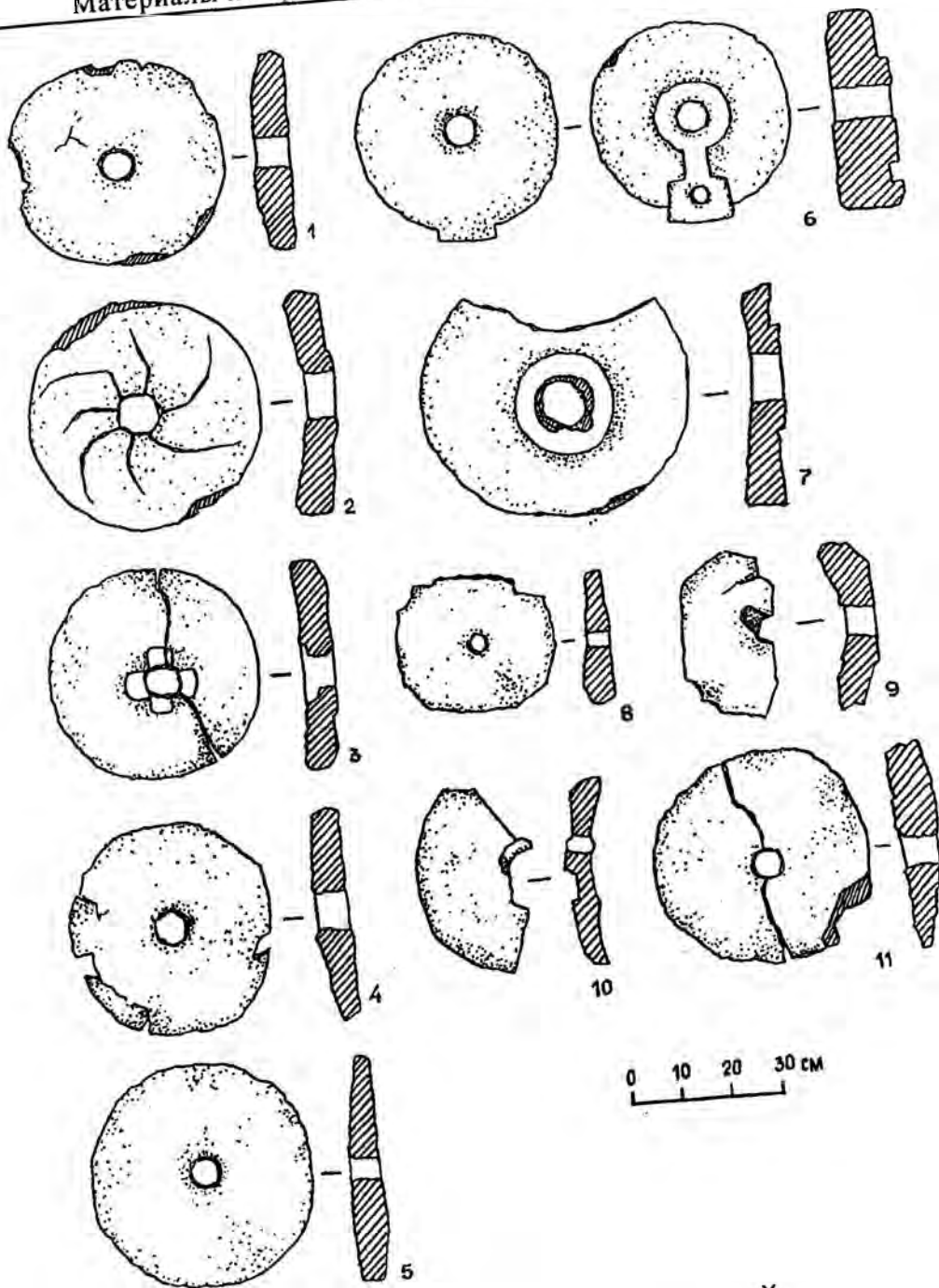
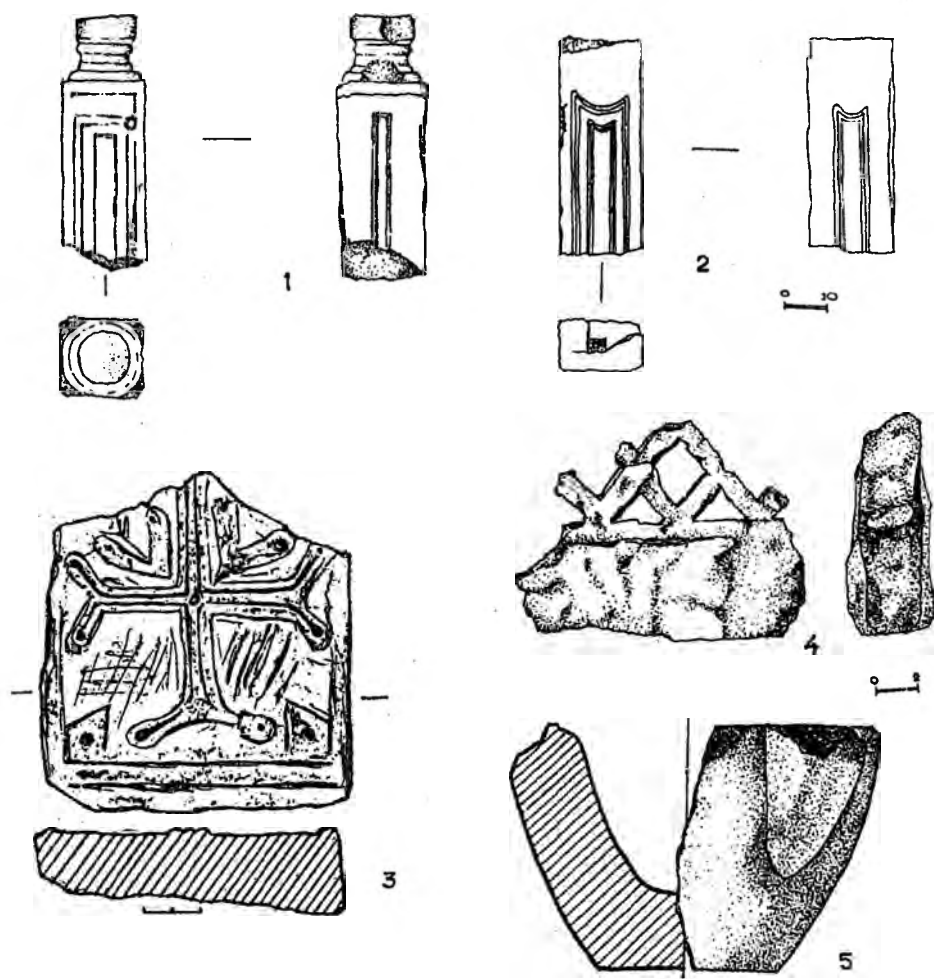

Рис. 27. Архитектурные детали из раскопок квартала X.