

Д. А. Моисеев

СТРОИТЕЛЬНАЯ КЕРАМИКА ИЗ РАСКОПОК «ПЕЩЕРНОГО ГОРОДА» ЭСКИ-КЕРМЕН В 1936—1937 гг.: КАТАЛОГ ПРЕДМЕТОВ ИЗ ФОНДОВ БАХЧИСАРАЙСКОГО МУЗЕЯ-ЗАПОВЕДНИКА

В настоящей работе публикуется полный каталог керамических кровельных материалов (керамид) из раскопок «пещерного города» Эски-Кермен 1936—1937 гг., которые хранятся в фондах Бахчисарайского музея-заповедника. Керамиды систематизированы по технологическо-морфологическим признакам, традиционно учитываемым при обработке массового материала из раскопок средневековых памятников Крыма: Эски-Кермена, Херсонеса, Мангуна и гончарных центров на юге полуострова. На основании известных аналогий и общего развития знаний о строительной керамике Юго-Западного Крыма уточнена хронологическая позиция некоторых подгрупп черепицы.

Ключевые слова: Крым, средневековье, Эски-Кермен, Н. И. Репников, строительная керамика, керамида, ремесленная метка.

ВВЕДЕНИЕ

Черепица из раскопок Эски-Кермена 1936—1937 гг. неоднократно привлекала внимание исследователей. Частично эти материалы издал автор раскопок городища Н. И. Репников в 1941 г. (1941, с. 278). Затем дважды — в 1954 и 1979 гг. — опубликовал А. Л. Якобсон (1954, с. 148—149; 1979, с. 66, 68, 93—94, 98—104, 148, 152—155). Исследователи проявляли интерес преимущественно к ремесленным меткам, оставляя без внимания технико-морфологические характеристики самих изделий. Ныне некоторые выводы, хронология, методика обработки и подачи материала, предложенные Н. И. Репниковым и А. Л. Якобсоном, несколько устарели и частично подвергаются справедливой критике (Завадская 2008, с. 293—294). Публикация материалов из раскопок Эски-Кермена 2003—2005 гг. И. А. Завадской продемонстри-

ровала, что изучение ремесленных меток в отрыве от характеристики сырья самой черепицы является методической ошибкой и приводит к путанице в работе с материалом (2008, с. 292). Признаки, которые определялись А. Л. Якобсоном как датирующие (размер черепицы, высота и форма бортиков, наличие или отсутствие водосливных валиков, качество черепка и степень рельефности самой метки), по результатам работ И. А. Завадской (2008, с. 292) и анализа материалов из гончарного центра Илька (Моисеев 2014b, с. 280—287) могут быть свидетельством происхождения изделий из различных гончарных центров, отражать особенности организации производства, технологического развития каждого центра в отдельности и т. д. Также долгое время считалось, что коллекция утрачена, и уцелели лишь черепицы, вывезенные в Эрмитаж (Якобсон 1979, с. 98). Таким образом, находки керамид из раскопок Эски-Кермена в 1936—1937 гг. оказались опубликованы не полностью. Поэтому целесообразно вновь обратиться к этим материалам.

В фонды Бахчисарайского музея-заповедника коллекция керамид поступила не позднее 1979 г. из Музея пещерных городов (далее — МПГ). В сам МПГ предметы были переданы между 1939 и 1954 гг. На них зачастую имеется три шифра: полевой, шифр МПГ и Бахчисарайского музея-заповедника (рис. 1).

Всего в коллекции насчитывается 177 фрагментов черепицы. Стратиграфический контекст этих материалов в настоящее время выявить довольно сложно. В инвентарных книгах, составленных в 1979 г., отсутствует указание места находки. Инвентарные книги из МПГ, где могла бы содержаться подобная информация, обнаружить не удалось. Некоторые сведе-

ния о контексте даёт А. Л. Якобсон. Он упоминает, что коллекция строительной керамики из раскопок 1936—1937 гг. происходит из руин усадеб «верхнего слоя», который, по мнению исследователя, датируется XII—XIII (1979, с. 98). Очевидно, что к подобной датировке, не подкреплённой иными материалами, следует относиться с определённой степенью осторожности.

МЕТОДИКА

Поскольку строительная керамика из раскопок Эски-Кермена 1936—1937 гг. оказалась лишённой детальной информации об условиях обнаружения, датировать её, исходя из стратиграфического контекста, в настоящее время невозможно. В этой связи для систематизации находок будет применён подход, базирующийся на анализе технологических и морфологических признаков и апробированный при классификации черепицы Херсонеса, Мангупа, Эски-Кермена и гончарного центра Илька (рис. 2) (Завадская 2008, с. 295—304; Моисеев 2011, с. 177; 2014а, с. 282—285, 304; 2014б, с. 283—284; Науменко 1997, с. 325—327; Романчук 2004, с. 8—9).

За основу была взята классификация продукции Илькинского гончарного центра, которая уже опубликована ¹ (Моисеев 2014а, с. 282—285, 304; 2014б, с. 283—284), а также черепицы из раскопок Эски-Кермена 2003—2005 гг. (Завадская 2008, с. 295—304).

Классификация включает в себя три уровня деления материала: группа (общие технологические признаки: разновидность формовочной массы, качество обработки глиняного теста, цвет и плотность черепка, набор примесей) — подгруппа (выделяется в группе по технологическим признакам: оттенки цвета черепка, количественный и качественный состав примесей) — вариант (морфологические признаки: выделяются в подгруппах по особенностям конструкции и абриса отдельных деталей).

Фактически группа является продукцией одного гончарного центра на длительном промежутке времени. Подгруппа — продукцией этого гончарного центра на отдельных хронологических этапах, когда по тем или иным причинам незначительно менялась рецептура подготовки глины. А вариант объединяет собой керамику, произведённые в одной или в серии схожих матриц — т. е. продукцию узкого временного промежутка.

Нумерация подгрупп, вариантов не систематизирована хронологически, так как типоло-

гия является открытой для добавления новых подгрупп и вариантов.

Большинство вариантов было выделено по неполным формам керамид с утратой более 50 % объёма, что стало возможным на основании специально разработанного вариантообразующего минимума, который представляет собой сочетание следующих условий:

- 1) определение подгруппы;
- 2) расположение ремесленной метки относительно бортов, краёв и других конструктивных элементов.

Для реконструкции форм керамид использовались аналогичные средневековые изделия из Херсонеса (Симонова 1980; Романчук 2004) и Эски-Кермена (Паршина 1988; Завадская 2008).

Характеризуя коллекцию строительной керамики из раскопок Эски-Кермена 1936—1937 гг., ещё раз отметим, что мы имеем дело со специальной выборкой наиболее показательных предметов из мощных черепичных завалов и иных культурных слоёв Эски-Керменского городища. При отборе предметов в полевых условиях особое внимание уделялось ремесленным меткам, а не черепичным формам в целом. Практически полное отсутствие керамид, реконструированных из нескольких фрагментов, свидетельствует о том, что реставрации не уделялось должного внимания. В действительности, количество археологически целых черепиц в исследованных слоях могло быть намного больше. Таким образом, публикуемую коллекцию нельзя воспринимать как археологический комплекс, поэтому статистическая характеристика её как комплекса лишена смысла и имеет отношение только к количественному и качественному составу музейных предметов, сохранившихся в фондах.

КАТАЛОГ

В каталоге материал распределён в соответствии с предложенной иерархией (группа — подгруппа — вариант), описание сопровождается таблицами иллюстраций, на которых керамики сгруппированы по вариантам.

ГРУППА I (рис. 3; 5—30)

Глиняное тесто плотное, хорошо промешанное, предположительно из глинищ эпохи раннего мела. Обожжённый черепок красного цвета различной насыщенности, нескольких вариантов оттенков (2,5YR7/6; 2,5YR6/8; 2,5YR7/8; 5YR6/6; 5YR7/6; 5YR6/8; 5YR7/8; 7,5YR7/4 ²). Тесто плотное, хорошо промешанное с примесью извести и известковой дресвы, шамота,

1. По этой причине в классификации присутствуют подгруппы и варианты, которых не было в коллекции строительной керамики из раскопок Эски-Кермена в 1936—1937 гг.

2. Для некоторых подгрупп определение цвета обожжённого черепка дано по Munsell Color Soil Chart (1997 г.).

железистых частиц, частичек глинистого сланца¹. Поверхность изделий может быть покрыта ангобом в тон черепку либо жёлтого цвета различной степени насыщенности.

Определено 83 одновременных фрагмента группы, что составляет 46,89 % от общего числа керамид в коллекции. Все изделия относятся к продукции гончарного центра Илька, расположенного на седловине Байрахтан-Ер, на северо-восточном склоне г. Илька. Гончарный центр был открыт в 1990-е гг. мангупской археологической экспедицией под руководством А. Г. Герцена. Впоследствии здесь выполнялись локальные разведки. В 2010—2013 гг. тут были проведены масштабные раскопки под руководством В. Е. Науменко. В результате были открыты 4 гончарных горна и храм, принадлежавший поселению, предположительно XIII—XV вв. (Моисеев 2012, с. 46—48; 2014b, с. 278—280, 299, рис. 1; Моисеев и др. 2011, с. 241—243; 2012a, с. 91—92; 2012b, с. 52—54; Шрег 2009, с. 174—195). Преобладание группы I в коллекции объясняется близостью расположения этого гончарного центра к Эски-Кермену (рис. 2). Черепица этой же группы преобладает и на Мангупе на разных этапах его истории (Герцен и др., 2006, с. 380, 393; Моисеев 2011, с. 177, 185, табл. 2; Науменко 1997, с. 325; Романчук 1977, с. 182). Очевидно, что Илькинский гончарный центр работал для обеспечения преимущественно Мангуп-Кале и Эски-Кермена (рис. 2).

В группе I выделено 6 подгрупп изделий.

Подгруппа 1 (рис. 3; 5—7). Обожженный черепок красного цвета с цветовой гаммой 2,5YR6/8; 5YR6/6; 5YR6/8. Формовочная масса плотная, хорошо промешанная, с примесью крупиц известняка, шамота красного цвета (иногда изготовленного из пережжённой керамики), железистых частиц, дресвы. Изделия покрыты светло-красным (5YR7/6; 7,5YR7/6) или в тон черепку (10R6/3; 2,5YR6/6) ангобом.

Определено 4 фрагмента подгруппы, что составляет 2,26 % от общего числа керамид в коллекции.

Это наиболее ранняя подгруппа Ильки в коллекции. Её датировка укладывается в рамки IX—X вв. (Моисеев 2011, с. 174; 2014a, с. 282; 2014b, с. 284). Реконструированные экземпляры имеют размеры 31,6—34,0 × 38,2—47,0 см.

Выделено 3 варианта керамид, среди которых есть изделия с верхним бортом и без него. При этом один из вариантов (14) определен впервые (рис. 7: 3—4). Ему присуща оригинальная форма метки (рис. 7: 4), ранее не встречавшаяся в этой подгруппе.

В коллекции присутствует достаточно крупный фрагмент керамиды варианта 1, форма

которого реконструирована (рис. 6: 5). Ширина изделия составляет 33,9 см. Керамиды этого варианта, изготовленные в серии очень близких друг другу матриц, кроме Эски-Кермана, встречаются также на Мангупе (Моисеев 2011, с. 177—178, рис. 3: 1—24, 37—46, 53—54, 58) и гончарном центре Илька (Моисеев 2014b, с. 287, 292, 306, табл. 3, рис. 8). Такое распространение и «популярность» варианта 1 при том, что другие варианты подгруппы известны плохо, может косвенно свидетельствовать о масштабе производства и спросе на кровельные материалы на момент их выпуска. Остальные находки подгруппы (рис. 6: 6; 7: 2—3) представлены незначительными фрагментами.

Подгруппа 3² (группа Ia по И. А. Завадской) (рис. 3; 8—14). Обожженный черепок красного цвета с цветовой гаммой (5YR7/6; 5YR6/6; 7,5YR7/4). Формовочная масса плотная, хорошо промешанная, тесто с примесью известняка (на сколе видно большое количество мелких конкреций, либо их коцентрированных скоплений), железистых частиц³. Поверхность покрыта плотным светло-жёлтым (2,5YR8/2) ангобом.

Определено 29 фрагментов подгруппы, что составляет 16,38 % от общего числа керамид в коллекции.

Хронологическая позиция изделий укладывается во вторую половину XIII в. Датировка основана на результатах археологических исследований городища Эски-Кермен в последние годы (Завадская 2008, с. 294; Завадская 2010, с. 253). На территории Ильки в 2010—2012 гг. обнаружен и исследован горн, где обжигалась черепица подгруппы 3 (рис. 2) (Моисеев 2014a, с. 283; 2014b, с. 279).

Исходя из параметров известных полных форм изделий подгруппы, рассматриваемые керамиды имели размеры, близкие к 44,5 × 31,6—35,6 см.

Всего в коллекции выделено 11 вариантов изделий, из них 10 (варианты 21—30) — впервые.

Керамиды вариантов 8, 22, 24—26 (рис. 9: 1—5; 10; 12), как и в целом варианты 4—6 (рис. 8), которых не было в комплексе, можно объединить единым сюжетом ремесленной метки, соединённой с водосливным валиком. Это могут быть разнообразные дополнительные ответвления валиков на нижнем краю керамиды (рис. 8: вариант 4) или соединения валиков между собой в центральной части (рис. 8: вариант 5). Ремесленная метка варианта 8 (рис. 9: 2) — V-образный знак — соединяет водосливные валики в центральной части керамиды, превращаясь в своеобразный декоративный элемент.

2. Подгруппа 2 в настоящей работе не упоминается, т. к. изделий из неё в комплексе строительной керамики из раскопок Эски-Кермена в 1936—1937 гг. найдено не было.

3. Ранее примесь ошибочно определялась, как «шамот» (Моисеев 2014b, с. 284).

1. В классификации строительной керамики Мангупского городища и Илькинского гончарного центра эти включения названы «толчёная галька».

Вероятно, в данном случае можно наблюдать процесс утраты первоначального значения водосливного валика, сращивание его с меткой и превращение обоих элементов в абстрактный геометрический декор (рис. 8: вариант 6 и 24; 12: 1—2). На изделиях варианта 22 отмечен другой тип абстрактной метки, возможно представляющей собой преобразованный в спираль водосливной валик (рис. 10). Другими интересными знаками отмечены керамики вариантов 21 (рис. 9: 6—10), 23 (рис. 11), 27 (рис. 13: 1—2) и 29 (рис. 14: 1—2). Варианты 21 и 27 содержат метки-монограммы. Вариант 21 имеет достаточно сложное начертание, комбинация составляющих элементов полностью не ясна. На всех фрагментах варианта присутствует линия в верхней части метки, направляющаяся в сторону верхнего левого угла керамики (рис. 9: 8—10). Метка варианта 27 состоит из двух элементов: литеры «Т» и перекрывающей ее аркой литеры «П» (рис. 13: 2). Вариант 23 помечен тамгообразным знаком (рис. 11: 2). У А. Л. Якобсона он опубликован развернутым на 180° (1979, с. 99—100, рис. 62: 70).

К особенностям морфологии подгруппы 3 относится форма боковых бортов, для которых характерен плавный и широкий переход к полю (рис. 10: 4а; 11: 4а, 4б).

К этой подгруппе отнесены также три обломка, вариант которых не определен (рис. 14: 7—9). На одном из них (близок к вариантам 1/3/7 и 1/3/8) видны остатки метки, представляющей собой, видимо, разновидность «V»-образного знака (рис. 14: 8).

Подгруппа 4 (рис. 3; 15—20). Обожженный черепок красного цвета с цветовой гаммой (5YR7/6, 5YR6/6, 7,5YR7/4). Формовочная масса плотная, хорошо промешанная с примесью концентрированного в сферических линзах мелко-речного песка. Цвет лицевой поверхности в отдельных случаях может быть несколько светлее излома (2,5YR8/2).

Определено 19 фрагментов подгруппы, что составляет 10,73 % от общего числа керамики в коллекции.

Датировка подгруппы до конца не ясна. Судя по материалам из раскопок жилых кварталов в центральной части Эски-Кермена 2003—2005 гг., такая черепица появляется в комплексах накануне гибели городища в конце XIII в. (Завадская 2008, с. 294; Моисеев 2014а, с. 287). Здесь она встречается довольно редко (Моисеев 2014а, с. 287), в том числе вариант 1, который представлен и в нашей коллекции (рис. 16: 4—7). Массово черепица такой подгруппы происходит из раскопок цитадели Мангуца. Поэтому определение верхней хронологической границы изделий подгруппы 4 непосредственно связано с решением вопроса о времени строительства цитадели городища (Моисеев 2014а, с. 289). В историографии существует дискуссия относительной времени формирования обще-

го облика комплекса. С одной стороны авторы многолетних раскопок на городище утверждают, что застройка мыса началась в 1360-х гг. и полностью оформилась к 1420-м гг. (Герцен 2001, с. 270—272, 279—281; Герцен и др. 2006, с. 409; Герцен, Науменко 2006, с. 261; 2009, с. 450, 453). С другой стороны В. Л. Мыц считает, что укрепление на м. Тешкли-Бурун соорудили в начале 1420-х гг., а окончание формирования комплекса с донжоном приходится на время не ранее конца 1450-х гг. (Мыц 2009, с. 134, 141—142, 370)¹. Таким образом, верхнюю дату подгруппы можно определить в границах XV в. Уточнению этой датировки будет способствовать публикация материала раскопок мангупской цитадели или других хорошо стратифицированных памятников XV в.

Исходя из параметров реконструируемых форм, керамики подгруппы имели размеры близкие к 39,9 × 31,9—33,9 см.

Всего в коллекции было выделено 9 вариантов изделий, из них 4 (варианты 17—20) — впервые.

Для подгруппы характерны варианты с метками из нескольких знаков. Один из них присущ варианту 3 рассматриваемой коллекции (рис. 16: 12—13). Иной тип сложносоставных меток отмечен на фрагменте варианта 17 (рис. 17: 7). Метка состоит литеры «Н» в нижней части и поперечного, дугообразно выгнутого валика в верхней. Подобное расположение сходных знаков отмечено также на варианте 8 (рис. 15: вариант 8).

Варианты 18 (рис. 18; 19: 1—2) и 19 (рис. 19: 3—9) являются близкими морфологически и, видимо, хронологически. Их метки представлены похожими монограммами (рис. 18: 2—3; 19: 4—5). Незначительные отличия (соединение верхней и нижней частей, количество «зубцов» на нижней части) показывают процесс изменения начертания одного и того же знака.

Для нескольких вариантов подгруппы 4 (1, 3, 4, 6—7, 16—19) характерен подпрямоугольный боковой борт. Его отличительными чертами является профилировка верхней части (рис. 18: 4б) и дополнительная грань перехода от бокового борта к полю разной степени выразительности: от плавной формы (рис. 18: 4а, 4д—ф; 19: 6а) до хорошо выраженной грани с швами в месте примыкания к вертикальной части борта с одной стороны и к полю с другой (рис. 18: 4с).

Подгруппа представлена шестью фрагментами керамики, варианты которых определить не удалось (рис. 20: 6—11). Отметим фрагмент с ремесленной меткой в виде знака «В» (рис. 20: 7). Значительная часть изделия (примерно 1/3)

1. В более ранних работах автор придерживался первой гипотезы (Моисеев 2014а, с. 288—289; 2014б, с. 284), что, однако, пришлось со временем пересмотреть. в том числе и благодаря настоящей работе (см. описание подгруппы 5).

утрачена, однако в целом оно морфологически близко варианту I/4/3 (рис. 15: вариант 3). Также интерес представляют обломки керамики с меткой в виде креста (рис. 20: 10) и четвероногого животного (лошадь?) (рис. 20: 6). Для остальных изделий подгруппы 4, как и в целом для группы I, более характерны метки в виде разнообразных знаков.

Подгруппа 5 (рис. 3; 21. II; 22—30). Обожженный черепок красного цвета (2,5YR6/8). Формовочная масса плотная, хорошо промешанная с примесью крупного и среднего шамота из красной или пережженной до черного цвета керамики. Керамиды могут быть покрыты ангобом в тон черепку (5YR7/6).

Определено 29 фрагментов подгруппы, что составляет 16,38 % от общего числа керамид в коллекции.

Подобные находки известны из раскопок Цитадели Мангула и храма на территории гончарного центра Илька (рис. 2). Ранее они датировались автором рубежом XIV—XV вв. — последней третью XV вв. (Моисеев 2014а, с. 289). Работа с коллекцией черепицы из раскопок Эски-Кермена заставляет пересмотреть эту хронологию, поскольку дата существования города, которая определяется в рамках конца VI — конца XIII вв. с отдельными объектами XIV в. (Айбабин 1991, с. 49), противоречит предложенной ранее датировке керамид. Видимо, подгруппу следует предварительно отнести ко времени не ранее X в. — не позднее середины XIII в., так как в слоях разрушения конца IX — начала X вв. в Лагерной Балке она не встречается (Моисеев 2011, с. 177), но присутствует в материалах из раскопок центрального квартала Эски-Кермена, где вторично используется в кровле усадеб, сооруженных в середине XIII в. (группа II по И. А. Завадской) (2008, с. 300).

Исходя из размеров археологические целых и реконструируемых форм, керамиды этой подгруппы имели параметры близкие к 39,1—42,7 × 31,2—36,5 см. Всего в коллекции было выделено 14 новых, не известных ранее, вариантов изделий (рис. 21. II: вариант 2—15). Они отличаются размерами от варианта 1 (35,6 × ? см), обнаруженного среди кровельных материалов храма гончарного центра Илька (рис. 2; 21. II: вариант 1) (Моисеев 2014а, с. 309, рис. 8: 8).

Больше всего подгруппа представлена вариантами 2—6 с меткой в виде знака «X» (рис. 22—24; 25: 1—3). Два варианта (11—12) с меткой в виде знака «H» (рис. 28; 29: 1—2). При этом на метке варианта 12 знак «H» дополнен небольшим прямоугольником сверху (рис. 29: 2), а горизонтальная черта самой литеры немного выступает за ее границы. Подобное начертание характерно знаку «H» метки варианта 17 подгруппы 4 (рис. 17: 7).

Кроме «H», варианты подгруппы 5 имеют иные метки. Среди изображений — рыба, сов-

мещенная со знаком «Ф» (вариант 13) (рис. 29: 3—5), пентаграмма (вариант 14) (рис. 30: 1—2) и лошадь (вариант 15) (рис. 30: 3—5). Лошадь также имеется на фрагменте, для которого не был определен вариант (рис. 30: 7).

Подгруппа 6. (рис. 3; 21. I). Обожженный черепок красного цвета с цветовой гаммой 5YR6/6; 2,5YR6/8; 2,5YR6/6; 2,5YR5/8; 5YR6/8. Формовочная масса плотная, хорошо промешанная с примесью извести (небольшое содержание), дресвы (кварцевидная и известковая), частичек глинистого сланца (конкреции около 0,2—0,5 см), железистых частиц и мелких конкреций иного минерала черного цвета.

Определено 2 фрагмента подгруппы, что составляет 1,13 % от общего числа керамид в коллекции.

Детальная хронология подгруппы не ясна. Такая черепица не встречается в надежно датированных комплексах конца IX — начала X вв. («рухнувшей кровле» из Лагерной балки, Мангул) (Моисеев 2011, с. 177—178, рис. 3), в слоях разрушения квартала конца XIII в. в центральной части Эски-Кермена (Завадская 2008, с. 295—304, 312—315, рис. 2—5), а также в кровле храма Ильки XIV—XV вв. (Моисеев 2014а, с. 282—286, 292, 304—310, рис. 3—9). Предположительно она могла бытовать в период X — середины XIII вв., однако этот вопрос требует дополнительного исследования.

В подгруппе выделен один вариант изделий (рис. 21: I, 1—3). Метка сохранилась частично в виде двух литер «Xω...». Видимо, она представляет собой надпись (имя?).

Керамиды группы I обладают специфической чертой, связанной с процессом производства. Метки не всегда отпечатываются на одну высоту: могут отличаться рельефом как крайние элементы (рис. 11: 3а, 3с, 3д, 3е; 18: 3б, 3с, 3е, 3ф), так и основные части изображений (рис. 11: 3б, 3ф; 16: 3а; 18: 3а, 3д, 3г; 19: 5а). Видимо, это связано с тем, что глиняная масса, оставшаяся в узких местах матрицы от предыдущей формовки, извлекалась не полностью. В одном случае фиксируются следы поломки матрицы: скол дерева в месте узкой перемычки между элементами метки (рис. 16: 3б). Повреждение матрицы могло также произойти и во время вырезания метки. Мастер, не рассчитав усилие, прорезал слишком длинную борозду одного из элементов изображения (рис. 23: 3б).

В целом, такой дефект — налипание теста в прорезях меток — характерен для черепицы производимой в мастерских средневекового Крыма в целом, например, он хорошо заметен на керамидах группы II (рис. 43: 2, 3а, 3б), которые производились в гончарном центре Трудолюбовка¹.

1. Детальнее о гончарном центре, его расположении см. в описании группы II.

ГРУППА I ПО ХЕРСОНЕССКОЙ КЛАССИФИКАЦИИ (рис. 4; 31—34)

Формовочная масса плотная, хорошо промешанная, с примесью извести, предположительно из глиниц эпохи миоцена. Черепок изделий красного цвета. Поверхность покрыта светло-жёлтым ангобом.

Такие черепицы происходят из слоёв разрушения Херсона, датируемых различными исследователями в широком хронологическом диапазоне: XIII (XII) — XIV вв. (Симонова 1980, с. 119), XIII в. (Якобсон 1979, с. 147), конец XIII — начало XIV вв., конец XIV в. (Романчук 2004, с. 34—36), начало третьей четверти XIII (Рыжов 2001, с. 310), XIII—XIV вв. (Сазанов 2000, с. 276—277). На Эски-Кермене керамида подгруппы 1 и 2 этой группы найдены в слоях и комплексах второй половины XIII в. (Завадская 2008, с. 304), соответственно они датируются в рамках XIII в., возможно, несколько шире. Место производства локализовано в Херсонесе (Рыжов 2001, с. 294; Якобсон 1979, с. 155—156) и на его ближайшей периферии (Рыжова 1982).

Всего определено 23 фрагмента группы, что составляет 12,99 % от общего числа керамид в коллекции.

Выделено 2 подгруппы керамид.

Подгруппа 1 (рис. 4; 31—32; 33: I). Обожженный черепок от кирпично-красного до лилового цвета. Формовочная масса плотная, хорошо промешанная, тесто с примесью извести, сконцентрированной в округлые конкреции диаметром 0,05—0,2 см. Обожженный черепок плотный. Ангоб белый с желтоватым оттенком, покрывает изделие с двух сторон плотным слоем, подобен ангобу на амфорах класса 52 по ХК-95 (Романчук и др. 1995, с. 73—77). На тыльной стороне черепицы видны характерные каверны, вероятно, от выгоревшей извести.

Определено 10 фрагментов подгруппы — 5,65 % от общего числа керамид в коллекции. Выделено 4 варианта, все вновь выявленные (рис. 31—32; 33: I).

Подгруппа 2 (рис. 4; 33: II—IV; 34). Обожженный черепок красного цвета. Формовочная масса плотная хорошо промешанная с примесью значительного количества извести и трещинами неправильной формы, образовавшимися при обжиге. Обожженный черепок подгруппы 2 подвержен расслоению. Ангоб белый, часто с зеленоватым оттенком, не плотный, покрывает лицевую поверхность керамид, на тыльной стороне обычно отсутствует. Поле изделий шероховатое из-за использования при штамповке подсыпки из мелкозернистого песка.

Определено 13 фрагментов группы, что составляет 7,34 % от общего числа керамид в коллекции. Выделено 3 варианта, все вновь выявленные (рис. 33: II—IV; 34).

Детальная хронология изделий обеих под-

групп, несмотря на их массовость в слоях поздневизантийского Херсона, все еще не ясна. Зачастую эти подгруппы не разделяют вообще и описывают как «группа 1 по А. И. Романчук» (2004, с. 34—36). В каталоге строительной керамики Византийского Херсонеса, подготовленном А. И. Романчук, к первой группе отнесены варианты изделий как первой (Ich/1/2) (Романчук 2004, с. 140, табл. 2: B11/124), так и второй подгруппы (Ich/2/1) (Романчук 2004, с. 161 рис. 53: 4).

В коллекции керамид группы I по херсонесской классификации особое внимание привлекают обломки изделий варианта Ich/2/1 с (рис. 33: 4—10). Поле керамид украшает редкая метка, до настоящего времени не известная по публикациям. Она состоит из двух различных изображений, ориентированных зеркально по отношению друг к другу¹. Одно из них представляет собой червероногого животного с длинным тонким хвостом, прямой вытянутой шеей, плавно переходящей в удлиненную, наклоненную к низу морду. Короткими прямыми штрихами переданы небольшие уши, тремя более длинными линиями — торчащая грива. Возможно, это фантастическое животное. Подобные изображения являются характерными и популярными для средневековых ремесленных меток херсонесского гончарного центра (Романчук 2004, табл. 39: ур51/44; 41: ур58; 47: ур68/45; рис. 53: 1). Второе — более схематичное, напоминает силуэт корабля с парусом. Ближайшие аналогии сюжету известны в виде граффити Кораблей на сакральных и гражданских постройках в Крыму².

Уникальной находкой является также фрагмент поля керамиды с клеймом в виде оттиска округлого штампа с равноконечным крестом (рис. 34: 8). Подобный способ клеймения средневековой черепицы не был отмечен ранее в Юго-Западном Крыму.

1. А. Л. Якобсон не смог реконструировать эту ремесленную метку, опубликовав только её одну часть, которую во время обработки коллекции найти не удалось. Сравнить рис. 33: 7—8 с (Якобсон 1979, с. 152, рис. 98: 86).

2. См., к примеру, граффити кораблей в Херсонесской тюрьме (XI в.) (ред. Бернацки, Клёнина 2006, с. 58), из «пещерного монастыря» в Сарандинакиной балке (XIV—XV вв.) (Яшаева 2006, с. 346, рис. 10: 3), «пещерного города» Кыз-Кермен (XIV—XV вв.) (Днепровский 2011, с. 212, 231—232, фото 25—26), Каламита (XV вв.) (Мыц 2009, с. 184—186, рис. 78—83; Романчук, Быков 1981) и на объектах Ханского дворца и в Зынджирлы-медресе. Интерпретации граффити в научной литературе специальных исследований посвящено не было. Видимо, изображения Корабля является достаточно архетипичной традицией и в некоторых случаях могут выступать личными оберегами (граффити из тюрьмы в Херсонесе (ред. Бернацки, Клёнина 2006, с. 58).

ГРУППА II (рис. 4; 35—49; 50: I—II)

Формовочная масса рыхлая, с хорошо фиксируемыми попытками снизить пластичность шамотом, происходит предположительно из глиниц средней юры. Обожженный черепок красного цвета различных оттенков (2,5YR7/8; 2,5YR6/8; 2,5YR5/8). Одно изделие пережжено (рис. 50: II). Керамиды иногда покрываются белёсым неплотным ангобом.

Место производства строительной керамики этой группы предположительно связано с гончарным центром Трудолюбовка (окраина одноименного села в Бахчисарайском районе АРК). Центр был открыт А. Л. Якобсоном и М. Я. Чорефом в начале 1970-х гг. В процессе исследований удалось зафиксировать 15 гончарных горнов, в которых, по мнению авторов раскопок, обжигались так называемые «причерноморские» амфоры. Пять обжигательных сооружений раскопали, датировав в пределах VIII—IX вв. (Якобсон 1979, с. 53—56). Впоследствии, в коллекции черепицы из раскопок была выделена разновидность керамид, связанных с горном 1, хронология которых определяется в рамках V—VI вв. (Моисеев 2013, с. 169—170). Поэтому, предложенные датировки гончарного центра в целом, возможно, требуют уточнений.

Определено 70 фрагментов группы, что составляет 39,55 % от общего числа керамид в коллекции. В группе II выделено 3 подгруппы.

Подгруппа 1 (рис. 4; 35). Обожженный черепок красного цвета, имеет мелкозернистую структуру. Формовочная масса рыхлая, плохо промешанная с примесью известняка (белые и бежевые включения различных размеров), красного и чёрного (изготовлен из пережжённой керамики) шамота, дресвы (кварцевидная, мелких и крупных размеров). Поверхность без ангобного покрытия.

Определено 6 фрагментов подгруппы, что составляет 3,39 % от общего числа керамид в коллекции.

Черепица этой подгруппы наиболее хорошо изучена. Ее место производства локализовано на территории гончарного центра Трудолюбовка (Моисеев 2015, с. 165)¹. Датировка она по материалам раскопок гончарного центра (Моисеев 2013, с. 170; Якобсон 1979, с. 53—56) и «пещерного города» Бакла (Талис 1968, с. 186—187) в рамках IX — начала X вв.

В подгруппе выделено 2 варианта (впервые). Из-за небольшой коллекции фрагментов подгруппы и их плохой сохранности невозможно определить наиболее характерные метки и

общие размеры изделий. В целом, в подгруппе встречены экземпляры со сложносоставной меткой (вариант 1) (рис. 35: 1—4), лошастью (вариант 2) (рис. 35: 5—7) и знаком «X» (рис. 36: 1—3). Отметим, что последний мало чем отличается от подобных меток подгруппы 5 группы I (варианты 2—6) (рис. 22—24; 25: 1—4), однако эти изделия относятся к разному времени и были произведены в разных гончарных центрах.

Подгруппа 2 (группа III по И. А. Завадской) (рис. 4; 36—38). Обожженный черепок красного цвета 10R5/6. Формовочная масса рыхлая, плохо промешанная, шероховатая на поверхности с примесью известняка (мелкие бежевые сферические точки в сколе), шамота (в тон черепку, мелкого и крупного размеров, ломанный/неправильной формы; тёмного цвета, средних и крупных размеров), песка (кварцевый, небольшое содержание). Поверхность изделий иногда покрыта светло-жёлтым ангобом.

Определено 17 фрагментов подгруппы, что составляет 9,60 % от общего числа керамид в коллекции.

О хронологии черепицы подгруппы 2 судить пока сложно. И. А. Завадская предполагает, что она, как и подгруппа 3 группы I, синхронна последнему строительному периоду городища Эски-Кермен, то есть относится ко второй половине XIII в. (2008, с. 305, 306). Однако незначительное количество изделий подгруппы в верхних слоях городища может свидетельствовать об их вторичном использовании и более раннем происхождении, например, между X и серединой XIII в.

В подгруппе выделено 5 вариантов (впервые). Керамиды вариантов 1—4 (рис. 36—37; 38: I) встречались ранее в раскопках центрального квартала Эски-Кермена (Завадская 2008, с. 301—302, 313, рис. 3: 6—10, 12, 14). Благодаря тому, что при обработке этого комплекса со строительной керамикой работал специалист (И. А. Завадская), удалось реконструировать большее число археологически целых форм, в большинстве своём собранных из мелких фрагментов и выяснить их параметры. Черепицы подгруппы 2 имели размеры 37,2—40,5 × 32,0—33,0 см. Их ремесленные метки представлены единичными знаками (варианты 1—3, 5) (рис. 36: II; 37; 38: 5—6) и одной сложносоставной меткой (вариант 4) (рис. 38: 1—4).

Подгруппа 3 (рис. 4; 39—49; 50: I). Обожженный черепок красного цвета 10R4/8. Формовочная масса рыхлая, плохо промешанная с примесью частиц известня, шамота красного цвета (иногда встречается шамот чёрного цвета из пережженного черепка). Поверхность шероховатая, тёмно-красная или близкая к чёрной.

Определено 47 фрагментов подгруппы, что составляет 26,55 % от общего числа керамид в коллекции.

1. В фондах Бахчисарайского музея-заповедника хранится коллекция черепицы подгруппы 1 из раскопок гончарных горнов в Трудолюбовке, датированная по аналогиям VIII—IX вв. (Моисеев 2015, с. 165). Такая черепица бытует и в более позднее время (Талис 1968, с. 186).

Хронология подгруппы 3 совпадает с датировкой последнего строительного периода городища Эски-Кермен, т. е. определяется второй половиной XIII в. (Завадская 2008, с. 305, 306).

В подгруппе выделено 17 вариантов (впервые). Варианты подгруппы по своим размерам не представляют единого комплекса. Исходя из имеющихся археологически целых и реконструируемых форм можно говорить, что керамида подгруппы 3 могут быть двух стандартов размеров: 41,1—46,8 × 37,5—40,6 см (варианты 1, 7, 17, а также, возможно, 2—4, 14) и 36,1—38,9 × 31,6—34,9 (варианты 6, 9, 15—16).

Среди меток вариантов (1—4) наиболее распространено изображение лошади (рис. 40—41; 42: 1—3). Для остальных вариантов характерны метки в виде одного знака (рис. 42: 4—6; 43—49). Наиболее популярен знак «К», который встречен на трёх вариантах (10—12) (рис. 45: 7—9; 46: I—II). При этом варианты 10 и 11 имеют общую особенность начертания знака: вертикальная черта изображается отдельно (рис. 45: 8; 46: 2) и фактически получается два знака: «I» и «<». Подобный стиль начертания «К» можно встретить и на вариантах 1 и 2 подгруппы 4 группы I (рис. 16: 2, 9) и варианты 3 подгруппы 2 группы II (рис. 37: 11).

Привлекают внимание метки на керамидах вариантов 6 (рис. 43) и 16 (рис. 49: 1—3).

Вариант 16 (рис. 49: 1—3) отмечен знаком, напоминающим изображение ориентированной острием вверх стрелы с раздвоенным оперением (рис. 49: 2).

На изделиях варианта 6 (рис. 43) — сложносоставные метки в виде монограммы из букв «Z» и «T» и отдельно стоящего знака «O» (рис. 43: 2, 5—10). В публикации А. Л. Якобсона части этой метки поданы под разными номерами: 92 и 107 для IX—X вв. (Якобсон 1979, с. 100, рис. 62: 92, 107) и 38 для XIII в. (Якобсон 1979, с. 151, рис. 98: 38). Т. е. автор преподносит части одной и той же метки, как разные знаки, к тому же отличающиеся хронологически. Возможность наличия ошибок признаётся и самим исследователем, т. к. на момент работы над публикацией большую часть коллекции он найти не смог и часть прорисовок меток дана по эстампам, составленным Г. И. Мосберг в 1940-е гг (Якобсон 1979, с. 98).

Кроме того, следует отметить, что керамида группы II позволяют получить наиболее полное представление о строении матрицы, т. к. на многих из них были обнаружены следы от швов составных частей формы (рис. 36: 5—6; 38: 4—5, 7—8, 10; 42: 1, 4; 43: 8; 49: 1). На одном целом экземпляре (вариант II/3/16) видны даже отпечатки скоб, скрепляющих части сломанной матрицы (следы ремонта) (рис. 49: 1). На других группах керамидах отпечатки составных частей матриц также встречаются, но гораздо реже (рис. 6: 5; 9: 8—10; 12: 1, 3; 13: 4; 14: 4, 9; 19: 9; 20: 9; 31: 1; 32: 3, 6; 33: 2; 34: 5).

ГРУППА III (рис. 4; 50: III)

Обожженный черепок светло-жёлтого и розового цвета с едва различимой смесью компонентов разных оттенков (светло-жёлтого и розового соответственно). Глина происходит, вероятно, из отложений эпохи раннего мела. Формовочная масса плотная, хорошо промешанная с примесью органики, оставляющей после обжига незначительные по размерам полости, частичек глинистого сланца (размер 0,1—0,2 см), речного песка. Поверхность покрыта плотным светло-жёлтым ангобом. Черепица этой группы производилась гончарным центром Суаткан и по классификации, разработанной при описании его материала относится к подгруппе 6.

Гончарный центр Суаткан (рис. 2) открыт в середине 1990-х гг., во время разведок мангупской археологической экспедицией под руководством А. Г. Герцена (Моисеев и др. 2011, с. 241—243). Впоследствии в 2007 и 2010 гг. объект исследовали экспедиции под руководством А. И. Айбабина (2007 г.) (Шрег 2009, с. 183—184) и В. Е. Науменко (2010 г.) (Моисеев и др. 2011, с. 241—243). В 2012 г. в 500 м от ранее известных горнов автором было открыто ещё одна группа из не менее чем 13 гончарных горнов (Моисеев, Смекалова, Чудин 2012, с. 72). В 2013 г. Два из них были частично раскопаны (Моисеев, Чудин 2013, с. 61).

В коллекции группа представлена 1 небольшим фрагментом (0,56 % комплекса) с остатками метки в виде знака «Ф» (рис. 50: III). Хронологическая позиция группы в целом, пока, не ясна. Предварительно, на основании наблюдений автора при раскопках гончарного центра Суаткан, она может быть определена в рамках X—XIII вв.

ЗАКЛЮЧЕНИЕ

Подводя итоги работы с коллекцией отметим, что введение в научный оборот всех кровельных материалов из раскопок Эски-Кермена в 1936—1937 гг., а также распределение материала по технико-морфологическим показателям и уточнение хронологической позиции выделенных таким образом групп и подгрупп, позволили сделать ряд важных наблюдений.

Во первых, благодаря уточнению датировок керамида стало очевидным, что во время археологических работ 1936—1937 гг. в районе главных городских ворот городища и на восточном обрыве плато, вероятно, были вскрыты культурные горизонты минимум четырёх эпох, что не было отмечено Н. И. Репниковым в его публикаций материалов раскопок (Репников 1941, с. 277—280): IX—X вв. (группа I, подгруппа 1; группа II, подгруппа 1), X — первой половины XIII вв. (группа I, подгруппы 5 и 6; группа II, подгруппа 2; группа III подгруппа 6), второй половины XIII в. (группа I, подгруппы 3 и 4;

группа II, подгруппа 3) и XIV в. (группа I, подгруппа 4). Также были проверены некоторые выводы А. Л. Якобсона относительно датировок различных групп черепицы. Так хронология изделий группы I по херсонесской классификации и подгрупп I/1, II/1 и II/2, предложенная А. Л. Якобсоном, оказалась вполне справедливой (Якобсон 1979, с. 66, 99—100, рис. 38, 61—62, 98). Однако, даты подгрупп I/4 и I/3, II/3 удалось уточнить. Так у А. Л. Якобсона для подгруппы I/3 в рамках XIII в. датируются только варианты 18, 21—22, 24—26 и 28. Варианты 8, 23, 27, 29—30 отнесены им к IX—X вв. (1979, с. 66, 99—100, 151, рис. 38, 61—62, 98). Для подгруппы I/4 варианты 1, 5, 18 отнесены к IX—X вв. (1979, с. 99—100, рис. 61—62). Вариант 15 — к XIII в. (1979, с. 151, рис. 98). Остальные варианты подгруппы 4 группы I (2, 17, 19—20) — не были выделены. Для подгруппы I/5 варианты 2, 4, 6—8, 10—11, 13 отнесены к IX—X вв. (1979, с. 99—100, рис. 61—62). Вариант 14 — к XIII в. (1979, с. 151, рис. 98). Остальные варианты подгруппы 5 группы I (3, 5, 9, 12, 15) — не были выделены. Для подгруппы II/3 варианты 1—3 отнесены к VIII—IX вв. (1979, с. 99—100, рис. 61—62) Варианты 6—7, 9—11, 13—17 — к IX—X вв. (1979, с. 99—100, рис. 61—62). Вариант 6 (повторно) — к XIII в. (1979, с. 151, рис. 98). Варианты 4—5, 8, 12 — не были выделены. По данным последних исследований подгруппы I/3 и II/3 датируются в рамках XIII в., подгруппа I/4 — концом XIII—XV вв., хронология подгруппы I/5 точно не определена, но не выходит за рамки X — середины XIII вв.

Во вторых, благодаря локализации центров производства черепицы был получен материал о развитии торговых отношений в Горном Крыму. В период с IX в. по XIII вв. для строительства на Эски-Кермене использовалась не только черепица гончарных центров, расположенных в непосредственной близости от крепости (Илька — 46,89 % экземпляров коллекции; Суаткан — 0,56 %), но и из Херсона (12,99 %) и окрестностей Баклы (гончарный центр Трудолюбовка — 39,55 % коллекции). Среди керамид XIII в., датированных на основании технологических признаков, изделия Ильки составляют от 15,97 до 24,37 %, Трудолюбовки — 39,50 %, Херсонеса — 19,33 %. Подобная статистика показывает обширную внутреннюю торговлю кровельными материалами в Юго-Западном Крыму, чего ранее археологически не фиксировалось.

В третьих, собраны сведения по истории ремесла, технологических особенностях и специфике изготовления кровельных материалов в различных гончарных центрах средневекового Крыма. Материал показывает наличие единой устойчивой традиции производства черепицы, проявляющейся в строении матриц, их типичных поломках и ремонтах, следы которых фиксируются на керамидах разных гончарных центров.

ЛИТЕРАТУРА

- Айбабин, А. И. 1991. Основные этапы истории городища Эски-Кермен. *Материалы по археологии, истории и этнографии Таврии*, 2, с. 43-51, 236-242.
- Бернацки, А. Б., Клёнина, Е. Ю. (ред.). 2006. *Топография Херсонеса Таврического. Водосборная цистерна жилого дома в квартале VII (IX—XI вв.)*. Севастополь: Максим. Херсонесский сборник, Suppl. I.
- Герцен, А. Г. 2001. Рассказ о городе Феодоро. Топографические и археологические реалии в поэме иеромонаха Матфея. *Античная древность и средние века*, 32, с. 257-282.
- Герцен, А. Г., Землякова, А. Ю., Науменко, В. Е., Смокотина, А. В. 2006. Стратиграфические исследования на юго-восточном склоне мыса Тешкли-Бурун (Мангуп). *Материалы по археологии, истории и этнографии Таврии*, 12, с. 371-494.
- Герцен, А. Г., Науменко, В. Е. 2005. Поливная керамика из раскопок цитадели Мангупа. *Поливная керамика Средиземноморья и Причерноморья X—XVIII вв.*, 1, с. 257-287.
- Герцен, А. Г., Науменко, В. Е. 2009. Октагональная церковь Мангупской цитадели по данным археологических исследований 1997—1998 гг.: планировка, стратиграфия, хронология. *Античная древность и средние века*, 39, с. 423-466.
- Днепровский, Н. В. 2011. Пещерные сооружения восточного обрыва городища Кыз-Кермен. *Материалы по археологии и истории Античного и Средневекового Крыма*, 3, с. 208-243.
- Завадская, И. А. 2008. Серии черепиц с ремесленными знаками из Эски-Кермена (по материалам раскопок 2003—2005 гг.). *Материалы по археологии, истории и этнографии Таврии*, 14, с. 291-315.
- Моисеев, Д. А. 2011. Археологический комплекс строительной керамики IX—X вв. из раскопок поселения в Лагерной Балке (Мангуп). *Древности*, 10, с. 172-190.
- Моисеев, Д. А. 2012. Новые средневековые гончарные центры на южной периферии Мангупского городища (г. Илька): предварительные результаты. В: Айбабин, А. И. (ред.). *I Бахчисарайские научные чтения памяти Е. В. Веймарна*. Тезисы докладов и сообщений Международной научной конференции (Бахчисарай 3—7 сентября 2012 г.). Бахчисарай: Антиква, с. 46-48.
- Моисеев, Д. А. 2013. Ранневизантийская черепица из раскопок цистерны в центральном нефе базилики «Крузе» в Херсонесе. *Материалы по археологии, истории и этнографии Таврии*, 18, с. 162-186.
- Моисеев, Д. А. 2014а. Комплекс строительной керамики XIV в. из раскопок христианского храма в округе горы Илька. *Материалы по археологии, истории и этнографии Таврии*, 19, с. 278-310.
- Моисеев, Д. А. 2014b. Керамиды «хазарского» и «фемного» времени из раскопок Илькинского производственного центра. *Стены Европы в эпоху средневековья*, 12: Хазарское время, с. 277-318.
- Моисеев, Д. А. 2015. Технология производства строительной керамики из раскопок Семикаракорского городища (конец VIII — начало IX вв.). *Хазарский альманах*, 13, с. 156-179.
- Моисеев, Д. А., Чудин, А. В. Исследования гончарного центра в балке ручья Суаткан (южная периферия Мангупского городища). *Археологічні дослідження в Україні 2013 р.*, с. 61.
- Моисеев, Д. А., Науменко, В. Е., Смекалова, Т. Н., Чудин, А. В. 2011. Разведки на северо-восточном склоне г. Илька и в урочище Суаткан. *Археологічні дослідження в Україні 2010 р.*, с. 241-243.

Моисеев, Д. А., Науменко, В. Е., Смекалова, Т. Н., Чудин, А. В., 2012а. Комплексные археологические и геофизические исследования на склонах г. Илька. *Археологічні дослідження в Україні 2011 р.*, с. 91-92.

Моисеев, Д. А., Науменко, В. Е., Смекалова, Т. Н., Чудин, А. В. 2012b. Новые средневековые гончарные центры в округе Мангупского городища: предварительные результаты комплексных археологических и геофизических исследований. В: Жулько, Л. М. (ред.). *Охрана культурного наследия: проблемы и перспективы*. Тезисы докладов и сообщений Международной научной конференции (Севастополь 30.09—05.10.2012). Севастополь: ЕКОСИ-Гидрофизика, с. 52-54.

Моисеев, Д. А., Смекалова, Т. Н., Чудин, А. В. 2013. Разведки в уроч. Суаткан на периферии Мангупского городища. *Археологічні дослідження в Україні 2012 р.*, с. 72-73.

Мыц, В. Л. 1990. Крестообразный храм Мангупа. *Советская археология*, 1, с. 224-242.

Мыц, В. Л. 2009. *Каффа и Феодоро в XV в. Контакты и конфликты*. Симферополь: Универсум.

Науменко, В. Е. 1997. Раскопки раннесредневекового поселения у подножия Мангупа. *Бахчисарайский историко-археологический сборник*, 1, с. 324-340.

Паршина, Е. А. 1988. Эски-Керменская базилика. В: Бибииков, С. Н. (ред.). *Архитектурно-археологические исследования в Крыму*, Киев: Наукова думка, с. 36-59.

Репников, Н. И. 1941. Городище Эски-Кермен. В: Гольмстен, В. В. (ред.). *Археологические исследования в РСФСР 1934—1936 гг.: Краткие отчеты и сведения*. Москва; Ленинград: АН СССР, с. 277-282.

Романчук А. И. 1977. Черепицы со знаками из раскопок на Мангупе. *Советская археология*, 2, с. 181-192.

Романчук, А. И. 2004. *Строительные материалы византийского Херсона*. Екатеринбург: УрГУ.

Романчук, А. И., Быков, М. Я. 1981. Рисунки средневековых кораблей из крепости Каламита. *Византийский временник*, 42, с. 143-146.

Романчук, А. И., Сазанов, А. В., Седикова, Л. В., 1995. *Амфоры из комплексов византийского Херсона*. Екатеринбург: УрГУ.

Рыжов, С. Г. 2001. Средневековые жилые кварталы X—XIII вв. в северном районе Херсонеса. *Материалы по археологии, истории и этнографии Таврии*, 8, с. 290-311.

Рыжова, Л. А. 1982. Гончарная печь VIII—IX вв. вблизи Херсонеса (в районе Радиогорки). *Античная древность и средние века*, 19, с. 149-156.

Сазанов, А. В. 2000. Базилика 1987 г. и некоторые проблемы интерпретации памятников христианского Херсонеса. *Причерноморье в средние века*, 4, с. 276-316.

Симонова, Т. И. 1980. Метки на черепице кровли дома XIII—XIV вв. *Античная древность и средние века*, 17, с. 104-120.

Талис, Д. Л. 1968. Черепицы с метками из раскопок Баглинского городища. *Советская археология*, 2, с. 184-195.

Шрег, Р. 2009. К вопросу изучения освоения округи Мангупа и Эски-Кермена в эпоху Великого переселения народов и средние века с точки зрения археологии поселения и окружающей среды. *Материалы по археологии, истории и этнографии Таврии*, 15, с. 174-195.

Якобсон, А. Л. 1950. *Средневековый Херсонес (XII—XIV вв.)*. Москва; Ленинград: АН СССР. Материалы и исследования по археологии СССР, 17.

Якобсон, А. Л. 1979. *Керамика и керамическое производство средневековой Таврики*. Москва: АН СССР.

Яшаева, Т. Ю. 2006. Поздневизантийская пещерная лавра Херсона. *Материалы по археологии, истории и этнографии Таврии*, 12, с. 312-360.

REFERENCES

Aybabin, A. I. 1991. Osnovnyye etapy istorii gorodishcha Eski-Kermen. *Materialy po arkheologii, istorii i etnografii Tavrii*, 2, s. 43-51, 236-242.

Bernatski, A. B., Klenina, E. Yu. (ed.). 2006. *Topografiya Khersonesa Tavricheskogo. Vodobornaya tsisterna zhilogo doma v kvartale VII (IX—XI vv.)*. Sevastopol: Maksim. Khersonesskiy sbornik, Suppl. I.

Gertsen, A. G. 2001. Rasskaz o gorode Feodoro. Topograficheskiye i arkheologicheskiye realii v poeme iyeromonakha Matfeya. *Antichnaya drevnost i sredniye veka*, 32, с. 257-282.

Gertsen, A. G., Zemlyakova, A. Yu., Naumenko, V. E., Smokotina, A. V. 2006. Stratigraficheskiye issledovaniya na yugo-vostochnom sklone mysa Teshkli-Burun (Mangup). *Materialy po arkheologii, istorii i etnografii Tavrii*, 12, s. 371-494.

Gertsen, A. G., Naumenko, V. E. 2005. Polivnaya keramika iz raskopok tsitadeli Mangupa. *Polivnaya keramika Sredizemnomoria i Prichernomorja X—XVIII vv.*, 1, s. 257-287.

Gertsen, A. G., Naumenko, V. E. 2009. Oktogonalnaya tserkov Mangupskoy tsitadeli po dannym arkheologicheskikh issledovaniy 1997—1998 gg.: planirovka. stratigrafiya. khronologiya. *Antichnaya drevnost i sredniye veka*, 39, s. 423-466.

Dneprovskiy, N. V. 2011. Peshchernyye sooruzheniya vostochnogo obryva gorodishcha Kyz-Kermen. *Materialy po arkheologii i istorii Antichnogo i Srednevekovogo Kryma*, 3, s. 208-243.

Zavadsкая, I. A. 2008. Serii cherepits s remeslennymi znakami iz Eski-Kermena (po materialam raskopok 2003—2005 gg.). *Materialy po arkheologii, istorii i etnografii Tavrii*, 14, s. 291-315.

Moiseyev, D. A. 2011. Arkheologicheskii kompleks stroitelnoy keramiki IX—X vv. iz raskopok poseleniya v Lagernoy Balke (Mangup). *Drevnosti*, 10, s. 172-190.

Moiseyev, D. A. 2012. Novyye srednevekovyye gonchарnyye tsentry na yuzhnoy pereferii Mangupskogo gorodishcha (g. Ilka): predvaritelnyye rezultaty. In: Aybabin A. I. (ed.). *I Bakhchisarayskiye nauchnyye chteniya pamyati E. V. Veymarna. Tezisy докладов i soobshcheniy Mezhdunarodnoy nauchnoy konferentsii (Bakhchisaray 3—7 sentyabrya 2012 g.)*. Bakhchisaray: Antikva. s. 46-48.

Moiseyev, D. A. 2013. Ranneviziantskaya cherepitsa iz raskopok tsisterny v tsentralnom nefе baziliki «Kruze» v Khersonese. *Materialy po arkheologii, istorii i etnografii Tavrii*, 18, s. 162-186.

Moiseyev, D. A. 2014a. Kompleks stroitelnoy keramiki XIV v. iz raskopok khristianskogo khrama v okruge gory Ilka. *Materialy po arkheologii, istorii i etnografii Tavrii*, 19, s. 278-310.

Moiseyev, D. A. 2014b. Keramidy «khazarskogo» i «femno-go» vremeni iz raskopok Ilkinskogo proizvodstvennogo tsentra. *Stepi Evropy v epokhu srednevekovia*, 12: Khazarskoye vremya, s. 277-318.

Moiseyev, D. A. 2015. Tekhnologiya proizvodstva stroitelnoy keramiki iz raskopok Semikarakorskogo gorodishcha (konets VIII — nachalo IX vv.). *Khazarskiy almanakh*, 13, s. 156-179.

Moiseyev, D. A., Chudin, A. V. 2013. Issledovaniya gonchranogo tsentra v balke ruchia Suatkan (yuzhnaya periferiya Mangupskogo gorodishcha). *Arkheologichni doslidzhennya v Ukraini 2013 r.*, s. 61.

Moiseyev, D. A., Naumenko, V. E., Smekalova, T. N., Chudin, A. V. 2011. Razvedki na severo-vostochnom sklone g. Ilka i v urochishche Suatkan. *Arkheologichni doslidzhennya v Ukraini 2010 r.*, s. 241-243.

Moiseyev, D. A., Naumenko, V. E., Smekalova, T. N., Chudin, A. V. 2012a. Kompleksnyye arkheologicheskiye i geofiz-

icheskiye issledovaniya na sklonakh g. Ilka. *Arkheologichni doslidzhennya v Ukraini 2011 r.*, s. 91-92.

Moiseyev, D. A., Naumenko, V. E., Smekalova, T. N., Chudin, A. V. 2012b. Novyye srednevekovyye goncharnyye tseny v okruge Mangupskogo gorodishcha: predvaritelnyye rezultaty kompleksnykh arkheologicheskikh i geofizicheskikh issledovaniy. In: Zhunko, L. M. (ed.). *Okhrana kulturnogo naslediya: problemy i perspektivy. Tezisy dokladov i soobshcheniy Mezhdunarodnoy nauchnoy konferentsii* (Sevastopol 30.09—05.10.2012). Sevastopol: EKOSI-Gidrofizika, s. 52-54.

Moiseyev, D. A., Smekalova, T. N., Chudin, A. V. 2013. Razvedki v uroch. Suatkan na periferii Mangupskogo gorodishcha. *Arkheologichni doslidzhennya v Ukraini 2012 r.*, s. 72-73.

Myts, V. L. 1990. Krestoobraznyy khram Mangupa. *Sovetskaya arkheologiya*, 1, s. 224-242.

Myts, V. L. 2009. *Kaffa i Feodoro v XV v. Kontakty i konfliktly*. Simferopol: Universum.

Naumenko, V. E. 1997. Raskopki rannesrednevekovogo poseleniya u podnozhya Mangupa. *Bakhchisarayskiy istoriko-arkheologicheskii sbornik*, 1, s. 324-340.

Parshina, E. A. 1988. Eski-Kermenskaya bazilika. In: Bibikov, S. N. (ed.). *Arkhitekturno-arkheologicheskiye issledovaniya v Krymu*. Kiev: Naukova dumka, s. 36-59.

Repnikov, N. I. 1941. Gorodishche Eski-Kermen. In: Golmsten, V. V. (ed.). *Arkheologicheskiye issledovaniya v RSFSR 1934—1936 gg.: Kratkiye otchety i svedeniya*, Moskva; Leningrad: AN SSSR, s. 277-282.

Romanchuk, A. I. 1977. Cherepitsy so znakami iz raskopok na Mangupe. *Sovetskaya arkheologiya*, 2, s. 181-192.

Romanchuk, A. I. 2004. *Stroitelnyye materialy vizantiyskogo Khersona*. Ekaterinburg: UrGU.

Romanchuk, A. I., Bykov, M. Ya. 1981. Risunki srednevekovykh korably iz kreposti Kalamita. *Vizantiyskiy vremennik*, 42, s. 143-146.

Romanchuk, A. I., Sazanov, A. V., Sedikova, L. V., 1995. *Amfory iz kompleksov vizantiyskogo Khersona*. Ekaterinburg: UrGU.

Ryzhov, S. G. 2001. Srednevekovyye zhilye kvartaly X—XIII vv. v severnom rayone Khersonesa. *Materialy po arkheologii, istorii i etnografii Tavrii*, 8, s. 290-311.

Ryzhova, L. A. 1982. Goncharnaya pech VIII—IX vv. v blizi Khersonesa (v rayone Radiogorki). *Antichnaya drevnost i sredniye veka*, 19, s. 149-156.

Sazanov, A. V. 2000. Bazilika 1987 g. i nekotoryye problemy interpretatsii pamyatnikov khristianskogo Khersonesa. *Prichernomor'ye v sredniye veka*, 4, s. 276-316.

Shreg, R. 2009. K voprosu izucheniya osvoyeniya okrugov Mangupa i Eski-Kermena v epokhu Velikogo pereseleniya narodov i sredniye veka s tochny zreniya arkheologii poseleniya i okruzhayushchey sredy. *Materialy po arkheologii, istorii i etnografii Tavrii*, 15, s. 174-195.

Simonova, T. I. 1980. Metki na cherepitse krovli doma XIII—XIV vv. *Antichnaya drevnost i sredniye veka*, 17, s. 104-120.

Talis, D. L. 1968. Cherepitsy s metkami iz raskopok Baklinskogo gorodishcha. *Sovetskaya arkheologiya*, 2, s. 184-195.

Yakobson, A. L. 1950. *Srednevekovyy Khersones (XII—XIV vv.)*. Moskva; Leningrad: AN SSSR. Materialy i issledovaniya po arkheologii SSSR, 17.

Yakobson, A. L. 1979. *Keramika i keramicheskoye proizvodstvo srednevekovoy Tavriki*. Moskva: AN SSSR.

Yashayeva, T. Yu. 2006. Pozdnevizantiyskaya peshchernaya lavra Khersona. *Materialy po arkheologii, istorii i etnografii Tavrii*, 12, s. 312-360.

D. A. Moisieiev

THE BUILDING CERAMIC FROM THE EXCAVATIONS OF THE «CAVE TOWN» ESKI-KERMEN IN 1936—1937: THE CATALOGUE OF FINDS FROM THE FOUNDS OF THE BAKHCHYSARAI MUSEUM-PRESERVE

The article is about republication of the complex of the building ceramics from the excavations of the «cave town» Eski-Kermen. At the first time this complex was published in 1941 by N. I. Repnikov, who was the author of the excavations, and in the 1950 and 1979 by A. L. Yakobson. This researcher made the complex of roof tiles an important part of his medieval building ceramics investigation. The central peculiarity of these works was a special attention for the craft marks on the tiles and ignorance of common forms and ceramic paste of the tegulae and imbrexes. Such approach led to serious mistakes in the tiles dating. The republication of this complex based on the modern methodology of roof tiles analysis is an important step for correction of these mistakes and for mainstreaming of its scientific significance. As a result roof tiles from the excavation of the Eski-Kermen were listed by the morphological and technological features and drawn with the accuracy. Instead of small-scale pictures of craft marks without the tegula background as in previous works, this publication presents pictures in scale 1 : 4, where the smallest details of the production were represented in full-size.

This methodology showed its positive results in the work with the building ceramics from Eski-Kermen. There are three main branches of these results. At first, the work with the roof tiles from excavation of the Eski-Kermen in 1936—1937 showed mistakes in the pictures of the craft marks in the A. L. Yakobson works. One of the craft mark with the complex design was separated into the two parts, which were dated differently. At-second, some craft marks, which were absent in N. I. Repnikov and A. L. Yakobson works, were published for the first time. The craft mark with the ship and fantastic beast is the most significant of it. At-third, the tegulae from the N. I. Repnikov excavations were dated according to the technological and morphological classification and by the findings some analogies from modern excavations. The chronology of tiles proposed in this work is demonstrated that the excavations on the Eski-Kermen in the 1936—1937 discovered stratigraphy contexts of the four periods: IX—X c., X — first half of the XIII c., the second half of the XIII c. and XIV c., which weren't described by N. I. Repnikov.

Keywords: Crimea, medieval time, Eski-Kermen, N. I. Repnikov, building ceramic, tegulae, handicraft mark.

Одержано 13.05.2018

МОИСЕЕВ Дмитро Анатолійович, незалежний дослідник, ohota_d@ukr.net.

MOISIEIEV Dmytro Anatolijovich, independent researcher, ohota_d@ukr.net.



Рис. 1. Черепица из раскопок Эски-Кермена в 1936 г., коллекция КП-6096, музейные и полевые шифры: 1 — черепица с полевым (1b) и музейными шифрами МПК и БИКЗ (1a); 2 — черепица с неверно перешифрованным номером (по описанию правильный номер присвоен БИКЗ)



Рис. 3. Керамиды Юго-Западного Крыма, разрезы обожженного черепка; группа I, подгруппы 1—6

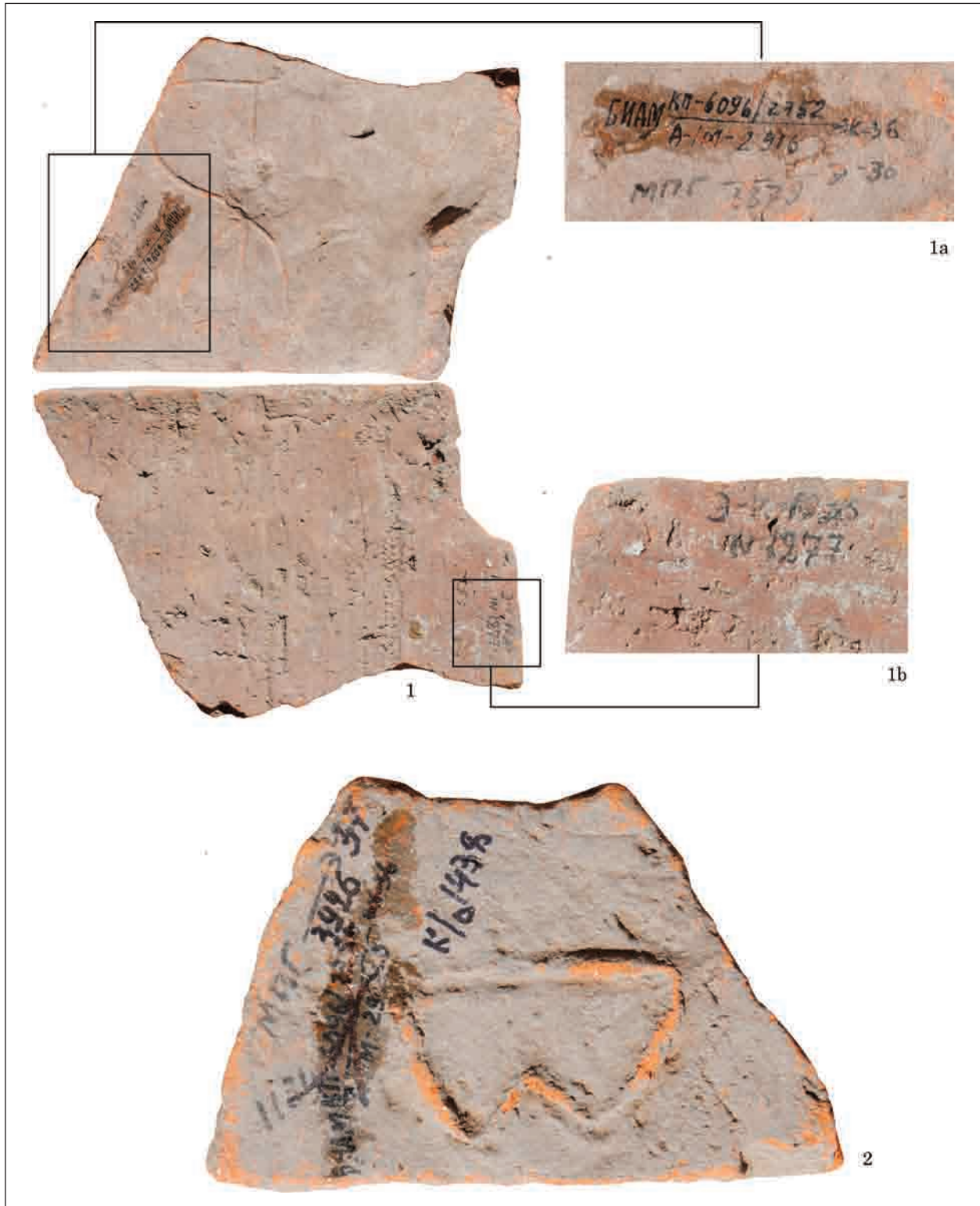

Рис. 4. Керамиды Юго-Западного Крыма, разрезы обожженного черепка; группа I по херсонесской классификации, подгруппы 1—2; группа II, подгруппы 1—3; группа III, подгруппа 6

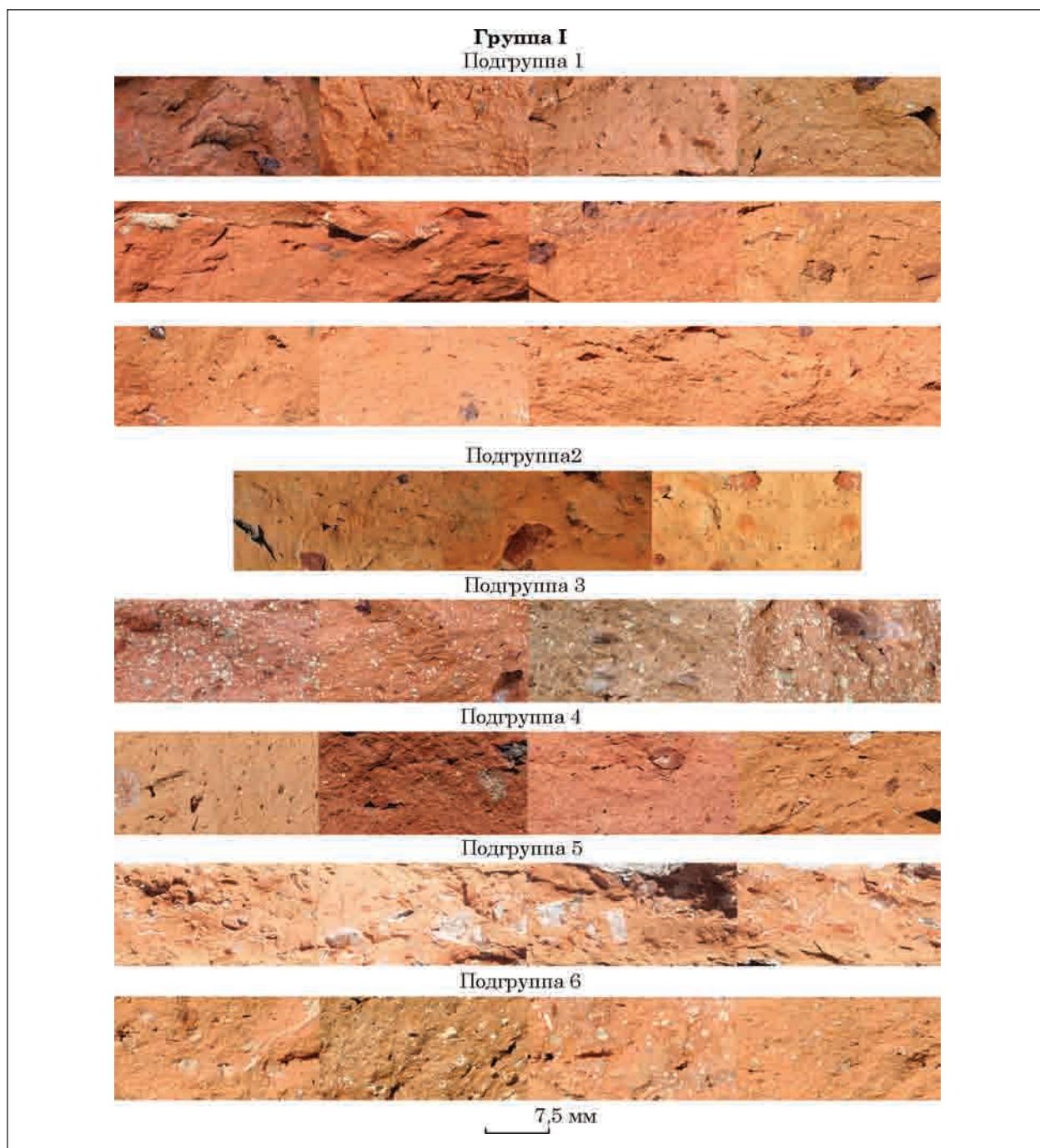

Рис. 5. Керамиды из раскопок Эски-Кермена 1936—1937 гг., группа I, подгруппа 1; варианты 1—14

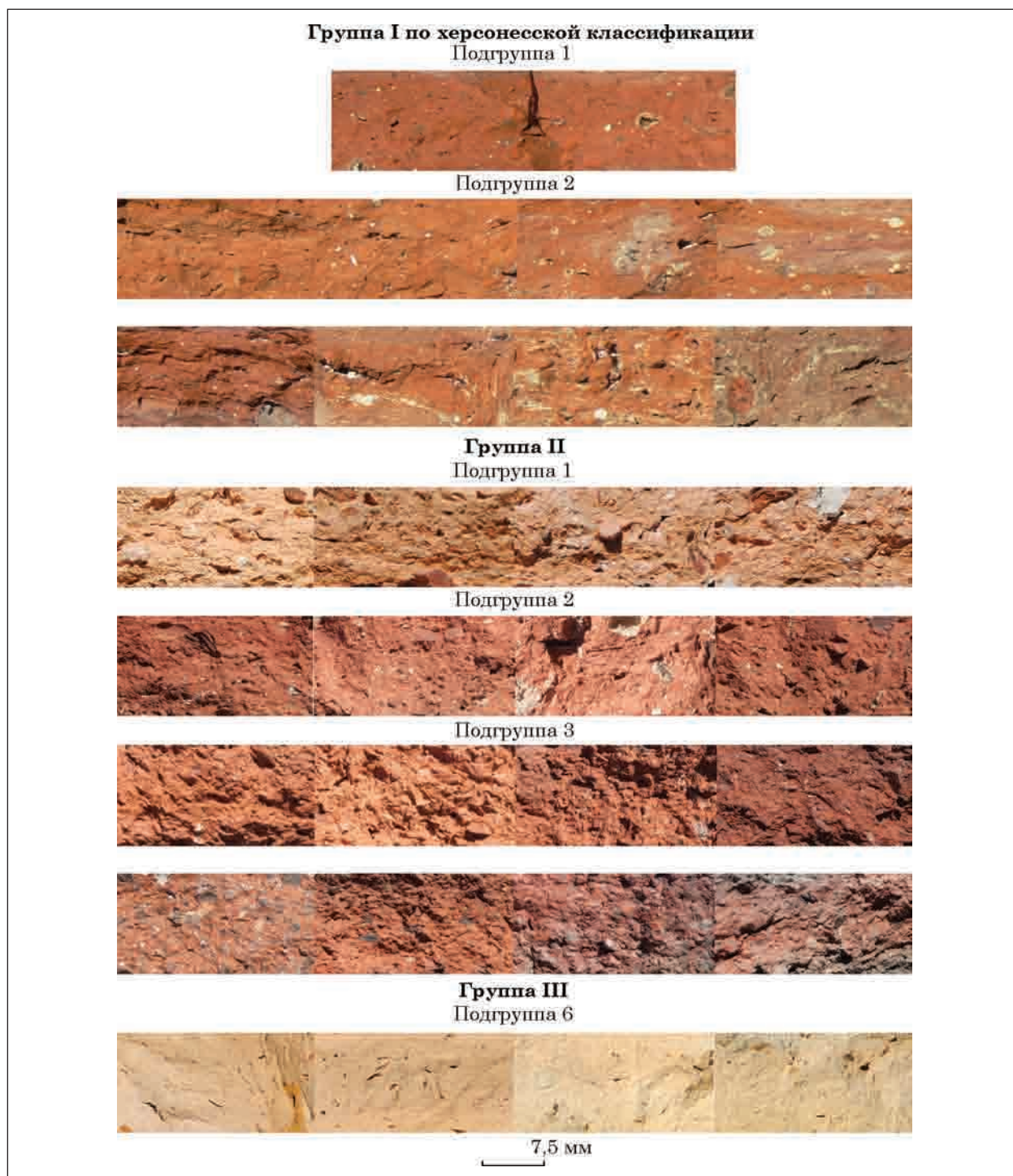

Рис. 6. Керамиды из раскопок Эски-Кермена 1936—1937 гг., группа I, подгруппа 1, вариант 1: *вариант I/1/1*: 1 — реконструкция вида керамиды; 2, 3 — ремесленные метки; 4 — сечение бокового борта; *изделия из фондов БИКЗ*: 5 — п. о. 829, Э-К-36; 6 — МПГ 3852, Э-К-36, к. о. 1463

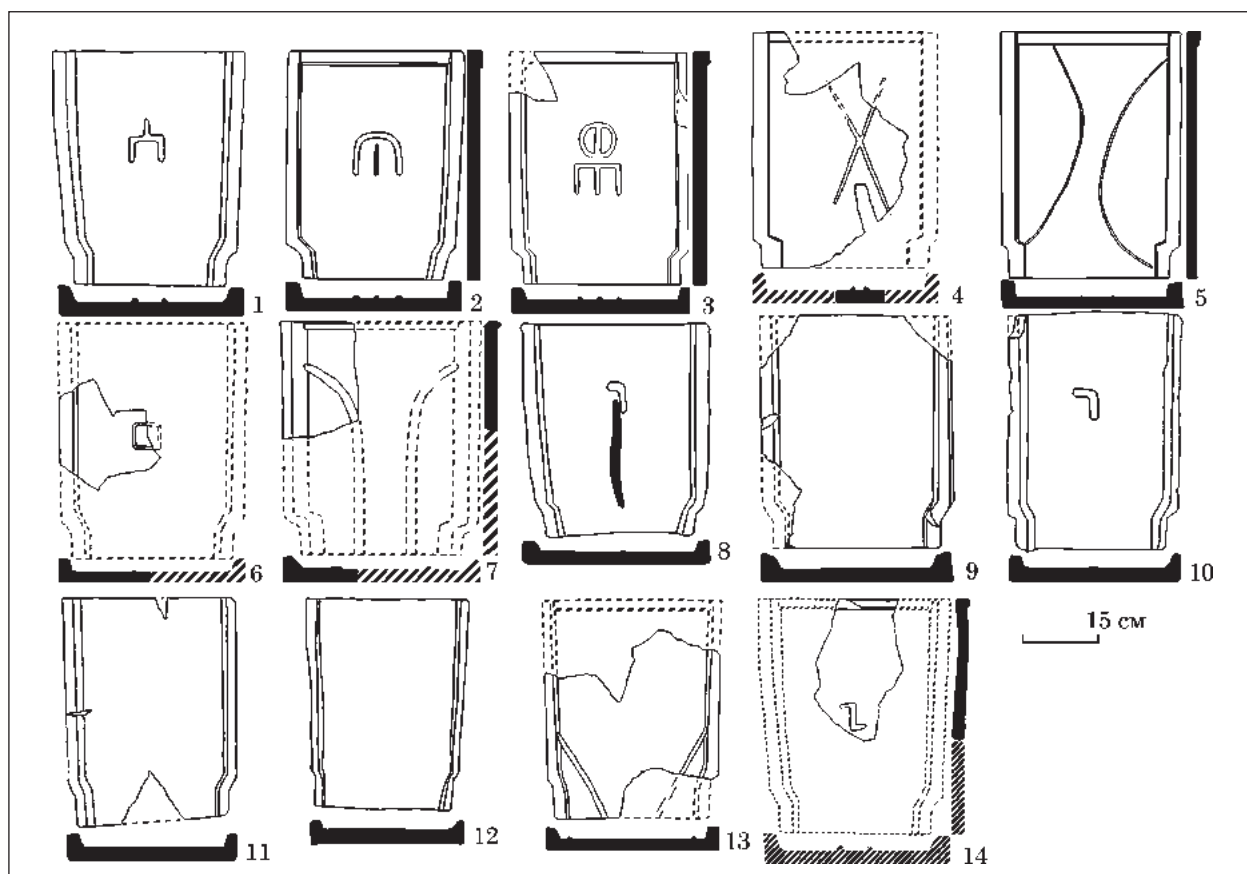

Рис. 7. Керамиды из раскопок Эски-Кермена 1936—1937 гг., группа I, подгруппа 1: I — вариант 2: 1 — реконструкция вида керамиды варианта I/1/2; 2 — изделия из фондов БИКЗ: 6114-1379/а-м-4432 Э-К-37 МПГ 3227; II — вариант 14: 3 — реконструкция вида керамиды варианта I/1/14, МПГ 3854 к. о. 1993; 4 — ремесленная метка варианта I/1/14

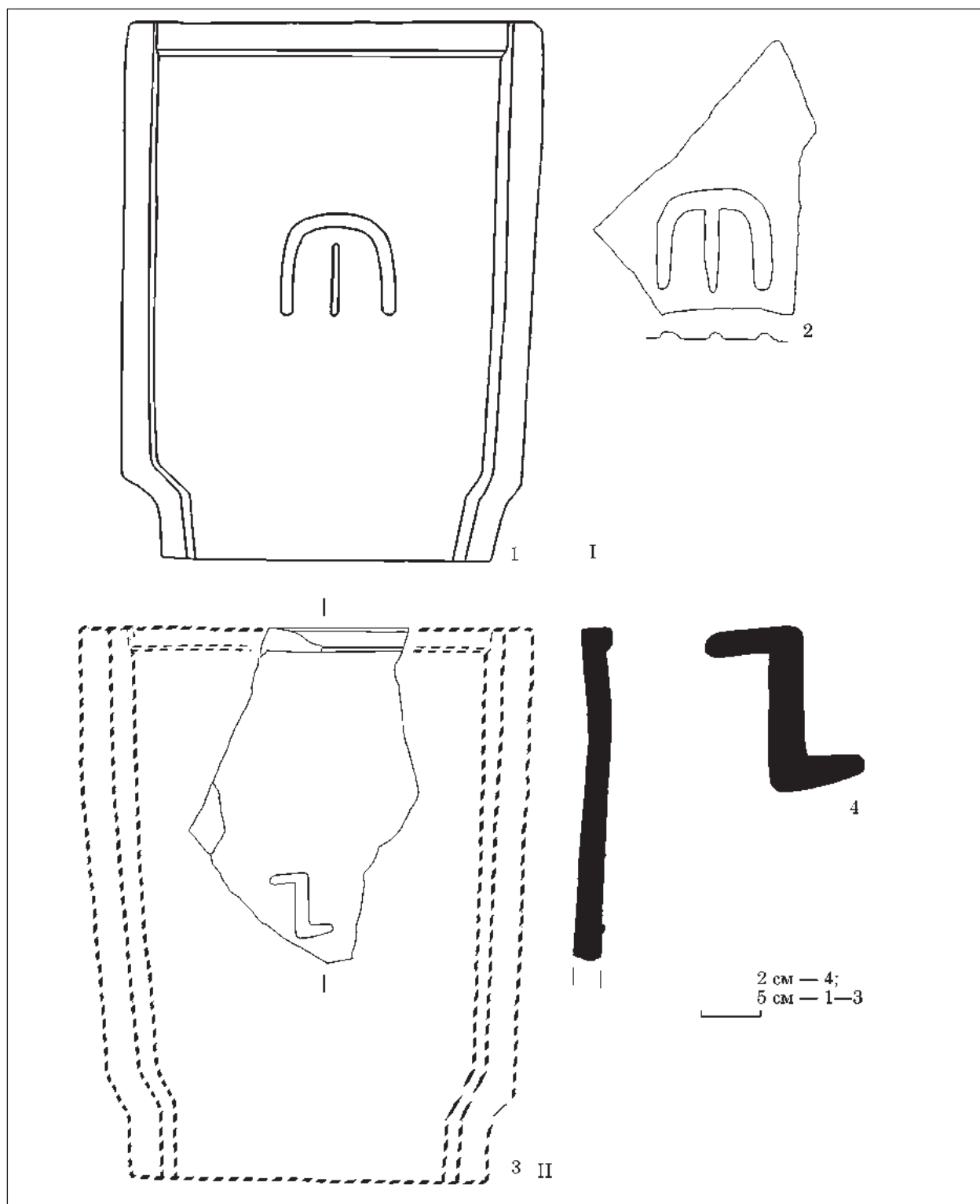

Рис. 8. Керамиды из раскопок Эски-Кермена 1936—1937 гг., группа I, подгруппа 3, варианты 1—30

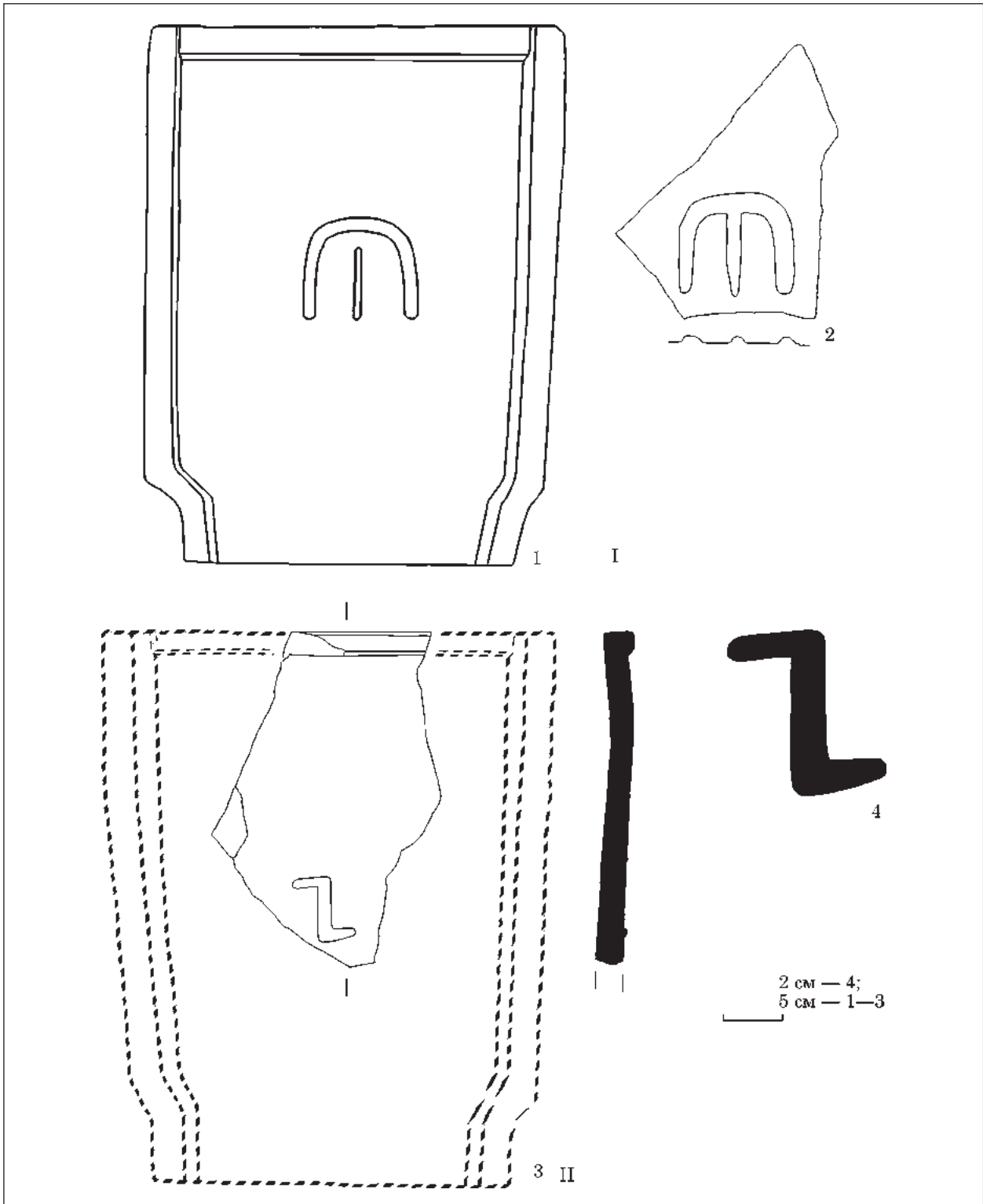

Рис. 9. Керамиды из раскопок Эски-Кермена 1936—1937 гг., группа I, подгруппа 3: I — вариант 8: 1 — реконструкция вида керамиды варианта I/3/8; 2 — ремесленная метка варианта I/3/8; изделия из фондов БИКЗ: 3 — 6096—2651 а-1м-2815 Э-К-36; 4 — 6096—2701 а-1м-2965 Э-К-36; 5 — 6096—2748 а-1м-2922 Э-К-36; II — вариант 21: 6 — реконструкция вида керамиды варианта I/3/21; 7 — ремесленная метка варианта I/3/21; изделия из фондов БИКЗ: 8 — МПГ 3926 Э-К-57 к. о. 2137; 9 — 6096-2696 а-1м-2 60 Э-К-36 к. о. 2606; 6096—8720/а-1м-2887 Э-К-36 МПГ 3848 Э-К-36

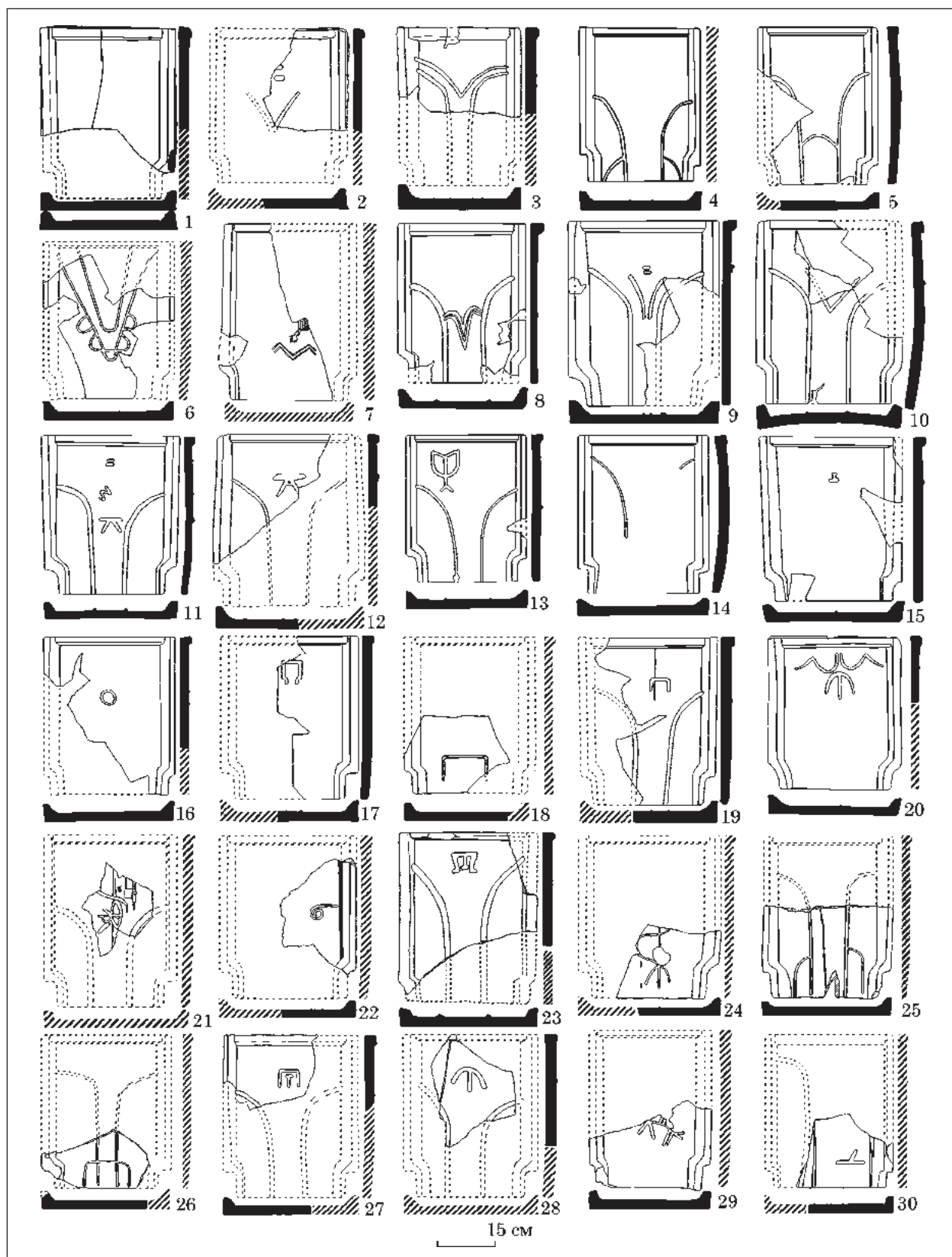

Рис. 10. Керамиды из раскопок Эски-Кермена 1936—1937 гг., группа I, подгруппа 3, вариант 22: 1 — реконструкция вида керамиды варианта I/3/22; 2 — ремесленная метка варианта I/3/22; 3 — варианты начертания ремесленной метки варианта I/3/22; 4 — сечение бокового борта I/3/22; изделия из фондов БИКЗ: 5 — 6096—2700/а-1м-2864 Э-К-36 МПГ 3853 Э-К-36; 6 — 6096—2766/а-1м-2930 МПГ 3890 Э-К-36; 7 — МПГ 3864 Э-К-37 к. о. 2049; 8 — 6096-2773/а-м-2937 Э-К-36; 9 — МПГ 3926 Э-К-37 к. о. 2025

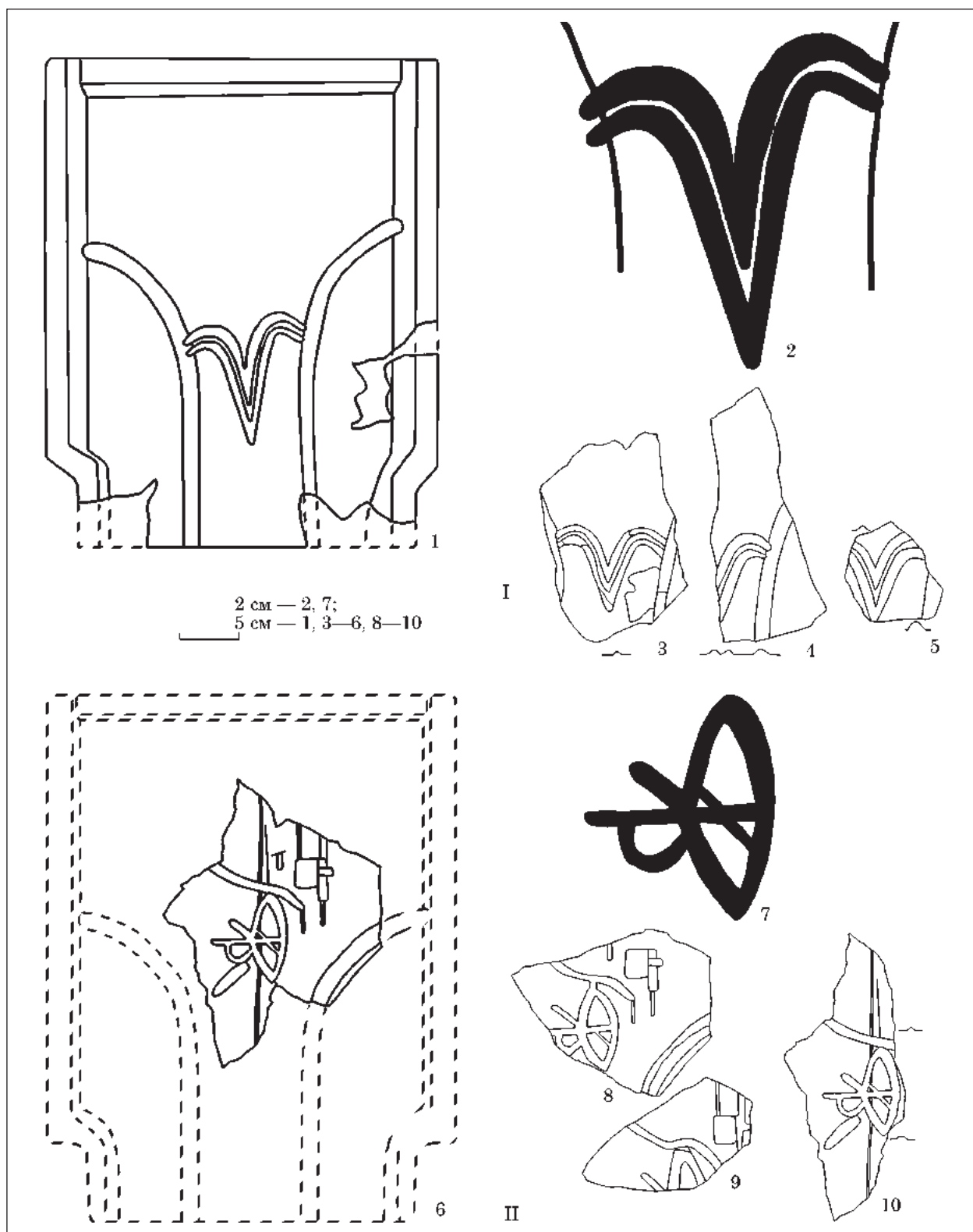

Рис. 11. Керамиди из раскопок Эски-Кермена 1936—1937 гг., группа I, подгруппа 3, вариант 23: 1 — реконструкция вида керамиды варианта I/3/23; 2 — ремесленная метка варианта I/3/23; 3 — варианты начертания ремесленной метки варианта I/3/23; 4 — сечение бокового борта I/3/23; изделия из фондов БИКЗ: 5 — 3344-33/а-м-2988 Э-К-36; 6 — МПГ 3840 Э-К-37 к. о. 2000; 7 — МПГ 3842 к. о. 1439 Э-К-36 Э-К-4 п. о. 510; 8 — МПГ 3840 Э-К-37 к. о. 2000; 9 — МПГ 3880 Э-К-37 Э-К-4 5—37; 10 — 6114-2044 МПГ 3928 Э-К-37; 11 — МПГ 3928 Э-К-37 Э-К-IV825; 12 — МПГ 3926 Э-К-37 к. о. 2118

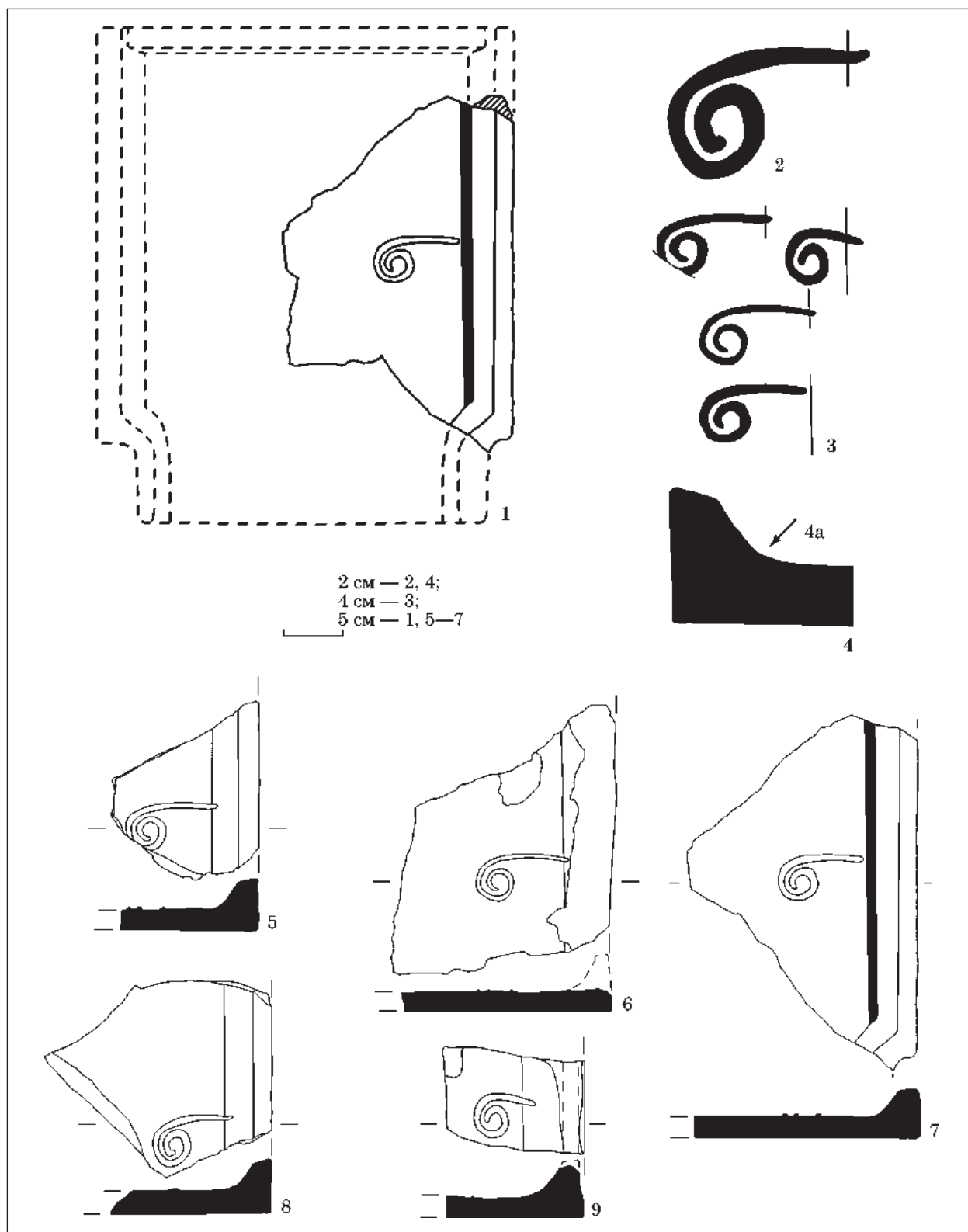

Рис. 12. Керамиды из раскопок Эски-Кермена 1936—1937 гг., группа I, подгруппа 3: I — вариант 24: 1 — реконструкция вида керамиды варианта I/3/24 (6096-2752/а-1м-2916 Э-К-36); 2 — ремесленная метка варианта I/3/24; II — вариант 25: 3 — реконструкция вида керамиды варианта I/3/27 (6096-2764/а-1м-2928 Э-К-36); III — вариант 26: 4 — реконструкция вида керамиды варианта I/3/26 (6096-2762/а-1м-2926 Э-К-36)

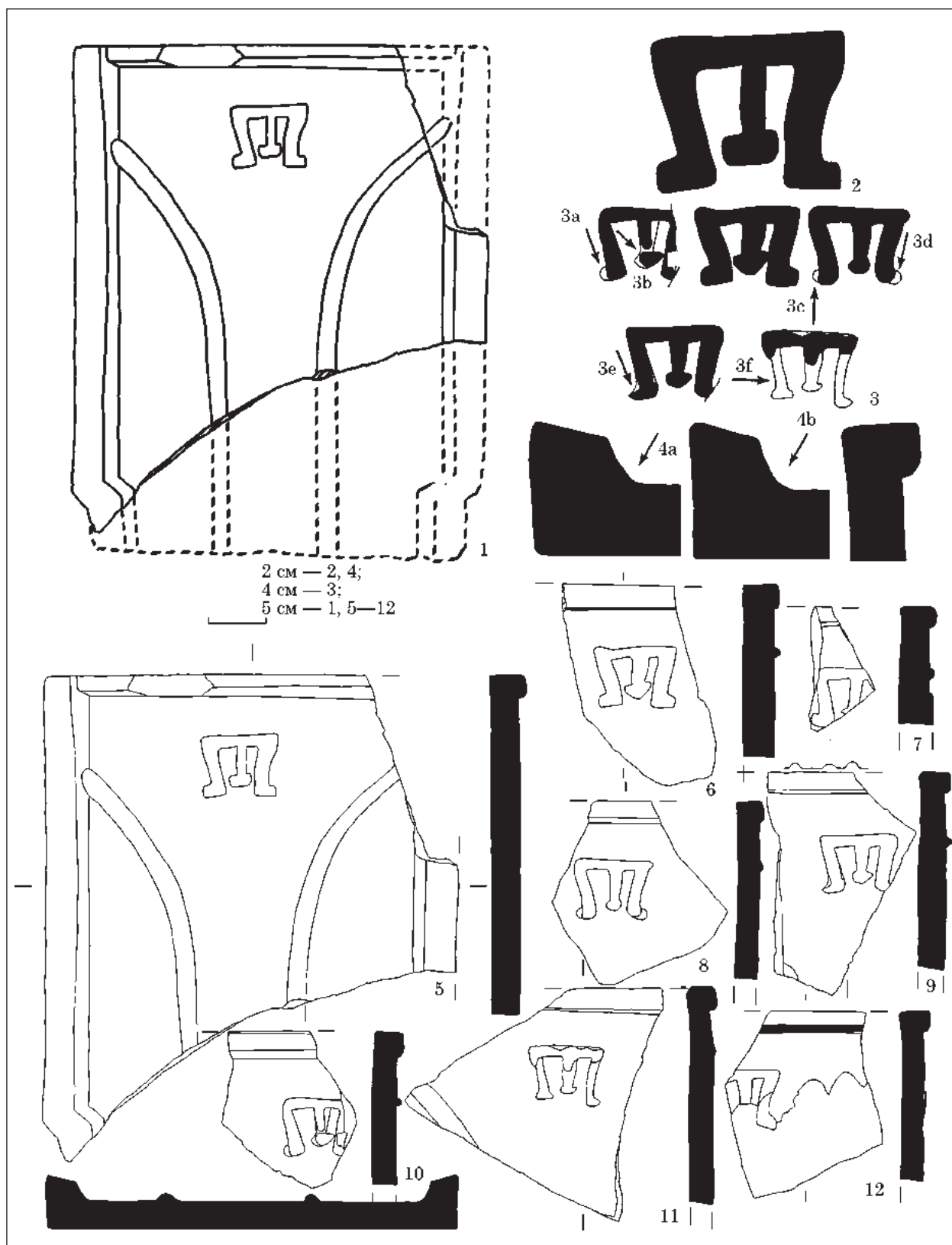

Рис. 13. Керамиды из раскопок Эски-Кермена 1936—1937 гг., группа I, подгруппа 3: I — вариант 27: 1 — реконструкция вида керамиды варианта I/3/27 (6096-2753/а-1м-2917 Э-К-36); 2 — ремесленная метка варианта I/3/27; 3 — сечение бокового борта I/3/27. II — вариант 28: 4 — реконструкция вида керамиды варианта I/3/28 (6096-2714/а-м-2878 Э-К-36); 5 — ремесленная метка варианта I/3/28

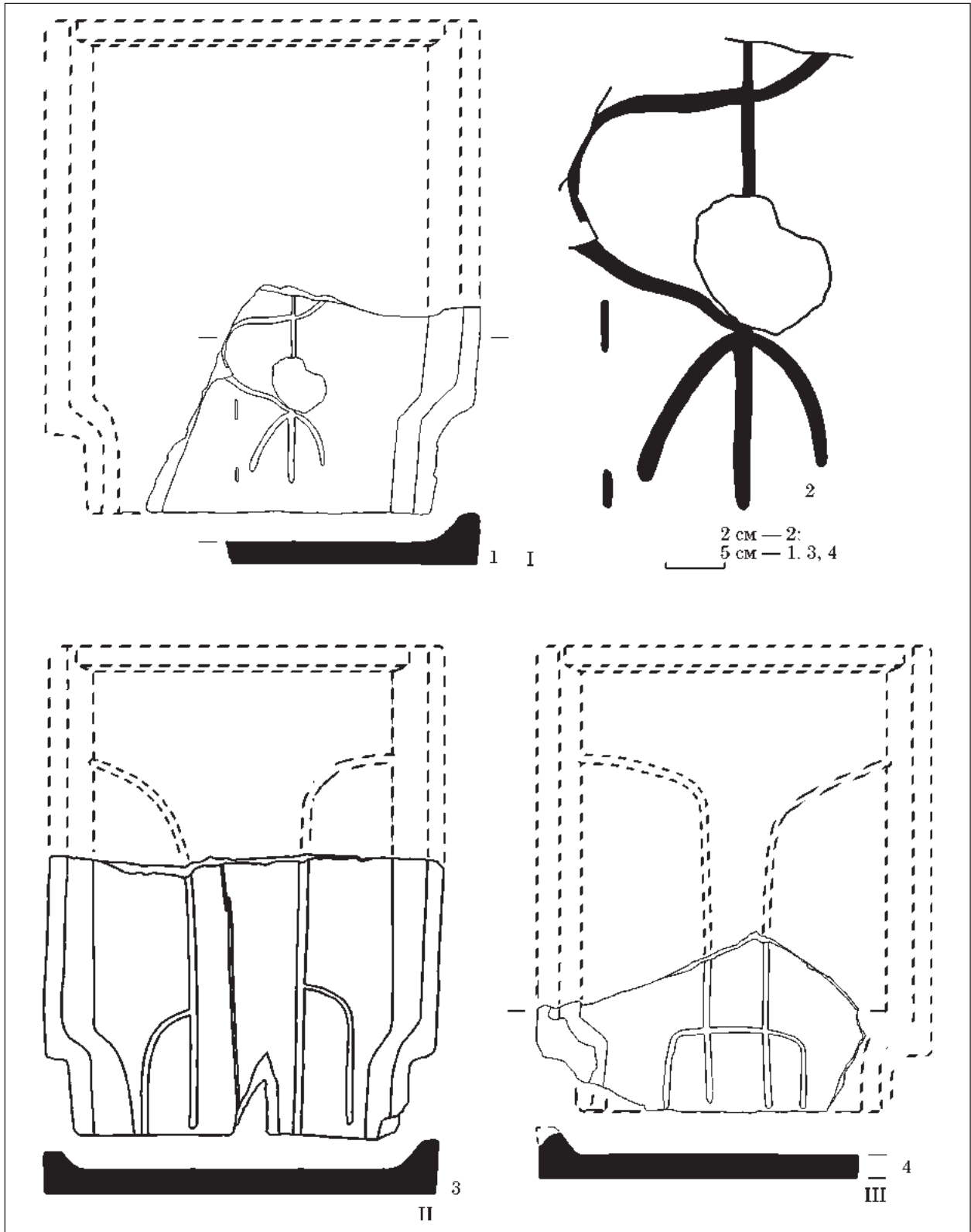

Рис. 14. Керамиды из раскопок Эски-Кермена 1936—1937 гг., группа I, подгруппа 3: I — *вариант 29*: 1 — реконструкция вида керамиды варианта I/3/29 (6096-2780/а-1м-2944 Э-К-36); 2 — ремесленная метка варианта I/3/29; 3 — сечение бокового борта I/3/29; II — *вариант 30*: 4 — реконструкция вида керамиды варианта I/3/30 (МПГ 3856 Э-К-37 к. о. 2026); 5 — ремесленная метка варианта I/3/30; 6 — сечение бокового борта I/3/30; III — керамиды без определения варианта, изделия из фондов БИКЗ: 7 — МПГ 3926 Э-К-37 к. о. 2053; 8 — 6096-2672/а-1м-2836 Э-К-36; 9 — 6096-2767/а-1м-2931 Э-К-37 к. о. 680

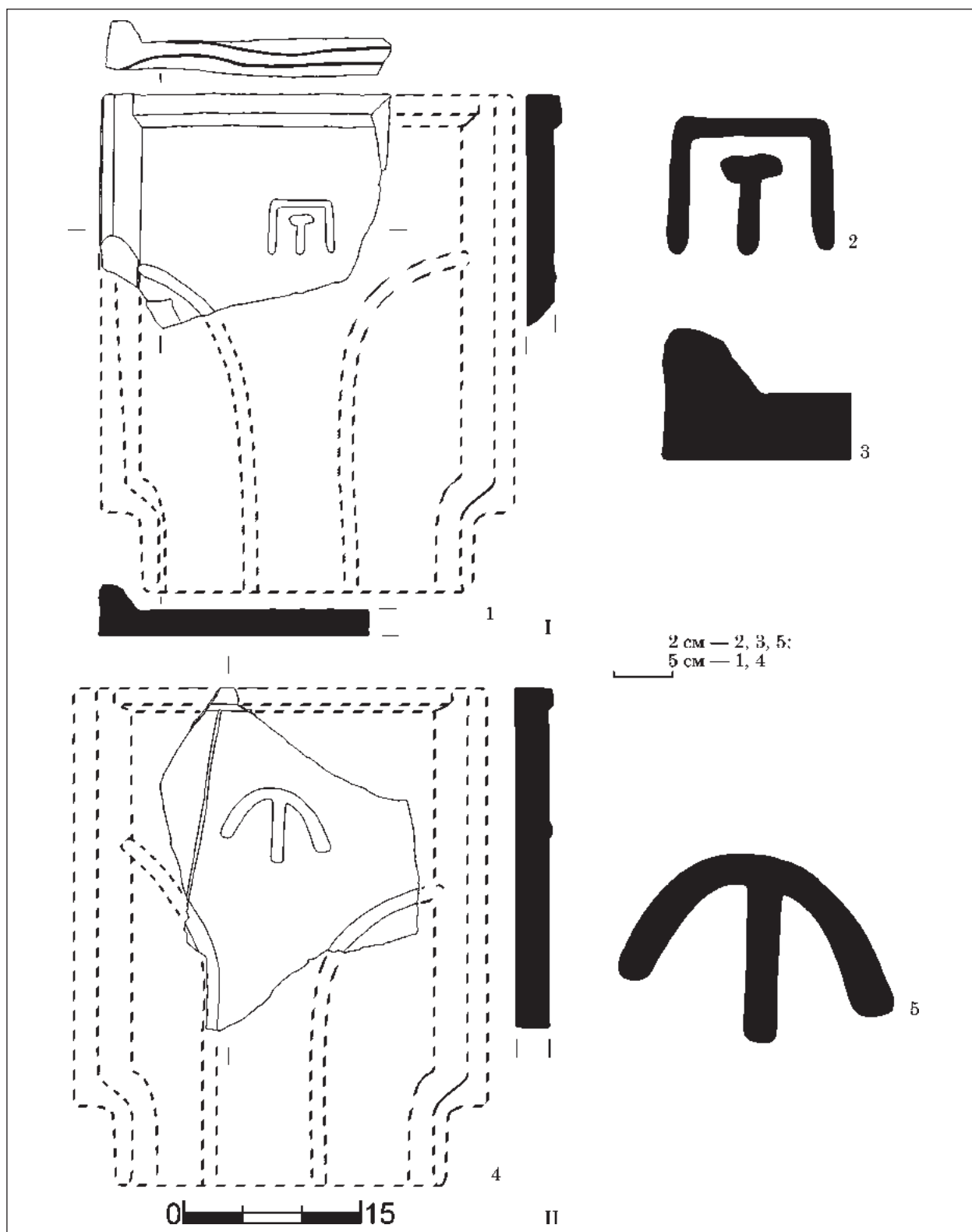

Рис. 15. Керамиды из раскопок Эски-Кермена 1936—1937 гг., группа I, подгруппа 4, варианты 1—20

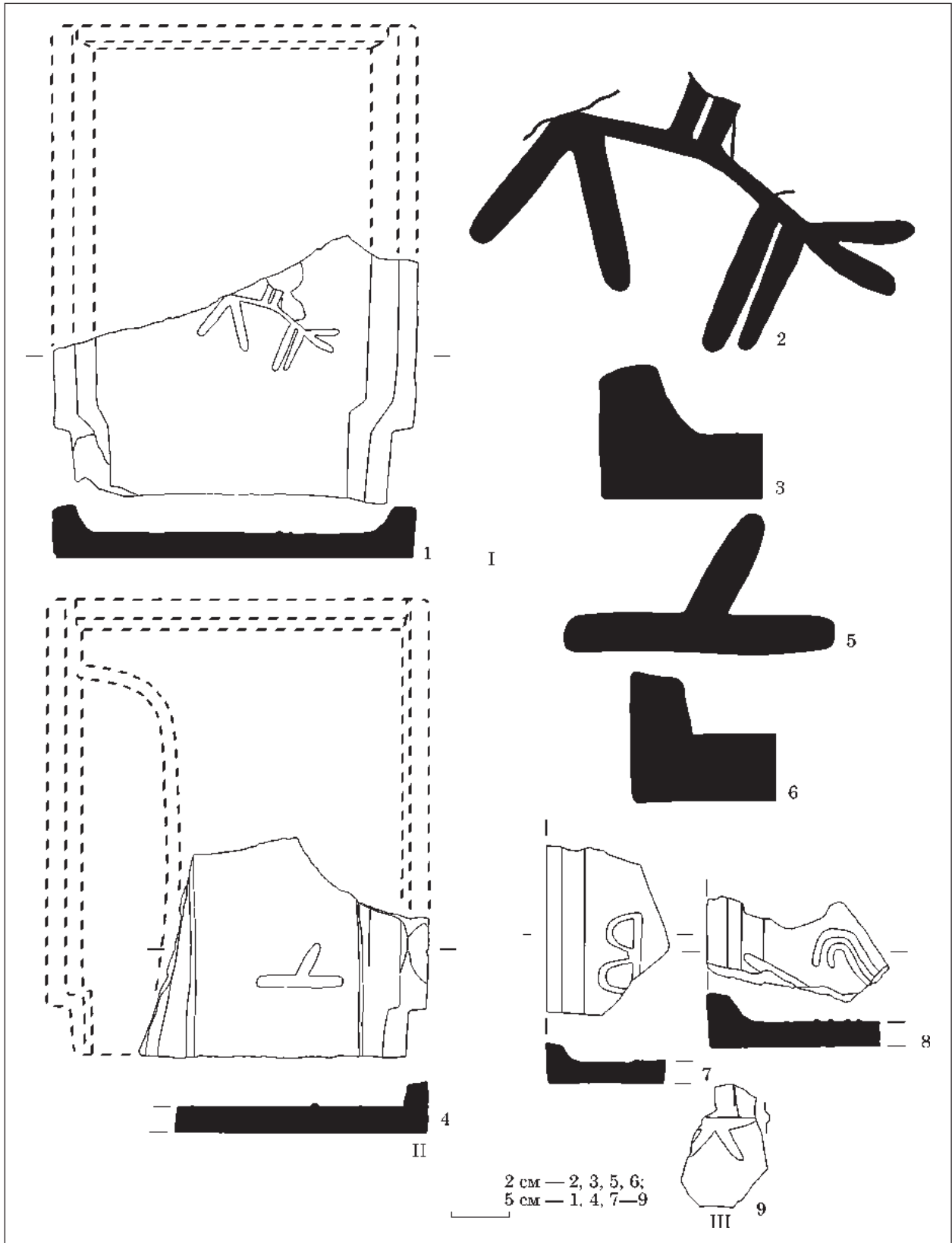

Рис. 16. Керамиды из раскопок Эски-Кермена 1936—1937 гг., группа I, подгруппа 4; I — вариант 1: 1 — реконструкция вида керамиды варианта I/4/1; 2 — ремесленная метка варианта I/4/1; 3 — варианты начертания ремесленной метки варианта I/4/1; изделия из фондов БИКЗ: 4 — 6096-2726/a-1м-2890 Э-К-36 п. о. 645; 5 — 6096-2697/a-1м-2864 Э-К-36 п. о. 812; 6 — 6096-2679/a-1м-2843 Э-К-36 п. о. 391; 7 — МПГ 3926 Э-К-37 п. о. 86; II — вариант 2: 8 — реконструкция вида керамиды варианта I/4/2; 9 — ремесленная метка варианта I/4/2; изделия из фондов БИКЗ: 10 — 6096-2682/a-1м-2846 Э-К-36 п. о. 391; 11 — Э-К-36 391 6096-2682/a-1м-2846; III — вариант 3: 12 — реконструкция вида керамиды варианта I/4/3; 13 — изделия из фондов БИКЗ: 3344-31/a-м-2986 Э-К-37

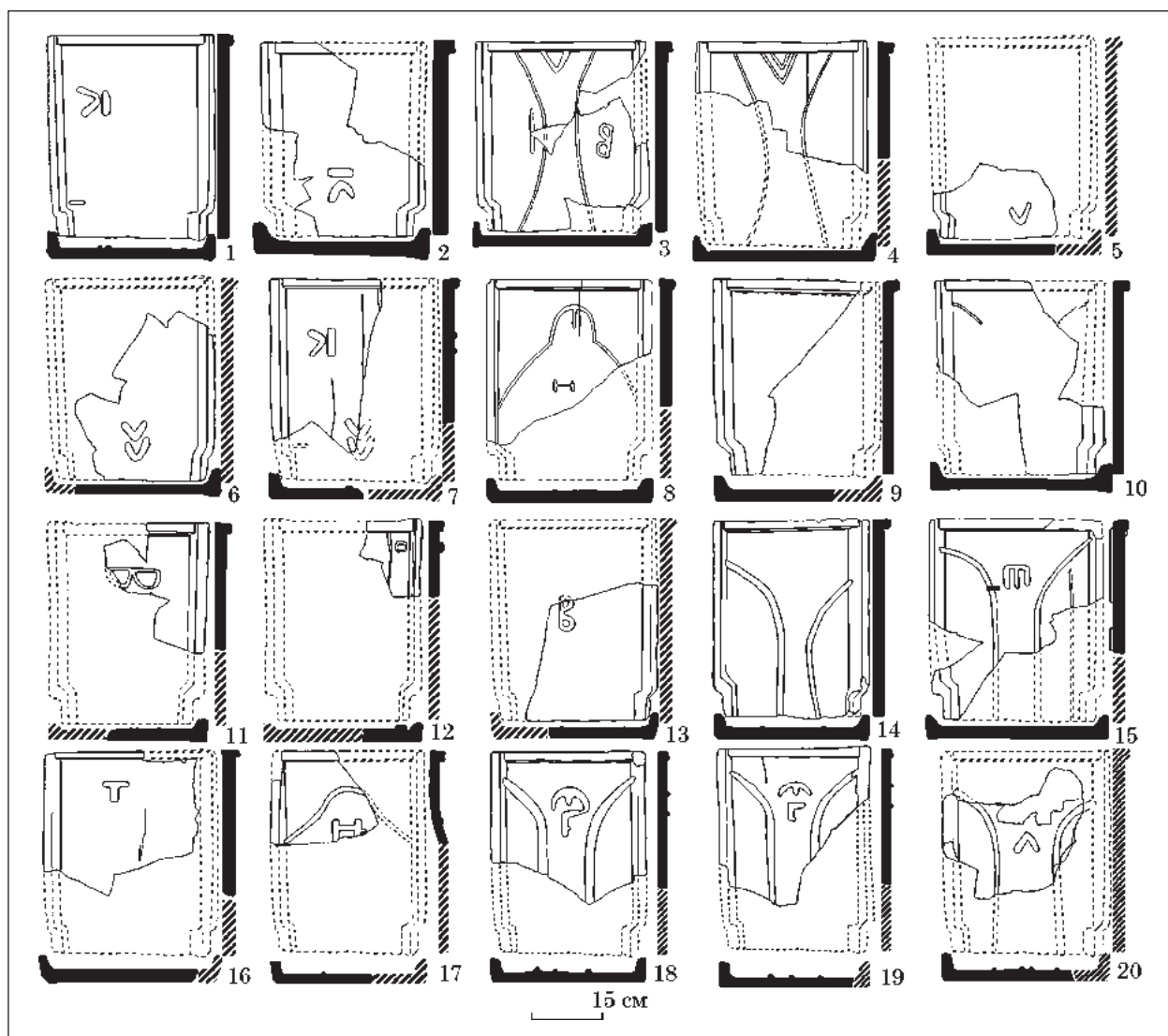

Рис. 17. Керамиди из раскопок Эски-Кермена 1936—1937 гг., группа I, подгруппа 4: I — вариант 5: 1 — реконструкция вида керамиды варианта I/4/5; 2 — ремесленная метка варианта I/4/5; 3 — изделия из фондов БИКЗ: МПГ 3928 к. о. 2039 Э-К-37 226; II — вариант 15: 4 — реконструкция вида керамиды варианта I/4/15; 5 — ремесленная метка варианта I/4/15; 6 — изделия из фондов БИКЗ: Э-К-36 6096-2681/а-1м-2845 Э-К-36; III — вариант 17: 7 — реконструкция вида керамиды варианта I/4/17 (6096-2768/а-1м-2062 Э-К-36)

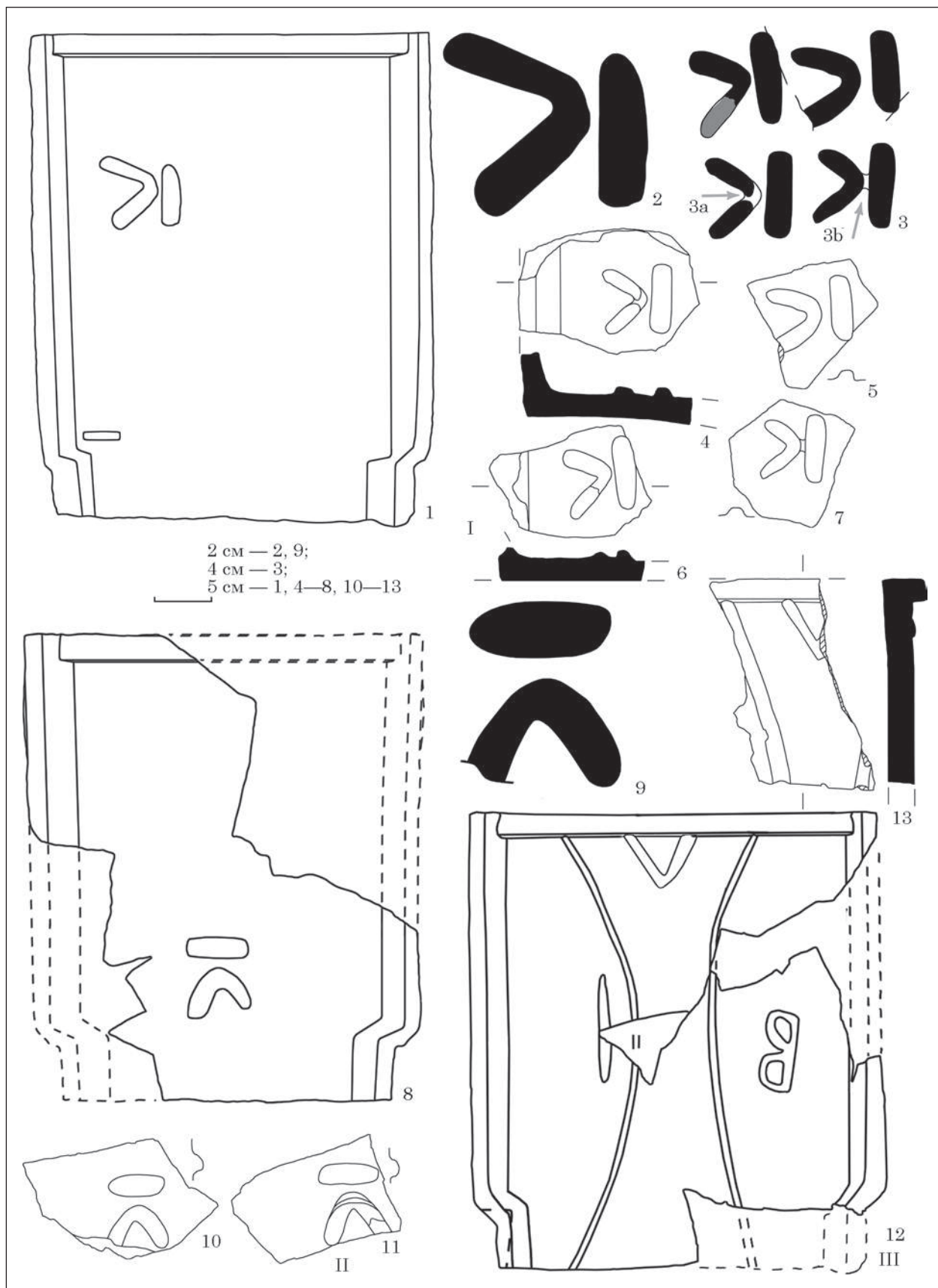

Рис. 18. Керамиды из раскопок Эски-Кермена 1936—1937 гг., группа I, подгруппа 4, вариант 18: 1 — реконструкция вида керамиды варианта I/4/18; 2 — ремесленная метка варианта I/4/18; 3 — варианты начертания ремесленной метки варианта I/4/18; 4 — сечение бокового и верхнего борта варианта I/4/18; изделия из фондов БИКЗ: 5 — МПГ 3928 Э-К-37 к. о. 1448; 6 — 6096-2770/а-м-2934 Э-К-36; 7 — 6096—2770/а-м-2934 Э-К-364 8 — 6096-2669/а-1м-2833 Э-К-36 МПГ 3930 Э-К-36

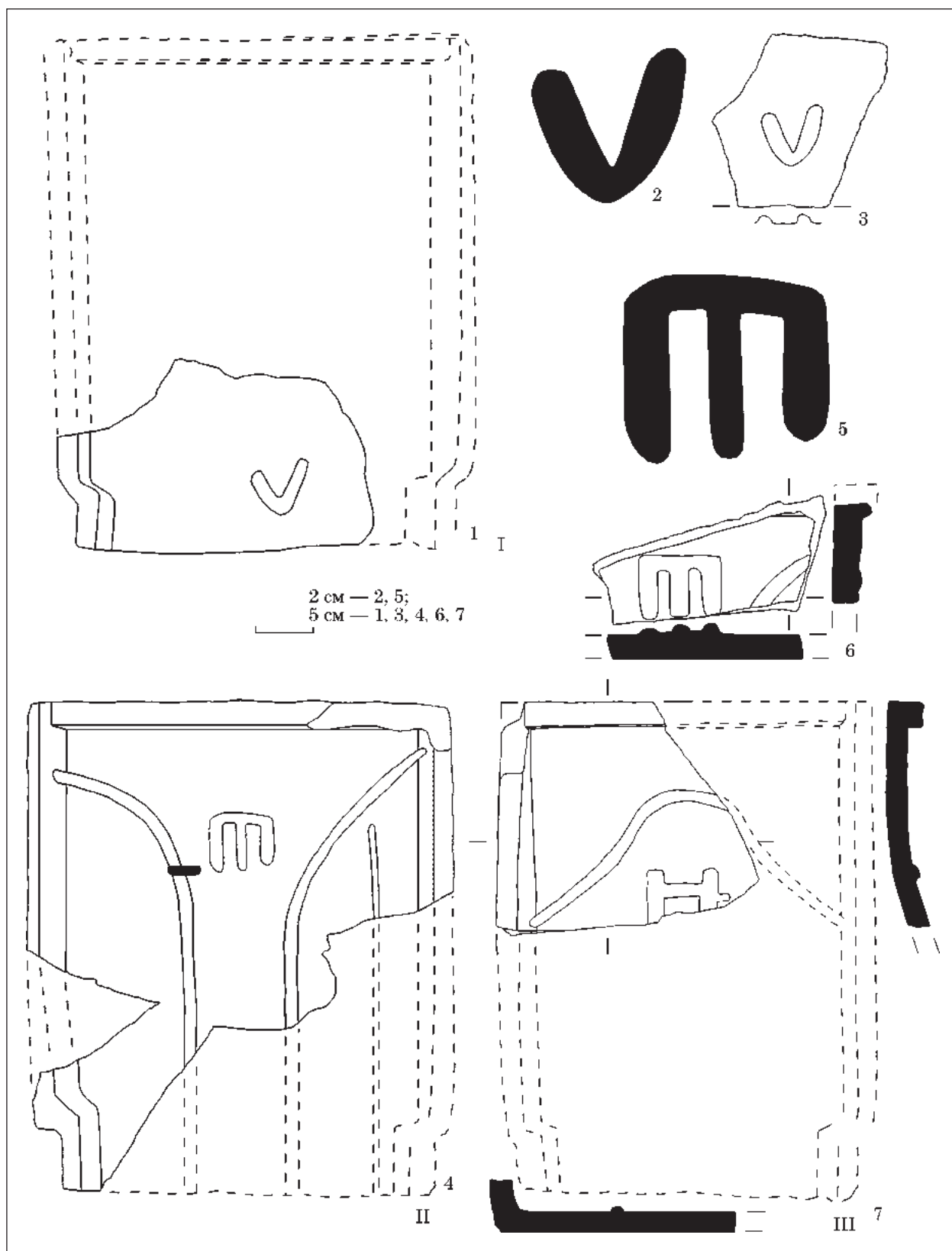

Рис. 19. Керамиды из раскопок Эски-Кермена 1936—1937 гг., группа I, подгруппа 4: I — вариант 18, изделия из фондов БИКЗ: 1 — МПГ 3928 Э-К-37 к. о. 2036; 2 — 6096-2750/а-1м-2914 Э-К-36; II — вариант 19: 3 — реконструкция вида керамиды варианта I/4/19; 4 — ремесленная метка варианта I/4/19; 5 — варианты начертания ремесленной метки варианта I/4/19; 6 — сечение бокового и верхнего борта варианта I/4/19; изделия из фондов БИКЗ: 7 — 6096-2706/а-1м-2870 Э-К-36 МПГ 3930 Э-К-36; 8 — 6096-2686/а-1м-2850 Э-К-36; 9 — 6096-2750/а-1м-2914 Э-К-36

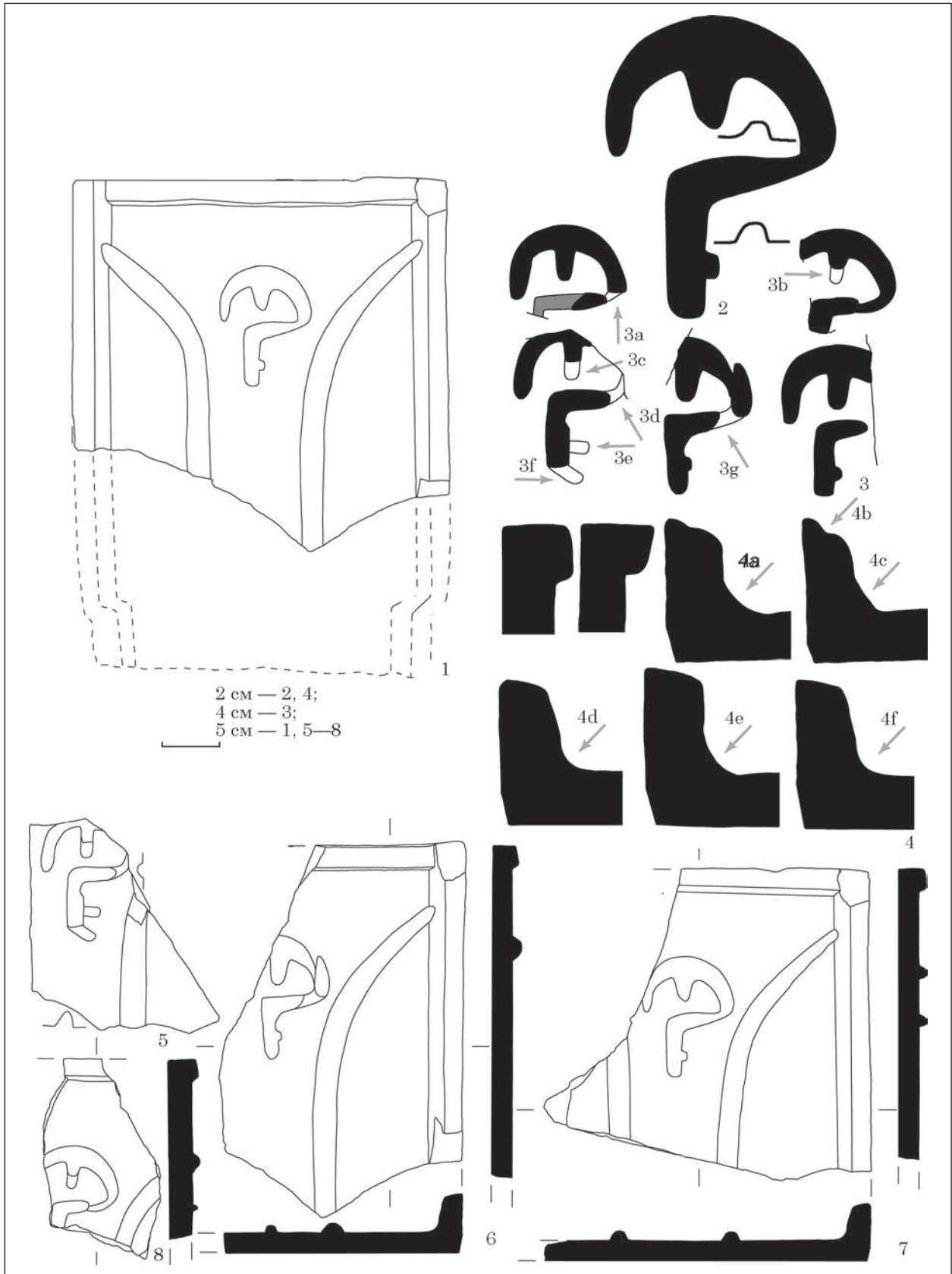

Рис. 20. Керамиды из раскопок Эски-Кермена 1936—1937 гг., группа I, подгруппа 4: I — вариант 20: 1 — реконструкция вида керамиды варианта I/4/20; 2 — ремесленная метка варианта I/4/20; 3 — сечение бокового борта I/4/20; изделия из фондов БИКЗ: 4 — МПГ 3842 Э-К-37 к. о. 1458; 5 — 6096—2747/а-1м-2916 Э-К-36; II — керамиды без определения варианта, изделия из фондов БИКЗ: 6 — 6096-2722/а-1м-2886 Э-К-36; 7 — 6096-2749/а-1м-2913 Э-К-36; 8 — 6096-2687/а-1м-2851 Э-К-36; 9 — МПГ 3928 Э-К-37 к. о. 992; 10 — 6096-2717/а-1м-2881 Э-К-36; 11 — МПГ 3855 Э-К-36

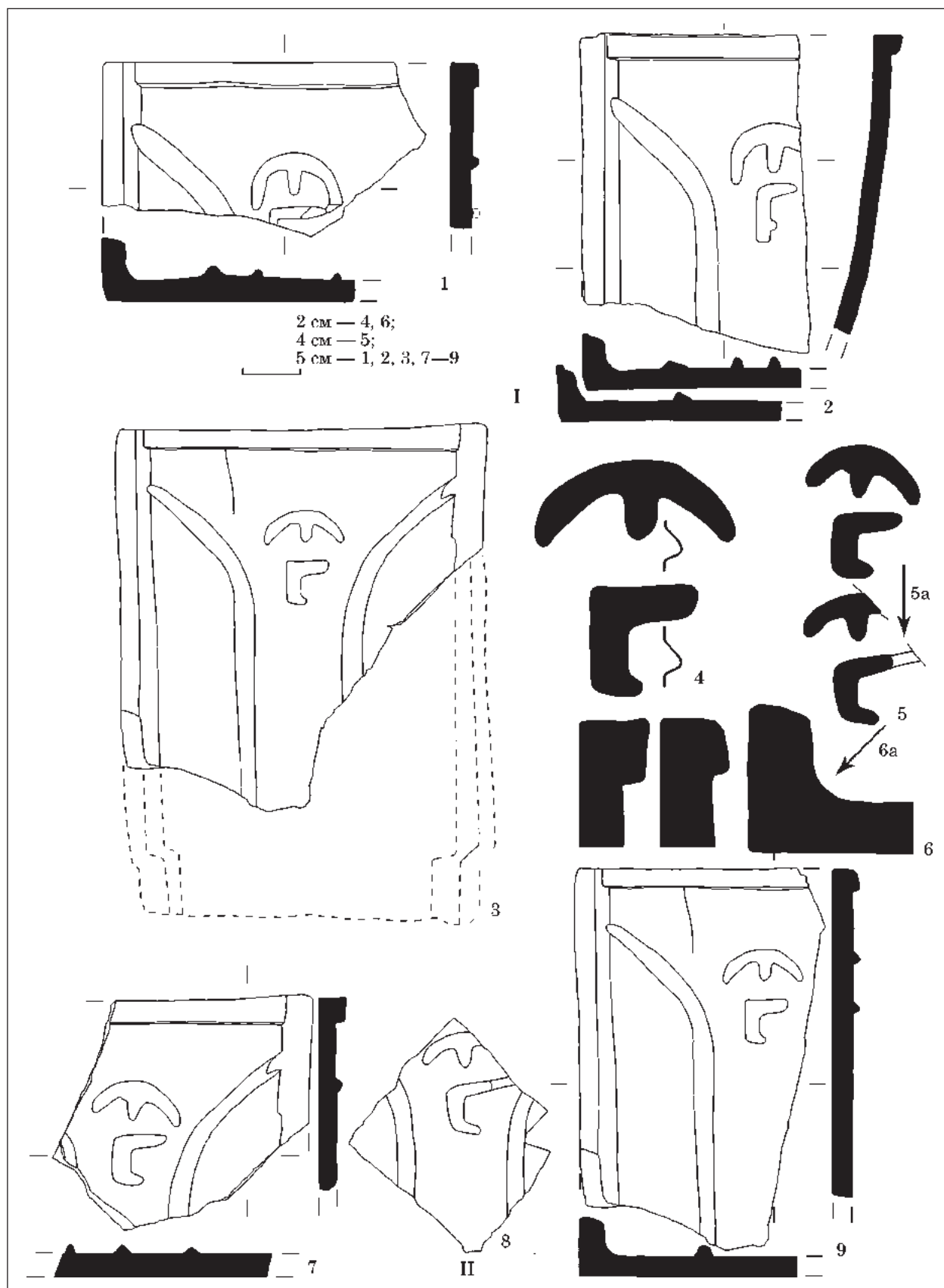

Рис. 21. Керамиды из раскопок Эски-Кермена 1936—1937 гг.: I — группа I, подгруппа 6, вариант 1: 1 — реконструкция вида керамицы варианта I/6/1; изделия из фондов БИКЗ: 2 — 6096-2756/a-1м-2920 Э-К-36; 3 — 6096-2739/a-1м-2993 Э-К-36; II — группа I, подгруппа 5, варианты 1—15

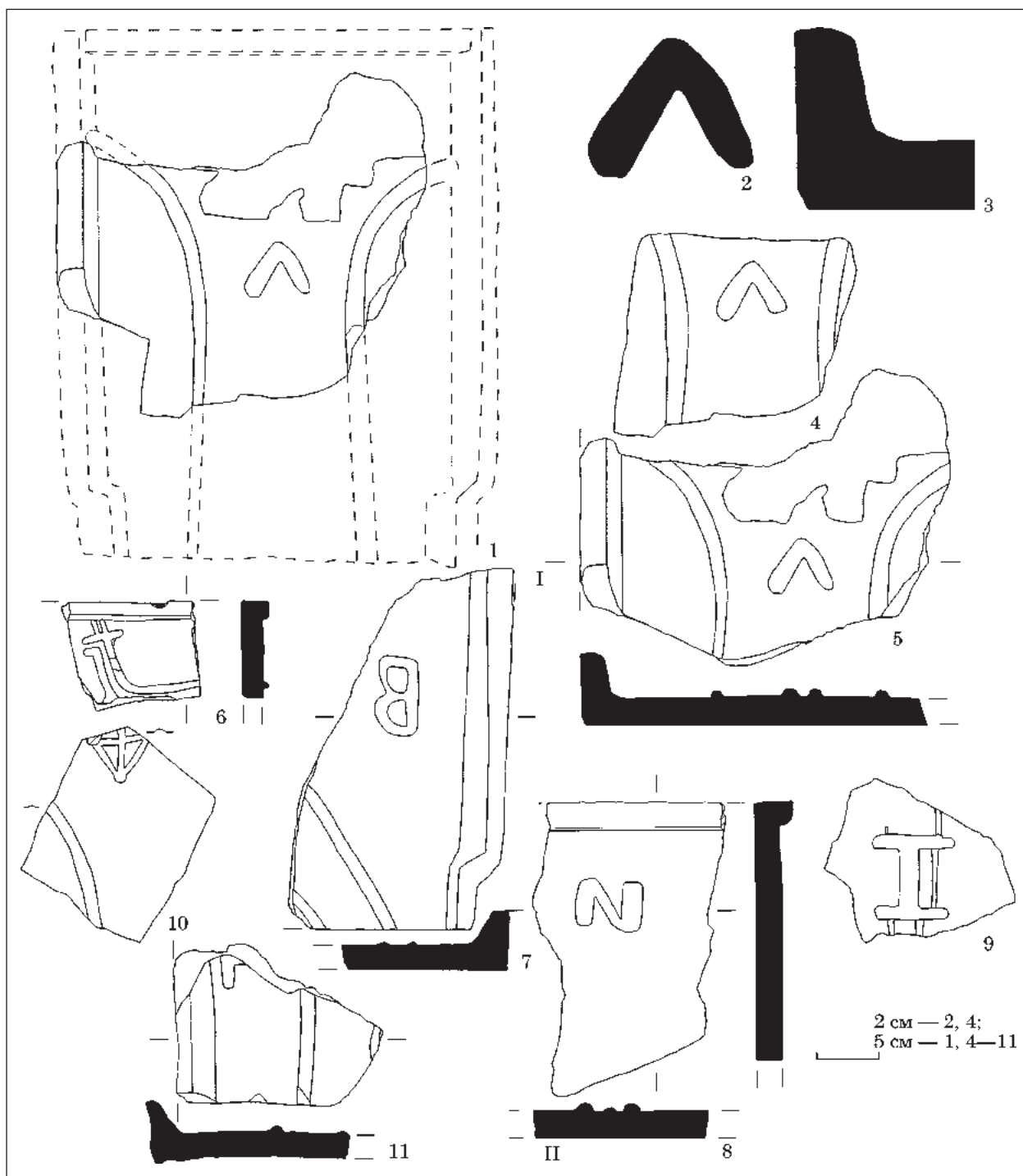

Рис. 22. Керамиды из раскопок Эски-Кермена 1936—1937 гг., группа I, подгруппа 5, вариант 2: 1 — реконструкция вида керамиды варианта I/5/2; 2 — ремесленная метка варианта I/5/2; 3 — варианты начертания ремесленной метки варианта I/5/2; изделия из фондов БИКЗ: 4 — 6096-2675/a-1м-2839 Э-К-36; 5 — 6096-2738/a-м-2902 Э-К-36; 6 — 6096-2676/a-1м-2840 Э-К-36; 7 — 6096-2742/a-1м-2912 Э-К-36; 8 — 6096-2766/a-1м-2924 Э-К-36; 9 — МПГ 3979 Э-К-37 к. о. 2030; 10 — 6096-2690/a-1м-2854 Э-К-36; 11 — 6096-2765/a-1м-2929 Э-К-36

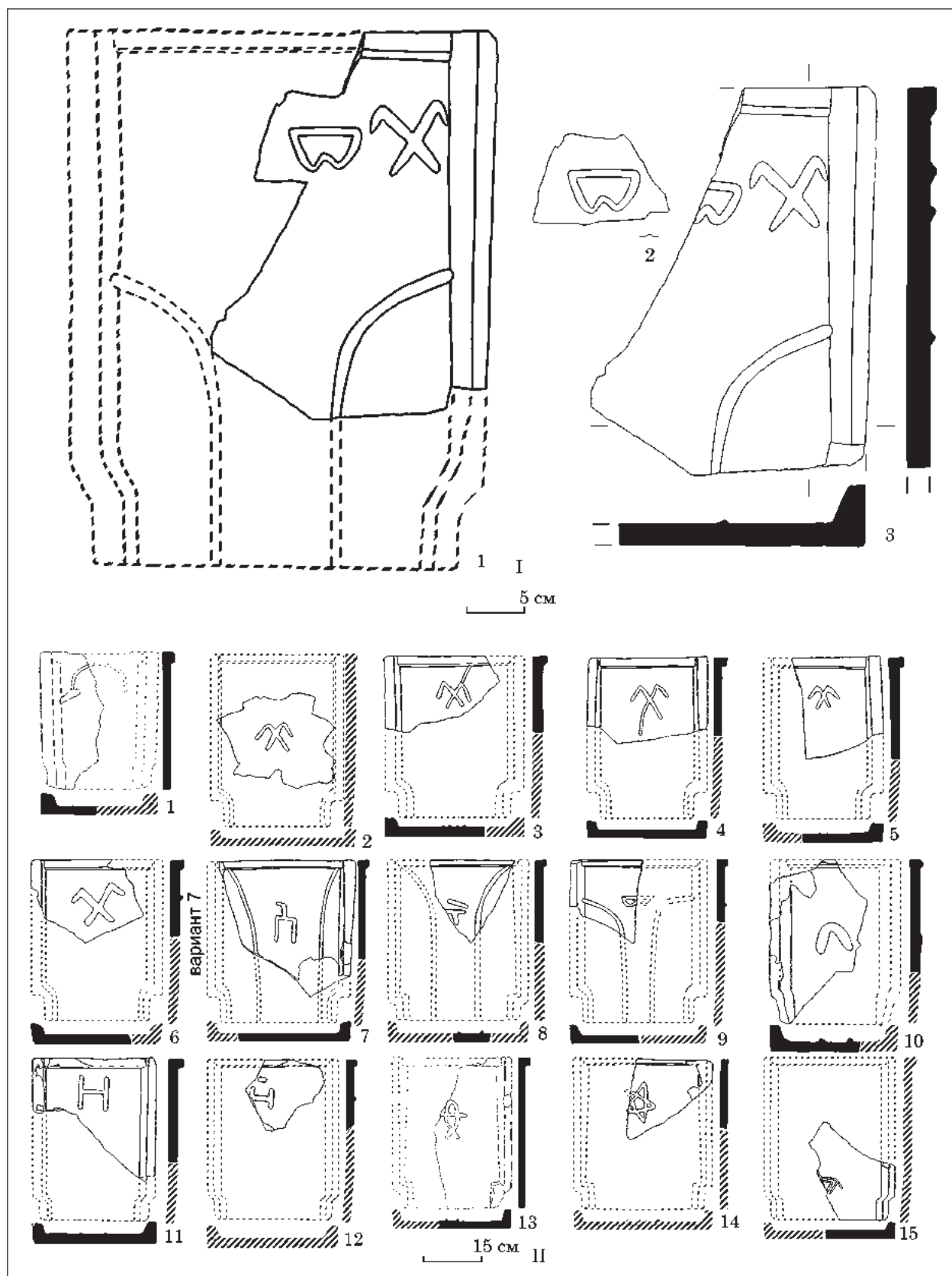

Рис. 23. Керамиды из раскопок Эски-Кермена 1936—1937 гг., группа I, подгруппа 5, вариант 3: 1 — реконструкция вида керамиды варианта I/5/3; 2 — ремесленная метка варианта I/5/3; 3 — варианты начертания ремесленной метки варианта I/5/3; 4 — сечение бокового и верхнего борта варианта I/5/3; изделия из фондов БИКЗ: 5 — МПГ 3847 Э-К-36 к. о. 1470; 6 — 6096-2756/а-1м-2920 Э-К-36; 7 — 6096-2680/а-1м-2844 Э-К-36

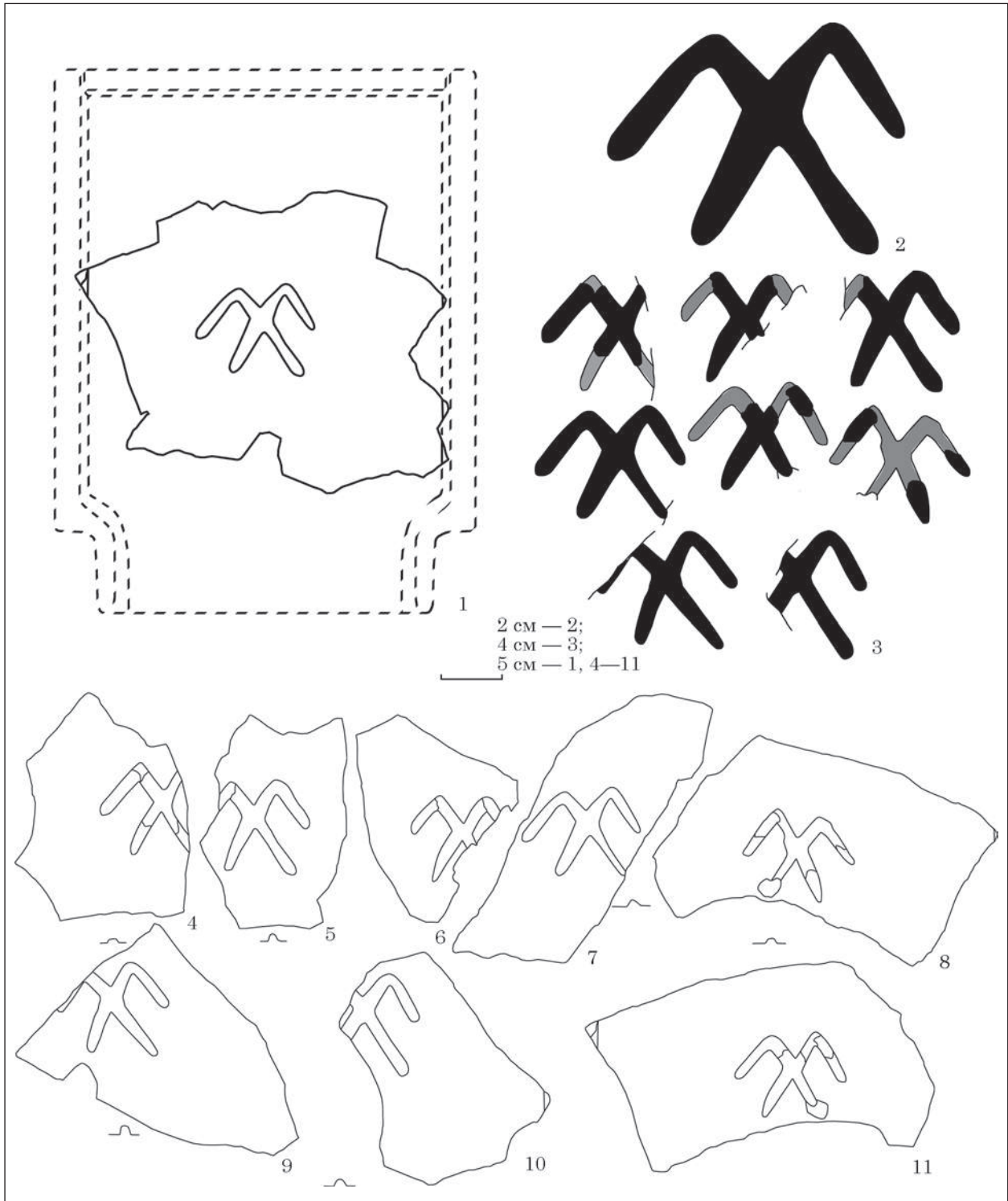

Рис. 24. Керамиды из раскопок Эски-Кермена 1936—1937 гг., группа I, подгруппа 5: I — вариант 4: 1 — реконструкция вида керамиды варианта I/5/4 (6096-2656/a-1м-2850 Э-К-36); 2 — ремесленная метка варианта I/5/4; 3 — сечение бокового борта I/5/4; II — вариант 5: 4 — реконструкция вида керамиды варианта I/5/5 (6096-2757/a-1м-2921 Э-К-36); 5 — ремесленная метка варианта I/5/10; 6 — сечение бокового борта I/5/5

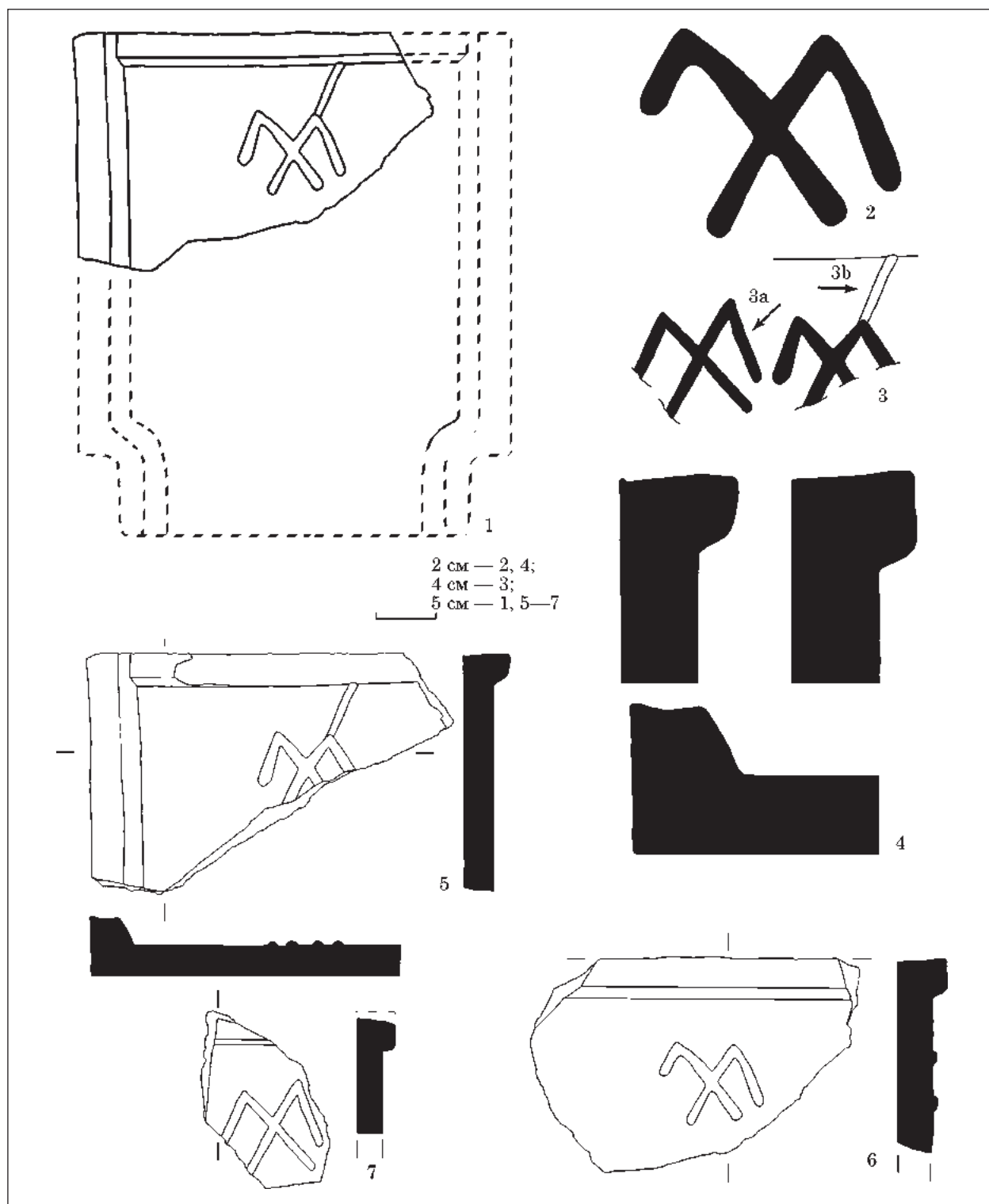

Рис. 25. Керамиди из раскопок Эски-Кермена 1936—1937 гг., группа I, подгруппа 5: I — вариант 6: 1 — реконструкция вида керамиды варианта I/5/6 (МПГ 3859 Э-К-37 к. о. 2040); 2 — ремесленная метка варианта I/5/6; 3 — сечение бокового борта I/5/6; II — вариант 7: 4 — реконструкция вида керамиды варианта I/5/7 (6096—2655/а-1м-2819 МПГ 3871 Э-К-36 к. о. 1178); 5 — ремесленная метка варианта I/5/7; 6 — сечение бокового борта I/5/7

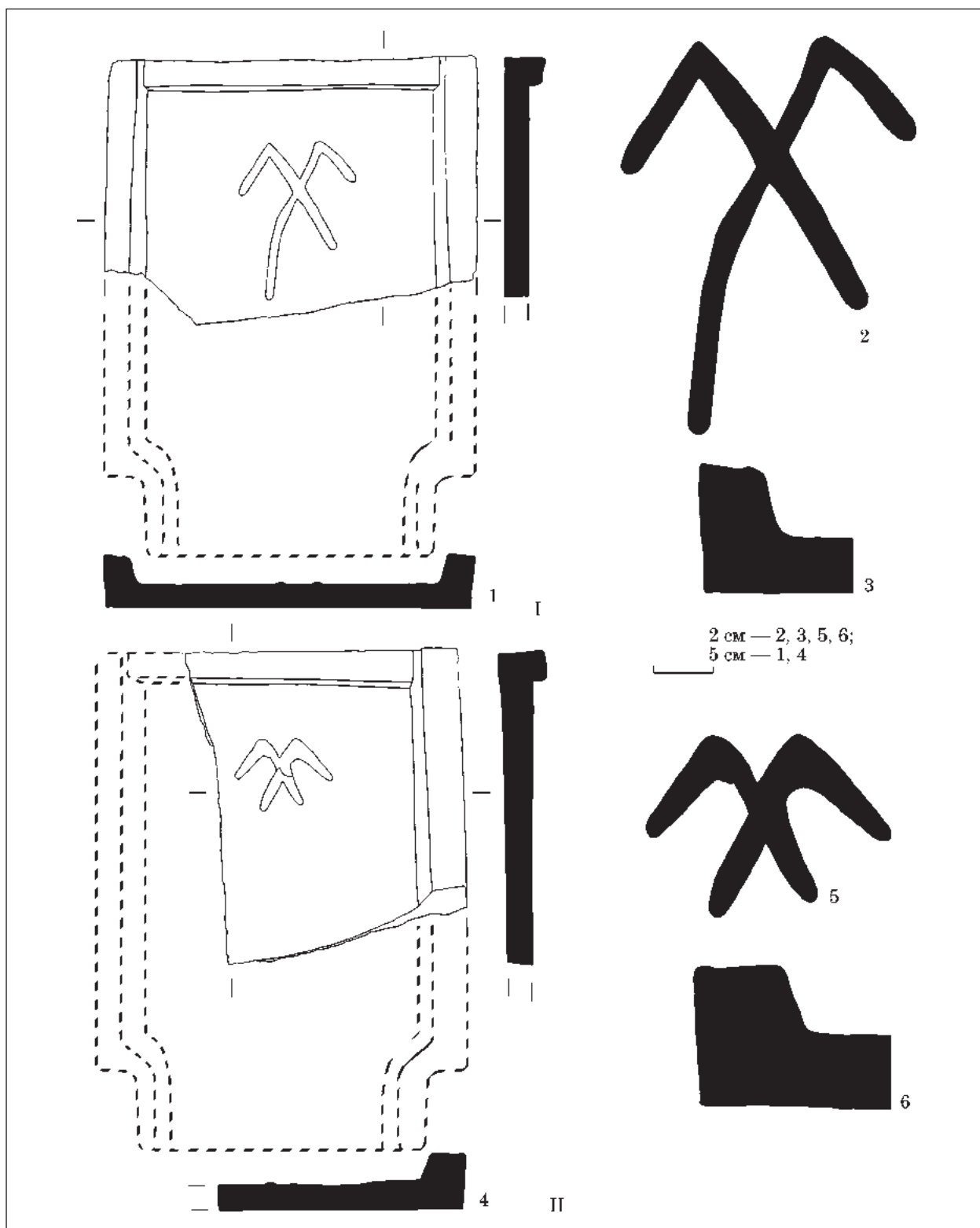

Рис. 26. Керамиды из раскопок Эски-Кермена 1936—1937 гг., группа I, подгруппа 5: I — вариант 8: 1 — реконструкция вида керамиды варианта I/5/8 (6096-2778/a-1м-2942 Э-К-36); 2 — ремесленная метка варианта I/5/8; II — вариант 9: 3 — реконструкция вида керамиды варианта I/5/9 (096-2776/a-1м-2940 Э-К-36); 4 — ремесленная метка варианта I/5/9; 5 — сечение бокового борта I/5/9

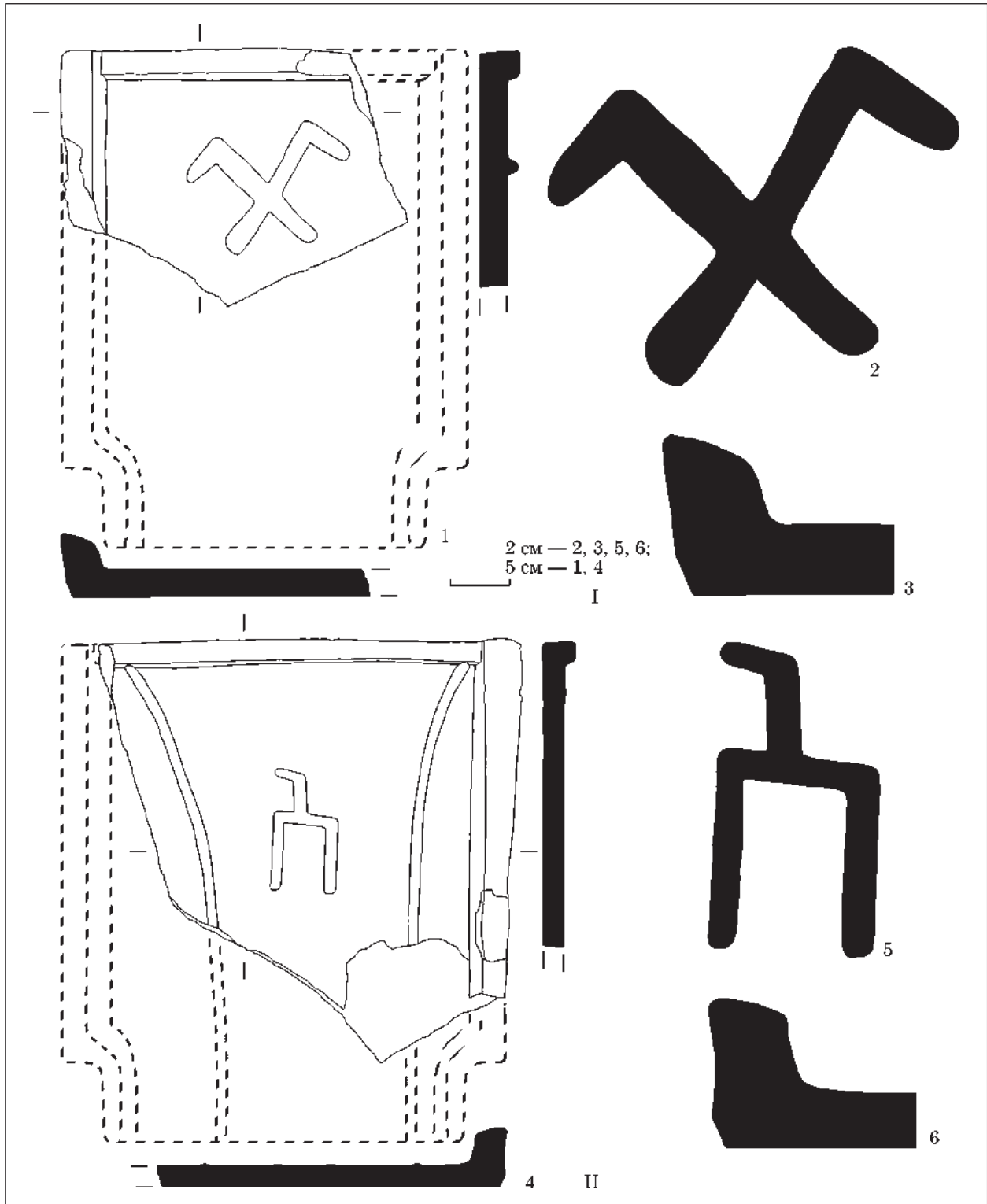

Рис. 27. Керамиды из раскопок Эски-Кермена 1936—1937 гг., группа I, подгруппа 5, вариант 10: 1 — реконструкция вида керамиды варианта I/5/10; 2 — ремесленная метка варианта I/5/10; 3 — сечение бокового борта I/5/10; изделия из фондов БИКЗ: 4 — МПГ 3882 Э-К-37 к. о. 1431; 5 — МПГ 3926 Э-К-37 к. о. 1475

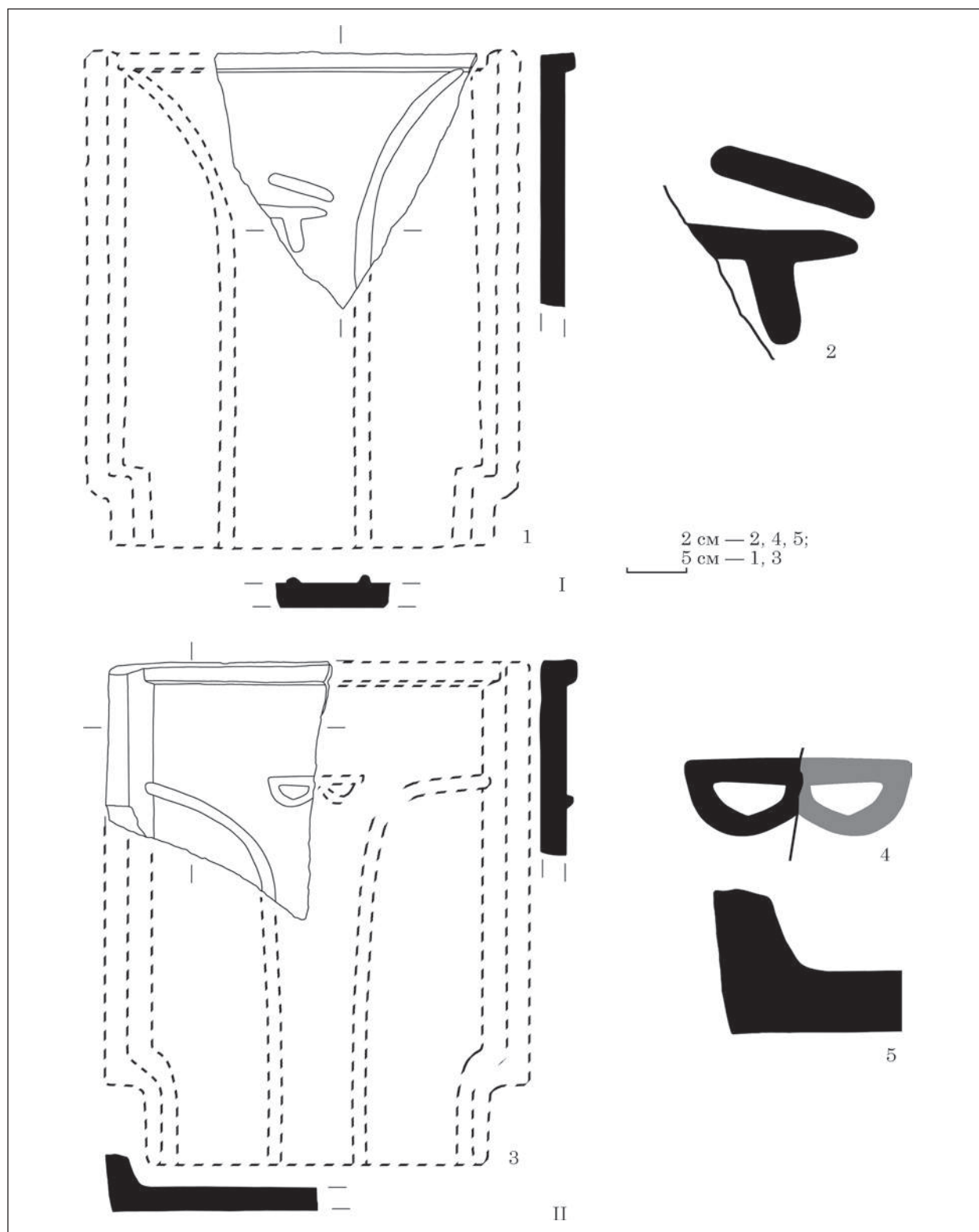

Рис. 28. Керамиды из раскопок Эски-Кермена 1936—1937 гг., группа I, подгруппа 5, вариант 11: 1 — реконструкция вида керамиды варианта I/5/11; 2 — ремесленная метка варианта I/5/11; 3 — сечение бокового борта I/5/11; изделия из фондов БИКЗ: 4 — МПГ 3848 Э-К-36 Э-К-418; 5 — 6096-2763/а-1м-2927 Э-К-36

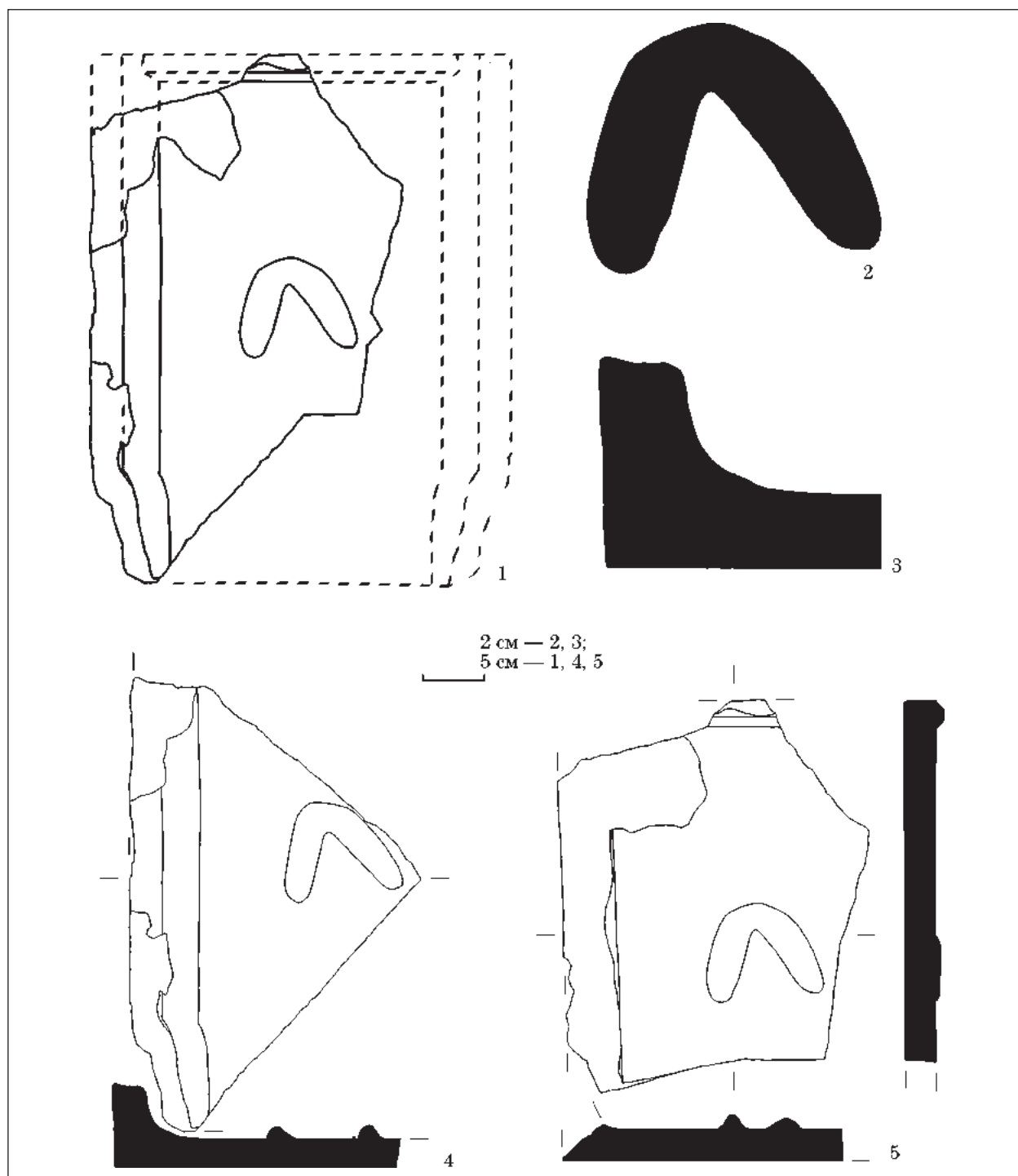

Рис. 29. Керамиды из раскопок Эски-Кермена 1936—1937 гг., группа I, подгруппа 5: I — вариант 12: 1 — реконструкция вида керамиды варианта I/5/12 (6096-2751/a-1м-2915 Э-К-36); 2 — ремесленная метка варианта I/5/12; II — вариант 13: 3 — реконструкция вида керамиды варианта I/5/13 (6096-2654/a-1м-2818 Э-К-36); 4 — ремесленная метка варианта I/5/13; 5 — сечение бокового борта I/5/13

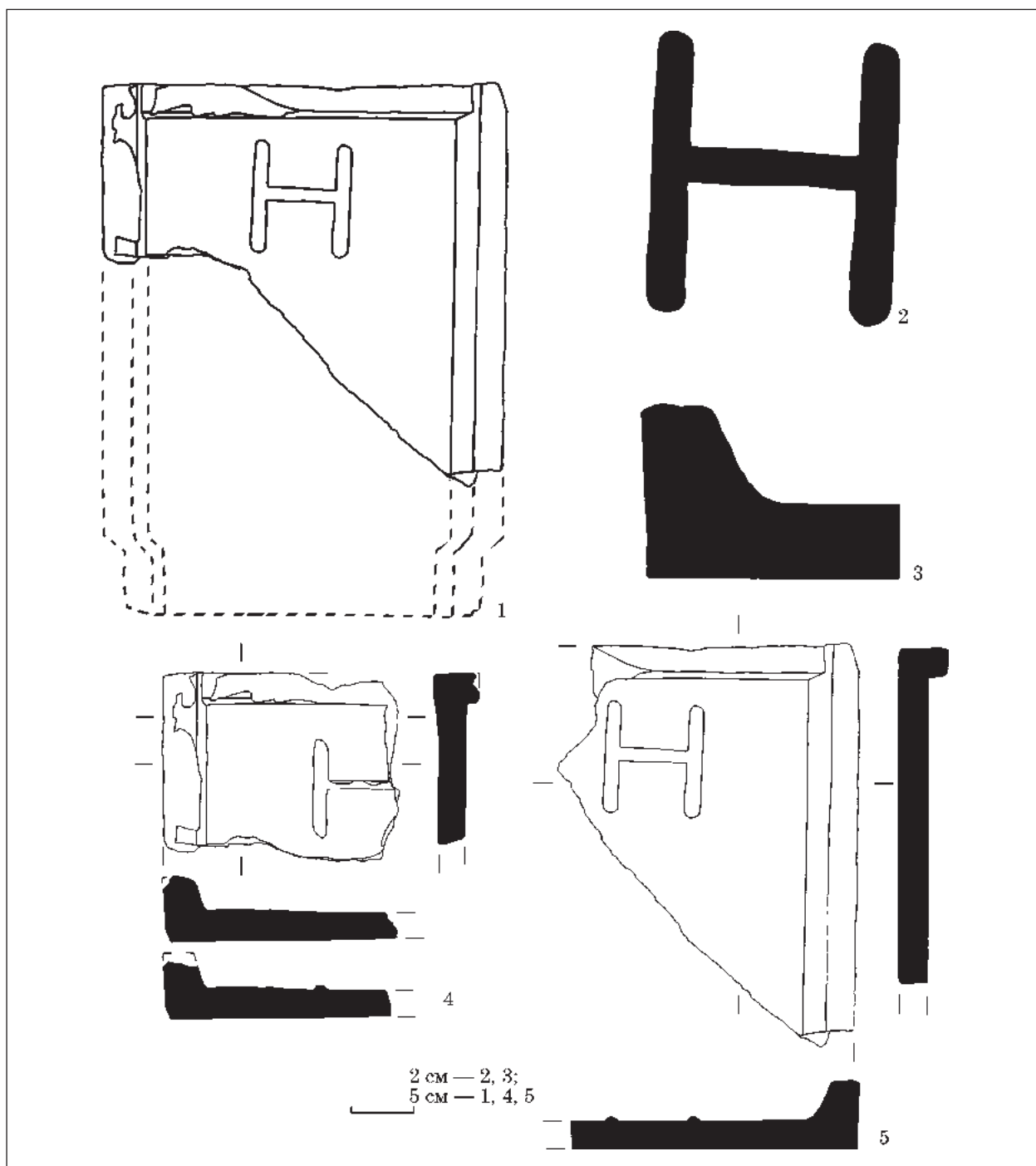

Рис. 30. Керамиды из раскопок Эски-Кермена 1936—1937 гг., группа I, подгруппа 5: I — вариант 14: 1 — реконструкция вида керамиды варианта I/5/14 (МПГ 3880 Э-К-37 к. о. 2041); 2 — ремесленная метка варианта I/5/14; II — вариант 15: 3 — реконструкция вида керамиды варианта I/5/15 (МПГ 3928 Э-К-37 к. о. 1466); 4 — ремесленная метка варианта I/5/15; 5 — сечение бокового борта I/5/15; III — керамиды без определения варианта, изделия из фондов БИКЗ: 6 — 6096-2657/а-1м-2331 Э-К-36; 7 — МПГ 3928 Э-К-37 к. о. 1466; 8 — МПГ 3842 Э-К-37 к. о. 1468; 9 — 6096-2745/а-1м-2909 Э-К-36

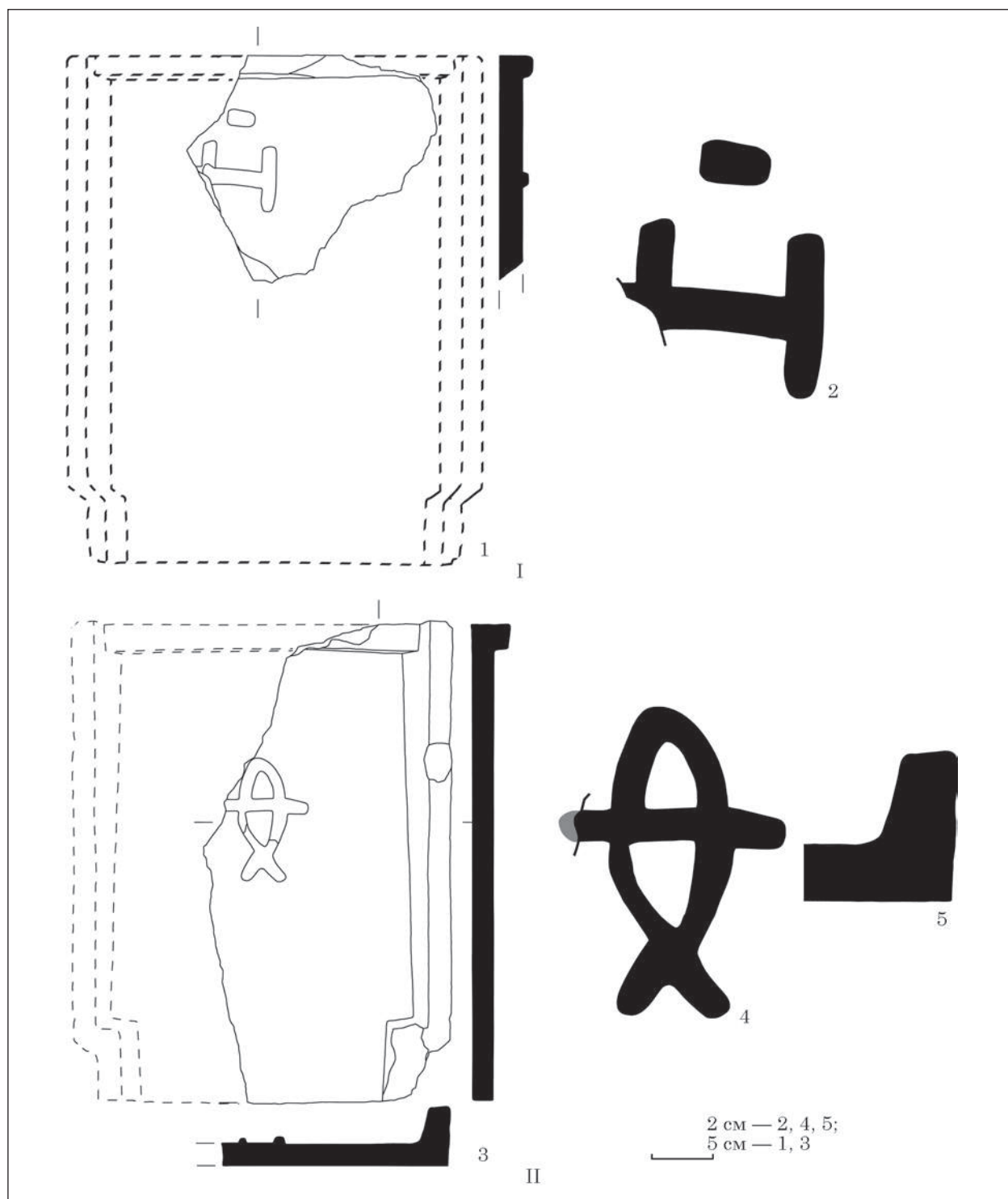

Рис. 31. Керамиды из раскопок Эски-Кермена 1936—1937 гг., группа I по херсонесской классификации, подгруппа 1: I — варианты 1—4; II — вариант 1: 1 — реконструкция вида керамиды варианта Ich/1/1 (6096-2744/a-1м-2808 Э-К-36); 2 — ремесленная метка варианта Ich/1/1; 3 — сечение бокового борта Ich/1/1; III — вариант 2: 4 — реконструкция вида керамиды варианта Ich/1/2 (6096-2667/a-1м-2831 Э-К-36); 5 — ремесленная метка варианта Ich/1/2

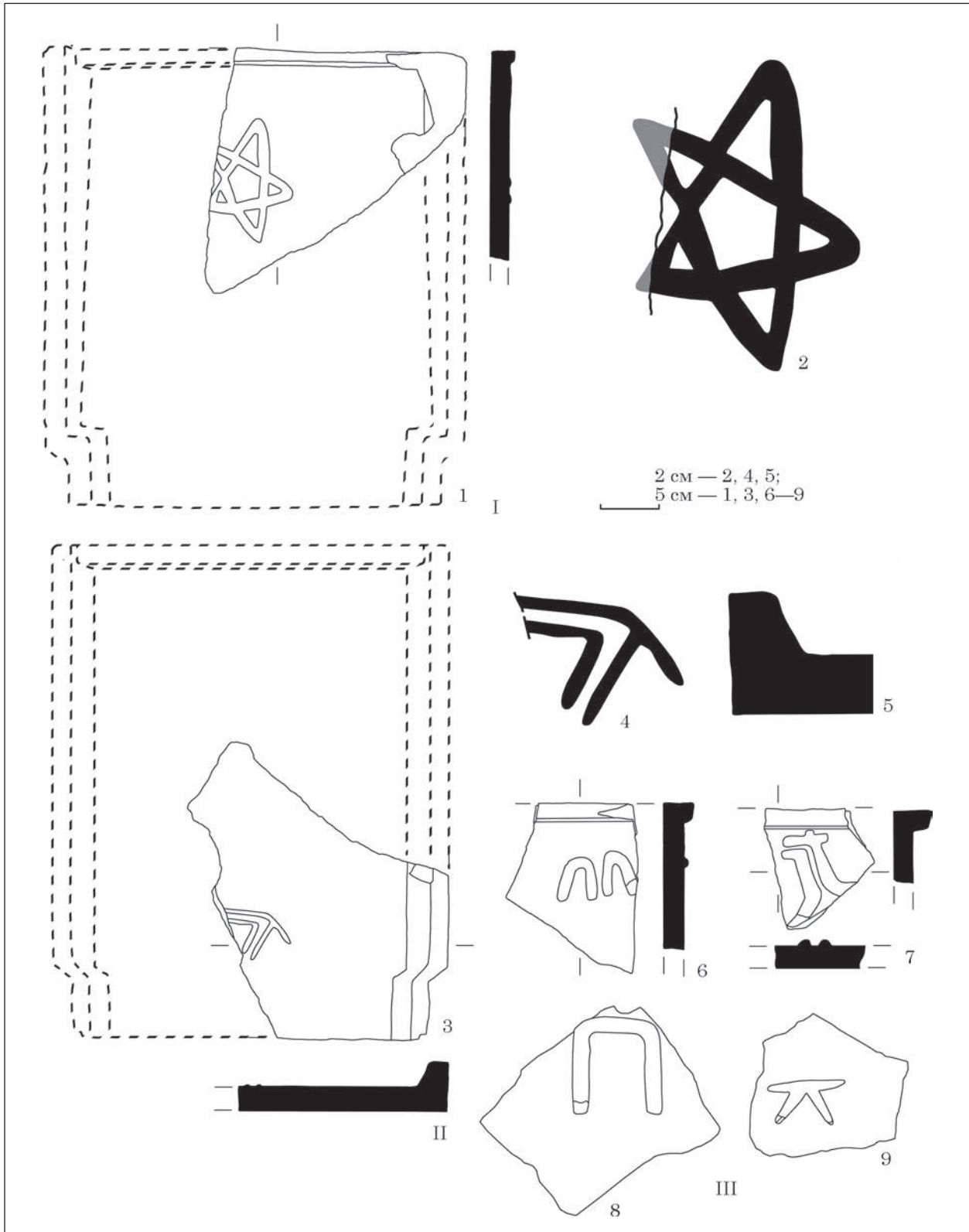

Рис. 32. Керамиды из раскопок Эски-Кермена 1936—1937 гг., группа I по херсонесской классификации, подгруппа 1: I — вариант 3: 1 — реконструкция вида керамицы варианта Ich/1/3; 2 — ремесленная метка варианта Ich/1/3; изделия из фондов БИКЗ: 3 — 6096—2660/a-1м-2824 Э-К-36; 4 — МПГ 3926 Э-К-37 к. о. 2033 Э-К-5 307; 5 — МПГ 4114 Э-К-37 к. о. 1987 Э-К-5 295; 6 — МПГ 3883 Э-К-37 Э-К-5 527; II — вариант 4: 7 — реконструкция вида керамицы варианта Ich/1/4 (6096-2685/a-1м-2849 Э-К-36); 8 — ремесленная метка варианта Ich/1/4

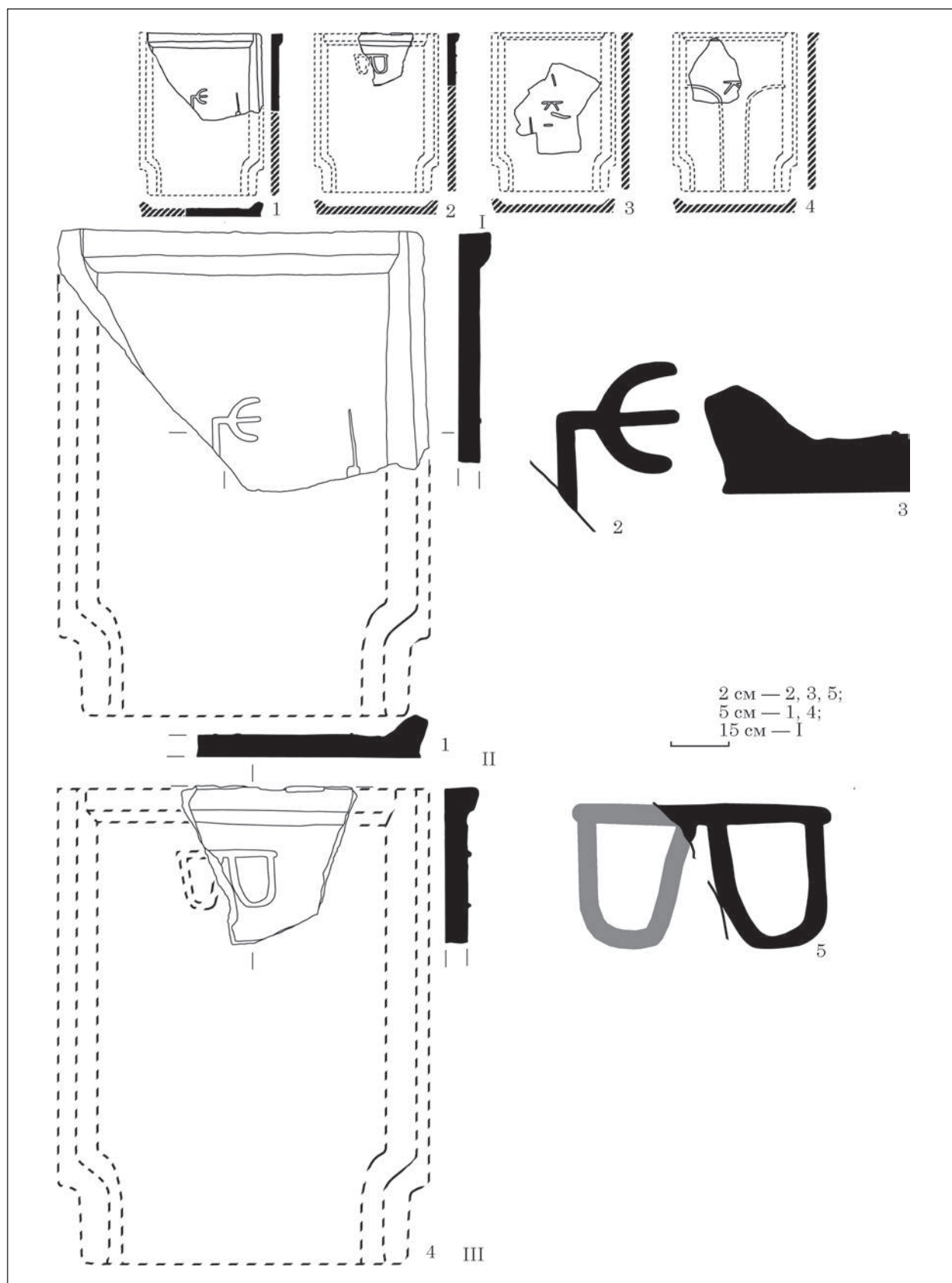

Рис. 33. Керамиды из раскопок Эски-Кермена 1936—1937 гг., группа I по херсонесской классификации: I — подгруппа 1, керамида без определения варианта, изделия из фондов БИКЗ: 1 — 6096-2693/а-1м-2857 Э-К-36; 2 — 6096-2725/а-1м-2889 Э-К-36; 3 — 6096-2740/а-1м-2907 Э-К-36; II — подгруппа 2, варианты 1—3; III — вариант 1: 4 — реконструкция вида керамида варианта Ich/2/1; 5 — ремесленная метка варианта Ich/2/1; 6 — сечение бокового борта Ich/2/1; изделия из фондов БИКЗ: 7 — МПГ 3928 Э-К-37 Э-К-4 884; 8 — МПГ 3842 Э-К-37 к. о. 2058; 9 — МПГ 3920 Э-К-37 к. о. 2152 Э-К-4 1100; 10 — 6096-2762/а-1м-2925 эк36 МПГ 2592эк36; IV — подгруппа 2, керамида без определения варианта, изделия из фондов БИКЗ: 11 — МПГ 3853 Э-К-37 к. о. 2045; 12 — МПГ 3926 Э-К-37 к. о. 2056; 13 — 6096-2777/а-1м-2941 Э-К-36 МПГ 3930 Э-К-36; 14 — 6096-2767/а-1м-2931 эк36 МПГ 3855 Э-К-36

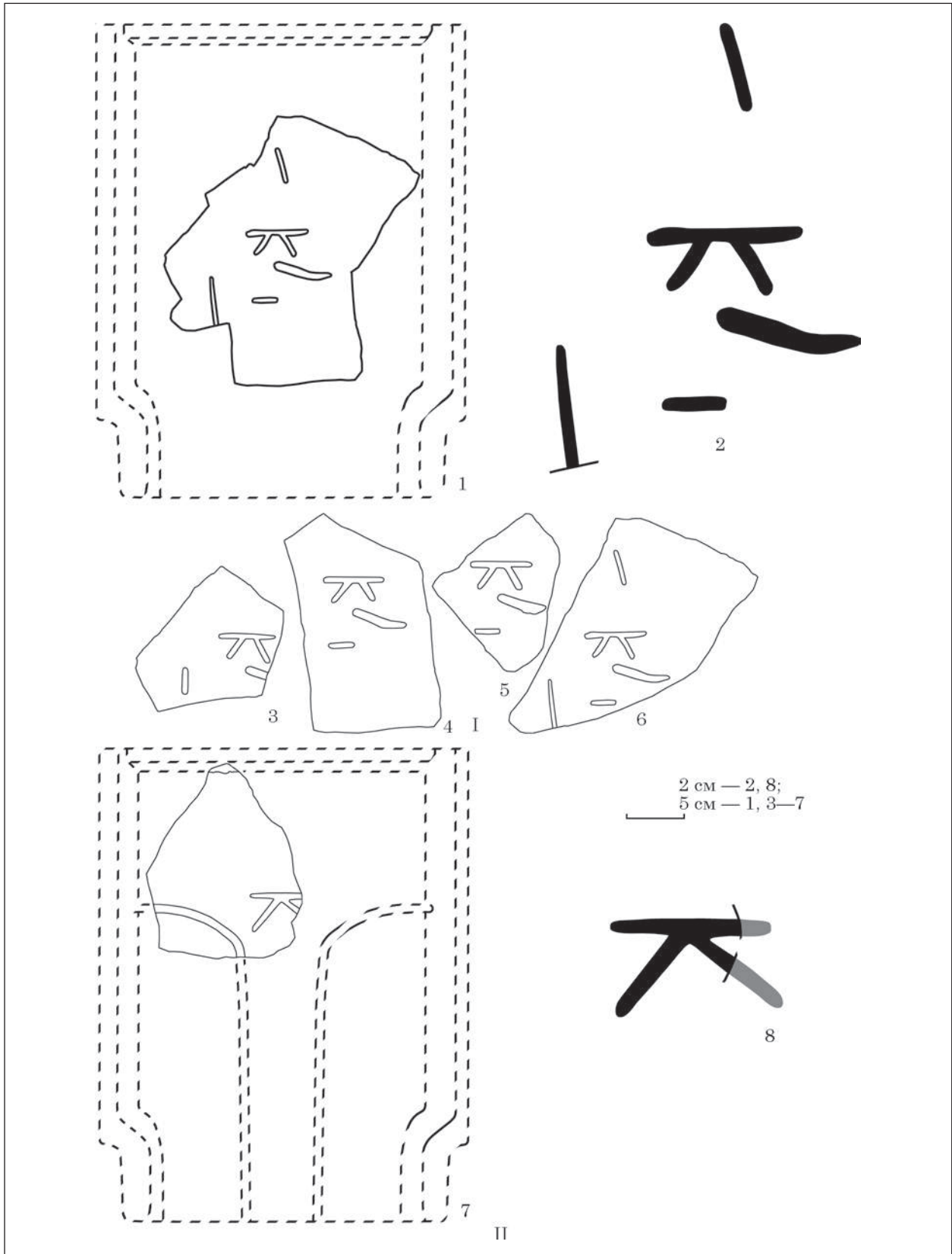

Рис. 34. Керамиды из раскопок Эски-Кермена 1936—1937 гг., группа I по херсонесской классификации, подгруппа 2: I — вариант 2: 1 — реконструкция вида керамицы варианта Ich/2/2; 2 — ремесленная метка варианта Ich/2/2; изделия из фондов БИКЗ: 3 — номер утрачен; 4 — 6096-2728/а-1м-2892 Э-К-37; II — вариант 3: 5 — реконструкция вида керамицы варианта Ich/2/3 (МПГ 3926 к. о. 2038 Э-К-37); 6 — ремесленная метка варианта Ich/2/3; 7 — сечение бокового и верхнего борта варианта Ich/2/3; III — керамица из фондов БИКЗ подгруппы 2 с клеймом, МПГ 2499 Э-К-36

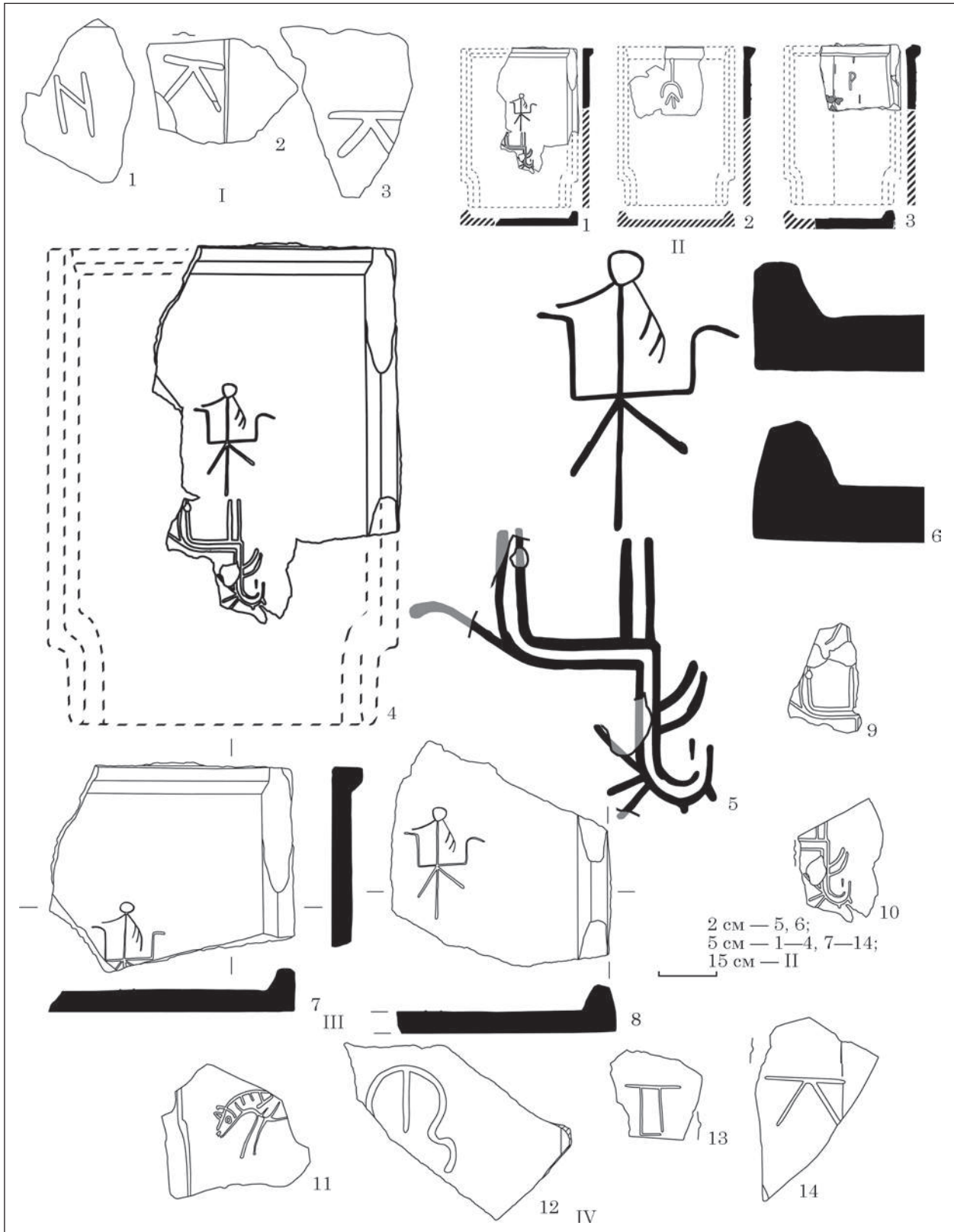

Рис. 35. Керамиды из раскопок Эски-Кермена 1936—1937 гг., группа II, подгруппа 1: I — варианты 1, 2; II — вариант 1: 1 — реконструкция вида керамиды варианта II/1/1 (МПГ 3894 Э-К-36 к. о. 2050); 2 — ремесленная метка варианта II/1/1; 3 — сечение бокового борта II/1/1; III — вариант 2: 4 — реконструкция вида керамиды варианта II/1/2 (МПГ 3880 Э-К-37 к. о. 1417); 5 — сечение бокового борта II/1/2; IV — керамиды без определения варианта, изделия из фондов БИКЗ: 6 — МПГ 3928 Э-К-37 к. о. 1996; 7 — МПГ 3926 Э-К-37 к. о. 2029; 8 — 3344/а-м-2987 Э-К-36 МПГ 3845 Э-К-36 п.о.443; 9 — 6096—2719/а-м-2876 Э-К-36

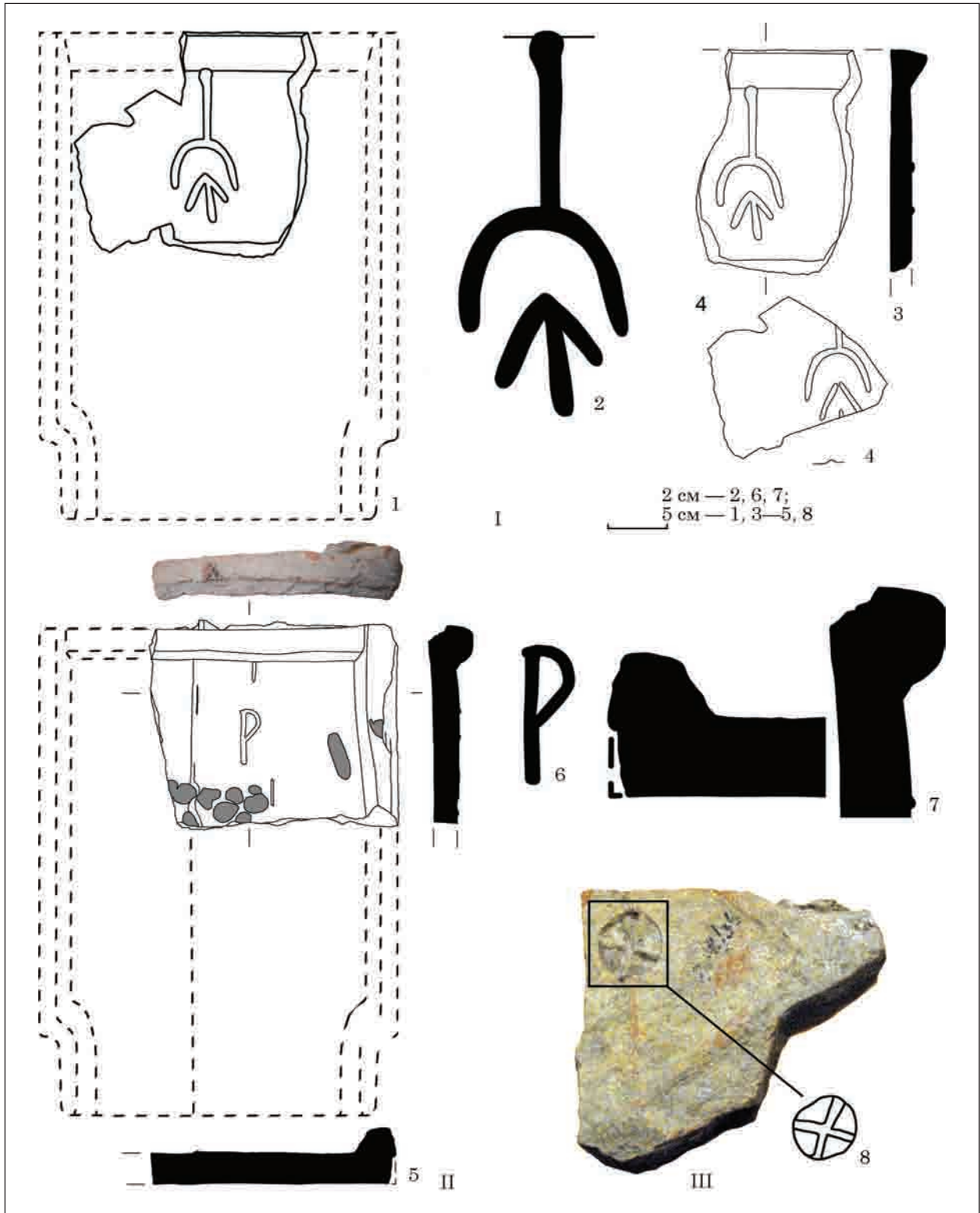

Рис. 36. Керамиды из раскопок Эски-Кермена 1936—1937 гг., группа II, подгруппа 2: I — варианты 1—5; II — вариант 1: 1 — реконструкция вида керамиды варианта II/2/1; 2 — ремесленная метка варианта II/2/1; 3 — варианты начертания ремесленной метки варианта II/2/1; 4 — сечение бокового борта II/2/1; изделия из фондов БИКЗ: 5 — МПГ 3926 Э-К-37 к. о. 2052; 6 — 6096—2694/а-1м-2858 Э-К-36; 7 — МПГ 3926 Э-К-37 к. о. 2027; 8 — МПГ 3925 Э-К-37 к. о. 2057

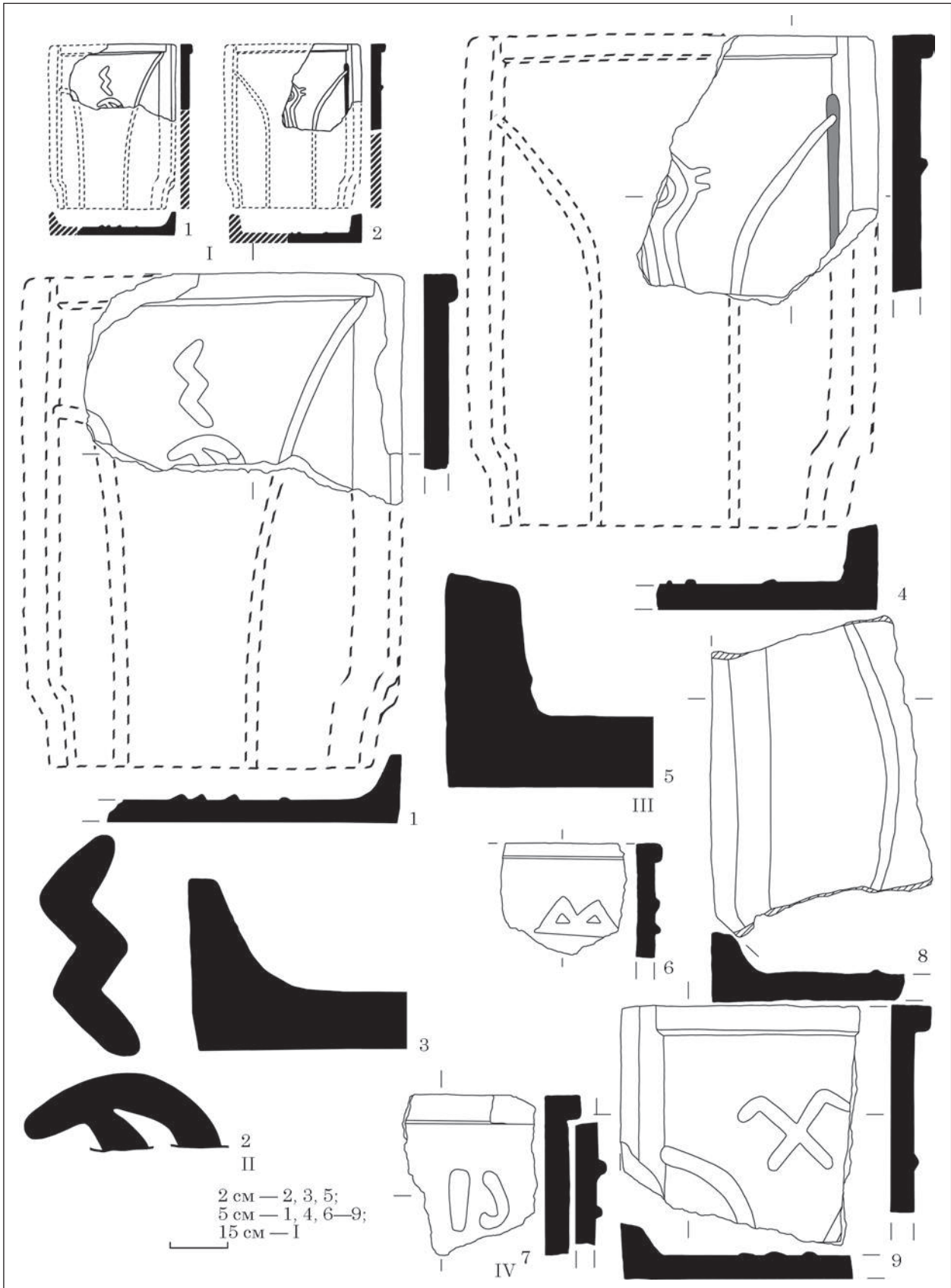

Рис. 37. Керамиды из раскопок Эски-Кермена 1936—1937 гг., группа II, подгруппа 2: I — вариант 2: 1 — реконструкция вида керамиды варианта II/2/2; 2 — ремесленная метка варианта II/2/2; 3 — варианты начертания ремесленной метки варианта II/2/2; 4 — сечение бокового борта II/2/2; изделия из фондов БИКЗ: 5 — МПГ 3840 Э-К-37 к. о. 1449; 6 — МПГ 3928 Э-К-37 к. о. 2008; 7 — МПГ 3926 Э-К-37 к. о. 2145; 8 — 6096-2677/а-1м-2845 Э-К-36; 9 — МПГ 3926 Э-К-37 к. о. 1418; II — вариант 3: 10 — реконструкция вида керамиды варианта II/2/3; 11 — ремесленная метка варианта II/2/3; 12 — варианты начертания ремесленной метки варианта II/2/3; 13 — сечение бокового борта II/2/3; изделия из фондов БИКЗ: 14 — 6096—2729/а-1м-2993 Э-К-36; 15 — МПГ 3928 Э-К-37 к. о. 2035; 16 — 6096—2743/а-1м-2907 Э-К-36 МПГ 3920 к. о. 2076 Э-К-37

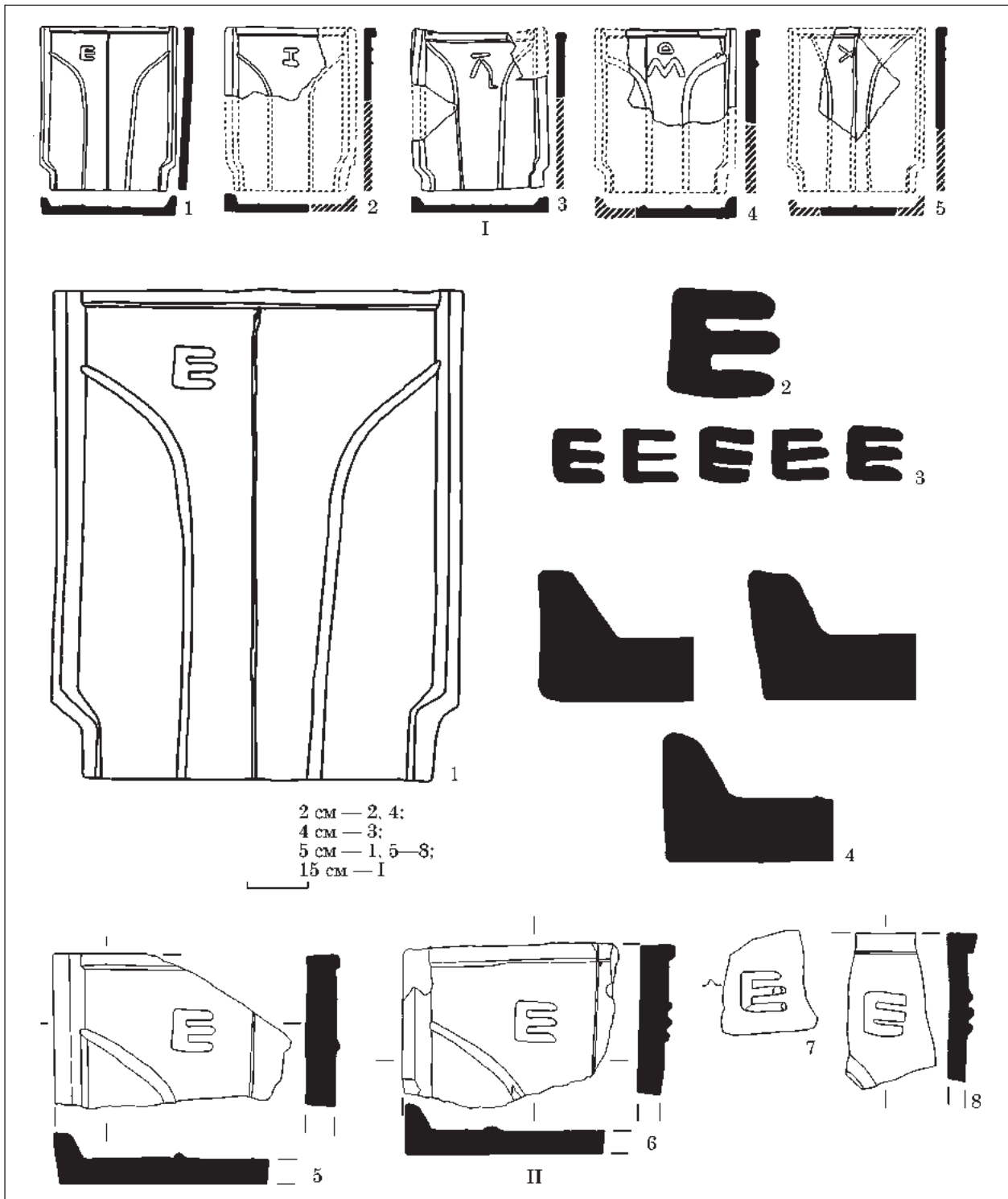

Рис. 38. Керамиды из раскопок Эски-Кермена 1936—1937 гг., группа II, подгруппа 2: I — вариант 4: 1 — реконструкция вида керамиды варианта II/2/4; 2 — ремесленная метка варианта II/2/4; 3 — сечение бокового борта II/2/4; 4 — изделия из фондов БИКЗ, 6096-2652/а-1м-2810 Э-К-36; II — вариант 5: 5 — реконструкция вида керамиды варианта II/2/5 (6096-2772/а-1м-2931 Э-К-36); 6 — ремесленная метка варианта II/2/1; III — керамиды без определения варианта, изделия из фондов БИКЗ: 7 — к. о. 1423; 8 — МПГ 3926 Э-К-37 к. о. 1452; 9 — МПГ 3868 Э-К-37 к. о. 1416

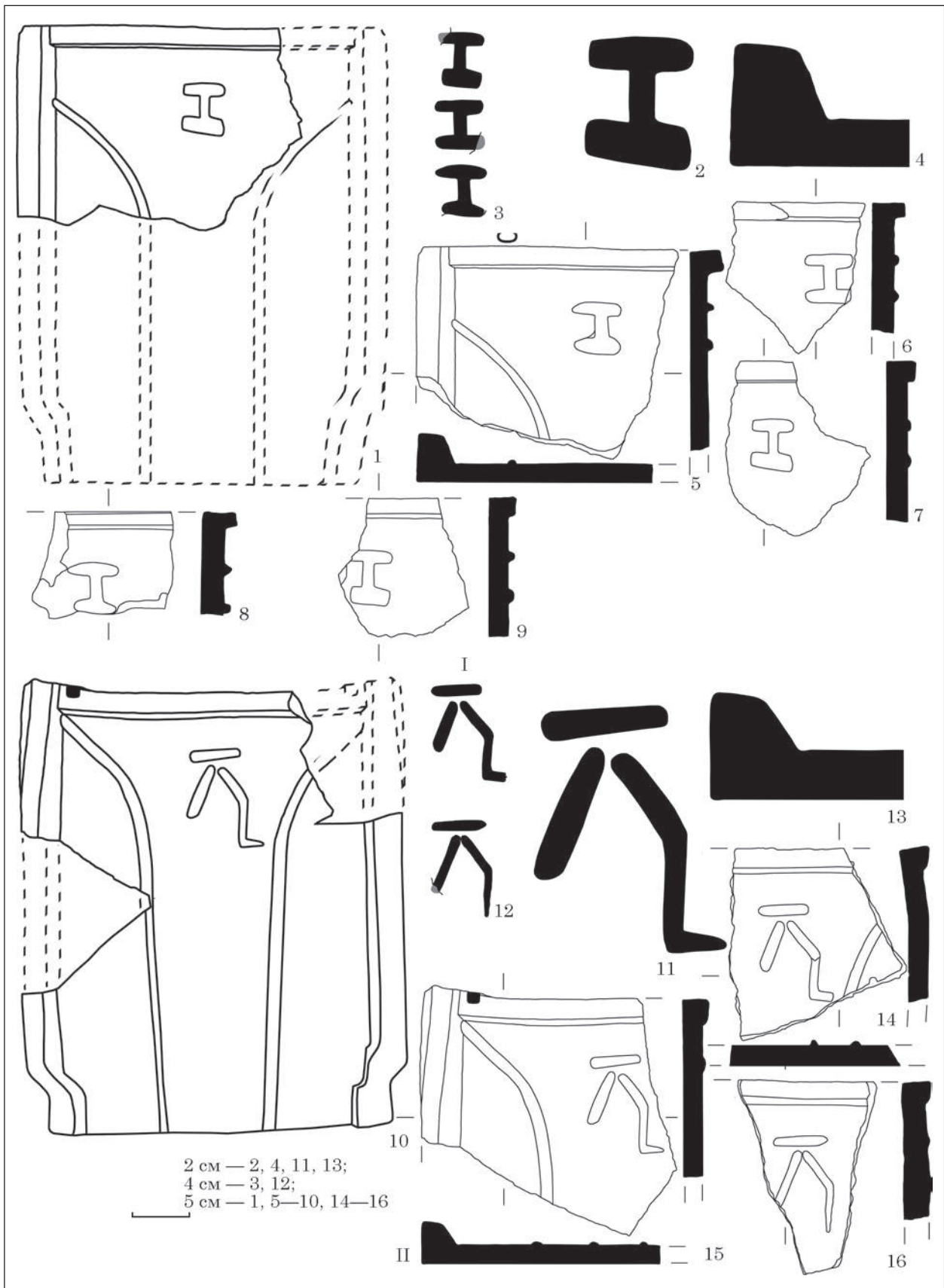

Рис. 39. Керамиды из раскопок Эски-Кермена 1936—1937 гг., группа II, подгруппа 3, варианты 1—17

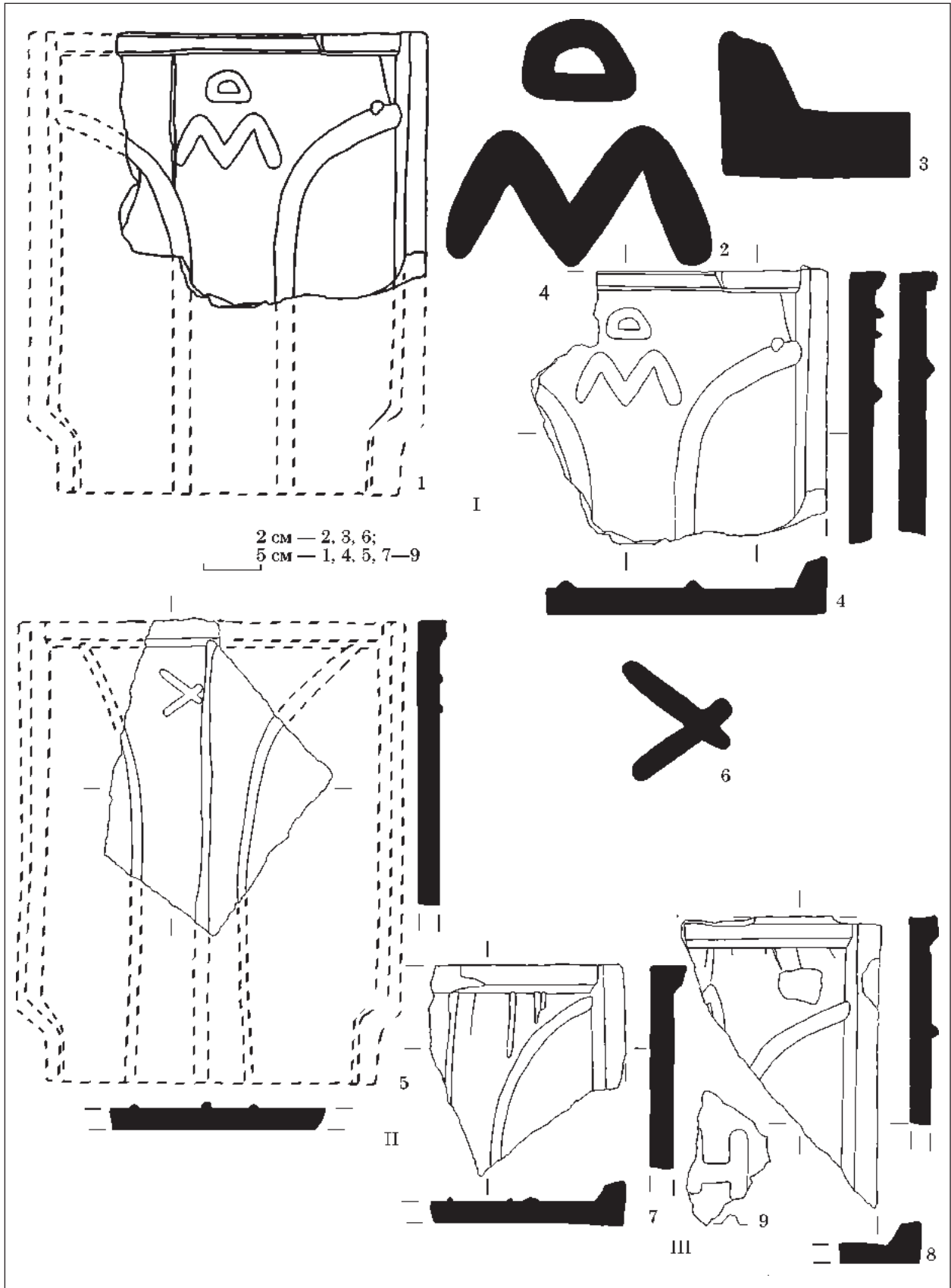

Рис. 40. Керамиды из раскопок Эски-Кермена 1936—1937 гг., группа II, подгруппа 3, вариант 1: 1 — реконструкция вида керамиды варианта II/3/1; 2 — ремесленная метка варианта II/3/1; 3 — сечение бокового борта II/3/1; 4 — МПГ 3926 Э-К-37 к. о. 2092; изделия из фондов БИКЗ: 5 — 6096-2775/а-1м-2937 Э-К-36; 6 — 6096-2737/а-1м-2901 Э-К-36; 7 — 3344—35/а-м-2990 Э-К-36

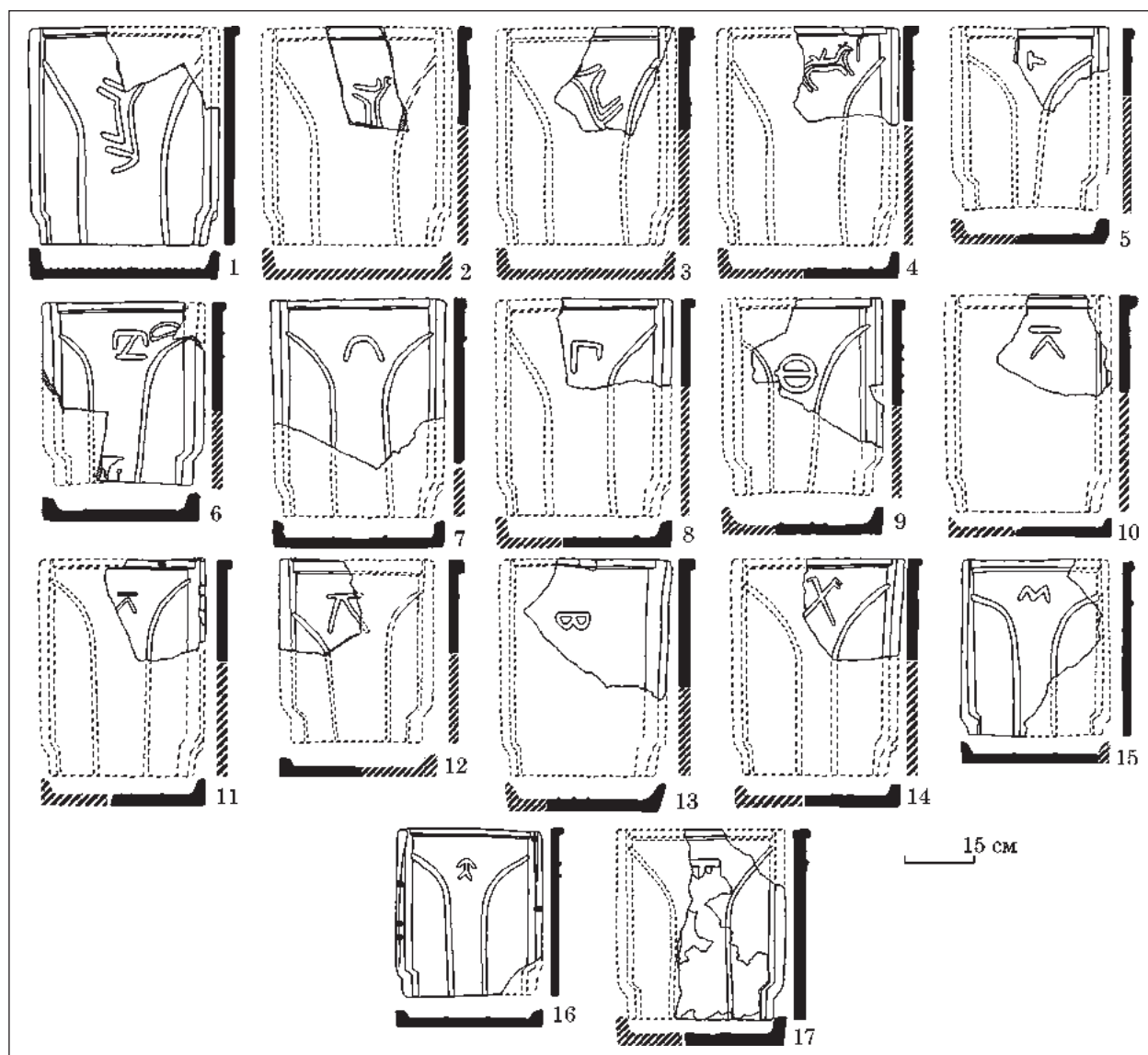

Рис. 41. Керамиды из раскопок Эски-Кермена 1936—1937 гг., группа II, подгруппа 3: I — вариант 2: 1 — реконструкция вида керамиды варианта II/3/2 (МПИГ 2874 к. о. 1385 Э-К-28); 2 — ремесленная метка варианта II/3/2; II — вариант 3: 3 — реконструкция вида керамиды варианта II/3/3 (МПИГ 3842 Э-К-37 к. о. 1392); 4 — ремесленная метка варианта II/3/3

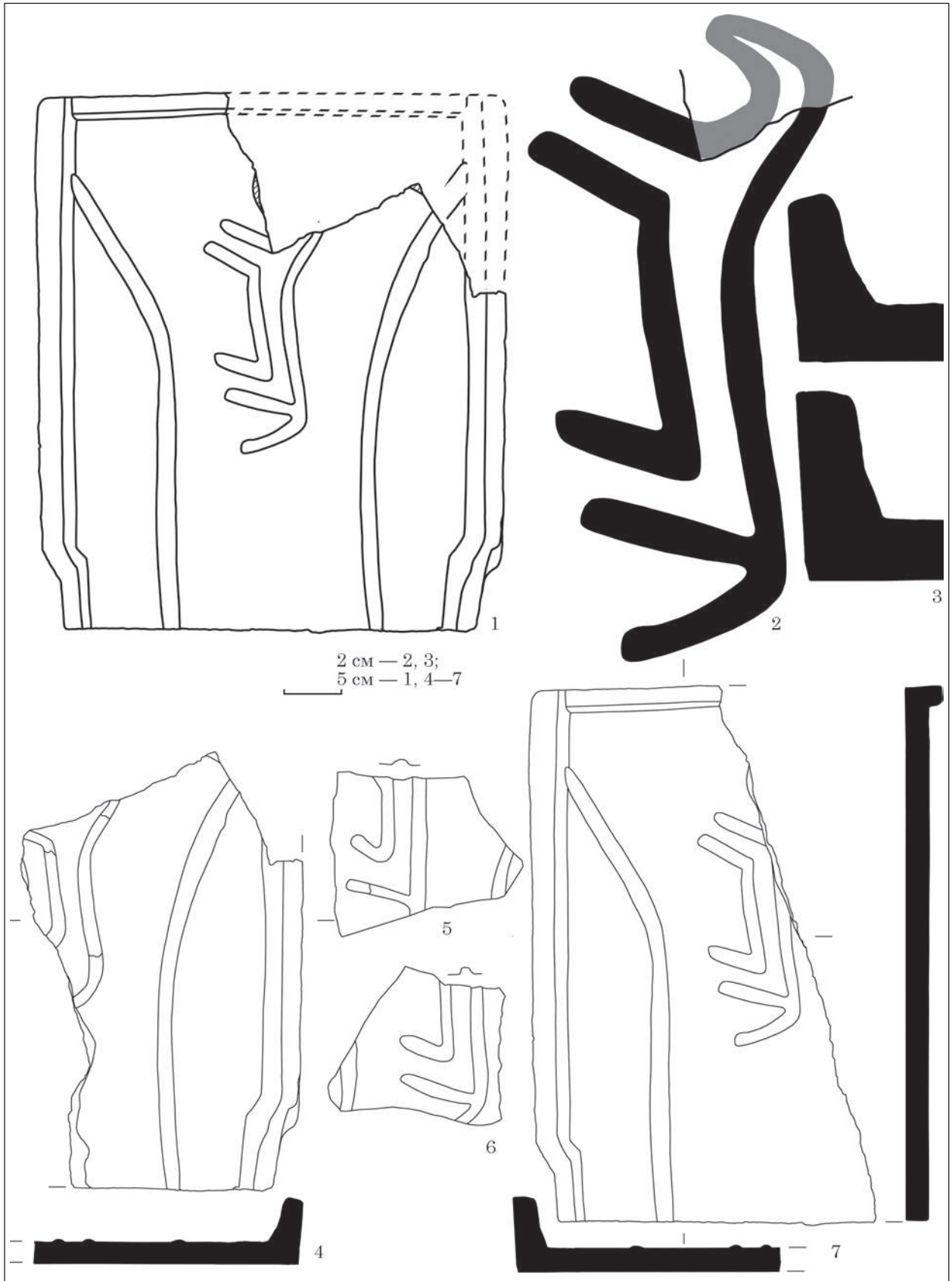

Рис. 42. Керамиды из раскопок Эски-Кермена 1936—1937 гг., группа II, подгруппа 3: I — вариант 4: 1 — реконструкция вида керамиды варианта II/3/4 (6096-2653/a-1м-2817 Э-К-36); 2 — ремесленная метка варианта II/3/4; 3 — сечение бокового борта II/3/4; II — вариант 5: 4 — реконструкция вида керамиды варианта II/3/5 (6096-2695/a-1м-2859 Э-К-36); 5 — ремесленная метка варианта II/3/5; 6 — сечение бокового борта II/3/5

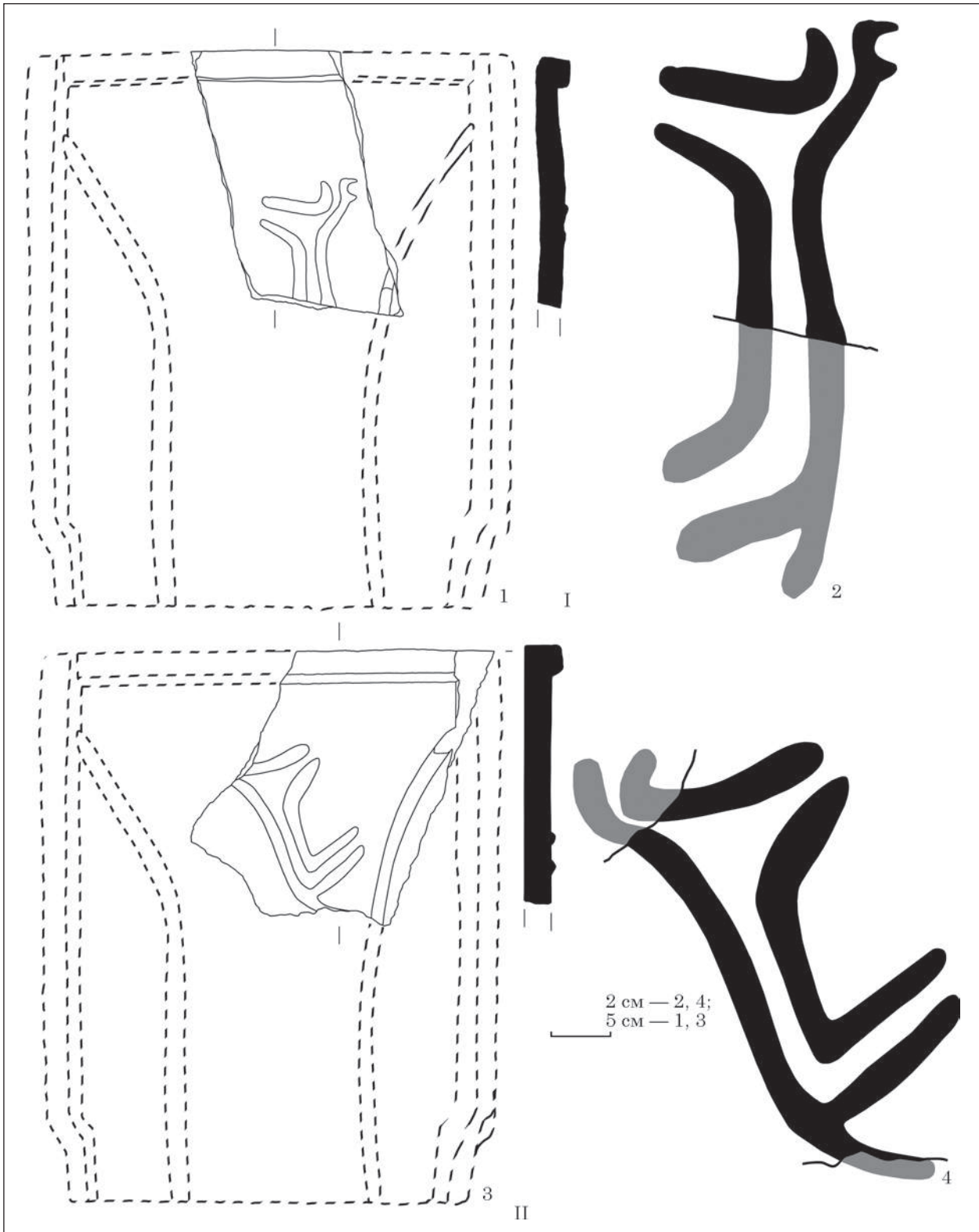

Рис. 43. Керамиды из раскопок Эски-Кермена 1936—1937 гг., группа II, подгруппа 3, вариант 6: 1 — реконструкция вида керамицы варианта II/3/6; 2 — ремесленная метка варианта II/3/6; 3 — варианты начертания ремесленной метки варианта II/3/6; 4 — сечение бокового борта II/3/6; изделия из фондов БИКЗ: 5 — МПГ 3926 Э-К-37; 6 — 6096-2755/а-1м-2915 Э-К-36; 7 — МПГ 3837 Э-К-36 по559; 8 — 6114-1478/а-м-4561 Э-К-36; 9 — МПГ 3926 Э-К-37 к. о. 2128; 10 — 6096-2682/а-1м-3826 Э-К-36

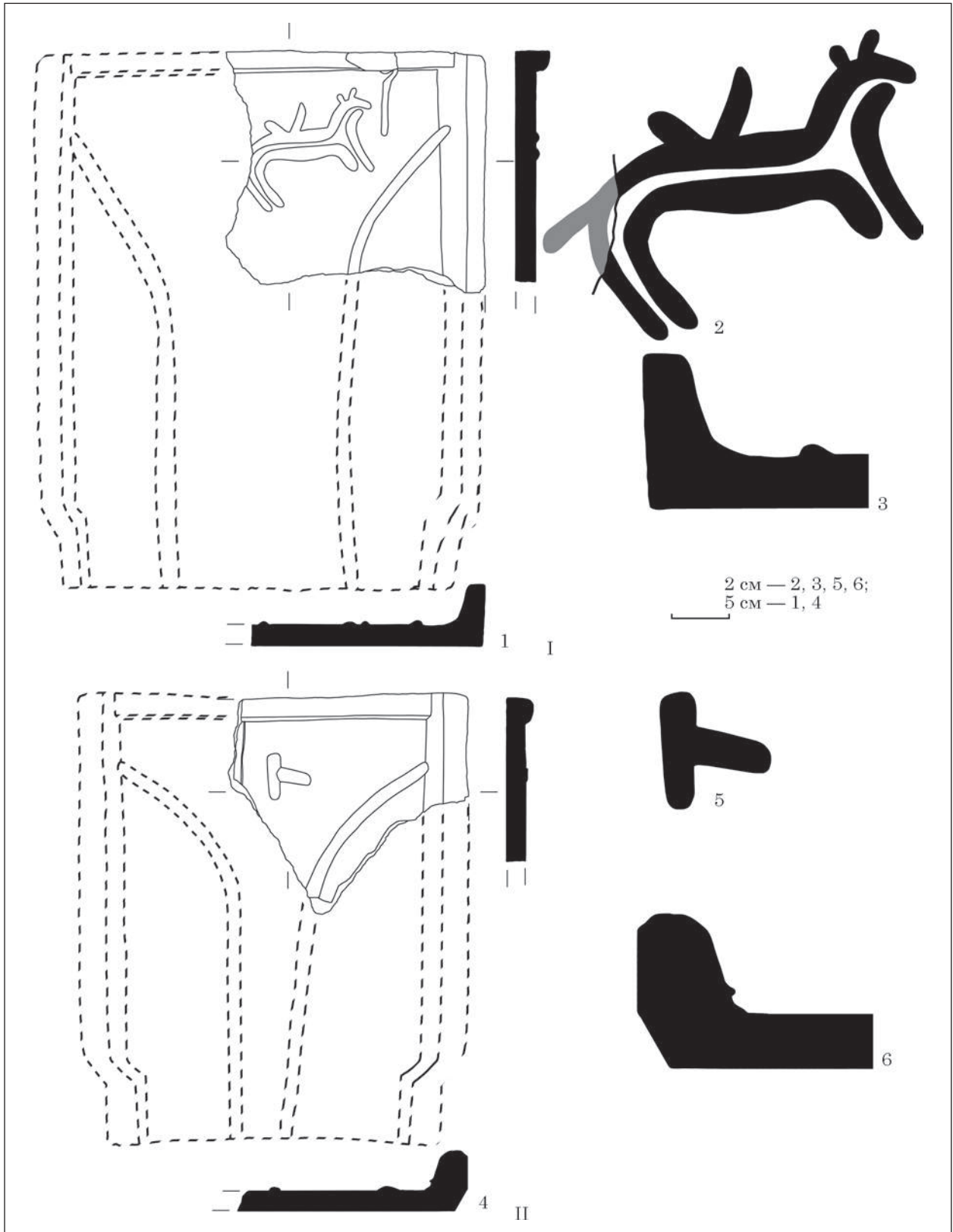

Рис. 44. Керамиды из раскопок Эски-Кермена 1936—1937 гг., группа II, подгруппа 3: I — вариант 7: 1 — реконструкция вида керамиды варианта II/3/7; 2 — ремесленная метка варианта II/3/7; 3 — сечение бокового борта II/3/7; изделия из фондов БИКЗ: 4 — 6096-2705/а-1м-2865 Э-К-36; 5 — 6096-2548/а-1м-2912 Э-К-36; II — вариант 8: 6 — реконструкция вида керамиды варианта II/3/8 (МПГ 3926 Э-К-37 к. о. 2010); 7 — ремесленная метка варианта II/3/8; 8 — сечение бокового борта II/3/8

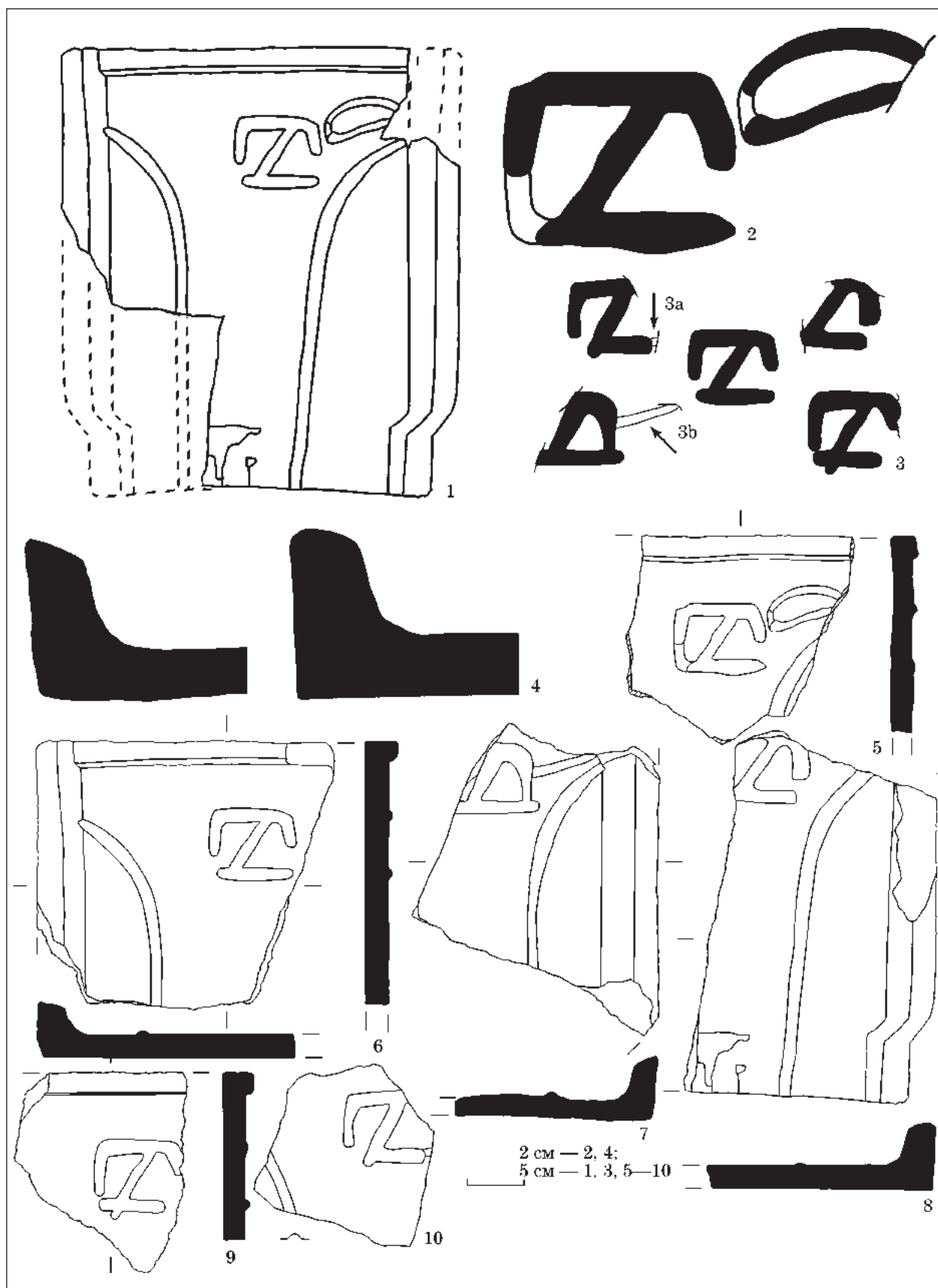

Рис. 45. Керамиды из раскопок Эски-Кермена 1936—1937 гг., группа II, подгруппа 3: I — вариант 9: 1 — реконструкция вида керамицы варианта II/3/9; 2 — сечение бокового борта II/3/9; 3 — ремесленная метка варианта II/3/9; изделия из фондов БИКЗ: 4 — МПГ 3926 Э-К-37 к. о. 2032; 5 — 6096-2769/а-1м-2933 Э-К-36; 6 — МПГ 3926 Э-К-37 к. о. 2054; II — вариант 10: 7 — реконструкция вида керамицы варианта II/3/10 (6096-2733/а-1м-2927 Э-К-36); 8 — ремесленная метка варианта II/3/10; 9 — сечение бокового борта II/3/10

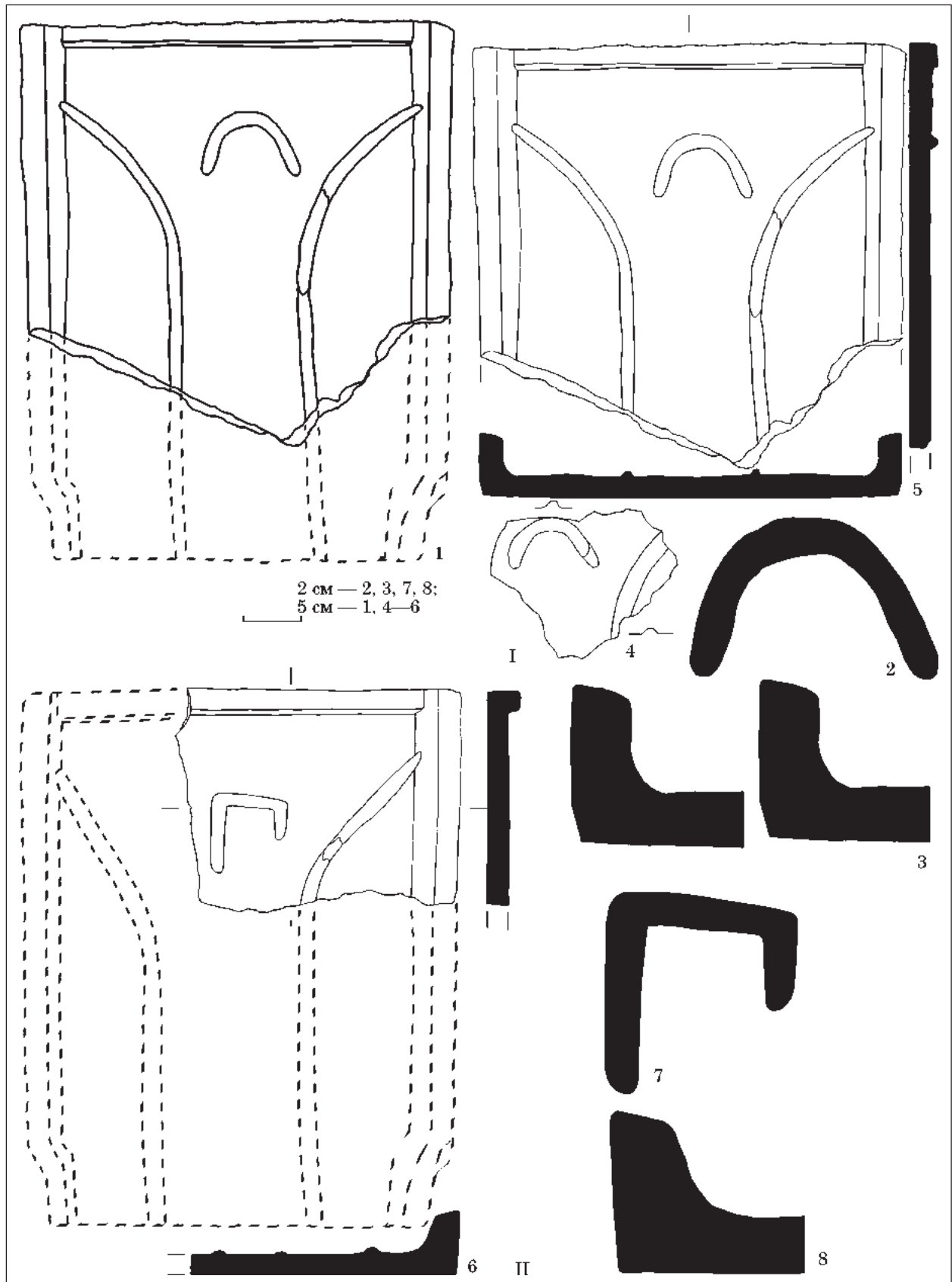

Рис. 46. Керамиды из раскопок Эски-Кермена 1936—1937 гг., группа II, подгруппа 3: I — вариант 11: 1 — реконструкция вида керамиды варианта II/3/11 (МПГ 3928 Э-К-37 к. о. 1447); 2 — сечение бокового борта II/3/11; 3 — ремесленная метка варианта II/3/11; II — вариант 12: 4 — реконструкция вида керамиды варианта II/3/12 (6096-2740/а-м-2904 Э-К-36); 5 — ремесленная метка варианта II/3/12; 6 — сечение бокового борта II/3/12; III — вариант 13: 7 — реконструкция вида керамиды варианта II/3/13; 8 — сечение бокового борта II/3/13; 9 — ремесленная метка варианта II/3/13

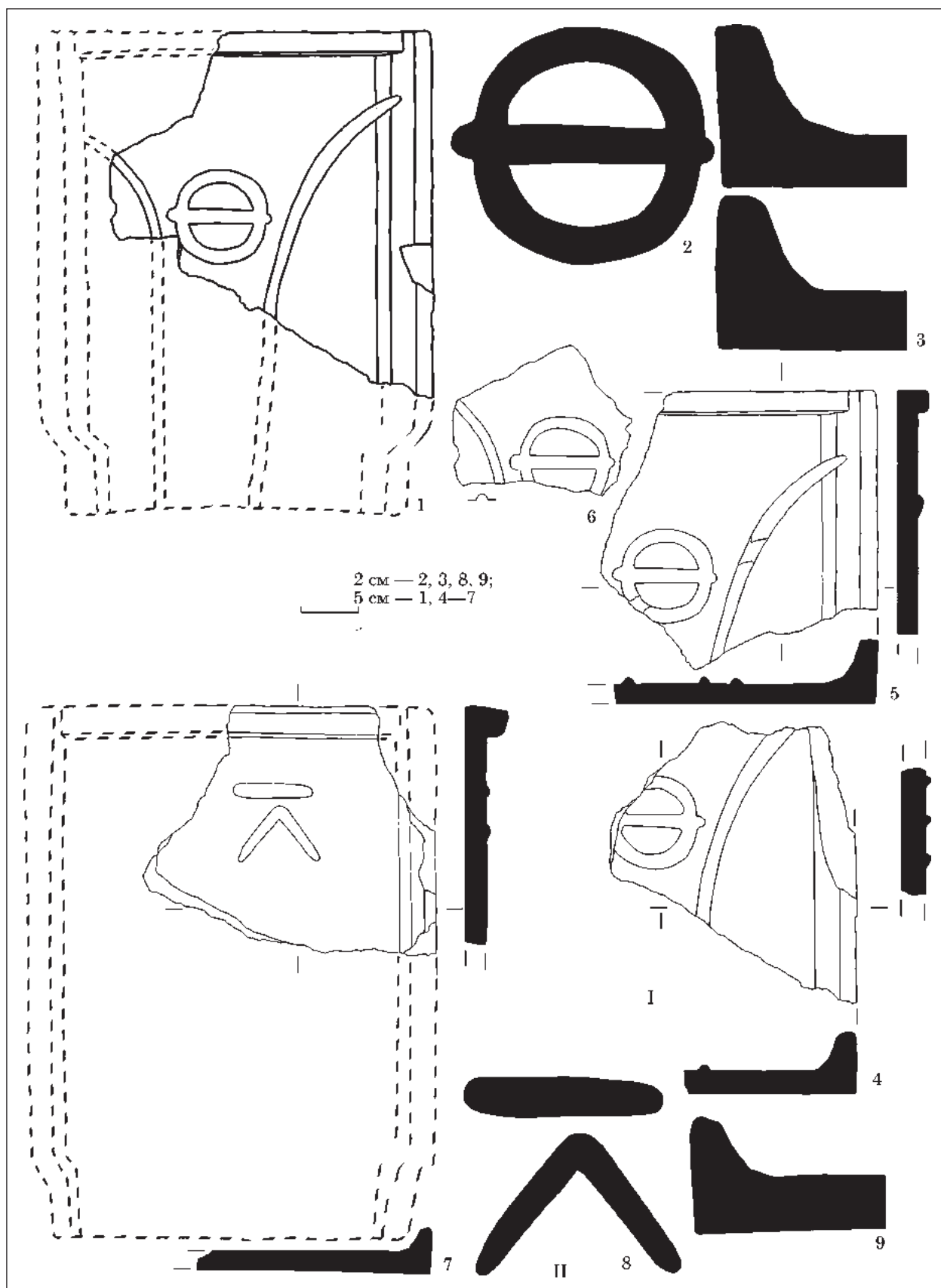

Рис. 47. Керамиды из раскопок Эски-Кермена 1936—1937 гг., группа II, подгруппа 3: I — вариант 13, изделия из фондов БИКЗ: 1 — МПГ 3840 Э-К-37 к. о. 2092; 2 — МПГ 4235 Э-К-37 к. о. 2011; 3 — 6096—2658/а-1м-2822 Э-К-36; II — вариант 14: 4 — реконструкция вида керамиды варианта II/3/14; 5 — ремесленная метка варианта II/3/14; 6 — сечение бокового борта II/3/14; изделия из фондов БИКЗ: 7 — МПГ 4123 Э-К-37 к. о. 2016; 8 — 6096-2729/а-1м-2893 Э-К-36

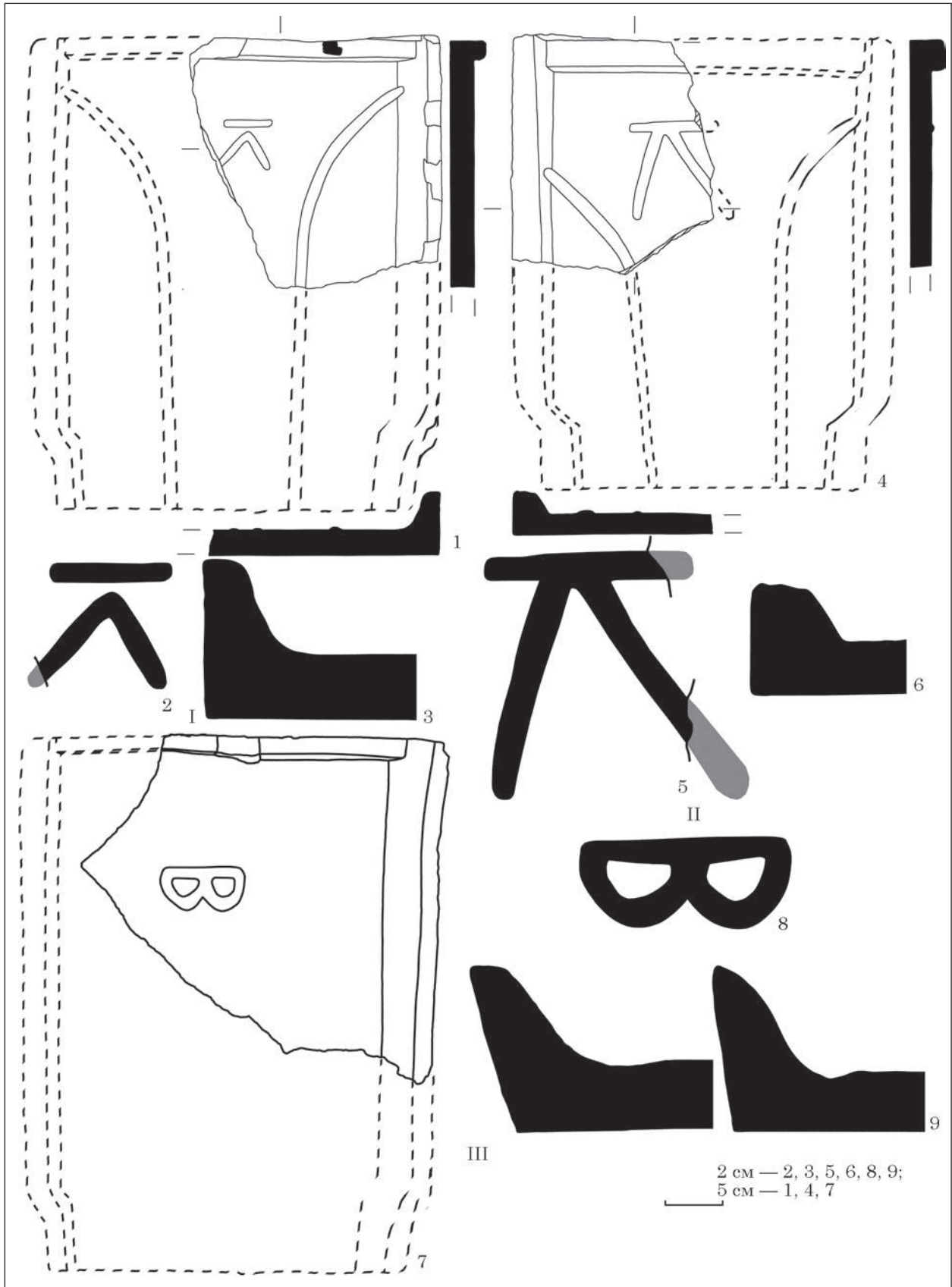

Рис. 48. Керамиды из раскопок Эски-Кермена 1936—1937 гг., группа II, подгруппа 3, вариант 15: 1 — реконструкция вида керамиды варианта II/3/15; 2 — ремесленная метка варианта II/3/15; 3 — варианты начертания ремесленной метки варианта II/3/15; 4 — сечение бокового борта II/3/15; изделия из фондов БИКЗ: 5 — МПГ 3926 Э-К-37 к. о. 2132; 6 — 6114/а-м-5096 МПГ 3928 Э-К-37 к. о. 2073; 7 — МПГ 3926 Э-К-37 к. о. 1403; 8 — 6114-2014/а-м-5037 Э-К-37; 9 — МПГ 3878 к. о. 2080 Э-К-37

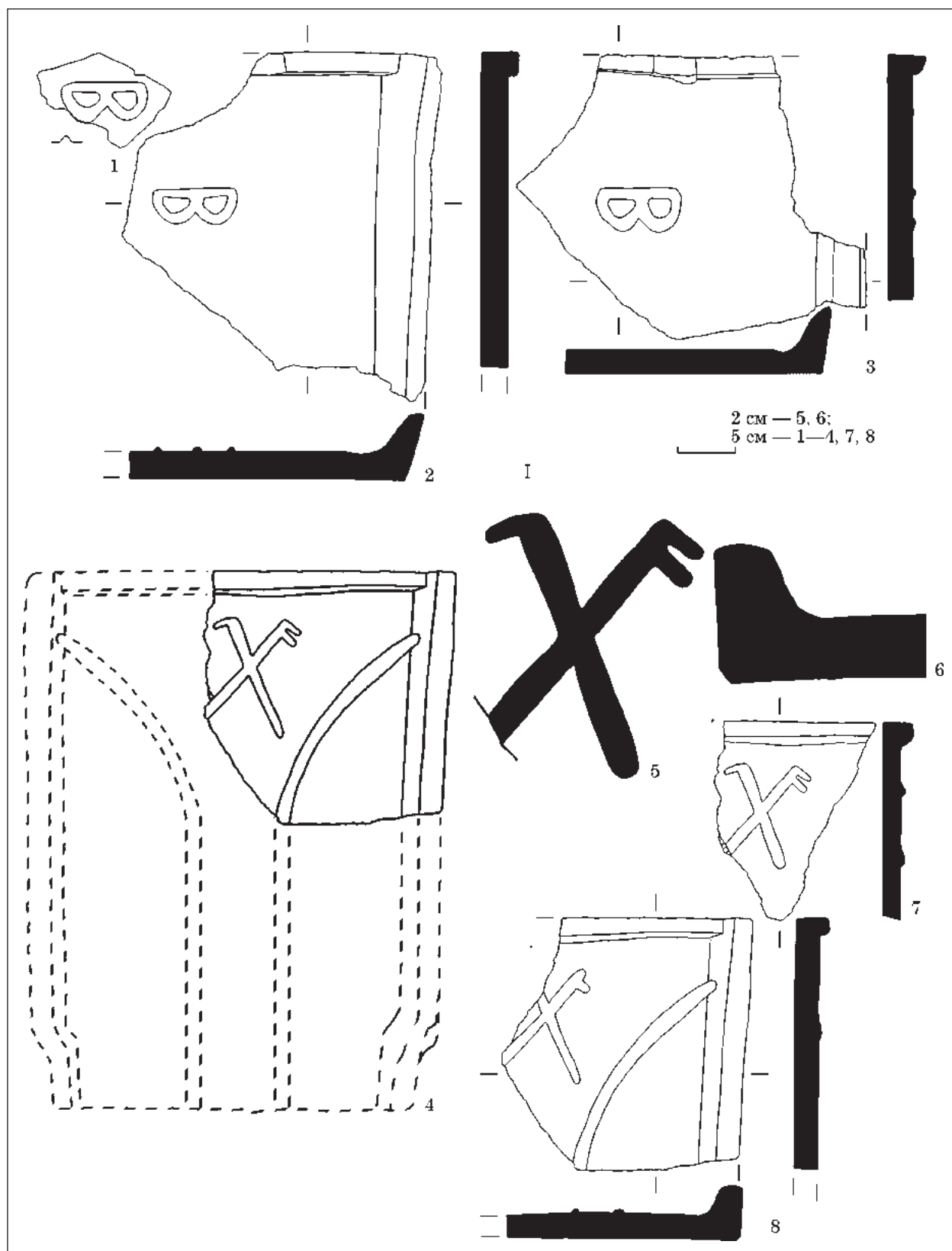

Рис. 49. Керамиды из раскопок Эски-Кермена 1936—1937 гг., группа II, подгруппа 3: I — вариант 16: 1 — керамида варианта II/3/16 (МПГ 3851 Э-К-37 к. о. 1370); 2 — ремесленная метка варианта II/3/16; 3 — сечение бокового борта II/3/16; II — вариант 17: 4 — реконструкция вида керамида варианта II/3/17 (3344-34/а-м-2989 Э-К-36); 5 — сечение бокового борта II/3/17

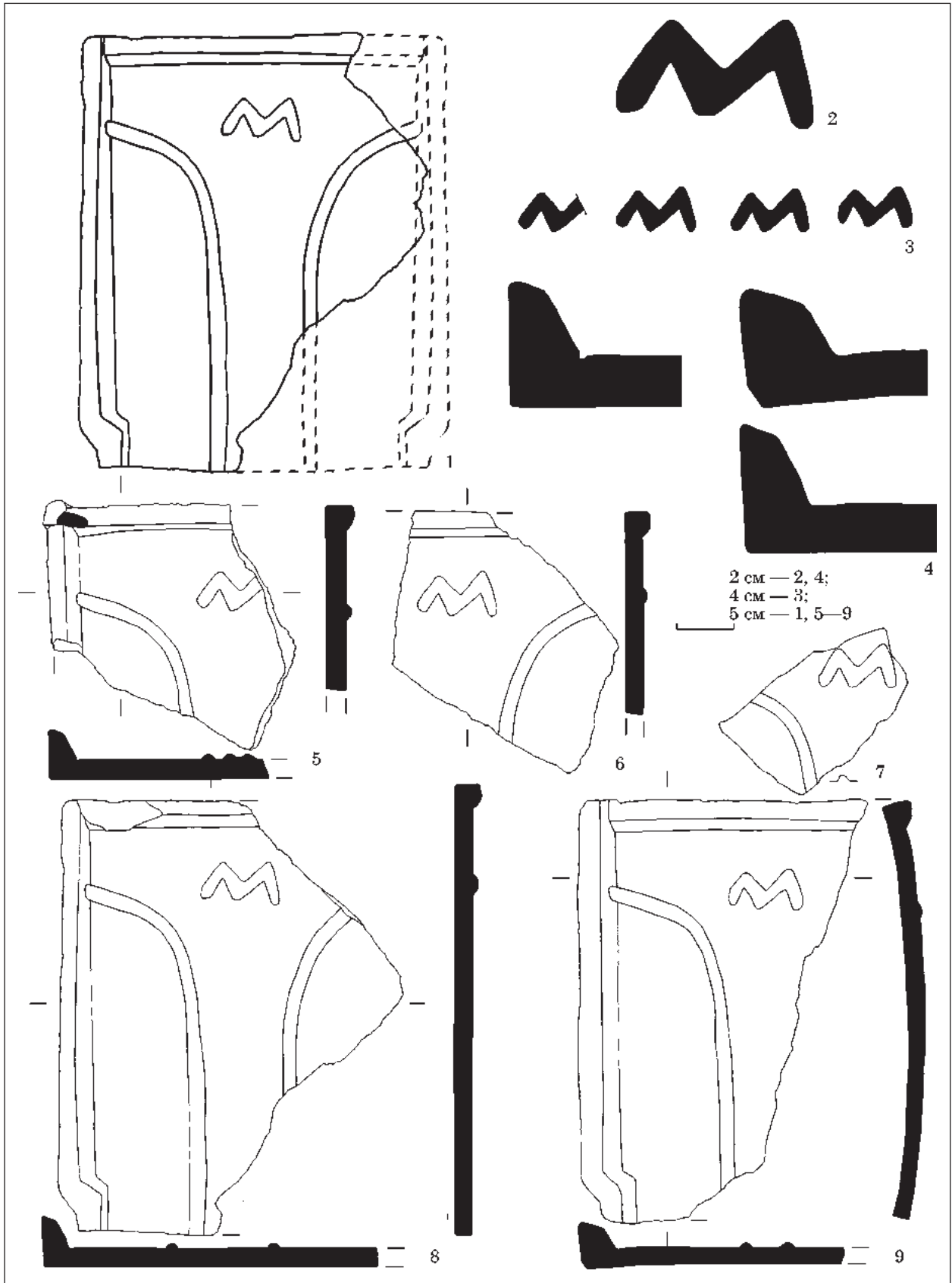
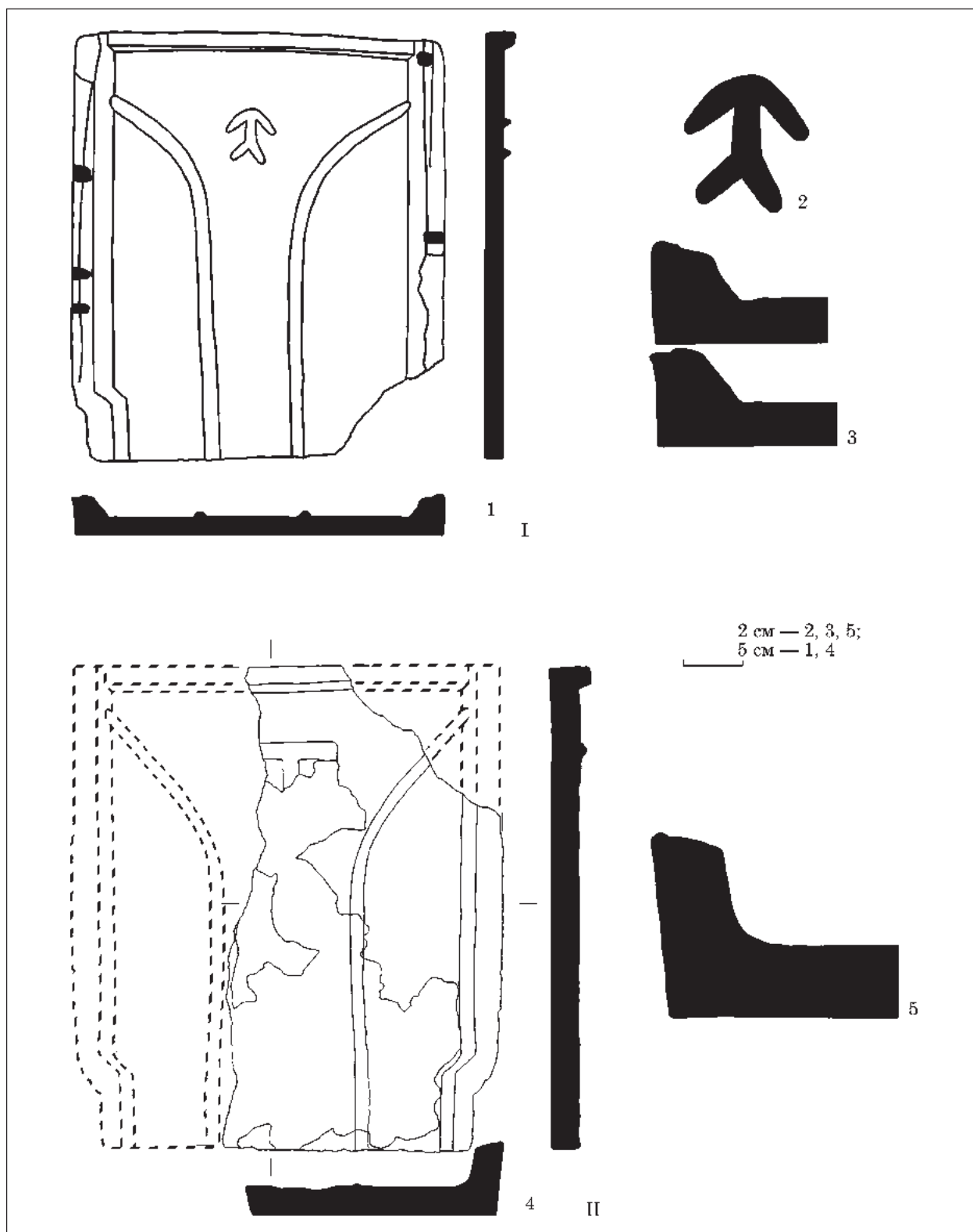
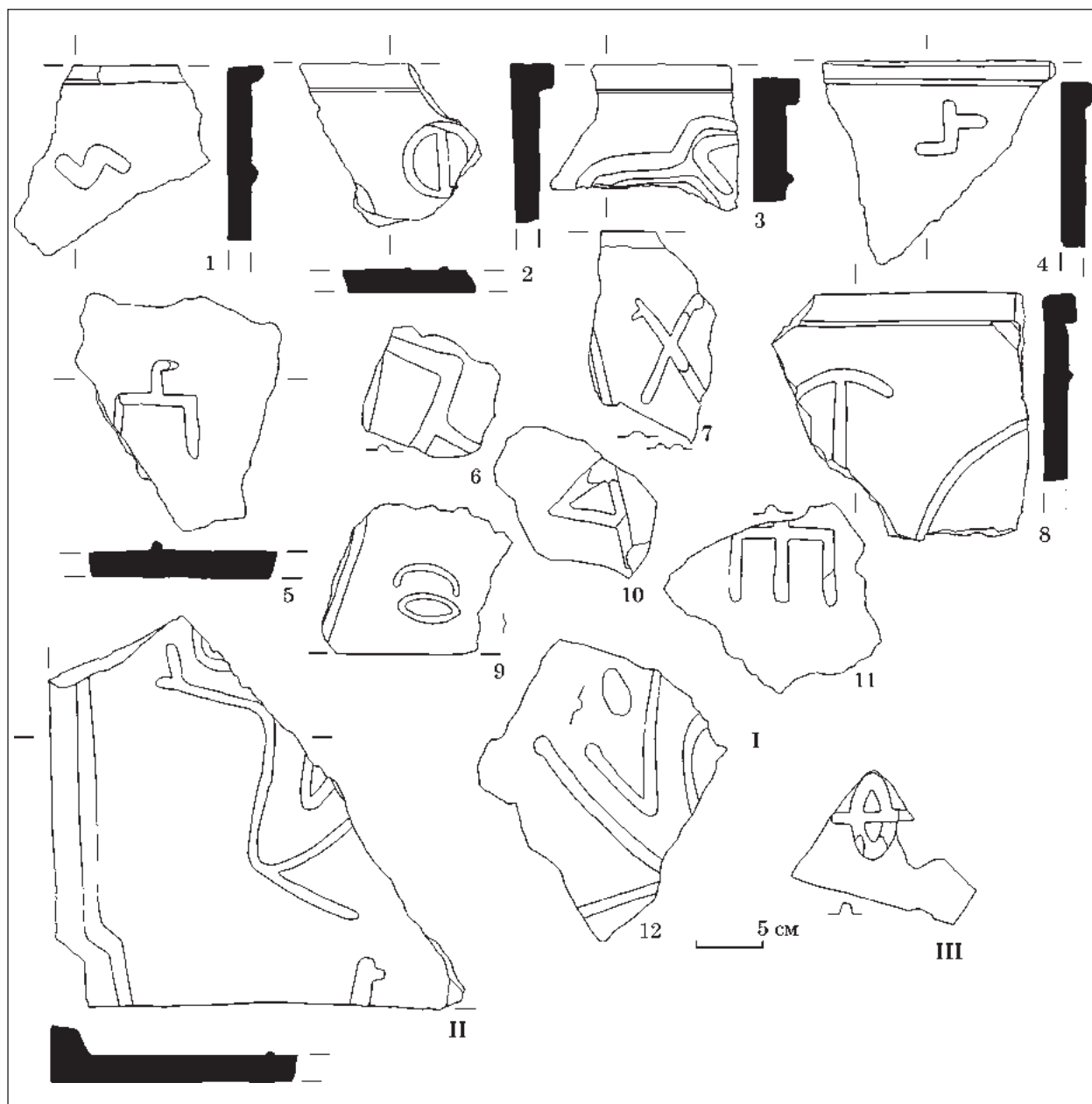

Рис. 50. Керамиды из раскопок Эски-Кермена 1936—1937 гг.: I — группа II, подгруппа 3, керамида без определения варианта, изделия из фондов БИКЗ: 1 — МПГ 4114 Э-К-37 к. о. 1471; 2 — 6096-2689/а-1м-2853 Э-К-36; 3 — МПГ 3926 Э-К-37 к. о. 2031; 4 — МПГ 3979 Э-К-37 к. о. 1396; 5 — МПГ 2874 к. о. 1382 Э-К-28; 6 — МПГ 3885 к. о. 1390; 7 — 6096-2688/а-1м-2850 Э-К-36; 8 — 6096—2711/а-1м-2875 Э-К-36; 9 — МПГ 3986 Э-К-37 к. о. 1994; 10 — 6096—2733/а-1м-2897 Э-К-36; 11 — 6096—2716/а-1м-2880 Э-К-36; 12 — 6096—2734/а-1м-2898 Э-К-36; II — керамида пережжённого теста, предположительно группа II, из фондов БИКЗ: 6096—2779-а-1м-2043 Э-К-36; III — группа III, подгруппа 6 изделия из фондов БИКЗ: МПГ 3928 Э-К-36 к. о. 2028