

*М. Ю. Вахтина, П. Г. Столяренко*

## СКЛЕП № 4 ЭЛЛИНИСТИЧЕСКОГО НЕКРОПОЛЯ ПОРФМИЯ

---

*Публикуется один из самых интересных комплексов, открытых при исследовании некрополя боспорского города Порфмия. Склеп № 4, сложенный из обработанных блоков местного известняка, уникален по своей конструкции и содержал многочисленный и разнообразный материал.*

*Ключевые слова: Порфмийский некрополь, склеп, погребальный обряд, инвентарь.*

Некрополь «малого» боспорского города Порфмий долгое время считался неизвестным. Лишь в 2004 г. Порфмийский отряд Боспорской археологической экспедиции ИИМК РАН начал его систематические исследования [Вахтина, Стоянов, 2006; Вахтина, 2009. С. 104 -105; Вахтина, Столяренко, 2013]. Исследуемый участок некрополя находится к западу от скального плато, на котором располагался древний город. Здесь были открыты захоронения разных типов, относящиеся, в основном, к эллинистическому времени и синхронные последнему периоду истории Порфмия, оставленного жителями примерно в середине I в. до н.э.

Нами были выявлены три типа погребений: в простых грунтовых ямах, плитовых могилах (ямах, обложенных каменными плитами) и склепах. В погребениях всех типов преобладает восточная ориентация погребенных. В тех случаях, где удалось зафиксировать положение костяков *in situ*, погребенные были вытянуты на спине. Известно лишь два исключения среди женских погребений, раскрытых в простых грунтовых ямах: в первом случае (погребение № 2) лежащий на спине

костяк имел ориентировку запад - северо-запад, в другом (погребение № 6) безынварное «скорченное» женское захоронение имело северную ориентировку. [Вахтина, Столяренко, 2013, с. 116 -119; рис. 2, 7].

Склепы, сложенные из обработанных плит местного известняка, можно отнести к самым интересным и сложным комплексам, открытым на Порфмийском некрополе. В настоящее время здесь были выявлены остатки девяти склепов, имевшие разную степень сохранности. Все они были ограблены, причем, некоторые грабились дважды – в древности и в наши дни. Все обнаруженные склепы имели одинаковую ориентировку – по линии восток-запад с небольшими отклонениями. О конструкции перекрытий судить сложно – верхние части склепов уничтожены плантажной распашкой. Открытые остатки склепов обладают чертами несомненного сходства. Все сооружения строились в одинаковой технике, обнаруживая сходные приемы в обработке материала, наличие определенных «модулей» в размерах плит. Планировка, по-видимому, также относилась к регламентируемым особенностям погребальной традиции, которой следовали жители эллинистического Порфмия. Склепы, в отличие от грунтовых могил, предназначались для многократных захоронений. Судя по комплексам вещевых находок, они функционировали достаточно долгое время. Погребальный инвентарь, обнаруженный при их расчистке, несмотря на деятельность грабителей, достаточно многочислен и разнообразен, набор вещей, как правило, «богаче» того, который дают другие типы погребений порфмийского некропо-

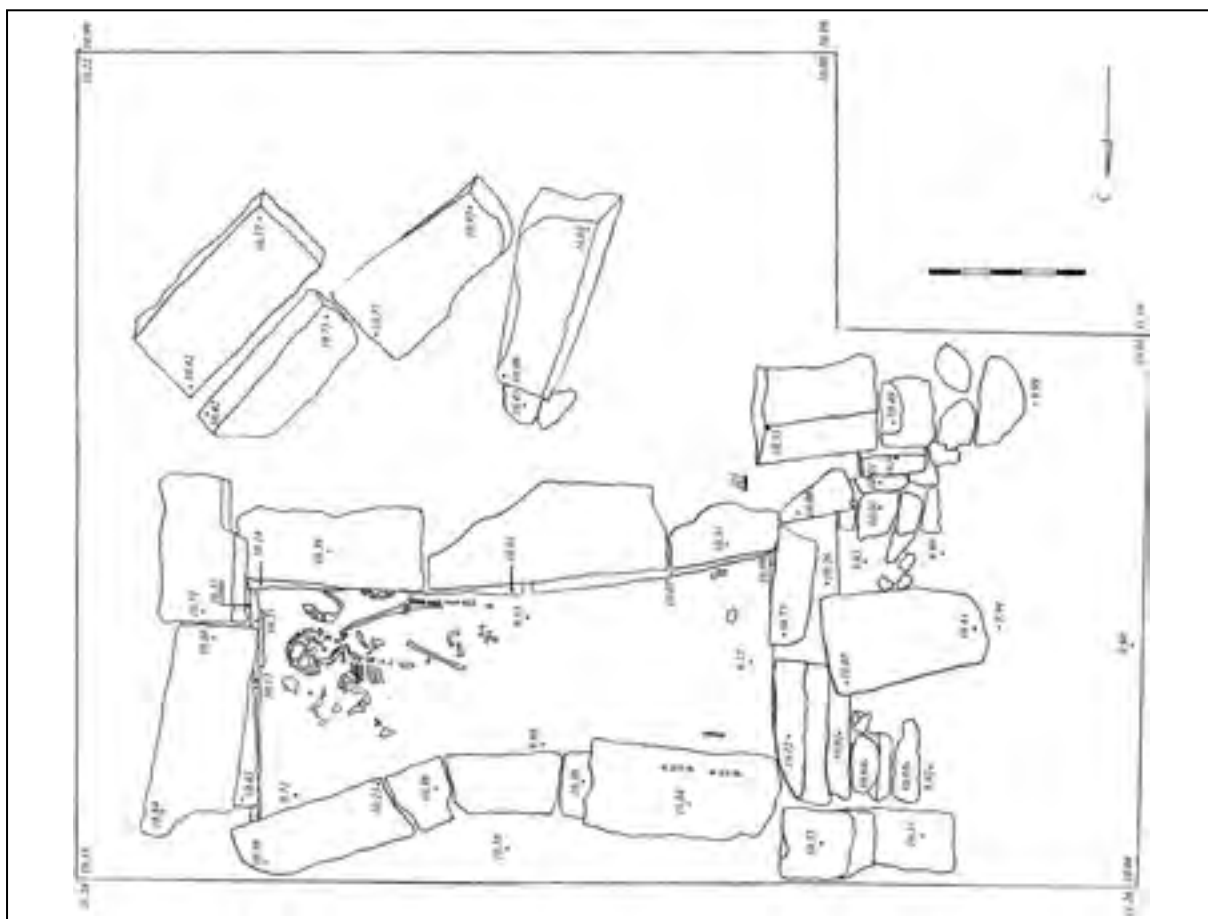

1



2

Рис. 1. Склеп № 4. 1 – план; 2 – фотография (вид с севера)

ля. При исследованиях большинства склепов в слое были выявлены остатки тризг; в числе предположительно относящихся к тризгам находок можно отметить обломки тарных амфор и кости животных, тогда как в комплексах склепов они встречаются достаточно редко.

При всех несомненных признаках сходства, все склепы, открытые при раскопках некрополя, демонстрируют индивидуальные признаки. Здесь не было выявлено полностью идентичных конструкций; для каждой из них характерны своеобразные черты. Склепы имели разные размеры и содержали разное количество захоронений. Вероятно, они использовались как родовые или семейные усыпальницы наиболее уважаемых и состоятельных горожан.

К наиболее ранним, интересным и хорошо сохранившимся принадлежит склеп № 4 (рис. 1). Он отличался



Рис. 2. Дромос склепа № 4 (вид с запада)

сравнительно небольшими размерами и тщательностью, характерной для его возведения. Склеп состоял из прямоугольной погребальной камеры и дромоса, вытянутых по оси восток-запад. Камера имела длину 1,85 м, ширина ее достигала 0,75 м в восточной части и 0,58 м в западной. Максимально сохранившаяся высота стен – 0,90 м в северной части и 1,02 м в восточной, где кладки сохранились на 3 ряда в высоту. Дромос, примыкавший к камере с запада, был ограничен с севера и юга двумя боковыми стенами. Он был прослежен на 1,02 м в длину и 1,1 м в ширину. Пол дромоса был земляным, он располагался на 0,2 м выше уровня пола погребальной камеры, который также был земляным, посыпанным каменной крошкой.

Кладки стен камеры были смещены в результате давления грунта; как показали раскопки, кладки длинных боковых стен, ограничивавших камеру с севера и юга, сохранились на два ряда в высоту. Четыре длинных, крупных блока, первоначально образующих третий (предположительно, верхний) ряд кладки, были сброшены грабителями в шурф,

примыкавший к яме с юга. В грабительском шурфе к западу от вывернутых блоков на гл. 0,7 м от современной дневной поверхности были обнаружены скопления костей человека и керамики. Здесь же были найдены фрагменты трех «мегарских» чаш. В слое к югу от камеры были найдены фрагменты столовой посуды, среди них – фрагменты краев красноглиняных мисочек, красноглиняной чаши с красным покрытием, стенка светлоглиняного сосуда с росписью черным лаком, практически полностью уничтоженной, фрагменты нижней части сероглиняного кувшинчика плохой формовки. Примечательно, что в слое к югу от камеры были обнаружены также фрагменты хиосских амфор более раннего времени, которые можно предположительно датировать V в. до н.э. Возможно, они относились к более раннему погребению, полностью уничтоженному еще в древности.

Закладные камни, образующие западную стену склепа, снаружи были укреплены небольшими камнями (длиной 0,15 - 0,25 м). С внешней стороны их поддерживал крупный подпрямоугольный камень, длина которого достигала 0,58 м, а ширина – 0,35 м (рис. 2). Вход в камеру был заложен относительно тонкими, вертикально стоящими квадратными плитами. В процессе раскопок для того, чтобы наиболее полно выявить особенности конструкции склепа, наружный подпорный камень был удален, а «вход» из дромоса в камеру – расчищен.

В заполнении дромоса было найдено большое количество обломков керамики, в основном, стенок красноглиняных столовых сосудов. Отметим единичную находку фрагмента венчика книдской амфоры с высоким цилиндрическим горлом и грибовидным венцом (рис. 3, 1), которую можно датировать в пределах второй половины IV в. до н.э. [Монахов, 2003, с. 102 - 104], фрагмент стенки красноглиняного закрытого сосуда с остатками тусклого темного лака, обломки краев красноглиняных мисочек (рис. 3, 3), кувшинов (рис. 3, 4, 5), обломок края кастрюли (рис. 3, 6), фрагмент венчика «мегарской» чаши. В дромосе также были найдены несколько обломков придонной части лепного сосуда (жаровни?) с красным покрытием и две мелкие пастовые бусины.

Погребальная камера склепа № 4 по форме напоминает узкий длинный прямоуголь-



Рис. 3. Фрагменты керамики из дромоса. 1 - фрагмента венчика амфоры; 2-3 - фрагменты краев красноглиняных мисочек; 4-5 - фрагменты ручки и поддона красноглиняного кувшина; 6 - фрагмент края кастрюли

ник, длина ее 1,85 м, максимальная ширина в восточной части – 0,75 м. Кладки северной и восточной стен камеры сохранились на три ряда в высоту. Размеры камней верхнего ряда восточной кладки 0,6 x 0,3 x 0,3 м. Средний ряд состоял из одного блока, треснувшего пополам, его размеры 0,86 x 0,35 м. Нижний ряд представлен двумя камнями размерами 0,63 x 0,41 м. У северной боковой стены от верхнего ряда кладки сохранился лишь один камень, примыкавший к западной торцевой стене склепа. Его размеры 0,72 x 0,27 x 0,33 м. Второй ряд состоял из трех блоков приблизительно равной величины, размер самого большого – 0,82 x 0,28 x 0,23. Нижний ряд также состоял из трех камней, размеры большего – 0,9 x 0,37 м. Средние камни, образывавшие кладку стены, смещены под давлением грунта, в результате чего стена сильно выступала внутрь могилы. Западная торцевая стена отделяла камеру от дромоса. Она состояла из одного ряда камней размерами 0,53 x 0,27 x 0,35 м. На них были установлены орфостатно две плоские закладные плиты, образывавшие две «створки». Размеры этих плит 0,6 x 0,6 x 0,15 м и 0,55 x 0,45 x 0,13 м. Южная боковая стена сохранилась на два ряда камней в высоту. Длина ее по верхнему ряду – 1,85 м. Верхний ряд состоит из трех блоков, размеры большего – 0,84 x 0,35 x 0,25 м. Нижний ряд также состоит из трех блоков размерами 0,80 x 0,35 м.

Все блоки, из которых сложены стены камеры, были тщательно обработаны с внутренней стороны; внешние фасы камней не были обработаны, а лишь грубо стесаны. Фрагменты костей и керамики были выявлены на всех уровнях заполнения. Керамические находки, обнаруженные в заполнении камеры, были достаточно многочисленны и представлены преимущественно обломками простой столовой посуды эллинистического времени. Значительную часть составляли фрагменты красноглиняной керамики – кувшинов (рис. 4, 1-6; 5, 1-9) и мисок (рис. 6, 1; 7, 2-6) и различных типов. В заполнении был также найден фрагмент края чаши с красным покрытием и вертикальным краем (рис. 7, 1), фрагмент буrolаковой миски (рис. 6, 2), ножка красноглиняного унгентария (рис. 4, 7), фрагменты края сероглиняной миски и два фрагмента стенок «мегарской» чаши. Встречались также обломки кухонной керамики – фрагменты венчиков кастрюль (рис. 6, 3) и массивная ручка кастрюли. В нижней части заполнения под южной стеной склепа в 0,75 м от восточной торцевой стены были найдены фрагменты небольшого туалетного сосуда из розоватой глины. Заполнение содержало также несколько фрагментов костей животных (крупного рогатого скота).

В восточной части камеры удалось расчистить остатки черепа, в западной – зафиксировать мелкие пяточные кости. Это дает возможность предполагать, что погребенные лежали в вытянутом положении, головой на восток. На полу в восточной части камеры сохранилась *in situ* верхняя часть костяка взрослого человека, включающая кости таза. Череп находился у юго-восточного угла камеры, на расстоянии примерно 0,10 м от восточной торцевой стены. Эти останки принадлежали женщине в возрасте 35 - 45 лет. Возле пяточных костей скелета были найдены две пастовые бусины – одна маленькая биконическая, другая – состоящая из двух бусин (подвеска?). Между черепом и южной стеной камеры были зафиксированы остатки черепа ребенка. В северо-западном углу склепа были найдены непотревоженными малые берцовые кости, принадлежавшие другому скелету. Костные остатки принадлежали двум взрослым и одному ребенку 7-8 лет. Кроме того, во время разборки заполнения погребальной камеры были обнаружены лежащие беспорядочно кости по крайней мере 6 взрослых и двух детей (последним было приблизительно 7-8 и 10 лет). В процессе расчистки склепа были найдены фрагменты «мегарских» чаш, многочисленные фрагменты красноглиняных и сероглиняных столовых и туалетных сосудов, несколько пастовых бусин. Кроме того, здесь были найдены три небольших фрагмента фольги из желтого металла, по-видимому, представлявшие собой остатки погребального венка.

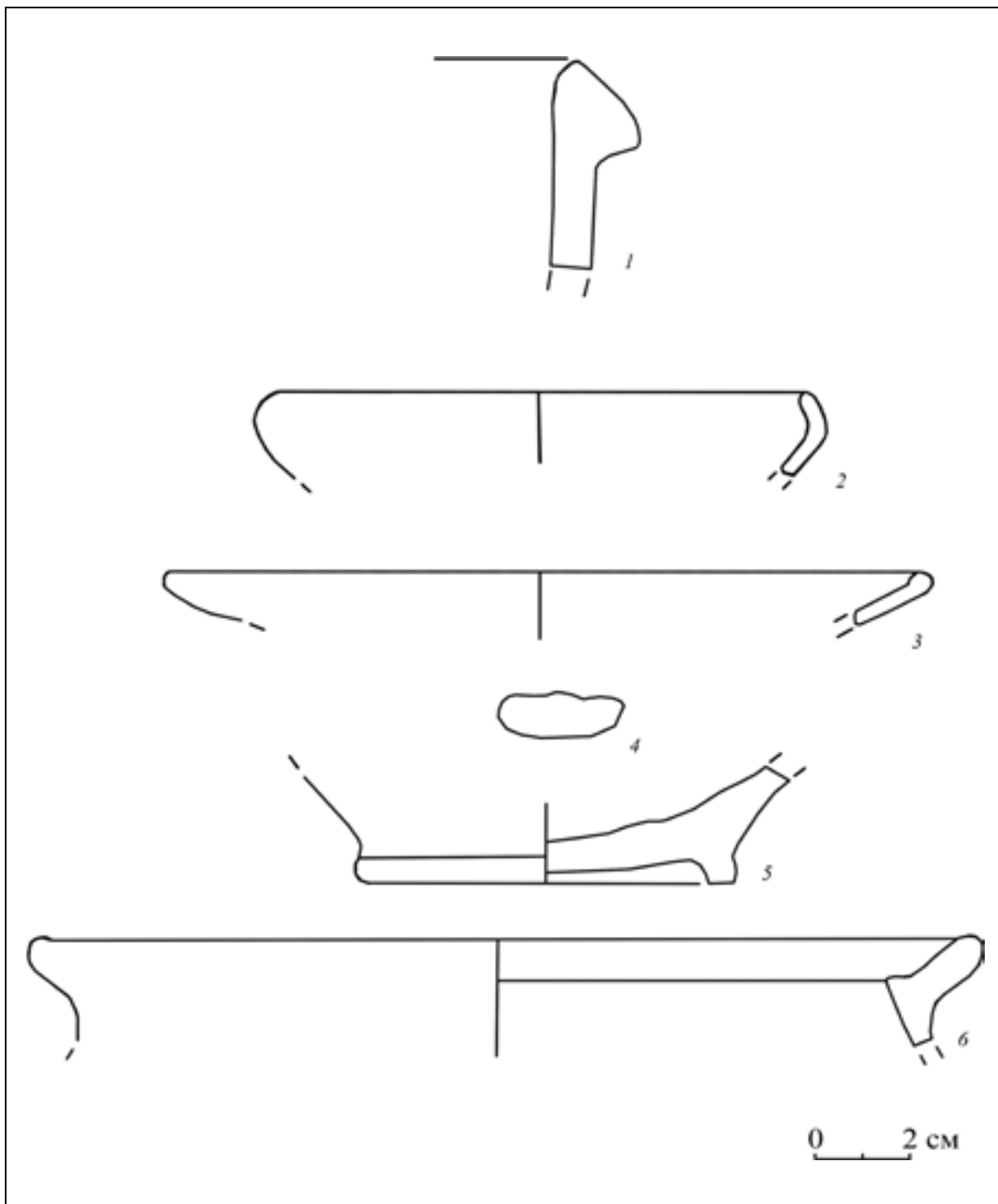
Материалы, найденные в склепе № 4, показывают, что он использовался многократно в течение длительного времени. Судя по керамическим находкам, последнее погребение, совершенное в склепе, относится ко II в. до н.э. Однако сам склеп мог быть сооружен значительно раньше и достаточно длительное время использоваться для повторных захоронений. По времени возведения склеп № 4, возможно, был близок склепу № 5, открытому на некрополе [Вахтина, 2013, с. 76 - 77] и, по-видимому, возведенному в IV в. до н.э. Погребальный инвентарь свидетельствует об относительно благосостоянии и высоком социальном статусе погребенных. Присутствие в его составе образцов кухонной посуды, возможно, объясняется ритуальной гризной.

Конструкция перекрытия склепа № 4, как и других склепов некрополя, не была выявлена.

Погребальный обряд Порффмийского некрополя можно в целом охарактеризовать как греческий. В пользу этого, возможно, свидетельствует и выбор территории для совершения погребений – к западу от городских стен, по другую сторону балки, которая в древности



Рис. 4. Материал из заполнения погребальной камеры. 1-6 - фрагменты венчиков и поддона красноглиняных кувшинов; 7 - фрагмент ножки красноглиняного унгентария



Рис. 5. Материал из заполнения погребальной камеры. 1-9 - фрагменты венчиков и поддона красноглиняных кувшинов

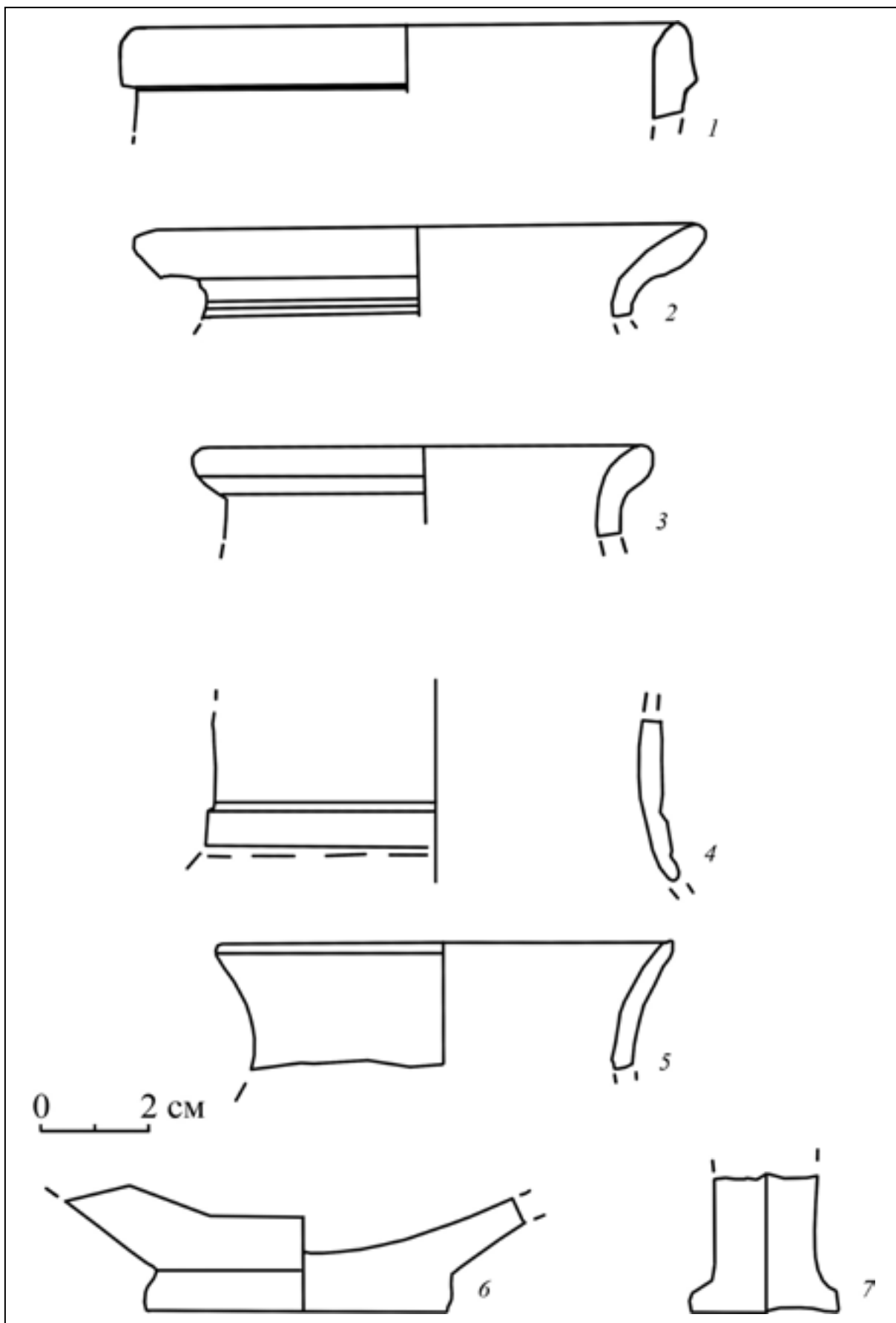

Рис. 6. Материал из заполнения погребальной камеры. 1 - фрагмент края тарелки с красным покрытием; 2 - фрагмент края буролаковой миски; 3 - фрагмент края кастрюли

могла быть небольшой рекой. Негреческим по обряду, возможно, является единственное «скорченное» безинвентарное погребение (№ 6), совершенное в простой грунтовой яме, открытое на некрополе. Для остальных захоронений восточная ориентировка костяков является преобладающей. Даже после расхищения основной массы наиболее ценных вещей грабителями можно прийти к заключению о разнообразии и многочисленности погребального инвентаря. В его составе регулярно находят мелкие боспорские монеты, что позволяет высказать предположение об использовании их в ритуальной практике в качестве «обла Харона». К обычаям, распространенным как в античном, так и в варварском мире [Кастаньян, 1959, с. 263], по-видимому, можно отнести следы погребальных тризн, которые часто фиксируются в слое над захоронениями.

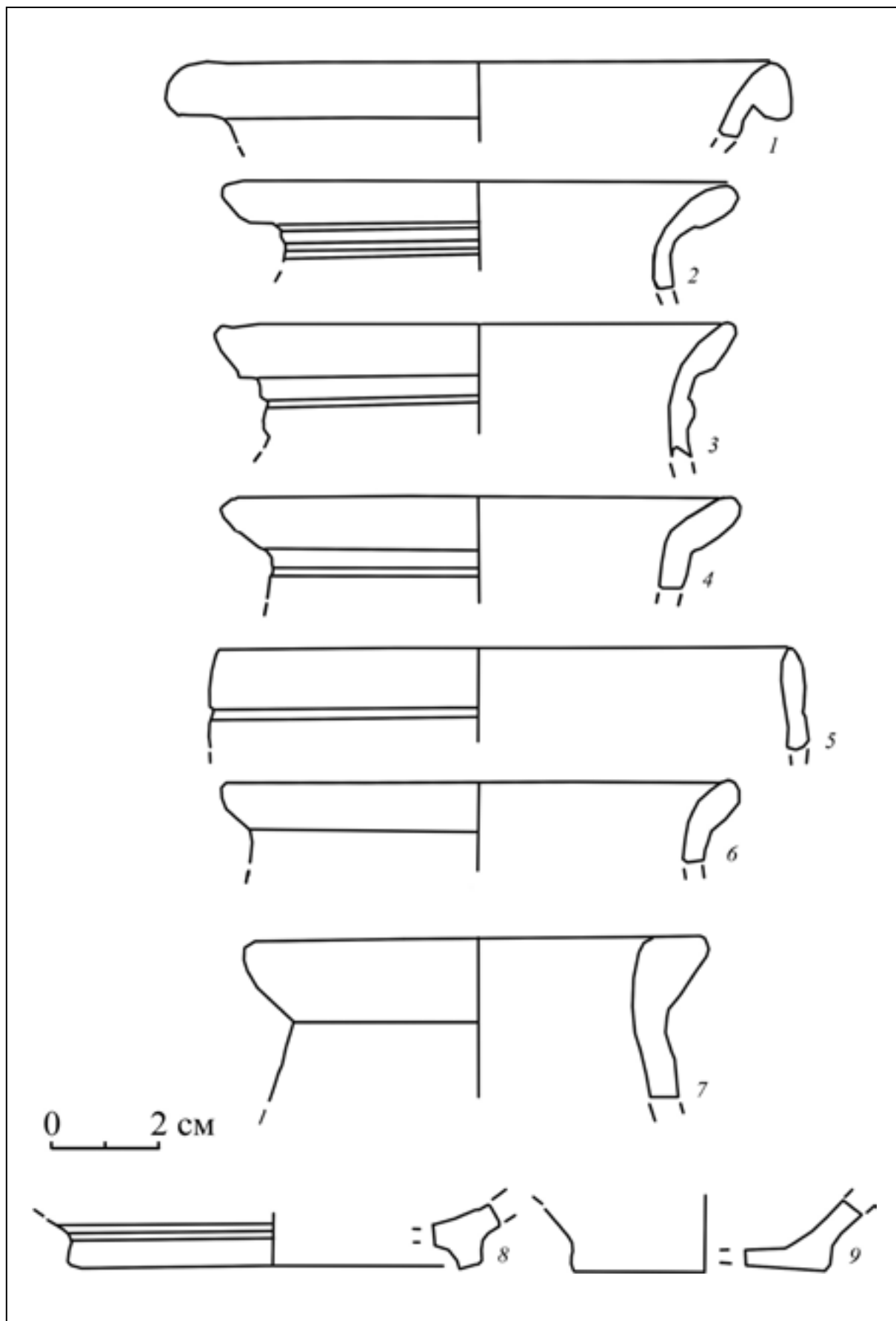
По некоторым признакам склепы Порфмийского некрополя можно сопоставить с погребальными комплексами, открытыми на других памятниках Европейского и Азиатского Боспора [Зинько В.Н., Зинько А.В., 2012,

с. 157 - 165. Рис. 1, 2, 4, 7 - 10; Масленников 1995; Крушкол, Новичихин, 2010, с. 23 сл.]. Вместе с тем, следует отметить, что, по-видимому, в каждом боспорском городе сложились свои, присущие его жителям, погребальные ритуалы, которые, развиваясь в русле «общей» античной традиции, обладали специфическими локальными чертами [Сударев 2005, с. 21]. На наш взгляд, наиболее выразительной особенностью порфмийских плитовых склепов является наличие небольших коридоров-дромосов, ведущих в погребальную камеру, тогда как для многих других греческих поселений лучше всего известны конструкции в виде «каменных ящиков». Дальнейшее изучение некрополя Порфмия, как и исследование погребальных комплексов других «малых» городов, вероятно, поможет еще более раскрыть и выявить своеобразие погребальных обычаев и традиций, присущих греческим центрам, сформировавшимся на северо-восточной окраине античной ойкумены – Киммерийском Боспоре.

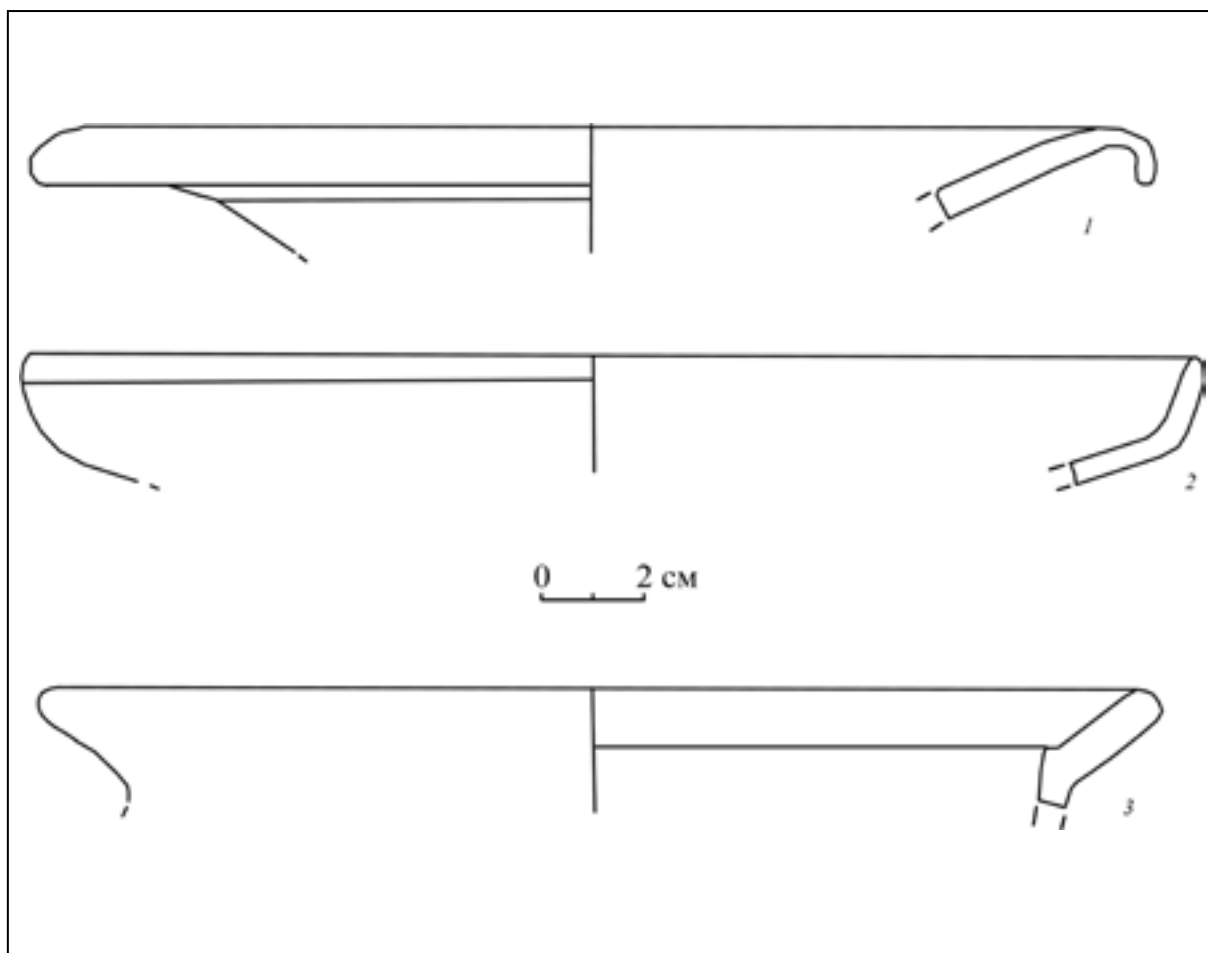



Рис. 7. Материал из заполнения погребальной камеры. 1 - фрагмент венчика чаши с красным покрытием; 2-6 - фрагменты краев красноглиняных мисок

Вахтина М.Ю. Порфмий – греческий город у переправы через Киммерийский Боспор // БИ. – 2009. – Вып. XXII. – С. 91 – 126.

Вахтина М.Ю. Порфмий в IV в. до н.э. // Боспор Киммерийский и варварский мир в период античности и средневековья. Археологический объект в контексте истории. Материалы XIV Боспорских чтений. – Керчь, 2013. – С. 73 – 80.

Вахтина М.Ю., Столяренко П.Г. Некрополь Порфмия (по материалам раскопок 2004 – 2012 гг.) // Культурный слой. – Нижний Новгород, 2013. – Вып. 2. – С. 114 – 145.

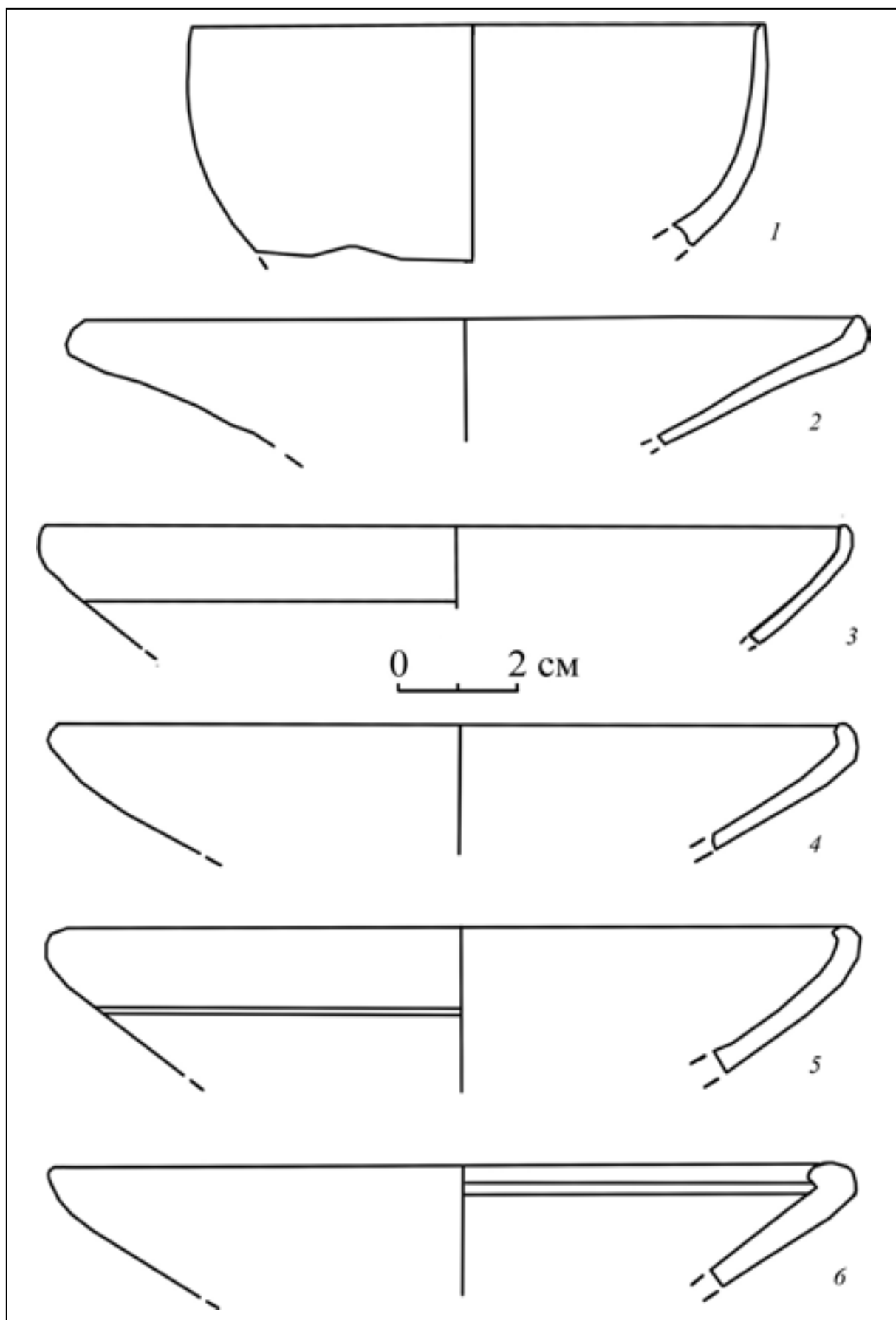
Вахтина М.Ю., Стоянов Р.В. Новые данные о некрополе Порфмия // АВ.– 2006. – Вып. 13. – С. 182–194

Зинько В.Н., Зинько В. А. Новые исследования некрополя Тиритаки // ДБ. – 2012. – Т. 16. – С. 156 – 167.

Кастанаян Е.Г. Грунтовые некрополи боспорских городов в V–IV вв. до н.э. и их особенности // МИА. – 1959 – № 69. – С. 257 – 297.

Крушкоч Ю.С., Новичихин А.М. Описание погребальных комплексов. Каталог // Население архаической Синдикы по материалам некрополя у хутора Рассвет. Некрополи Черноморья. Т. III. – Москва, 2010. – С. 20 – 190.

Масленников А.А. Каменные ящики Восточного Крыма (К истории сельского населения Европейского Боспора в VI – I вв. до н.э. // Боспорский сборник. Вып. 8. – Москва, 1995. – 124 с.

Монахов С.Ю. Греческие амфоры в Причерноморье. Типология амфор ведущих центров–экспортеров товаров в керамической таре. – Москва – Саратов, 2003. – 151 с.

Сударев Н.И. Грунтовые некрополи боспорских городов в VI – II вв. до н.э. как исторические источники. Автореф. канд. дисс. Москва, 2005. – 24 с.

М.Ю. Вахтина, П.Г. Столяренко

## СКЛЕП № 4 ЭЛЛІНІСТИЧНОГО НЕКРОПОЛЯ ПОРФМІЯ

Публікується один з найцікавіших комплексів, що були відкриті при дослідженні некрополя боспорського міста Порфмія. Склеп № 4, складений з оброблених блоків місцевого вапняку. Він унікальний за конструкцією і численним і різноманітним поховальним інвентарем.

Ключові слова: Порфмій, некрополь, склеп, поховальний інвентар.

M. Yu. Vahtina, P. G. Stolyarenko

## CRYPT NO. 4 FROM THE HELLENISTIC NECROPOLIS OF PORTHMION

It is published one of the most interesting complexes which were discovered during the study of the necropolis of Bosporan Porthmion. The crypt № 4 is composed of processed blocks of local limestone. It is unique by design and by numerous and varied burial inventory.

Key words: Porfmiy, necropolis, crypt, burial inventory.

Одержано 24.09.2014